

Acer Digital Camera CE-5330



Návod na použitie

acer

OBSAH

3 ÚVOD

- 4 Obsah balenia

3 OPIS FOTOAPARÁTU

- 5 Pohľad spredu
- 6 Pohľad zozadu
- 7 Otočný volič režimu
- 8 Indikátory na LCD displeji

10 PRÍPRAVA FOTOAPARÁTU

- 10 Vloženie batérií
- 11 Použitie sieťového adaptéra
- 12 Vloženie a vybratie pamäťovej karty SD (doplnkové príslušenstvo)

13 ZAČÍNAME

- 13 Zapnutie a vypnutie
- 13 Voľba jazyka
- 14 Nastavenie dátumu a času
- 14 Formátovanie pamäťovej karty SD alebo vnútornej pamäte
- 15 Použitie LCD monitora

16 REŽIM FOTOGRAFOVANIA

- 16 Zachytávanie snímok – základy
- 17 Nastavenie rozlíšenia a kvality
- 18 Použitie zoomu
- 19 Použitie blesku
- 20 Použitie samospúšte
- 21 Nastavenie expozície (kompenzácia EV)
- 21 Nastavenie úrovne bielej

22 POUŽITIE OTOČNÉHO VOLIČA REŽIMU

- 22 Automatický režim fotografovania
- 22 Naprogramovaný režim fotografovania
- 22 Režim portrétu
- 23 Režim krajinky
- 23 Režim športu
- 23 Režim nočnej scény

24 POKROČILÉ TECHNIKY FOTOGRAFOVANIA

- 24 Kontinuálne snímanie
- 24 Automatické zarámovanie expozície (AEB)
- 25 Voľba režimu merania expozície

26 REŽIM PREHRÁVANIA – ZÁKLADY

- 26 Prehliadanie vyfotografovaných snímok
- 26 Zväčšené prehliadanie
- 27 Zobrazenie náhľadov
- 27 Automatické prehliadanie
- 28 Zmena veľkosti snímky

29 REŽIM VIDEOSEKVENCIÍ

- 29 Záznam videosekvencií
- 30 Prehrávanie videosekvencií

31 REŽIM PREHRÁVANIA – POKROČILÉ FUNKCIE

- 31 Prehrávanie snímok/videosekvencií na televíznom prijímači
- 32 Mazanie snímok/videosekvencií
- 33 Ochrana snímok/videosekvencií
- 34 Nastavenie DPOF
- 36 Pripojenie fotoaparátu k tlačiarne kompatibilnej s PictBridge

39 PRENOS SÚBOROV Z FOTOAPARÁTU DO POČÍTAČA

- 39 Krok 1: Inštalácia USB ovládača
- 40 Krok 2: Pripojenie fotoaparátu k počítaču
- 41 Krok 3: Kopírovanie fotografií alebo videosekvencií

42 INŠTALÁCIA EDITAČNÉHO SOFTVÉRU

- 42 Inštalácia NTI Photo Suite

43 POUŽITIE FOTOAPARÁTU AKO PC KAMERY

- 43 Krok 1: Inštalácia ovládača PC kamery
- 44 Krok 2: Pripojenie fotoaparátu k počítaču
- 44 Krok 3: Spustenie aplikačného programu (napr. Windows NetMeeting)

45 POLOŽKY PONUKY

- 45 Ponuka pre fotografovanie
- 49 Ponuka pre snímanie videosekvencií
- 50 Ponuka pre prehrávanie
- 52 Ponuka nastavenia

55 TECHNICKÉ ÚDAJE FOTOAPARÁTU

ÚVOD

Gratulujeme vám k zakúpeniu nového digitálneho fotoaparátu.

Vďaka 5,18 megapixelovému CCD snímaču umožňuje tento fotoaparát zhotovovať snímky vo vysokej kvalite s rozlíšením až 2560 x 1920 obrazových bodov. Okrem toho vám ponúka nasledovné funkcie a možnosti:

- **5,18 megapixelov**

CCD snímač s vysokým rozlíšením až 5,18-megapixelov poskytuje vysokú kvalitu snímok.

- **Automatický blesk**

Senzor blesku automaticky monitoruje okolité svetelné podmienky, podľa ktorých rozhoduje o použití blesku.

- **2,0" farebný LTPS LCD monitor**

- **Optický zoom: 1x~3x**

- **Digitálny zoom: 1x~4x**

- **Vnútrotná pamäť veľkosti 12 MB**

Ak nemáte po ruke pamäťovú kartu, môžete využiť pre uloženie fotografií vnútrotnú pamäť.

- **Podpora pamäťových kariet SD**

Vnútrotnú pamäť fotoaparátu môžete jednoducho rozšíriť pomocou pamäťových kariet SD (až do kapacity 512 MB).

- **USB pripojenie (plná rýchlosť USB 2.0)**

Zaznamenané fotografie a videosekvencie môžete pohodlne skopírovať do počítača prostredníctvom USB kábla (pre operačný systém Windows 98/98SE je potrebné najprv nainštalovať USB ovládač).

- **Funkcia DPOF**

Vďaka funkcii DPOF môžete svoje fotografie (uložené na pamäťovej karte) jednoducho vytlačiť na tlačiarňu, kompatibilnej s funkciou DPOF.

- **Podpora PictBridge**

Ak pripojíte fotoaparát priamo k tlačiarňu s podporou technológie PictBridge, môžete potom vyberať a tlačiť fotografie prostredníctvom ovládacích prvkov a displeja fotoaparátu.

- **Priložený editačný softvér: NTI Photo Suite**

Pomocou editačného softvéru môžete na vašom počítači zhotovené fotografie vyretušovať alebo doplniť o rôzne efekty.

Obsah balenia

Opatrne fotoaparát vybalte a skontrolujte, či sa v balení nachádzajú nasledujúce položky. V prípade, že niektorá položka chýba alebo je poškodená, okamžite kontaktujte vášho predajcu.

Súčasti balenia:

- Digitálny fotoaparát
- Návod na použitie
- USB kábel
- CD-ROM so softvérom
- Záručný list
- A/V kábel
- Remienok fotoaparátu
- Puzdro na digitálny fotoaparát
- 2 x batéria veľkosti AA

Voliteľné príslušenstvo:

- Pamäťová karta SD
- Nabíjačka akumulátorov
- Sieťový adaptér



-
- Obsah balenia a príslušenstvo sa môže u jednotlivých predajcov líšiť.

OPIS FOTOAPARÁTU

Pohľad spredu

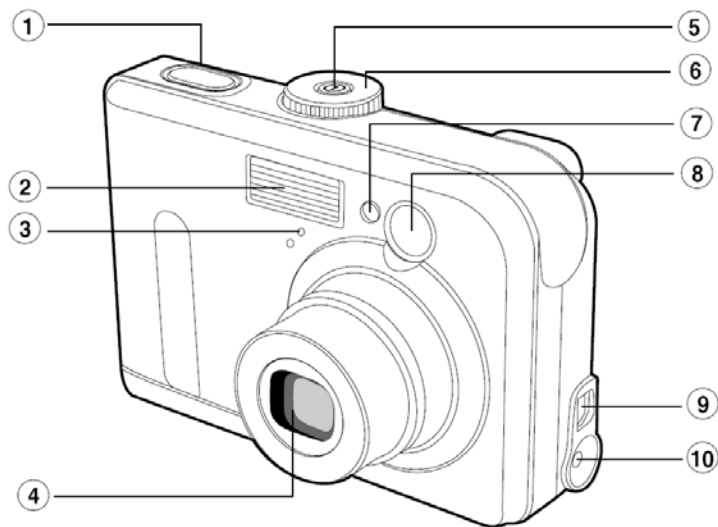

1. Tlačidlo spúšte

2. Blesk

3. Mikrofón

4. Objektív

5. Tlačidlo napájania

6. Prepínač režimu

7. LED indikátor samospúšte

8. Hľadáčik

9. Konektor PC (USB) / AV OUT

10. Konektor pre pripojenie
jednosmerného napätia - DC IN 3V

Pohľad zozadu

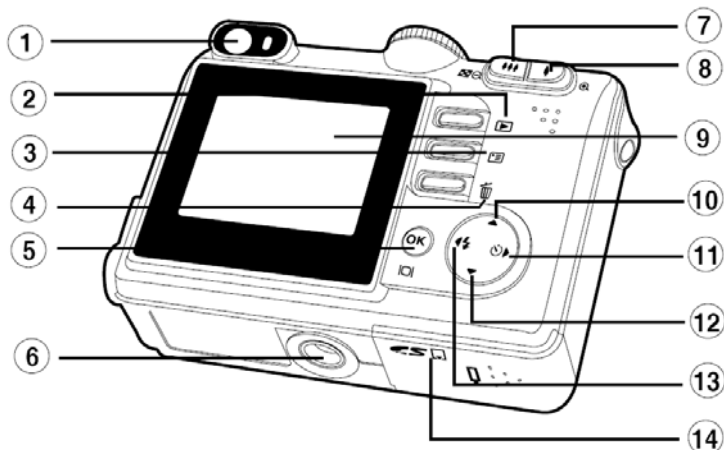

1.	Hľadáčik
2.	Režim prehrávania
3.	Tlačidlo pre zobrazenie ponuky
4.	Tlačidlo vymazania
5.	OK Tlačidlo potvrdenia Tlačidlo zobrazenia
6.	Závit pre statív
7.	Oddialenie (širokohlé zábery) Tlačidlo náhľadov

8.	Priblíženie (teleobjektív)
9.	LCD monitor
10.	Tlačidlo šípka hore
11.	Tlačidlo šípka doprava Tlačidlo samospúšte
12.	Tlačidlo šípka dole
13.	Tlačidlo šípka vľavo Tlačidlo blesku
14.	Kryt priestoru pre batérie/ pamäťovú kartu SD

Otočný volič režimu

V závislosti od povahy snímanej scény a okolitých podmienok máte k dispozícii sedem režimov snímania a tiež režim nastavenia.

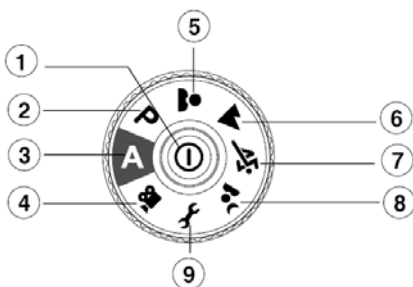

	Režim	Opis
1.	⓪	Tlačidlo zapnutia Zapnutie a vypnutie fotoaparátu.
2.	P	Naprogramovaný režim Tento režim slúži pre automatické nastavenie času závierky a clony.
3.	A	Automatický režim V tomto režime sa o všetko nastavenie postará automatika fotoaparátu a vy sa môžete venovať len foteniu.
4.		Režim videosekvencie Toto nastavenie zvolíte pre záznam videosekvencií.
5.		Portrét Režim zvolíte pre fotografovanie osôb na rozostrenom pozadí.
6.		Krajinka Pre fotografovanie vzdialených krajinných scenérií zvolíte tento režim.
7.		Šport Režim zvolíte pre fotografovanie rýchlo sa pohybujúcich objektov.
8.		Nočná scéna Režim zvolíte v prípade, keď chcete fotografovať osoby v šere alebo na nočnom pozadí.
9.		Režim nastavenia V tomto režime môžete meniť nastavenia fotoaparátu.

Indikátory na LCD displeji

■ Režim fotografovania

- Ikona režimu
 - [A] Automatický režim
 - [f] Režim nastavenia
 - [MOV] Režim videosekvencie
 - [▲] Režim krajinky
 - [P] Naprogramovaný režim
 - [f] Režim športu
 - [P] Režim portrétu
 - [P] Režim nočnej scény
- Kvalita obrazu
 - [☆☆☆] Jemná kvalita
 - [☆☆] Normálna kvalita
 - [☆] Ekonomická kvalita
- Rozlíšenie (veľkosť fotografie)
 - [5M] 2560 x 1920
 - [3M] 2048 x 1536
 - [1.2M] 1280 x 960
 - [0.3M] 640 x 480
- Počet dostupných snímok
- Indikátor vnútornej pamäte/pamätevej karty SD
 - [P] Stav vnútornej pamäte
 - [SD] Stav pamätevej karty SD
- Stav batérií
 - [■] Batérie sú nabité
 - [■] Batérie sú z polovice vybité
 - [■] Batérie sú takmer vybité
 - [■] Batérie sú úplne vybité
- Ikona režimu samospúšte
 - [OFF] Samospúšť je vypnutá
 - [2] 2 sekundy
 - [10] 10 sekúnd
 - [10+2] 10 + 2 sekundy

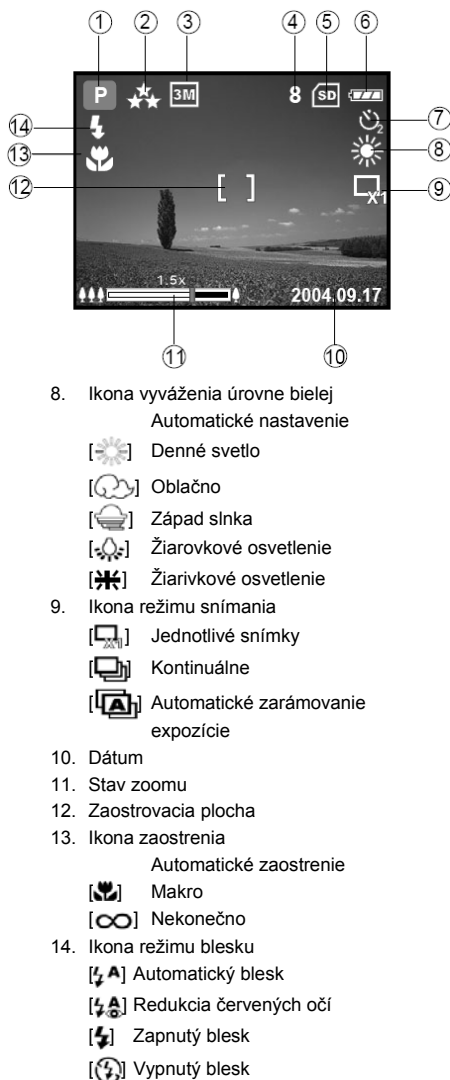

■ Režim videosekvencie

1. Ikona režimu videosekvencie
2. Zostávajúci čas pre záznam
3. Indikátor pamäťovej karty SD (ak je vložená)
4. Stav batérií
5. Zaostrovacia plocha



■ Prehliadanie fotografií

1. Ikona režimu prehrávania
2. Indikátor pamäťovej karty SD (ak je vložená)
3. Stav batérií
4. Informácie o prehrávaní



■ Prehliadanie videosekvencií

1. Ikona režimu prehrávania
2. Ikona režimu videosekvencie
3. Indikátor pamäťovej karty SD (ak je vložená)
4. Stav batérií
5. Indikátor prehrávania
6. Informácie o prehrávaní



PRÍPRAVA FOTOAPARÁTU

Vloženie batérií

Na napájanie fotoaparátu môžete použiť dve batérie veľkosti AA. Pred vkladáním alebo vyberaním batérií z fotoaparátu ho najprv vypnite.

1. Ak je fotoaparát zapnutý, vypnite ho.
2. Otvorte kryt priestoru pre batérie.
3. Správnym spôsobom (podľa obrázku) vložte batérie do príslušného priestoru.
4. Zavrite kryt priestoru pre batérie.
 - Pred vyberaním batérií najprv fotoaparát vypnite, otočte ho tak, aby kryt priestoru pre batérie smeroval nahor a potom kryt otvorte.

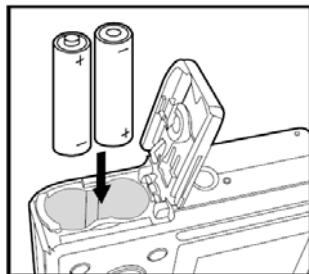

-
- Pri otváraní krytu priestoru pre batérie dajte pozor, aby vám z fotoaparátu batérie nevypadli.

Použitie sieťového adaptéra

Sieťový adaptér je vhodné použiť v prípade, ak plánujete fotoaparát pripojiť k počítaču alebo dlhodobou používať LCD monitor.

1. Ak je fotoaparát zapnutý, vypnite ho.
2. Ku konektoru „DC IN 3.0V“ na fotoaparáte pripojte konektor sieťového adaptéra.
3. Druhý koniec sieťového adaptéra pripojte k elektrickej zásuvke.

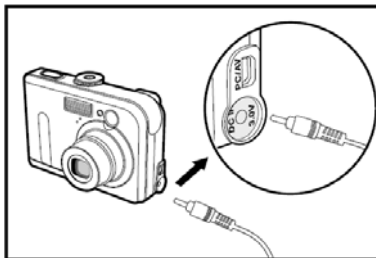

- Pre napájanie fotoaparátu používajte výlučne predpísaný sieťový adaptér. Poškodenie spôsobené použitím nesprávneho sieťového adaptéra nie je kryté zárukou.
- Používaním sieťového adaptéra pre napájanie fotoaparátu sa vyhnite napríklad prerušeniu prenosu dát pri kopírovaní snímok do počítača z dôvodu vybitia batérií.
- Sieťový adaptér je možné použiť výlučne na napájanie fotoaparátu. Nie je ho možné použiť na nabíjanie batérií.

Vloženie a vybratie pamäťovej karty SD (doplnkové príslušenstvo)

Fotoaparát je vybavený vnútornou pamäťou veľkosti 12 MB, do ktorej môžete zaznamenávať fotografie alebo videosekvencie. Túto pamäť však môžete rozšíriť vloženíím doplnkovej pamäťovej karty SD (Secure Digital), na ktorú môžete uložiť mnoho viac súborov.

1. Pred vloženíím alebo vybratím pamäťovej karty SD vždy najprv fotoaparát vypnite.
2. Otvorte kryt slotu pamäťovej karty SD.
3. Správnym spôsobom (podľa obrázka) vložte pamäťovú kartu SD do príslušného slotu.
4. Zavrite kryt slotu pamäťovej karty SD.
 - Pred vybratím pamäťovej karty SD najprv fotoaparát vypnite. Jemne zatlačte na okraj pamäťovej karty - karta sa povysunie.

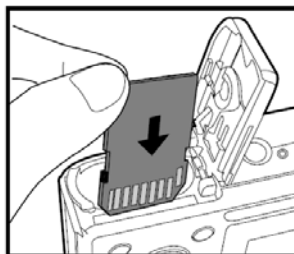

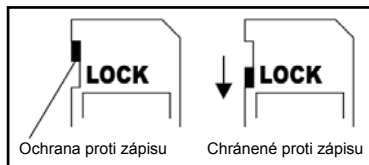

- Pred použitím pamäťovej karty v tomto fotoaparáte ju najprv naformátujete. Viac informácií nájdete v časti „Formátovanie pamäťovej karty SD alebo vnútornej pamäte“.
- Aby ste zabránili vymazaniu dôležitých údajov z pamäťovej karty SD, presuňte prepínač blokovania zápisu (na bočnej strane pamäťovej karty SD) do polohy „LOCK“ (Zamknuté).
- Uvedomte si, že v prípade zapnutej ochrany proti zápisu musíte pred začatím ukladania, úprav alebo mazania údajov z pamäťovej karty najprv túto ochranu vypnúť.



ZAČÍNAME





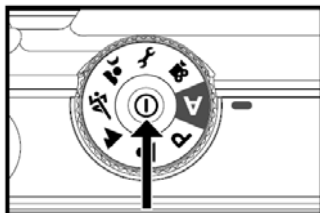



Zapnutie a vypnutie

- Stlačením tlačidla  zapnete fotoaparát.
- Opätovným stlačením tlačidla  vypnete fotoaparát.



Voľba jazyka













Podľa nasledujúceho potupu si zvolte požadovaný jazyk.

1. Otočný volič režimov prepnite do polohy  a pomocou tlačidla  fotoaparát zapnite.
2. Pomocou tlačidla  zvolte ponuku [„CUSTOM“ (Vlastné)].
3. Tlačidlom  zvolte položku [„LANGUAGE“ (Jazyk)] a stlačte tlačidlo .
4. Pomocou tlačidiel / zvolte požadovaný jazyk.
5. Nastavenie potvrdíte stlačením tlačidla .



Nastavenie dátumu a času







Podľa nasledujúceho postupu nastavte správny dátum a čas, a tiež formát zobrazovania dátumu.

1. Otočný volič režimov prepnete do polohy  a pomocou tlačidla  fotoaparát zapnete.
2. Pomocou tlačidla  zvolte ponuku [„CUSTOM“ (Vlastné)].
3. Tlačidlom  zvolte položku [„DATE & TIME“ (Dátum a čas)] a stlačte tlačidlo .
- Použitím tlačidiel /  môžete zmeniť formát zobrazenia dátumu.
4. Pomocou tlačidiel /  zvolte požadovanú položku (rok, mesiac, deň a čas).
 - Na zvýšenie hodnoty použite tlačidlo .
 - Na zníženie hodnoty použite tlačidlo .
 - Čas sa zobrazuje v 24-hodinovom formáte.
5. Po kontrole správnosti všetkých nastavení stlačte tlačidlo .



Formátovanie pamäťovej karty SD alebo vnútornej pamäte

Formátovanie predstavuje spôsob prípravy pamäťovej karty SD pre ukladanie záznamov. Tento proces sa nazýva taktiež inicializácia. Formátovaním sa vymažú všetky snímky a videosekvencie uložené na pamäťovej karte SD alebo vo vnútornej pamäti.



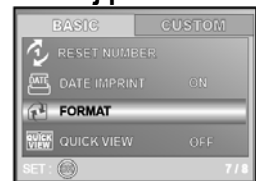



1. Otočný volič režimov prepnete do polohy  a pomocou tlačidla  fotoaparát zapnete.
 - Zobrazí sa ponuka [„BASIC“ (Základné)].
2. Tlačidlom  zvolte položku [„FORMAT“ (Formátovanie)] a stlačte tlačidlo .
3. Pomocou tlačidiel /  zvolte možnosť [„YES“ (Áno)] a stlačte tlačidlo .



- Počas formátovania pamäťovej karty SD sa nenávratne vymažú všetky uložené snímky a videosekvencie. Taktiež sa vymažú snímky chránené proti vymazaniu.
- Ak chcete naformátovať vnútornú pamäť, vo fotoaparáte nesmie byť vložená pamäťová karta SD. V opačnom prípade sa naformátuje pamäťová karta SD.
- Formátovanie je nevratné a vymazané dáta nie je možné neskôr obnoviť.
- Chýbnú pamäťovú kartu SD nie je možné správne naformátovať.

Použitie LCD monitora

Fotoaparát je vybavený farebným LCD monitorom s uhlopriečkou 2", ktorý je vynikajúcim pomocníkom pri kompozícii snímky, prehliadaní fotografií alebo videosekvencií, ako aj pri nastavovaní rôznych konfiguračných parametrov. Zobrazenie ikon režimu, správ alebo číselných hodnôt na LCD displeji závisí od konkrétnych nastavení.



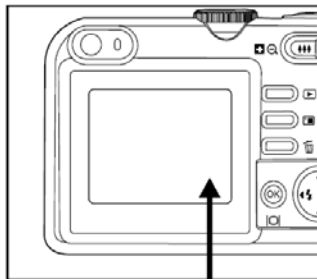

1. Otočný volič režimov prepnete do polohy **A**, **P**, , , ,  alebo .
2. Pomocou tlačidla  fotoaparát zapnete.
3. Na LCD monitore vytvorte požadovanú kompozíciu scény.
4. Stlačte tlačidlo spúšte.



- Na priamom slnečnom žiarení alebo pri silnom umelom svetle obraz na LCD monitore stmavne. Tento jav nepredstavuje poruchu.
- Aby sa vám pri stlačení tlačidla spúšte snímky nerozmazali, držte fotoaparát pevne. Je to dôležité najmä pri fotografovaní za horších svetelných podmienok, kedy fotoaparát za účelom dosiahnutia správnej expozície znižuje rýchlosť závierky.

REŽIM FOTOGRAFOVANIA

Zachytávanie snímok – základy

1. Otočný volič režimov prepnite do polohy **A**, **P**, , ,  alebo  a pomocou tlačidla  fotoaparát zapnete.
2. Na LCD monitore vytvorte kompozíciu požadovanej snímky tak, aby sa hlavný objekt fotografie nachádzal v zaostrovacej ploche.
3. Stlačte tlačidlo spúšte do polovice.
 - Stlačením tlačidla spúšte do polovice sa automaticky zaostrí a nastaví expozícia.
4. Dotlačením spúšte dôjde k vyfotografovaniu snímky.













- Skutočne zhotovená snímka sa na LCD monitore javí väčšia, než bola pri kompozícii.
- Stlačením tlačidla  zmeníte zobrazenie informácií na LCD monitore nasledovne: Zaostrivacia plocha je zapnutá → Indikátory sú vypnuté → Kompozičná línia je zapnutá → LCD monitor je vypnutý.

Nastavenie rozlíšenia obrazu a kvality

Po obznámení sa s fotoaparátom, v závislosti od typu fotografií, ktoré chcete zhotoviť, nastavte rozlíšenie (počet bodov vo vertikálnom a horizontálnom smere) a kvalitu obrazu (stupeň kompresie). Tieto nastavenia ovplyvňujú počet snímok, ktoré je možné uložiť do vnútornej pamäte alebo na pamäťovú kartu SD.

Nastavením vyššieho rozlíšenia a vyššej kvality získate fotografie s najjemnejšími detailmi, výsledné súbory však budú zaberat' viac pamäťového priestoru.



Pre zmenu nastavenia rozlíšenia alebo kvality postupujte nasledovne:

1. Otočný volič režimov prepnite do polohy **A, P**, ,  alebo  a pomocou tlačidla  fotoaparát zapnite.
2. Stlačte tlačidlo .
 - Zobrazí sa ponuka [„PICTURE“ (Obraz)].
3. Tlačidlom  zvolte položku [„IMAGE SIZE“ (Veľkosť snímky)] a stlačte tlačidlo .
4. Pomocou tlačidiel / zvolte požadované nastavenie a potvrdte tlačidlom .
5. Podľa krokov 3. a 4. zvolte položku [„QUALITY“ (Kvalita)] a nastavte požadovanú kvalitu snímok.







- Dostupný počet snímok a doba záznamu sa môže v závislosti od kapacity pamäťového média, rozlíšenia snímok a kvality líšiť.
- Kedykoľvek v budúcnosti môžete veľkosť snímky zmeniť. Viac informácií nájdete v časti „Zmena veľkosti snímky“.

Použitie zoomu

Tento fotoaparát je vybavený 3-násobným optickým zoomom. Použitím optického zoomu si môžete snímaný objekt priblížiť (pomocou tlačidla ) alebo oddialiť (pomocou tlačidla ) .

Okrem optického zoomu môžete snímaný objekt zväčšiť ešte aj 4-násobným digitálnym zoomom. Po dosiahnutí maximálneho optického priblíženia (pomocou tlačidla ) sa automaticky aktivuje digitálny zoom. Pri priblížení pomocou digitálneho zoomu vzniká v obraze viac šumu.

Pre zhotovenie fotografie pomocou zoomu postupujte nasledovne:



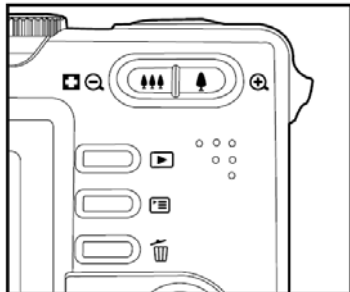

1. Pomocou tlačidla  fotoaparát zapnite.
2. Pomocou tlačidiel zoomu   nastavte pomer zväčšenia.
 - Pre optické priblíženie scény použite tlačidlo  (až do dosiahnutia maximálneho priblíženia optického zoomu). Opätovným použitím tlačidla aktivujete funkciu digitálneho zoomu.
 - Pre zrušenie priblíženia použite tlačidlo .
 - Aktuálny stav digitálneho zoomu sa zobrazuje na LCD monitore.
3. Vytvorte požadovanú kompozíciu a stlačte tlačidlo spúšte.



- Digitálny zoom je možné použiť v rozsahu 1x až 4x.
- Pri zázname videosekvencií nie je možné použiť funkciu zoomu.



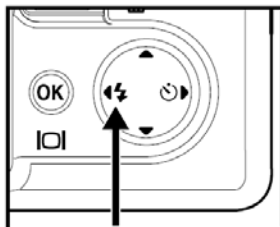

Použitie blesku

Blesk je navrhnutý tak, aby sa automaticky použil pri fotografovaní pri zhoršených svetelných podmienkach. Podľa okolností však môžete zhotoviť snímku s režimom blesku, ktorý najviac vyhovuje vašim požiadavkám a predstavám.

1. Otočný volič režimov prepnite do polohy **A**, **P**,  alebo .
2. Pomocou tlačidla  fotoaparát zapnite.
3. Stláčaním tlačidla /  zvolte požadovaný režim blesku (režim blesku sa zobrazuje na LCD monitore).
4. Vytvorte požadovanú kompozíciu a stlačte tlačidlo spúšte.









Fotoaparát disponuje štyrmi režimami blesku: Automatický blesk, Redukcia červených očí, Zapnutý (vynútený) blesk a Vypnutý blesk. Pomocou nasledovnej tabuľky si môžete zvoliť vhodný režim blesku:



Režim blesku	Opis
 A] Automatický blesk	Blesk sa použije automaticky podľa okolitých podmienok.
 A] Redukcia červených očí	Tento režim použite pre zníženie efektu červených očí, keď chcete v šere fotografovať osoby alebo zvieratá. Účinok tohto efektu môžete eliminovať tiež tak, že požiadate fotografované osoby, aby sa pozerali priamo do fotoaparátu, alebo ich umiestnite čo najbližšie k fotoaparátu.
 Zapnutý (vynútený) blesk	V tomto režime sa blesk použije pri každom stlačení spúšte bez ohľadu na okolité podmienky. Tento režim zvolte pre fotografovanie objektov s vysokým kontrastom (napr. pri protisvetle) a vo veľkom šere.
 Vypnutý blesk	Tento režim použite pri fotografovaní vo vnútorných osvetlených priestoroch alebo v prípade, kedy sa objekt nachádza príliš ďaleko na to, aby mohlo mať použitie blesku účinok.

Použitie samospúšte

Samospúšť je vhodným riešením pre situácie, kedy sa aj vy chcete nachádzať na skupinovej snímke. Pri jej použití musíte fotoaparát upevniť na statív (odporúčané riešenie) alebo ho položiť na stabilnú vodorovnú podložku.

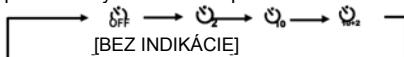
1. Fotoaparát upevnite na statív alebo ho položte na stabilný povrch.
2. Otočný volič režimov prepnite do polohy **A**, **P**, , ,  alebo .
3. Pomocou tlačidla  fotoaparát zapnite.
4. Opakovaným stláčaním tlačidla /  zvolte požadovaný režim samospúšte.





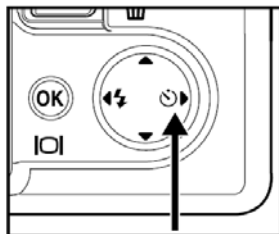







5. Vytvorte požadovanú kompozíciu a stlačte tlačidlo spúšte.
 - Režim samospúšte sa aktivuje a začne sa odpočítavanie.
 - Po uplynutí stanoveného času dôjde k zhotoveniu snímky.
 - Pre zrušenie samospúšte počas jej činnosti stlačte tlačidlo spúšte alebo tlačidlo , prepnite otočný volič režimu do inej polohy alebo stlačte tlačidlo .



- Po zhotovení snímky sa samospúšť automaticky vypne.
- Ak si želáte pomocou samospúšte vyfotografovať ďalšiu snímku, zopakujte uvedený postup.

Nastavenie expozície (kompenzácia EV)













Expozičné hodnoty nastavené fotoaparátom môžete upraviť manuálne. Tento režim využijete v prípade, kedy nie je možné nastaviť správnu expozíciu, napr. pri veľkom rozdiely v kontraste medzi objektom a pozadím. Kompenzáciu expozície môžete nastaviť v rozsahu od -2,0 EV do +2,0 EV.

1. Otočný volič režimov prepnite do polohy **P**,   alebo .
2. Pomocou tlačidla  fotoaparát zapnite.
3. Stlačte tlačidlo  a potom pomocou tlačidla  zvolte ponuku [„AE/AWB“].
4. Pomocou tlačidla  zvolte položku [„EXPOSURE“ (Expozícia)] a následne tlačidlami / nastavte požadovanú hodnotu kompenzácie expozície od -2,0 EV do +2,0 EV.
5. Pre ukončenie ponuky stlačte tlačidlo .



Nastavenie úrovne bielej

Funkcia umožňuje nastaviť úroveň bielej pre fotografovanie za rôznych svetelných podmienok.

1. Otočný volič režimov prepnite do polohy **P**,   alebo .
2. Pomocou tlačidla  fotoaparát zapnite.
3. Stlačte tlačidlo  a potom pomocou tlačidla  zvolte ponuku [„AE/AWB“].
4. Pomocou tlačidla  zvolte položku [„W. BALANCE“ (Nastavenie úrovne bielej)] a stlačte tlačidlo .
5. Použitím tlačidiel / zvolte požadované nastavenie a potvrdte tlačidlom .
6. Pre ukončenie ponuky stlačte tlačidlo .



POUŽITIE OTOČNÉHO VOLIČA REŽIMU

Automatický režim fotografovania



Fotografovanie v automatickom režime **A** je typickým a najjednoduchším spôsobom zhotovovania snímok bez potreby akýchkoľvek manuálnych nastavení. Stačí sa sústrediť len na fotografovanie a o nastavenie expozície a zaostrenia sa postará fotoaparát automaticky.

1. Otočný volič režimov prepnite do polohy **A** a pomocou tlačidla **ⓘ** fotoaparát zapnite.
2. Vytvorte kompozíciu požadovanej snímky tak, aby sa fotografovaný objekt nachádzal v zaostrovacej ploche.
3. Stlačte tlačidlo spúšte do polovice.
 - Stlačením tlačidla spúšte do polovice sa automaticky zaostří a nastaví expozícia.
4. Dotlačením spúšte dôjde k vyfotografovaniu snímky.



Naprogramovaný režim fotografovania



V naprogramovanom režime **P** fotoaparát podľa okolitých podmienok automaticky nastaví čas závierky a clonu. Ostatné funkcie (napr. režim blesku lebo kontinuálne snímanie) však môžete nastaviť ručne.

1. Otočný volič režimov prepnite do polohy **P** a pomocou tlačidla **ⓘ** fotoaparát zapnite.
2. Vytvorte kompozíciu požadovanej snímky tak, aby sa fotografovaný objekt nachádzal v zaostrovacej ploche.
3. Stlačte tlačidlo spúšte pre vyfotografovanie snímky.



Režim portrétu



Tento režim zvolte pre fotografovanie osôb na rozostrenom pozadí.



1. Otočný volič režimov prepnite do polohy  a pomocou tlačidla **ⓘ** fotoaparát zapnite.
2. Vytvorte kompozíciu požadovanej snímky tak, aby sa fotografovaný objekt nachádzal v zaostrovacej ploche.
3. Stlačte tlačidlo spúšte pre vyfotografovanie snímky.



Režim krajinky



Tento režim zvolíte pre fotografovanie vzdialených krajiných scenérií.



1. Otočný volič režimov prepnete do polohy  a pomocou tlačidla  fotoaparát zapnete.
2. Vytvorte kompozíciu požadovanej snímky tak, aby sa fotografovaný objekt nachádzal v zaostrovacej ploche.
3. Stlačte tlačidlo spúšte pre vyfotografovanie snímky.



Režim športu



Tento režim zvolíte pre fotografovanie rýchlo sa pohybujúcich objektov.



1. Otočný volič režimov prepnete do polohy  a pomocou tlačidla  fotoaparát zapnete.
2. Vytvorte kompozíciu požadovanej snímky tak, aby sa fotografovaný objekt nachádzal v zaostrovacej ploche.
3. Stlačte tlačidlo spúšte pre vyfotografovanie snímky.



Režim nočnej scény



Tento režim zvolíte v prípade, keď chcete fotografovať osoby v šere alebo na nočnom pozadí.















1. Otočný volič režimov prepnete do polohy  a pomocou tlačidla  fotoaparát zapnete.
2. Vytvorte kompozíciu požadovanej snímky tak, aby sa fotografovaný objekt nachádzal v zaostrovacej ploche.
3. Stlačte tlačidlo spúšte pre vyfotografovanie snímky.



POKROČILÉ TECHNIKY FOTOGRAFOVANIA

Kontinuálne snímánie

V režime kontinuálneho snímáania môžete jedným stlačením spustiť nasnímať sekvenciu 3 snímok.

1. Otočný volič režimov prepnite do polohy P, , , ,  alebo  a pomocou tlačidla  fotoaparát zapnite.
2. Stlačte tlačidlo  a potom pomocou tlačidla  zvolte ponuku [„FUNCTION“ (Funkcie)].
3. Tlačidlom  zvolte položku [„CAPTURE MODE“ (Režim snímáania)] a stlačte tlačidlo .
4. Pomocou tlačidiel / zvolte [„BURST“ (Kontinuálne snímáanie)] a potvrďte tlačidlom .
5. Pre ukončenie ponuky stlačte tlačidlo 
 - Na LCD monitore sa zobrazí indikátor .
6. Stlačte tlačidlo spúšte do polovice pre uzamknutie zaostrenia.
7. Úplne dotlačte tlačidlo spúšte pre začatie snímáania.

















- V režime kontinuálneho snímáania sa blesk automaticky nastaví do VYPNUTÉHO režimu.



Automatické zarámovanie expozície (AEB)

V tomto režime fotoaparát zhotoví po stlačení tlačidla spúšte tri snímky s rôznym nastavením expozície. Pre zvýšenie rozsahu efektu funkcie je možné automatické zarámovanie expozície skombinovať s funkciou kompenzácie expozície.

1. Otočný volič režimov prepnite do polohy P, , , ,  alebo  a pomocou tlačidla  fotoaparát zapnite.
2. Stlačte tlačidlo  a potom pomocou tlačidla  zvolte ponuku [„FUNCTION“ (Funkcie)].
3. Tlačidlom  zvolte položku [„CAPTURE MODE“ (Režim snímáania)] a stlačte tlačidlo .
4. Pomocou tlačidiel / zvolte [„AEB“ (Automatické zarámovanie expozície)] a potvrďte tlačidlom .
5. Pre ukončenie ponuky stlačte tlačidlo 
 - Na LCD monitore sa zobrazí indikátor .
6. Stlačte tlačidlo spúšte pre zhotovenie snímky.



















- V režime automatického zarámovania expozície sa blesk automaticky nastaví do VYPNUTÉHO režimu.



Voľba režimu merania expozície

Voľba režimu merania expozície určuje, podľa ktorej oblasti snímanej scény sa nastaví expozícia.

1. Otočný volič režimov prepnite do polohy **P**,    alebo  a pomocou tlačidla  fotoaparát zapnete.
2. Stlačte tlačidlo  a potom pomocou tlačidla  zvolte ponuku [„FUNCTION“ (Funkcie)].
3. Tlačidlom  zvolte položku [„METERING“ (Režim merania expozície)] a stlačte tlačidlo .
4. Pomocou tlačidiel / zvolte požadovaný režim merania expozície a potvrdte tlačidlom .
 -  **AVERAGE** (Spriemerovanie s dôrazom na stred): Expozícia je meraná a počítaná z celej zaostrovacej plochy, avšak stredná časť má väčšiu váhu.
 -  **SPOT** (Bodové meranie): Expozícia je meraná na veľmi malej ploške uprostred zaostrovacej plochy.
5. Pre ukončenie ponuky stlačte tlačidlo .
6. Vytvorte kompozíciu požadovanej snímky tak, aby sa fotografovaný objekt nachádzal v zaostrovacej ploche.
7. Stlačte tlačidlo  spúšte pre vyfotografovanie snímky.

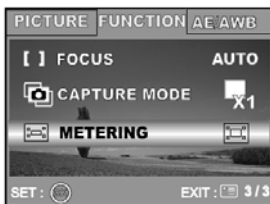

REŽIM PREHRÁVANIA – ZÁKLADY

Prehliadanie vyfotografovaných snímok

Zhotovené snímky môžete zobrazíť na LCD monitore.

1. Pomocou tlačidla **ⓘ** fotoaparát zapnite.
2. Stlačte tlačidlo prehrávania **▶**.
 - Na LCD monitore sa zobrazí posledne zhotovená snímka.
3. Pomocou tlačidiel **◀▶** zvolíte požadovanú snímku.
 - Pre zobrazenie predchádzajúcej snímky stlačte tlačidlo **◀**.
 - Pre zobrazenie nasledujúcej snímky stlačte tlačidlo **▶**.



- Informácie, ktoré sa zobrazujú počas prehliadania snímok na LCD monitore, po niekoľkých sekundách zmiznú.
- Ak sa vo vnútornej pamäti alebo na pamäťovej karte nenachádza žiadna snímka, na LCD monitore sa zobrazí správa [„NO IMAGE“ (Žiadna snímka)].

Zväčšené prehliadanie

Počas prehliadania snímok si môžete zvolenú časť fotografie zväčšiť a skontrolovať detaily. Faktor zväčšenia snímky sa zobrazuje na LCD monitore ako indikátor zoomu.









1. Stlačte tlačidlo prehrávania **▶**.
 - Na LCD monitore sa zobrazí posledne zhotovená snímka.
 - Pre zobrazenie predchádzajúcej snímky stlačte tlačidlo **◀**.
 - Pre zobrazenie nasledujúcej snímky stlačte tlačidlo **▶**.
2. Pomocou tlačidiel zoomu **🌲/🌲🌲🌲** nastavte požadované zväčšenie.
 - Pre zväčšenie snímky stlačte tlačidlo **🌲**.
 - Pre návrat do normálneho zväčšenia stlačte tlačidlo **🌲🌲🌲**.
 - Faktor zväčšenia je zobrazený na LCD monitore.
3. Tlačidlami **▲/▼/◀/▶** vyberte oblasť, ktorú chcete zväčšiť.



- Rozsah zväčšenia je od 1x do 4x v 7 krokoch (1,0x; 1,5x; 2,0x; 2,5x; 3,0x; 3,5x a 4,0x).

Zobrazenie náhľadov









Pomocou tejto funkcie môžete na LCD monitore súčasne zobraziť deväť náhľadov a rýchlo vybrať požadovanú snímku.

1. Stlačte tlačidlo prehrávania .
 - Na LCD monitore sa zobrazí posledne zhotovená snímka.
2. Jedenkrát stlačte tlačidlo .
 - Zobrazí sa súčasne deväť náhľadov fotografií.
 - V prípade videosekvencií sa u náhľadov zobrazí ikona .
3. Tlačidlami /// označte snímku, ktorú chcete zobraziť v normálnej veľkosti.
4. Stlačením tlačidla  zobrazíte zvolenú snímku na celom LCD monitore.



Automatické prehliadanie

Funkcia umožňuje automatické postupné zobrazovanie snímok jednej za druhou. Túto funkciu je možné využiť pri prezentáciách alebo prezeraní zhotovených snímok.



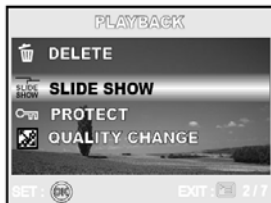









1. Stlačte tlačidlo prehrávania .
 - Na LCD monitore sa zobrazí posledne zhotovená snímka.
2. Stlačte tlačidlo , pomocou tlačidla  zvolte položku [„SLIDE SHOW“ (Automatické prehliadanie)] a stlačte tlačidlo .
3. Pomocou tlačidiel / zvolte preferovaný interval prehliadania snímok a potvrdte tlačidlom .
 - Spustí sa automatické prehliadanie.
 - Videosekvencia je prezentovaná prvou snímkom videosekvencie (neprehráva sa).
 - Pre zastavenie automatického prehliadania stlačte tlačidlo .



- Interval zobrazovania jednotlivých snímok môžete nastaviť na 3 sekundy, 5 sekúnd alebo 10 sekúnd.

Zmena veľkosti snímky

Jednotlivým snímkam môžete podľa potreby zmeniť veľkosť na niektoré z nasledovných rozlíšení: 2560 x 1920 bodov, 2048 x 1536 bodov, 1280 x 960 bodov alebo 640 x 480 bodov.



1. Stlačte tlačidlo prehrávania .
 - Na LCD monitore sa zobrazí posledne zhotovená snímka.
2. Pomocou tlačidiel / zvolte v režime prehrávania snímku, ktorej veľkosť chcete zmeniť.
 - Pre zobrazenie predchádzajúcej snímky stlačte tlačidlo .
 - Pre zobrazenie nasledujúcej snímky stlačte tlačidlo .
3. Stlačením tlačidla  vstúpte do ponuky prehrávania, kde pomocou tlačidiel / zvolte položku [„RESIZE“ (Zmena veľkosti)] a stlačte tlačidlo .
4. Pomocou tlačidiel / zvolte nové rozlíšenie snímky a potvrďte tlačidlom .



REŽIM VIDEOSEKVENCIÍ

Záznam videosekvencií

V tomto režime môžete nahrávať videosekvencie aj so zvukovým doprovodom (prostredníctvom zabudovaného mikrofónu).



1. Otočný volič režimov prepnite do polohy  a pomocou tlačidla  fotoaparát zapnite.
2. Stlačením tlačidla spúšte spustíte záznam videosekvencie.
3. Ďalším stlačením tlačidla spúšte záznam videosekvencie ukončíte.



- Funkciu optického zoomu (3x) môžete použiť iba pred začatím záznamu videosekvencie.
- Stlačením tlačidla  zmeníte zobrazenie informácií na LCD monitore nasledovne: Zaostrovacia plocha je zapnutá → Indikátory sú vypnuté → Kompozičná línia je zapnutá → LCD monitor je vypnutý.

Prehrávanie videosekvencií

Zaznamenané videosekvencie si môžete prezerat' na LCD monitore fotoaparátu. Počas prehladania sa na monitore zobrazuje sprievodca ovládaním prehrávania.

1. Stlačte tlačidlo prehrávania .
2. Pomocou tlačidiel ◀/▶ zvolte videosekvenciu, ktorú si želáte prehrať.
 - Pre zobrazenie predchádzajúcej snímky stlačte tlačidlo ◀.
 - Pre zobrazenie nasledujúcej snímky stlačte tlačidlo ▶.
3. Pre spustenie prehrávania videosekvencie stlačte tlačidlo 
 - Pre pozastavenie prehrávania resp. obnovenie pozastaveného prehrávania použite tlačidlo .



- Informácie, ktoré sa zobrazujú počas prehrávania videosekvencií na LCD monitore, po niekoľkých sekundách zmiznú.
- V režime prehrávania videosekvencií nie je možné použiť zväčšenia obrazu.
- Na prehrávanie videosekvencií na počítači vám odporúčame použiť program Windows Media Player 9.0 (WMP 9.0), ktorý si môžete stiahnuť z webovej stránky www.microsoft.com.

REŽIM PREHRÁVANIA – POKROČILÉ FUNKCIE

Prehrávanie snímok/videosekvencií na televíznom prijímači

Zhotovené fotografie si môžete prehliadať aj na televíznom prijímači. Pred pripojením k akémukoľvek zariadeniu najprv nastavte zodpovedajúcu televíznu normu NTSC/PAL (podľa typu pripájaného zariadenia). Pred samotným pripájaním najprv všetky zariadenia vypnite.

1. Jeden koniec A/V kábla pripojte ku konektoru A/V na fotoaparáte.
2. Druhý koniec A/V kábla pripojte k príslušnému konektoru na televíznom prijímači.
3. Zapnite televízny prijímač a fotoaparát.
4. Začnite prehliadať fotografie a videosekvencie.
 - Spôsob ovládania je rovnaký ako pri prehliadaní fotografií a videosekvencií priamo na fotoaparáte.

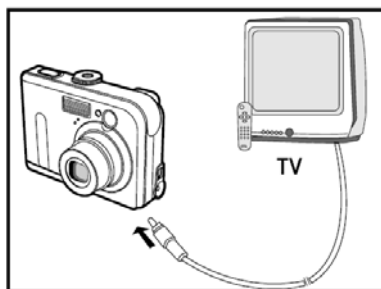



- Zvukový doprovod videosekvencií je možné prehrávať len na TV prijímači alebo počítači.

Mazanie snímok/videosekvencií







Pomocou tejto funkcie môžete vymazať jednu alebo všetky snímky/videosekvencie uložené vo vnútornej pamäti alebo na pamäťovej karte. Nezabudnite, že vymazané snímky a videosekvencie už nie je možné obnoviť. Buďte preto pri vymazávaní opatrní.

■ Vymazanie poslednej zhotovenej snímky/videosekvencie

1. Pomocou tlačidla  fotoaparát zapnite.
2. Stlačte tlačidlo . Po zobrazení výzvy na potvrdenie mazania zvolte pomocou tlačidiel ▲/▼ možnosť [„YES“ (Áno)] a potvrďte tlačidlom .
 - Pre zrušenie vymazania snímky zvolte možnosť [„NO“ (Nie)].



■ Vymazanie zvolenej snímky/videosekvencie

















1. Stlačte tlačidlo prehrávania .
 - Na LCD monitore sa zobrazí posledná zhotovená snímka, ktorú môžete zmazať aj priamym stlačením tlačidla .
2. Pomocou tlačidiel ◀/▶ zvolte snímku, ktorú si želáte vymazať.
3. Stlačte tlačidlo , pomocou tlačidiel ▲/▼ zvolte položku [„DELETE“ (Vymazanie)] a stlačte tlačidlo .
4. Pomocou tlačidiel ▲/▼ zvolte možnosť [„THIS IMAGE“ (Táto snímka)] alebo [„ALL IMAGES“ (Všetky snímky)] a potvrďte tlačidlom .
5. Po zobrazení výzvy na potvrdenie mazania zvolte pomocou tlačidiel ▲/▼ možnosť [„YES“ (Áno)] a potvrďte tlačidlom .
 - Pre zrušenie vymazania snímky zvolte možnosť [„NO“ (Nie)].



- Chránené snímky nie je možné týmto spôsobom vymazať.

Ochrana snímok/videosekvencií

Funkcia ochrany snímok umožňuje označiť požadované snímky príznakom read-only (len pre čítanie) a zabrániť tak ich neželanému vymazaniu.















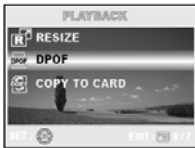





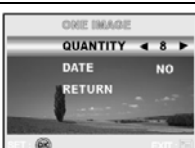
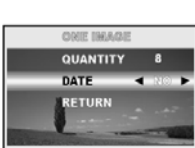

1. Stlačte tlačidlo prehrávania .
 - Na LCD monitore sa zobrazí posledne zhotovená snímka.
2. Pomocou tlačidiel /  zvolte v režime prehrávania snímku, ktorú si želáte ochrániť proti vymazaniu.
 - Pre zobrazenie predchádzajúcej snímky stlačte tlačidlo .
 - Pre zobrazenie nasledujúcej snímky stlačte tlačidlo .
3. Stlačte tlačidlo , pomocou tlačidiel /  zvolte položku [„PROTECT“ (Ochrana snímky)] a stlačte tlačidlo .
4. Pomocou tlačidiel /  zvolte požadované nastavenie a potvrdte tlačidlom .
 - [„PROTECT ONE“ (Ochrana jednej snímky)]: slúži na ochranu jednej snímky alebo videosekvencie.
 - [„PROTECT ALL“ (Ochrana všetkých snímok)]: slúži na ochranu všetkých snímok a videosekvencií.
5. Tlačidlami /  zvolte položku [„LOCK“ (Uzamknúť)] a stlačte tlačidlo .
 - Stlačením tlačidla  sa vrátite do režimu prehrávania.
U každej chránenej snímky a videosekvencie sa zobrazuje ikona .
 - Pre zrušenie ochrany snímky zvolte možnosť [„UNLOCK“ (Odomknúť)].







Nastavenie DPOF

DPOF (Digital Print Order Format) je formát, ktorý umožňuje tlač fotografií priamo z pamäťovej karty. Pomocou DPOF môžete určiť, ktoré snímky si želáte vytlačiť a tiež v akom majú byť množstve. Potom už len stačí vložiť pamäťovú kartu do DPOF kompatibilnej tlačiarnie, ktorá je vybavená čítačkou pamäťových kariet. Tlačiareň načíta z pamäťovej karty potrebné informácie a požadované snímky v danom množstve vytlačí.

■ Nastavenie DPOF pre jednu alebo všetky snímky

Krok	Obrázok	Postup
1		Stlačte tlačidlo prehrávania  a následne pomocou tlačidiel  /  zvolte snímku, ktorú si želáte označiť pre tlač (ikona ). * Informácie, ktoré sa zobrazujú počas prehliadania snímok na LCD monitore, po niekoľkých sekundách zmiznú.
2		Stlačením tlačidla  zobrazte ponuku. Pomocou tlačidiel  /  zvolte položku [„DPOF“] a stlačte tlačidlo  .
3		Použitím tlačidiel  /  zvolte požadovanú možnosť a potvrďte tlačidlom  . [ONE IMAGE]: Nastavenie tlače pre jednu snímku. [ALL IMAGES]: Nastavenie tlače pre všetky snímky. [RESET ALL]: Obnovenie všetkých základných nastavení na východiskové hodnoty fotoaparátu.
4	 	Tlačidlami  /  zvolte požadovanú možnosť a potvrďte tlačidlom  . [QUANTITY]: Umožňuje zvoliť počet výtlačkov (0-10). Počet výtlačkov nastavte pomocou tlačidiel  /  . [DATE]: Dátum zhotovenia snímky je možné vytlačiť priamo na fotografiu. Pomocou tlačidiel  /  zvolte možnosť [„YES“ (Áno)] alebo [„NO“ (Nie)]. [RETURN]: Voľbou tejto možnosti opustíte režim označovania snímok. Pomocou tlačidiel  /  zvolte možnosť [„RETURN“ (Návrat)] a potvrďte tlačidlom  .

Krok	Obrázok	Postup
5		<p>Stlačením tlačidla  sa vrátite do režimu prehrávania.</p> <p>* U každej snímky, ktorá má určené DPOF nastavenie, sa zobrazuje ikona .</p>
		<p>Pre zrušenie označenia snímky pre tlač prejdite späť ku kroku 3 a pomocou tlačidiel ▲/▼ zvolte položku [„RESET ALL“ (Resetovanie všetkých)].</p>











- Pred označovaním snímok pre tlač si nezabudnite najprv požadované fotografie skopírovať z vnútornej pamäte na pamäťovú kartu SD.
- Pri snímkach označených pre tlač sa bude na LCD monitore zobrazovať ikona .
- Videosekvencie nie je možné vytlačiť.

Pripojenie fotoaparátu k tlačiarni kompatibilnej s PictBridge



Ak máte k dispozícii tlačiareň s funkciou PictBridge, môžete na nej po pripojení fotoaparátu priamo tlačiť fotografie a nemusíte pri tom vôbec používať počítač. Podpora formátu DPOF vám umožňuje určiť požadované snímky a tiež počet výtlačkov.

Pripojenie fotoaparátu k tlačiarni







1. Otočný volič režimov prepnete do polohy  a pomocou tlačidla  fotoaparát zapnete.
2. Pomocou tlačidla  zvolíte ponuku [„CUSTOM“ (Vlastné)] a následne tlačidlom  zvolíte položku [„USB“].
3. Stlačte tlačidlo .
4. Tlačidlom  alebo  zvolíte položku [„PRINT“ (Tlačiareň)] a stlačte tlačidlo .
5. Pomocou priloženého USB kábla pripojte fotoaparát k tlačiarni.
 - Aktuálne zobrazenie na LCD monitore zmizne a po niekoľkých sekundách sa zobrazí ponuka nastavenia.









Tlač snímok





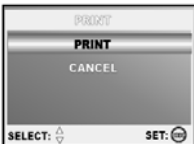

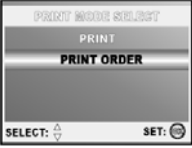

Keď je fotoaparát úspešne pripojený k tlačiarni kompatibilnej s PictBridge, zobrazí sa ponuka [„PRINT MODE SELECT“ (Voľba režimu tlače)]. Pomocou tlačidiel / zvolíte režim tlače.

- **Režim [PRINT]:** Umožňuje vytlačiť zvolenú snímku pomocou technológie Pictbridge.

Krok	Obrázok	Postup
1		Pomocou tlačidiel  /  zvolíte režim [„PRINT“ (Tlač)] a stlačte tlačidlo  . * Na LCD monitore sa zobrazí ponuka [„PRINT PAPER“ (Tlačový papier)].
2		Použitím tlačidiel  /  vstúpte do voľby nastavenia papiera a potvrďte stlačením tlačidla  . [„SIZE“ (Veľkosť)]: V závislosti od použitej tlačiarny si môžete zvoliť požadovanú položku. [„BORDERLESS“ (Bez okrajov)]: V závislosti od použitej tlačiarny si môžete zvoliť požadovanú položku.

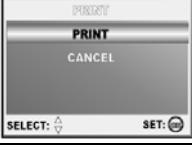
Krok	Obrázok	Postup
3		<p>Pomocou tlačidiel ◀/▶ zvolíte snímku, ktorú chcete vytlačiť, a potom tlačidlom ▼ zobrazíte ďalšie nastavenia tlače.</p> <p>* Na LCD monitore sa zobrazí ponuka „PRINT INFO“ (Informácie o tlači)].</p>
4		<p>Použitím tlačidiel ▲/▼ zvolíte požadovanú možnosť a potvrdíte tlačidlom OK.</p> <p>[X]: Určuje počet výťažkov. Zadať môžete až 10 výťažkov.</p> <p>[„DATE“ (Dátum)]: Ak zvolíte nastavenie [„WITH“ (S dátumom)], fotografia sa vytlačí aj s dátumom zhotovenia.</p> <p>[„FILE NAME“ (Názov súboru)]: Ak zvolíte nastavenie [„WITH“ (S názvom)], fotografia sa vytlačí aj s názvom súboru.</p> <p>[„CANCEL“ (Zrušiť)]: Pre zrušenie nastavovania tlače zvolíte pomocou tlačidiel ▲/▼ položku [„CANCEL“ (Zrušiť)].</p>
5		<p>Aj po skončení nastavení tlače v kroku 4 môžete stále pomocou tlačidiel ◀/▶ zvoliť inú snímku, ktorú chcete vytlačiť. Tlač potvrdíte až stlačením tlačidla OK.</p>
6		<p>Pomocou tlačidiel ▲/▼ zvolíte možnosť [„PRINT“ (Tlač)] a stlačíte tlačidlo OK.</p> <p>* Na LCD monitore sa zobrazí správa [„TRANSFERRING“ (Prenos dát)].</p>
7		<p>Tlač sa začne a na LCD monitore sa zobrazí správa „TRANSFERRING“ (Prenos dát). Po skončení tlače správa zmizne.</p> <p>* Zrušenie tlače: Ak stlačíte počas prenosu dát tlačidlo OK, zobrazí sa ponuka s možnosťami [„CONTINUE“ (Pokračovať)] a [„CANCEL“ (Zrušiť)].</p>

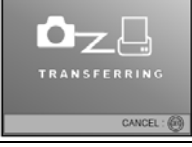
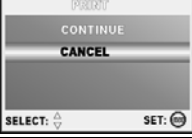
- **Režim [PRINT ORDER]:** Služi na tlač snímok, ktoré boli pre tlač nakonfigurované pomocou nastavenia DPOF.

Krok	Obrázok	Postup
1		Pomocou tlačidiel ▲/▼ zvolte režim „PRINT“ (Tlač) a stlačte tlačidlo  . * Na LCD monitore sa zobrazí ponuka „PRINT PAPER“ (Tlačový papier)].
2		Pomocou tlačidiel ▲/▼ vstúpte do voľby nastavenia papiera a potvrďte stlačením tlačidla  . [„SIZE“ (Veľkosť)]: V závislosti od použitej tlačiarne si môžete zvoliť požadovanú položku. [„BORDERLESS“ (Bez okrajov)]: V závislosti od použitej tlačiarne si môžete zvoliť požadovanú položku.
3		Pomocou tlačidiel ▲/▼ zvolte možnosť „PRINT“ (Tlač) a stlačte tlačidlo  . * Na LCD monitore sa zobrazí správa „TRANSFERRING“ (Prenos dát)].
4		Tlač sa začne a na LCD monitore sa zobrazí správa „TRANSFERRING“ (Prenos dát). Po skončení tlače správa zmizne.
		* Zrušenie tlače: Ak stlačíte počas prenosu dát tlačidlo  , zobrazí sa ponuka s možnosťami „CONTINUE“ (Pokračovať) a „CANCEL“ (Zrušiť)].

PRENOS SÚBOROV Z FOTOAPARÁTU DO POČÍTAČA

Po pripojení fotoaparátu k vášmu počítaču pomocou USB kábla, je možné počítač využiť na zdieľanie fotografií alebo videosekvencií s vašou rodinou či priateľmi prostredníctvom e-mailu alebo ich publikovať na webové stránky. Na počítači však musíte najprv nainštalovať USB ovládač. Pred začatím inštalácie USB ovládača si najprv podľa nasledovnej tabuľky skontrolujte, či váš počítač spĺňa minimálne systémové požiadavky:

	Požiadavky na systém (Windows)	Požiadavky na systém (Macintosh)
Procesor	Pentium III 600 MHz alebo vyšší	PowerPC G3/G4
Operačný systém	Windows 98/98SE/ME/2000/XP	OS 9.0 alebo vyšší
Pamäť	32 MB RAM (odporúčame 64 MB RAM)	32 MB RAM (odporúčame 64 MB RAM)
Miesto na pevnom disku	128 MB voľného priestoru na pevnom disku	128 MB voľného priestoru na pevnom disku
Potrebné zariadenia	CD-ROM mechanika Voľný USB port	CD-ROM mechanika Voľný USB port
Monitor	Farebný monitor s rozlíšením 800x600 a 24-bitovou farebnou hĺbkou (odporúčame viac)	Farebný monitor s rozlíšením 800x600 a 24-bitovou farebnou hĺbkou (odporúčame viac)

Krok 1: Inštalácia USB ovládača

■ Počítače so systémom Windows 98/98SE







USB ovládač, ktorý sa nachádza na priloženom CD-ROM disku je určený výlučne pre systém Windows 98 a 98SE. Inštalácia USB ovládača pre novšie verzie operačných systémov Windows 2000/ME/XP nie potrebná.

1. Do CD-ROM mechaniky vložte CD-ROM disk, ktorý bol dodaný spolu s fotoaparátom.
2. Po zobrazení úvodnej obrazovky kliknite na „**INSTALL USB DRIVER**“ (Inštalovať USB ovládač). Pre dokončenie inštalácie postupujte podľa zobrazených pokynov.
3. Po nainštalovaní USB ovládača počítač reštartujte.

■ Počítače so systémom Macintosh OS 9.0

Počítače s operačným systémom Mac OS 9.0 alebo vyšším fotoaparát automaticky rozpoznajú a načítajú vlastný USB ovládač.

Krok 2: Pripojenie fotoaparátu k počítaču

1. Otočný volič režimov prepnite do polohy  a pomocou tlačidla  fotoaparát zapnite.
2. Pomocou tlačidla  zvolte ponuku [„CUSTOM“ (Vlastné)] a následne tlačidlom  zvolte položku [„USB“].
3. Stlačte tlačidlo .
4. Pomocou tlačidla  zvolte položku [„PC“ (Počítač)] a stlačte tlačidlo .
5. Jeden koniec USB kábla pripojte k voľnému USB portu na počítači.
6. V okne „My Computer“ (Tento počítač) pribudne ikona novej jednotky „Removable disk“ (Vymeniteľný disk), na ktorej nájdete vaše fotografie a videosekvencie.

(Pre používateľov systému Macintosh: Dvakrát kliknite na ikonu disku [untitled] alebo [unlabeled] na pracovnej ploche systému.)

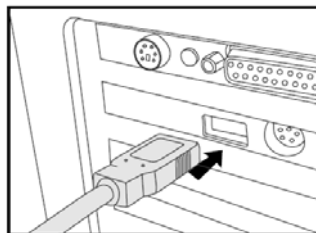

Krok 3: Kopírovanie fotografií alebo videosekvencií

Keď je fotoaparát zapnutý a pripojený k osobnému počítaču, bude sa v systéme chovať ako ďalší disk. Fotografie preniesiete do počítača tak, že ich skopírujete z jednotky „Removable disk“ (Vymeniteľný disk) („untitled“ alebo „unlabeled“ na počítači Macintosh) na pevný disk počítača rovnako, ako z diskety alebo CD disku.

■ Windows

Otvorte „Removable disk“ (Vymeniteľný disk) a dvakrát kliknite na zložku DCIM / DSCIM pre zobrazenie ďalšej štruktúry. Vaše snímky sa nachádzajú v tejto zložke (zložkách). Zvoľte si požadované snímky, videosekvencie alebo zvukové záznamy a potom z ponuky „Edit“ (Úpravy) zvoľte položku „Copy“ (Kopírovať). Otvorte cieľovú zložku a z ponuky „Edit“ (Úpravy) zvoľte položku „Paste“ (Vložiť). Požadované súbory môžete tiež preniesť pomocou metódy drag & drop (pretiahnuť a pustiť).

■ Macintosh

Otvorte okno jednotky „untitled“ a cieľovú zložku na vašom pevnom disku. Pomocou metódy drag & drop (pretiahnuť a pustiť) preneste zvolený súbor na požadované miesto.



- Používatelia pamäťových kariet môžu na prenos súborov použiť radšej čítačku pamäťových kariet (odporúčame).
- S fotoaparátom nie je dodávaná aplikácia na prehrávanie videosekvencií. Skontrolujte, či máte na počítači nainštalovanú aplikáciu na prehrávanie videosekvencií.

INŠTALÁCIA EDITAČNÉHO SOFTVÉRU

Inštalácia NTI Photo Suite

NTI Photo Suite je veľmi prívetivá užívateľská aplikácia určená na úpravu snímok. NTI Photo Suite môžete použiť pre rýchle úpravy a triedenie snímok. Obsahuje mnoho vzorových dokumentov ako sú fotorámčeka, narodeninové kartičky, kalendáre a pod. Pripravte si vaše snímky a začnite sa oboznamovať s touto úžasnou aplikáciou.

Pre inštaláciu aplikácie NTI Photo Suite:

1. Do CD-ROM mechaniky vložte CD-ROM disk, ktorý bol dodaný spolu s fotoaparátom. Na obrazovke sa zobrazí úvodná ponuka.
2. Kliknite na „**INSTALL NTI PHOTO SUITE**“ (Inštalácia aplikácie NTI Photo Suite). Pre dokončenie inštalácie postupujte podľa zobrazených pokynov.



- Ďalšie informácie o používaní aplikácie NTI Photo Suite na úpravy zhotovených snímok nájdete v online pomocníkovi aplikácie.
- Počas inštalácie aplikácie NTI Photo Suite v systéme Windows 2000/XP budete prihlásený ako administrátor.
- Aplikácia NTI Photo Suite nie je určená pre počítače so systémom Macintosh. Na tento účel odporúčame použiť aplikácie iPhoto alebo iPhoto2.

POUŽITIE FOTOAPARÁTU AKO PC KAMERY

Váš digitálny fotoaparát môže slúžiť aj ako PC kamera, umožňujúca zúčastňovať sa na videokonferenciách s obchodnými partnermi alebo sa v reálnom čase zabávať s vašimi priateľmi či rodinou. Aby ste mohli fotoaparát využiť na videokonferencie, musí byť váš počítač vybavený nasledovne:

- Mikrofón
- Zvuková karta
- Reprodukory alebo slúchadlá
- Pripojenie k sieti alebo k Internetu









-
- S fotoaparátom nie je dodávaná aplikácia pre videokonferencie (alebo strih videa).
 - Tento spôsob využitia fotoaparátu nie je podporovaný pri spojení s počítačom Macintosh.

Krok 1: Inštalácia ovládača PC kamery

Ovládač pre použitie fotoaparátu ako PC kamery, ktorý sa nachádza na priloženom CD-ROM disku, je určený výlučne pre operačný systém Windows. Režim PC kamery nie je možné použiť pri spojení s počítačom platformy Mac.

1. Do CD-ROM mechaniky vložte CD-ROM disk, ktorý bol dodaný spolu s fotoaparátom.
2. Po zobrazení úvodnej obrazovky kliknite na „**DRIVER For PC CAM**“ (Ovládač pre PC kameru). Pre dokončenie inštalácie postupujte podľa zobrazených pokynov.
3. Po nainštalovaní USB ovládača počítač reštartujte.

Krok 2: Pripojenie fotoaparátu k počítaču

1. Otočný volič režimov prepnite do polohy  a pomocou tlačidla  fotoaparát zapnite.
2. Pomocou tlačidla  zvolte ponuku [„CUSTOM“ (Vlastné)] a následne tlačidlom  zvolte položku [„USB“].
3. Stlačte tlačidlo .
4. Pomocou tlačidla  zvolte položku [„PC CAM.“ (PC kamera)] a stlačte tlačidlo .
5. Jeden koniec USB kábla pripojte k voľnému USB portu na počítači.
6. Fotoaparát stabilne umiestnite na váš monitor alebo použite statív.



- Keď používate fotoaparát ako PC kameru, je nutné použiť na napájanie fotoaparátu batérie.

Krok 3: Spustenie aplikačného programu (napr. Windows NetMeeting)

Postup použitia programu Windows NetMeeting na videokonferenciu:

1. Kliknutím na **Start** (Štart) → **Programs** (Programy) → **Accessories** (Príslušenstvo) → **Communications** (Komunikácia) → **NetMeeting** spustíte program NetMeeting.
2. Kliknutím na tlačidlo **Start Video** (Spustiť obraz) zobrazíte živý obraz.
3. Kliknite na tlačidlo **Place Call** (Uskutočniť hovor).
4. Do dialógového okna zadajte e-mailovú adresu alebo sieťovú adresu volaného počítača.
5. Kliknite na **Call** (Zavolať). Volaná osoba musí mať taktiež spustený program NetMeeting a pre začatie videokonferencie musí prijať váš hovor.















- Všeobecne používané rozlíšenie obrazu pre videokonferencie je 320 x 240.
- Viac informácií o obsluhu videokonferenčnej aplikácie nájdete v príslušnej dokumentácii.

POLOŽKY PONUKY



Ponuka pre fotografovanie









Táto ponuka je určená pre základné nastavenie počas fotografovania.









1. Otočný volič režimov prepnite do polohy **A**, **P**, , ,  alebo  a fotoaparát zapnite.
2. Stlačte tlačidlo  a potom pomocou tlačidiel  /  zvolte ponuku [„PICTURE“ (Obraz)] / [„FUNCTION“ (Funkcie)] / [„AE/AWB“].
 - V režime **A** vstúpite do ponuky priamym stlačením tlačidla .
3. Pomocou tlačidiel  /  zvolte požadované nastavenie a potvrdte tlačidlom .
4. Pre ukončenie ponuky stlačte tlačidlo .









■ Automatický režim



Položka	Opis funkcií
IMAGE SIZE (Veľkosť) 	Nastavuje rozlíšenie zhotovovaných snímok. <ul style="list-style-type: none">• [5M] 2560 x 1920• [3M] 2048 x 1536• [1.2M] 1280 x 960• [0.5M] 640 x 480
QUALITY (Kvalita) 	Služí pre nastavenie kvality (kompresný pomer) zhotovovaných snímok. <ul style="list-style-type: none">• [★★★] Jemná kvalita• [★★] Normálna kvalita• [★] Ekonomická kvalita









Položka	Opis funkcií
FOCUS (Zaostrenie) 	Snímky môžete zachytávať s automatickým zaostrovaním, makrozáberom alebo zaostrením na nekonečno. <ul style="list-style-type: none"> •  Automatické zaostrenie •  Makro •  Nekonečno
CAPTURE MODE (Režim snímania) 	Umožňuje nastaviť režim snímania fotografií. <ul style="list-style-type: none"> •  Jednotlivé snímky •  Kontinuálne snímánie •  Automatické zarámovanie expozície

■ Režim P,    alebo 

PICTURE	Položka	Opis funkcií
	IMAGE SIZE (Veľkosť) 	Viac podrobností nájdete v časti „Ponuka pre fotografovanie – Automatický režim A“.
	QUALITY (Kvalita) 	Viac podrobností nájdete v časti „Ponuka pre fotografovanie – Automatický režim A“.
	Sharpness (Ostrosť) 	V tejto položke nastavíte ostrosť snímok. <ul style="list-style-type: none"> •  Nízka ostrosť •  Stredná ostrosť •  Vysoká ostrosť

PICTURE	Položka	Opis funkcií
	COLOR (Farba) 	Služi pre nastavenie farebného podania zhotovovaných snímok. <ul style="list-style-type: none"> •  Štandardné farby •  Čiernobiely režim •  Sépiové zafarbenie
	SATURATION (Sýtosť) 	Pri snímaní fotografií si môžete podľa svojich predstáv zvoliť z troch stupňov farebnej sýtosti. Voľbou rôznej farebnej sýtosti budú mať zhotovené fotografie iné farebné podanie. <ul style="list-style-type: none"> •  Nízka farebná sýtosť •  Stredná farebná sýtosť •  Vysoká farebná sýtosť





FUNCTION	Položka	Opis funkcií
	FOCUS (Zaostrenie) 	Viac podrobností nájdete v časti „Ponuka pre fotografovanie – Automatický režim A“.
	CAPTURE MODE (Režim snímania) 	Viac podrobností nájdete v časti „Ponuka pre fotografovanie – Automatický režim A“.
	METERING (Režim merania expozície) 	Viac podrobností nájdete v časti „Voľba režimu merania expozície“.





AE/AWB	Položka	Opis funkcií
	EXPOSURE (Expozícia) 	Tento režim využijete v prípade, kedy nie je možné nastaviť správnu expozíciu, napr. pri veľkom rozdiely v kontraste medzi objektom a pozadím. Kompenzáciu expozície môžete nastaviť v rozsahu od -2,0 EV do +2,0 EV.
	W. BALANCE (Vyváženie úrovne bielej) 	Nastavuje úroveň bielej pre fotografovanie za rôznych svetelných podmienok. Umožňuje nasnímať fotografie v podobnom farebnom podaní, ako ich vníma ľudské oko. <ul style="list-style-type: none"> •  Automatické nastavenie •  Denné svetlo •  Oblačno •  Západ slnka •  Žiarovkové osvetlenie •  Žiarivkové osvetlenie
	ISO (Citlivosť ISO) 	Nastavuje citlivosť ISO pre fotografovanie. Pri zvýšenej citlivosti (vyššia hodnota ISO) budete môcť fotografovať aj na horšie osvetlených miestach, ale v obraze bude viac šumu (zrnenie). <ul style="list-style-type: none"> • Auto / 50 / 100 / 200

Ponuka pre snímanie videosekvencií

Táto ponuka je určená pre základné nastavenie počas snímania videosekvencií.







1. Otočný volič režimov prepnite do polohy  a fotoaparát zapnite.
2. Stlačte tlačidlo .
3. Stlačením tlačidla  zvolte ponuku [„COLOR“ (Farba)].
4. Pre ukončenie ponuky stlačte tlačidlo .

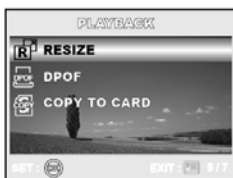

Položka	Opis funkcií
COLOR (Farba) 	Viac podrobností nájdete v časti „Ponuka pre fotografovanie – Režim P,  ,  ,  alebo  .





Ponuka pre prehrávanie

Táto ponuka je určená pre základné nastavenie počas prehrávania.



1. Stlačte tlačidlo prehrávania .
 - Na LCD monitore sa zobrazí posledne zhotovená snímka.
2. Stlačte tlačidlo , pomocou tlačidiel ▲/▼ zvolte požadované nastavenie a potvrďte tlačidlom .
3. Pre ukončenie ponuky stlačte tlačidlo .

Položka	Opis funkcií
DELETE (Vymazať) 	Vymazanie jednej alebo všetkých zachytených snímok. Viac podrobností nájdete v časti „Mazanie snímok/videosekvencií“.
SLIDE SHOW (Automatické prehliadanie) 	Umožňuje automatické postupné zobrazovanie snímok jednej za druhou. Túto funkciu je možné využiť pri prezentáciách alebo prezeraní zhotovených snímok. Viac informácií nájdete v časti „Automatické prehliadanie“. <ul style="list-style-type: none">• [3 SEC.] 3 sekundy• [5 SEC.] 5 sekúnd• [10 SEC.] 10 sekúnd
PROTECT (Ochrana) 	Funkcia ochrany snímok umožňuje označiť požadované snímky príznakom read-only (len pre čítanie) a zabrániť tak ich neželanému vymazaniu. Viac informácií nájdete v časti „Ochrana snímok/videosekvencií“.

Položka	Opis funkcií
Quality Change (Zmena kvality) 	Slúži na zmenu kvality (kompresného pomeru) zhotovených snímok. <ul style="list-style-type: none"> • [★★★] Jemná kvalita • [★★] Normálna kvalita • [★] Ekonomická kvalita
Resize (Zmena veľkosti) 	Umožňuje zmeniť veľkosť zhotovenej snímky. <ul style="list-style-type: none"> • [5M] 2560 x 1920 • [3M] 2048 x 1536 • [1.2M] 1280 x 960 • [0.3M] 640 x 480
DPOF 	Slúži pre nastavenie počtu výtlačkov a zobrazenie dátumu zhotovenia vo formáte DPOF. Fotografie tak môžete jednoducho vytlačiť vložením pamäťovej karty SD do slotu na tlačiarňu kompatibilnej so systémom DPOF alebo vo fotolabe. Viac podrobností nájdete v časti „Nastavenie DPOF“.
COPY TO CARD (Skopírovať na pamäťovú kartu) 	Dovoľuje skopírovať fotografie uložené vo vnútornej pamäti fotoaparátu na pamäťovú kartu. To je však možné vykonať len vtedy, ak máte vo fotoaparáte vloženú pamäťovú kartu a vo vnútornej pamäti sú zaznamenané nejaké snímky. <ul style="list-style-type: none"> • [Yes] Áno • [No] Nie

Ponuka nastavenia





Táto ponuka je určená pre nastavenie preferencií fotoaparátu.







1. Otočný volič režimov prepnite do polohy a fotoaparát zapnite.
2. Stlačte tlačidlo a potom pomocou tlačidiel zvolte ponuku [„BASIC“ (Základné)] alebo [„CUSTOM“ (vlastné)].
3. Pomocou tlačidiel zvolte požadované nastavenie a potvrdte tlačidlom .
4. Pre ukončenie ponuky prepnite otočný volič režimu do inej polohy.

■ Ponuka [BASIC]

Položka	Opis funkcií
BEEPER (Zvuková signalizácia) 	Umožňuje zmeniť nastavenie zvukových signálov po zapnutí fotoaparátu a pri stlačení tlačidiel. <ul style="list-style-type: none"> • [LOUDER] Hlasné zvukové signály • [SOFT] Tiché zvukové signály • [OFF] Zvukové signály sú vypnuté
POWER OFF (Automatické vypnutie) 	Ak nebudete fotoaparát v zapnutom stave určitú dobu používať, automaticky sa vypne. Táto užitočná funkcia šetrí energiu batérií. <ul style="list-style-type: none"> • [2 MIN.] 2 minúty • [3 MIN.] 3 minúty • [5 MIN.] 5 minút • [OFF] Funkcia je vypnutá
DIGITAL ZOOM (Digitálny zoom) 	Povoľuje alebo zakazuje používanie digitálneho zoomu pri fotografovaní. <ul style="list-style-type: none"> • [ON] Funkcia digitálneho zoomu je zapnutá. • [OFF] Funkcia digitálneho zoomu je vypnutá.

Položka	Opis funkcií
SET TO DEFAULT (Resetovanie na východiskové hodnoty) 	Slúži pre obnovenie všetkých základných nastavení na východiskové hodnoty fotoaparátu. Nastavenia času sa použitie tejto funkcie netýka. <ul style="list-style-type: none"> • [YES] Áno • [NO] Nie
RESET NUMBER (Vynulovať číslovanie) 	Dovoľuje vám začať číslovať fotografie znova od 1. Pri použití tejto funkcie dôjde k vytvoreniu novej zložky, do ktorej sa budú zaznamenávať fotografie a videosekvencie s novým číslovaním (od 0001). Keď chcete použiť funkciu vynulovania číslovania súborov, vo vnútornej pamäti alebo na pamäťovej karte SD sa nesmú nachádzať žiadne snímky. <ul style="list-style-type: none"> • [YES] Áno • [NO] Nie
DATE IMPRINT (Odtlačok dátumu) 	Umožňuje vytlačiť dátum zhotovenia snímky priamo na fotografiu. Túto funkciu musíte aktivovať ešte pred fotografovaním. <ul style="list-style-type: none"> • [ON] Dátum zhotovenia sa vytlačí priamo na fotografiu. • [OFF] Bez dátumu zhotovenia.
FORMAT (Formátovanie) 	Slúži pre vymazanie všetkých súborov (vrátane chránených) a opätovné naformátovanie pamäťovej karty SD. Pamäťovú kartu SD, ktorá je chránená proti prepisu nie je možné formátovať. Viac informácií nájdete v časti „Formátovanie pamäťovej karty SD alebo vnútornej pamäte“. <ul style="list-style-type: none"> • [YES] Áno • [NO] Nie
Quick View (Rýchly náhľad) 	Slúži pre okamžité zobrazenie snímky na LCD monitore ihneď po jej vyfotografovaní. <ul style="list-style-type: none"> • [ON] Funkcia náhľadu vyfotografovanej snímky je zapnutá. • [OFF] Funkcia je vypnutá.

■ Ponuka [CUSTOM]

Položka	Opis funkcií
<p>DATE & TIME (Nastavenie dátumu a času)</p> 	<p>Umožňuje nastaviť dátum a čas. Viac podrobností nájdete v časti „Nastavenie dátumu a času“.</p> <ul style="list-style-type: none"> • [Y/M/D] Rok/Mesiac/Deň • [D/M/Y] Deň/Mesiac/Rok • [M/D/Y] Mesiac/Deň/Rok
<p>TV (TV systém)</p> 	<p>Nastavuje televízny systém podľa zariadenia, ku ktorému chcete fotoaparát pripojiť.</p> <ul style="list-style-type: none"> • [PAL] • [NTSC]
<p>LANGUAGE (Jazyk)</p> 	<p>Dovoľuje nastaviť jazyk, ktorý sa bude používať pre zobrazovanie informácií na LCD monitore.</p> <p>Viac podrobností nájdete v časti „Voľba jazyka“.</p> <ul style="list-style-type: none"> • English (Angličtina) / Français (Francúzština) / Deutsch (Nemčina), Español (Španielčina) / Italiano (Taliančina) / 繁體中文 (tradičná čínština) / 简体中文 (Zjednodušená čínština).
<p>LCD BRIGHTNESS (Jas LCD monitoru)</p> 	<p>Slúži pre nastavenie jasu LCD monitora. Rozsah nastavenia je od -5 do +5.</p>
<p>USB (Režim USB)</p> 	<p>Slúži na voľbu jedného z nasledovných USB režimov:.</p> <ul style="list-style-type: none"> • [PC] Počítač • [PRINT] Tlačiareň • [PC CAM.] PC kamera

TECHNICKÉ ÚDAJE FOTOAPARÁTU

Položka	Popis
Obrazový snímač	CCD snímač
Efektívne rozlíšenie	5,18 megapixelov
Rozlíšenie obrazu	Fotografia: 2560 x 1920, 2048 x 1536, 1280 x 960, 640 x 480 Videosekvencia: 320 x 240 (20 fps)
Kvalita obrazu	Fotografie: Jemná / Normálna / Ekonomická Videosekvencie: Ekonomická
Záznamové médium	Interná pamäť: 12 MB Externá pamäť: Pamäťová karta SD (až 512 MB)
Formát súboru	Motion JPEG (AVI); Podpora PictBridge Podpora PC-CAM (QVGA pri 20 fps)
Objektív	F = 2,8 až 4,8 (širokouhlý/teleobjektív) f = 5,4 mm až 16,2 mm (ekvivalent pre 35 mm fotoaparát: 32 mm až 96 mm)
Rozsah zaostrenia	Normálny záber: 50 cm až nekonečno Širokouhlý záber: 6 cm až nekonečno Teleobjektív: 35 cm až nekonečno
LCD monitor	2,0" LTPS TFT LCD monitor Vysoké rozlíšenie (až 130000 bodov)
Samospúšť	10 sekúnd / 2 sekundy / 10+2 sekundy
Kompenzácia expozície	-2,0 EV až +2,0 EV (v krokoch po 0,3 EV)
Vyváženie úrovne bielej	Automatické nastavenie, denné svetlo, oblačno, západ slnka, žiarovkové osvetlenie, žiarivkové osvetlenie
Citlivosť ISO	Automatická, 50, 100, 200
Rozhranie	Konektor pre pripojenie jednosmerného napätia DC-IN, konektor USB, konektor A/V
Zdroj napájania	2 x batéria veľkosti AA Sieťový adaptér (3 V / 2,5 A)
Rozmery	Približne 91 x 61 x 27 mm
Hmotnosť	Približne 130 g (bez batérií a pamäťovej karty SD)

* Výrobca si vyhradzuje právo zmeny vzhľadu alebo technických údajov bez predchádzajúceho upozornenia.