

INHALT

3 EINFÜHRUNG

- 3 Übersicht
- 3 Packungsinhalt



4 DAS IST IHRE KAMERA

- 4 Ansicht von vorne
- 5 Ansicht von hinten
- 7 Statusanzeige-LED
- 8 Symbole auf dem LCD-Monitor

10 ERSTE SCHRITTE

- 10 Befestigen des Tragebands
- 10 Einlegen und Entnehmen des Akkus (optionales Zubehör)
- 11 Aufladen der Akkus
- 12 Einsetzen und Entnehmen der SD-Speicherkarte (optionales Zubehör)
- 13 Einstellen von Datum und Uhrzeit
- 14 Auswahl der Sprache
- 15 Formatieren einer SD-Speicherkarte oder des internen Speichers
- 16 Einstellen der Bildauflösung und Bildqualität

17 AUFNAHMEMODUS

- 17 [] Foto-Modus
- 18 Aufnehmen von Stimmennotizen
- 18 Der optische Zoom
- 19 Der Digitalzoom
- 20 Einstellen des Blitzes
- 22 Einstellen der Schärfe
- 23 Der Selbstauslöser
- 25 Einstellen des Motivmodus
- 27 Einstellen des Panoramamodus
- 27 [] Videomodus

28 [] WIEDERGABEMODUS

- 28 Wiedergabe von Fotos
- 29 Wiedergeben von Videoclips
- 31 Wiedergabe von Fotos/Videoclips auf einem Fernsehgerät
- 32 Aufnahme von Stimmennotizen
- 33 Anzeigen von Miniaturbildern
- 34 Zoomen des angezeigten Bildes
- 35 Wiedergeben als Diaschau
- 36 Löschschutz
- 38 DPOF-Einstellungen
- 40 Ändern der Auflösung eines Bilds
- 41 Komprimieren eines Bilds
- 42 [] Löschen von Bildern

44 MENÜ OPTIONEN

- 44 Foto-Menü (Aufnahme)
- 47 Foto-Menü (Funktion)
- 49 Video-Menü (Aufnahme)
- 50 Film-Menü (Funktion)
- 51 Wiedergabemenü
- 52 Setup-Menü (im Aufnahme-Modus)
- 53 Menü Setup (im Wiedergabe-Modus)

54 BILDBEARBEITUNGS SOFTWARE INSTALLIEREN

- 54 NTI Photo Suite installieren

55 SPEZIFIKATIONEN DER KAMERA

EINFÜHRUNG

Übersicht

Herzlichen Glückwunsch zum Kauf Ihrer neuen Digitalkamera. Diese Kamera ist auf dem aktuellen technischen Stand und liefert schnell und einfach hochwertige digitale Bilder. Die Kamera verfügt über einen CCD-Sensor mit 6,2 Megapixeln, mit dem Aufnahmen mit einer Auflösung bis 2816 x 2112 Pixeln gemacht werden können.

Packungsinhalt

Packen Sie die Kamera vorsichtig aus und überprüfen Sie, ob alle der nachfolgend aufgeführten Teile enthalten sind.

Allgemeines Zubehör:

- Digitalkamera
- A/V-Kabel
- Benutzerhandbuch
- USB-Kabel
- Trageband
- Umwandlungsadapter

Optionales Zubehör:

- SD-Speicherkarte
- AC-Netzteil/Ladegerät
- Lithium-Ionen-Akku
- Software-CD
- Kameratasche

DAS IST IHRE KAMERA

Ansicht von vorne

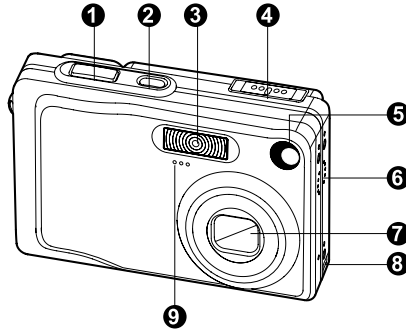

#	Name	Beschreibung
1.	Auslöser	Wenn der Auslöser zur Hälfte heruntergedrückt wird, wird das Bild fokussiert und die Schärfeeinstellung gespeichert. Wird er dann vollständig heruntergedrückt, wird die Aufnahme gemacht.
2.	POWER -Taste	Zum Ein- und Ausschalten der Kamera.
3.	Blitz	Für die Beleuchtung der Aufnahme mit Blitzlicht.
4.	Modusschalter	Zum Einstellen des Kameramodus.
	📷 Fotomodus	Für die Aufnahme von Fotos.
	📹 Videomodus	Für die Aufnahme von Videoclips.
	▶ Wiedergabemodus	Für die Wiedergabe und zum löschen von Aufnahmen.
5.	Selbstauslöser-LED	Blinkt während einer Selbstauslöseraufnahme (AF-Zusatzlampe) Leuchtet bei Aufnahmen im Dunkeln während der automatischen Fokussierung rot.
6.	Lautsprecher	Erzeugt die Kameratöne und gibt die Tonaufzeichnungen wieder.
7.	Objektiv	Mit dem 3-fachen optischen Zoom können Sie Tele- und Weitwinkelaufnahmen machen.
8.	Anschluss für Umwandlungsadapter	Sie können den Umwandlungsadapter an einen AC-Netzadapter anschließen und so die Kamera ohne Akku betreiben bzw. den Lithiumionen-Akku zu laden oder ein USB- oder A/V-Kabel an die Kamera anschließen.
9.	Mikrofon	Für die Aufnahme von Audioclips.

Ansicht von hinten

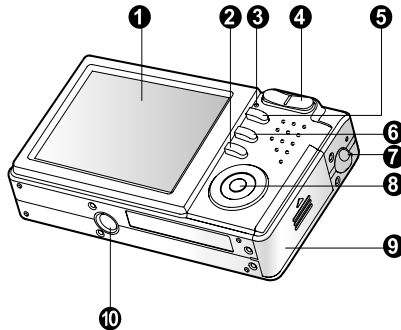

#	Name	Beschreibung
1.	LCD-Monitor	Für die Anzeige von Betriebsinformationen der Kamera und für die Vorschau von Bildern vor und nach der Aufnahme.
2.	 Monitor-Taste	Zum Ein- und Ausschalten der Kamera.
3.	Statusanzeige-LED	Zeigt den aktuellen Status der Kamera an.
4.	 Zoom-Taste (vergrößern)	Zoomt das Objektiv in die Position für Tele-Aufnahmen.
	 Zoom-Taste (verkleinern)	Zoomt das Objektiv in die Position für Weitwinkelaufnahmen.
5.	MENU -Taste	Zum Ein- und Ausschalten des OSD-Menüs.
6.	 Löschen-Taste	Zum Löschen eines Bilds.
7.	Halterung für Trageband	Zum Befestigen des Tragebands.
8.	SET /Richtungstaste	Zum Scrollen durch die Menüs und Bilder, danach Auswahl der Optionen.
9.	Akku-/SD-Speicherkartenschach	Fach für Batterien/Akkus und die Speicherkarte.
10.	Fassung für Dreibein-Stativ	Für die Montage der Kamera auf einem Stativ.

SET /Richtungstasten

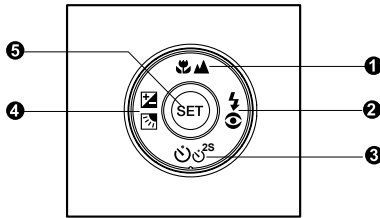

#	Name	Beschreibung
1.	▲ Taste	Scrollen nach oben.
	🌸/▲ Fokus-Taste	Auswählen der geeigneten Schärfeeinstellung.
2.	▶ Taste	Scrollen nach rechts.
	⚡👁 Blitztaste	Auswählen der geeigneten Blitzfunktion.
3.	▼ Taste	Scrollen nach unten.
	🕒 ^{2S} Selbstauslösertaste	Zum Ein- und Ausschalten des Selbstauslöser-Modus und Auswählen des gewünschten Selbstauslöser-Modus.
4.	◀ Taste	Scrollen nach links.
	☑️☑️ Belichtungskorrektur/ Gegenlichtkorrektur	Ein- und Ausschaltung der Belichtungskorrektur Gegenlichtkorrektur.
5.	SET Taste	Öffnet die Menüseite und bestätigt eine gewählte Einstellung.





















Statusanzeige-LED

In der nachfolgenden Tabelle wird die Farbe und der Status der Status-LED aufgeführt.









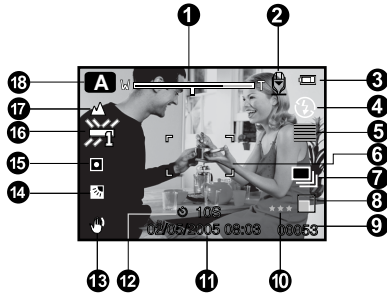









Farbe	Status	Beim Ausschalten	Beim Fotografieren	Während einer Verbindung mit einem PC
Grün	Ein	-	Bereit für die Aufnahme.	System bereit.
Rot	Ein	Akku wird gerade geladen.	Das Bild ist unscharf.	-
	Aus	Akkuladevorgang beendet.	-	-
	Blinkt	-	Es wird gerade auf Dateien zugegriffen. Blitz wird gerade geladen.	Es wird gerade auf Dateien zugegriffen.

Symbole auf dem LCD-Monitor

Fotomodus []-Fotomodus

1. Zoomstatus
2. Stimmennotiz
3. Ladestatus der Akkus
 - [] Akkus voll
 - [] Akkus halbvoll
 - [] Akkus fast leer
 - [] Akkus leer
4. Blitz-Symbol
 - [] Auto
 - [] Rote-Augen-Vermeidung
 - [] Blitz An
 - [] Blitz Aus
5. [] Histogramm
6. Fokusbereich (wenn der Auslöser zur Hälfte heruntergedrückt wird).
 - []
7. Aufnahmemodusymbol
 - [**Leer**] Einzelbild
 - [] Serienbild
 - [**AEB**] AEB
8. Auflösung
 - [] 2816 x 2112
 - [] 2272 x 1704
 - [] 1600 x 1200
 - [] 640 x 480
9. Anzahl möglicher Aufnahmen
10. Qualität
 - [*******] Fein
 - [******] Normal
 - [*****] Eco.
11. Datum/Zeit
12. Selbstausröser-Symbol
 - [] 10s. 10 sek.
 - [] 2s. 2 sek.
 - [] 10+2s. 10+2 sek.
13. Warnsymbol für verwackelte Aufnahme
14. [] Belichtungskorrektur
 - [] Gegenlichtkorrektur
15. Symbol für Belichtungsmessung
 - [**Leer**] Mittbetont
 - [] Punkt
16. Weißabgleich-Symbol
 - [**Leer**] Automatisch



- [] Glühbirne
- [] Neon 1
- [] Neon 2
- [] Sonne
- [] Wolken
- [**M**] Manuell
- 17. Fokus-Symbol
 - [**Leer**] Autofokus
 - [] Makro
 - [] Unendlich
- 18. Motivmodus
 - [**A**] Auto
 - [] Panorama
 - [] Portrait
 - [] Landschaft
 - [] Sport
 - [] Nacht
 - [] Kerzenlicht
 - [] Makro
 - [] Dämmerung
 - [] Morgenrot
 - [] Wasserspiel
 - [] Feuerwerk



■ Mit jedem Drücken auf die Taste [] schaltet die Anzeige auf dem Monitor zwischen der normalen Anzeige (Anzeige der Symbole usw.), normale Anzeige mit Verlauf, Bildkompositionslinie, LCD-Monitor AUS.

Fotomodus [📷]

1. [📷] Videomodus
2. Zoomstatus
3. Ladestatus der Akkus
4. Auflösung
5. Mögliche Aufnahmedauer/
abgelaufene Zeit
6. Qualität
7. Aufnahme-Symbol
8. Selbstauslöser-Symbol
9. Fokus-Symbol

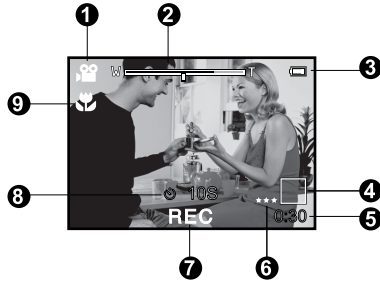

Wiedergabemodus [▶]- Wiedergabe von Fotos

1. Wiedergabemodus
2. Dateinummer
3. Ordnernummer
4. Schutzsymbol
5. Stimmennotiz

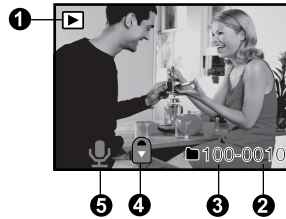

Wiedergabemodus [▶]- Wiedergabe von Videos

1. Videostatusleiste
2. Abgelaufene Zeit
3. Dateinummer
4. Ordnernummer
5. Schutzsymbol
6. Videomodus
7. Wiedergabemodus
8. Gesamtdauer

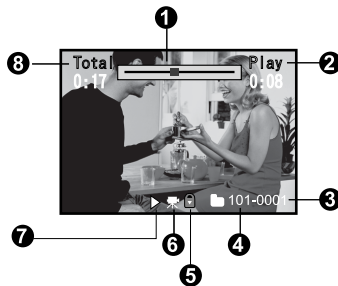

ERSTE SCHRITTE

Befestigen des Tragebands

Befestigen Sie das Trageband wie abgebildet.

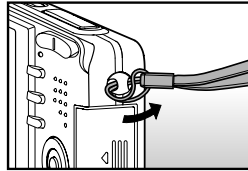
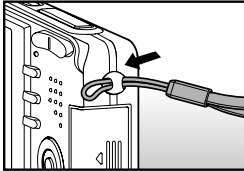

Einlegen und Entnehmen des Akkus (optionales Zubehör)

Es wird empfohlen, den angegebenen Lithiumionenakku-Typ (3,7 V, 650 mAh) zu verwenden. Nur so kann die Kamera ihre volle Leistungsfähigkeit erreichen. Bevor Sie die Kamera benutzen können, muss der Akku geladen werden. Beim Einlegen und Entnehmen des Akkus muss die Kamera ausgeschaltet sein.

Einlegen des Akkus

1. Öffnen Sie das Akku-/SD-Speicherkartenfach.
2. Legen Sie den Akku richtig gepolt hinein.
 - Kippen Sie den Batteriefachriegel in Pfeilrichtung und legen den Akku so hinein, dass die Kennzeichnung zur Rückseite der Kamera zeigt.
3. Schließen Sie das Akku-/SD-Speicherkartenfach.

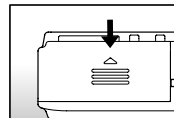
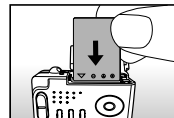
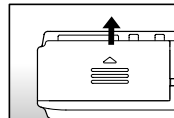

Entnehmen des Akkus

Öffnen Sie das Akku-/SD-Speicherkartenfach und lösen den Akkufachriegel. Wenn sich die Akkus etwas aus dem Fach herauslösen, können Sie sie ganz herausziehen.

Aufladen der Akkus

Mit Hilfe des mitgelieferten AC-Netzteils/Ladegeräts kann der Akku aufgeladen oder die Kamera mit Strom versorgt werden. Schalten Sie die Kamera aus und legen dann den Akku zum Laden hinein.

1. Schließen Sie den Umwandlungsadapter an den entsprechenden Anschluss an der Kamera an (siehe Abbildung).

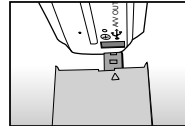

2. Schließen Sie das eine Ende des AC-Netzadapters an den DC-IN-Anschluss des Umwandlungsadapters an.
3. Stecken Sie den Netzanschluss des Netzteils in eine Steckdose.

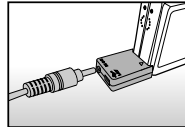

- Die Sucher-LED leuchtet während des Ladevorgangs rot und erlischt, sobald der Ladevorgang beendet ist.
- Es wird empfohlen, den Akku erst dann neu zu laden, wenn er vollständig entladen wurde.
- Die Ladedauer hängt von der Umgebungstemperatur und der Restladung ab.



- Benutzen Sie diese Kamera nur mit dem angegebenen AC-Netzadapertyp. Es wird nicht für Schäden gehaftet, die auf die Benutzung eines falschen Netzteils beruhen.
- Sollte der Ladevorgang nicht gestartet werden, auch wenn Sie alle oben genannten Schritte ausgeführt haben, schalten Sie die Kamera ein, stellen nach Erscheinen der LCD-Anzeige einen beliebigen Modus ein und schalten dann die Kamera wieder aus.
- Es ist möglich, dass sich der Akku nach dem Aufladen oder nachdem er benutzt wurde, etwas warm anfühlt. Es handelt sich hierbei nicht um eine Fehlfunktion.
- Wenn Sie die Kamera in einer kalten Umgebung benutzen, sollten Sie die Kamera und den Akku warm halten, indem Sie sie unter ihrem Jackenstoff halten.
- Die Stromzufuhr wird durch das Öffnen des Akkufachs nicht unterbrochen, vorausgesetzt, der Akku wird nicht entnommen. Nach dem Entnehmen des Akkus bleiben das Datum und die Uhrzeit zwei Stunden lang gespeichert. Wird der Akku in dieser Zeit nicht wieder eingesetzt, werden diese Daten zurückgesetzt.
- Es wird empfohlen, den Akku vor der ersten Benutzung 8 Stunden lang aufzuladen.
- Trennen Sie den AC-Netzadapter/das Ladegerät immer erst vom Stromnetz und dann von der Kamera ab.
- Trennen Sie das AC-Netzteil/Ladegerät vom Stromnetz ab, wenn er nicht verwendet wird, da auch dann Strom verbraucht wird, wenn die Kamera nicht angeschlossen ist. Zudem besteht eine größere Gefahr.
- Batterie/Akku und AC-Netzadapter dürfen niemals mit Wasser in Berührung kommen! Stellen Sie niemals Gegenstände oder Behälter, die mit Flüssigkeiten gefüllt sind (z. B. Blumenvasen), auf der Kamera ab!

Einsetzen und Entnehmen der SD-Speicherkarte (optionales Zubehör)

Die Kamera verfügt über einen internen Speicher von ca. 16 MB (10 MB zum Speichern von Bildern), auf dem die Fotos und Videoclips gespeichert werden können. Sie können die Speicherkapazität jedoch mit einer optionalen SD-Speicherkarte (Secure Digital) erweitern, so dass Sie zusätzliche Fotos und Videoclips speichern können.

Einsetzen der SD-Speicherkarte

1. Öffnen Sie das Akku-/SD-Speicherkartenfach.
2. Legen Sie die SD-Speicherkarte richtig herum hinein.
 - Halten Sie die SD-Speicherkarte so, dass die Vorderseite der Karte (aufgedruckter Pfeil) zur Rückseite der Kamera zeigt. Schieben Sie dann die Karte so weit wie möglich in das Fach hinein.
3. Schließen Sie das Akku-/SD-Speicherkartenfach.

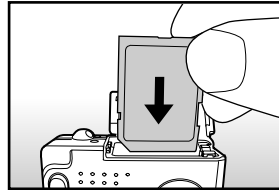

Entnehmen der SD-Speicherkarte

Öffnen Sie das Akku-/SD-Speicherkartenfach. Wenn Sie leicht auf den Rand der SD-Speicherkarte drücken, wird sie ausgeworfen.



HINWEIS

- Damit wertvolle Daten nicht aus Versehen von der SD-Speicherkarte gelöscht werden, können Sie den Schreibschutzriegel (der sich an der Seite der SD-Speicherkarte befindet) in die Position "LOCK" schieben.

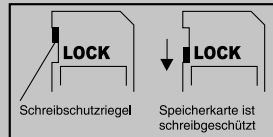

- Wenn Sie Daten auf einer SD-Speicherkarte speichern, bearbeiten oder löschen möchten, müssen Sie den Schreibschutzriegel wieder entfernen.
- Die SD-Speicherkarte muss zunächst mit dieser Digitalkamera formatiert werden. Lesen Sie in diesem Benutzerhandbuch nach unter "Formatieren einer SD-Speicherkarte oder des internen Speichers".
- Schalten Sie die Kamera aus, bevor Sie eine SD-Speicherkarte einsetzen oder entnehmen. Die Kamera schaltet sich beim Einsetzen oder Entnehmen einer SD-Karte automatisch aus.

Einstellen von Datum und Uhrzeit

Datum und Uhrzeit müssen neu eingestellt werden, wenn:

- Die Kamera das erste Mal eingeschaltet wird.
- Wenn die Kamera, die über einen bestimmten Zeitraum nicht mit Akkustrom versorgt wurde, wieder eingeschaltet wird.

Wenn das Datum und die Uhrzeit nicht auf dem LCD-Monitor angezeigt werden, führen Sie diese Schritte aus.

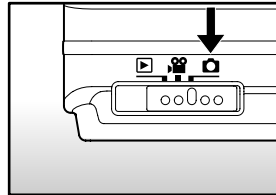









1. Stellen Sie den Modus-Schalter auf [] oder [].
2. Drücken Sie auf die **MENU**-Taste und wählen mit der Taste **▶** das Menü [Setup].
3. Wählen Sie mit den Tasten **▲** / **▼** die Option [Datum/Zeit] aus und drücken dann auf die Taste **SET**.
 - Es erscheint das Fenster, in dem Sie das Datum und die Uhrzeit festlegen können.
4. Wählen Sie mit den Tasten **◀** / **▶** das entsprechende Feld aus und ändern den jeweiligen Wert des Datums und der Uhrzeit mit den Tasten **▲** / **▼**.
 - Das Datum und die Uhrzeit werden in der Reihenfolge Jahr-Monat-Tag-Stunde-Minute eingestellt.
 - Die Zeit wird im 24-Stundenformat angezeigt.
5. Wenn Sie das Datum und die Uhrzeit eingestellt haben, drücken Sie auf **SET**.



Auswahl der Sprache

Legen Sie fest, in welcher Sprache die Benutzerführung und Meldungen auf dem LCD-Monitor angezeigt werden sollen.

1. Stellen Sie den Modus-Schalter auf [], [] oder [].
2. Drücken Sie auf die **MENU**-Taste und wählen mit der Taste  das Menü [Setup].
3. Wählen Sie mit den Tasten  /  die Option [Sprache] aus und drücken dann auf die Taste **SET**.
 - Es erscheint das Fenster, in dem Sie die Sprache festlegen können.
4. Wählen Sie mit der Taste  /  eine Sprache aus und drücken dann auf **SET**.
 - Die Einstellung wird gespeichert.





Formatieren einer SD-Speicherkarte oder des internen Speichers

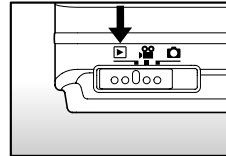

Mit dieser Funktion wird der interne Speicher (oder die Speicherkarte) formatiert und Bilder auf und anderen Daten gelöscht.

1. Stellen Sie den Modus-Schalter auf [].



2. Drücken Sie auf die **MENU**-Taste und wählen mit der Taste  das Menü [Setup].

3. Wählen Sie mit der Taste  /  die Option [Format] aus und drücken dann auf **SET**.

4. Wählen Sie mit der Taste  /  die Option [Ausführ.] aus und drücken dann auf **SET**.

- Um die Formatierung abzubrechen, wählen Sie [Abbruch] und drücken auf **SET**.



HINWEIS

- Wenn Sie den internen Speicher der Kamera formatieren möchten, darf sich keine Speicherkarte in der Kamera befinden. Anderenfalls wird die Speicherkarte formatiert.
- Beim Formatieren der SD-Speicherkarte werden auch geschützte Bilder gelöscht. Dabei werden Bilddaten und auch alle anderen Daten gelöscht. Bevor Sie die Karte formatieren, stellen Sie sicher, dass alle Daten gelöscht werden können.
- Das Formatieren kann nicht rückgängig gemacht werden. Gelöschte Daten können nicht mehr wiederhergestellt werden.
- Eine fehlerhafte SD-Speicherkarte kann nicht einwandfrei formatiert werden.



Einstellen der Bildauflösung und Bildqualität

Die Einstellung von Auflösung und Bildqualität bestimmt die Pixelgröße (Bildgröße), die Größe der Bilddatei und das Komprimierungsverhältnis der Bilder. Sie haben auch einen Einfluss auf die Anzahl der Bilder, die gespeichert werden können. Wenn Sie sich mit der Kamera vertraut machen, sollten Sie alle Einstellungen für die Auflösung einmal ausprobieren, damit Sie ein Gefühl dafür bekommen, wie sie sich auf die Bilder auswirken.

Bei einer höheren Auflösung und einer besseren Bildqualität werden bessere fotografische Ergebnisse erzielt, die Dateien werden dabei aber auch größer. Wenige Bilder benötigen dann viel Speicherplatz.

Eine hohe Auflösung und eine gute Qualität werden empfohlen für Bilder, die ausgedruckt werden sollen oder bei denen die Details sehr wichtig sind. Bei einer niedrigeren Auflösung/Bildqualität wird weniger Speicherplatz benötigt. Solche Aufnahmen sind geeignet zum Versenden in E-Mails, in Berichten oder zum Veröffentlichen auf Webseiten.

Um die Bildauflösung oder Bildqualität zu ändern, führen Sie die nachfolgenden Schritte aus:

1. Stellen Sie den Modus-Schalter auf [] oder [].
2. Drücken Sie auf die Taste **MENU**.
 - Das [Aufnah.-]Menü wird angezeigt.
3. Wählen Sie mit der Taste **▲ / ▼** die Option [Auflösung] aus und drücken dann auf die Taste **SET**.
4. Wählen Sie mit der Taste **▲ / ▼** einen Eintrag aus und drücken dann auf **SET**.
5. Wählen Sie mit der Taste **▲ / ▼** die Option [Qualität] aus und drücken dann auf die Taste **SET**.
6. Wählen Sie mit der Taste **▲ / ▼** einen Eintrag aus und drücken dann auf **SET**.
7. Um das Menü zu beenden, drücken Sie auf die Taste **MENU**.



AUFNAHMEMODUS

[] Foto-Modus

Die Kamera verfügt über einen 2,5"-TFT-LCD-Farbmonitor, auf dem Sie die Bilder arrangieren, die aufgezeichneten Bilder/Videos ansehen und die Menüeinstellungen ändern können.

1. Drücken Sie zum Einschalten der Kamera auf die **POWER**-Taste.
2. Stellen Sie den Modus-Schalter auf [].
3. Arrangieren Sie die Aufnahme auf dem LCD-Monitor.
4. Drücken Sie auf den Auslöser.

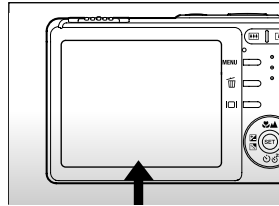

① Drücken Sie den Auslöser zur Hälfte herunter

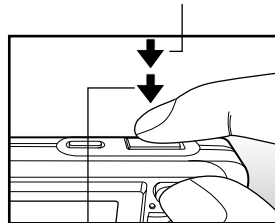



② Drücken Sie ihn vollständig herunter

- Drücken Sie die Auslöser-Taste zur Hälfte herunter, um die automatische Entfernungseinstellung und Belichtung zu aktivieren. Drücken Sie dann für die Aufnahme die Auslöser-Taste vollständig herunter.
- Wenn die Kamera das Aufnahmeobjekt scharfgestellt hat und die Belichtung berechnet wurde, wird der Fokusrahmen blau und die Sucher-LED leuchtet grün auf.
- Ist die Fokus- oder Belichtungseinstellung ungeeignet, blinkt der Fokusrahmen gelb und die Statusanzeige-LED leuchtet rot.
- Wenn Sie die Vorschaufunktion eingeschaltet haben ("Ein"), wird das aufgenommene Foto angezeigt, während die Aufnahme in den Speicher/ auf die SD-Speicherkarte geschrieben wird.

Aufnahmen von Stimmennotizen

Eine Stimmennotiz kann im Foto-Modus kurz nach der Aufnahme eines Fotos 30 Sekunden lang aufgenommen werden.

1. Stellen Sie den Modus-Schalter auf [].
 2. Drücken Sie auf **MENU** und wählen mit ► das Menü [Funktion] aus.
 - Das [Funktion]-Menü wird angezeigt.
 3. Wählen Sie mit der Taste ▲ / ▼ die Option [Stimmennotiz] aus und drücken dann auf **SET**.
 4. Wählen Sie mit der Taste ▲ / ▼ die Option [Ein] aus und drücken dann auf **SET**.
- | Aufnah. | Funktion | Setup |
|----------------|------------|-------|
| Aufnahme | Einzelbild | |
| Stimmennotiz | Ein | |
| LCD-Helligkeit | Aus | |
| Digitaler Zoom | Ein | |
| Vorschau | Ein | |
| Datum | Ein | |
| Echtzeit-AF | Ein | |

Menü: Ende ◀ oder ▶ : Seite
Set: Anp. ▲ oder ▼ : Auswahl
5. Drücken Sie auf die Taste **MENU**, um das Menü zu beenden.
 - Auf dem LCD-Monitor erscheint das Symbol [].
 6. Arrangieren Sie das Bild, drücken die Auslöser-Taste erst zur Hälfte und dann vollständig herunter.
 - Auf dem LCD-Monitor erscheint [VOICE RECORDING] und die Aufnahme wird gestartet.
 7. Zum Beenden drücken Sie noch einmal auf den Auslöser oder warten die 30 Sekunden der Aufnahme ab.
 - Auf dem LCD-Monitor erscheint [VOICE RECORD END], und die Aufnahme wird beendet.
 - Die Aufnahmen, die mit einer Stimmennotiz aufgenommen wurden, sind mit dem Symbol [] gekennzeichnet.







HINWEIS

- Die Stimmennotizfunktion ist nur im Aufnahmemodus [Einzelbild] verfügbar.
- Bei den Aufnahmemodi [Serienbild] und [AEB] ist die Stimmennotizfunktion automatisch auf [Aus] festgelegt.

Der optische Zoom

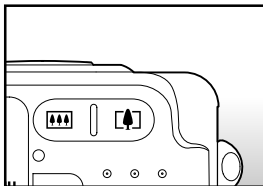

Mit der Zoomfunktion können Sie Aufnahmen bis zu 3-fach vergrößern bzw. je nach Abstand zum Aufnahmeobjekt eine Weitwinkelaufnahme machen. Sie können auch die Mitte des Monitors vergrößern und die Aufnahmen mit dem Digitalzoom machen.

1. Stellen Sie den Modus-Schalter auf [] oder [].
2. Arrangieren Sie die Aufnahme mit der Zoomtaste.
 - Durch Drücken auf [] wird das Aufnahmeobjekt auf dem LCD-Monitor und auf der Aufnahme vergrößert.
 - Durch Drücken auf [] können Sie ein Bild mit einem größeren Winkel aufnehmen.
 - Je nach Einstellung des Zooms ändert sich die Position des Zoomobjektivs.
3. Drücken Sie die Auslösertaste erst zur Hälfte und dann vollständig herunter.



Der Digitalzoom

Mit der Kombination aus dem 3-fachen optischen und dem 4,0-fachen digitalen Zoom können Sie Aufnahmen je nach Aufnahmeobjekt und Entfernung bis zu 12-fach vergrößern. Der Digitalzoom ist eine sehr nützliche Funktion, je mehr aber ein Bild vergrößert (gezoomt) wird, um so grobkörniger wird es auch.

1. Stellen Sie den Modus-Schalter auf [] oder [].
2. Um den Digitalzoom zu aktivieren:
 - a. Drücken Sie auf die **MENU**-Taste.
 - b. Wählen Sie mit den Tasten ◀/▶ die Option [Funktion].
 - c. Wählen Sie mit den Tasten ▲/▼ die Option [Digitaler Zoom] und drücken auf die Taste **SET**.
 - d. Wählen Sie noch einmal mit den Tasten ▲/▼ die Option [Ein] und drücken auf die Taste **SET**.
 - e. Drücken Sie auf die Taste **MENU**, um das Menü-Fenster zu schließen.
 - f. Um den Digitalzoom zu aktivieren, drücken Sie die Taste  vollständig herunter und halten sie solange gedrückt, bis das Bild auf dem LCD-Monitor die gewünschte Größe erreicht hat.

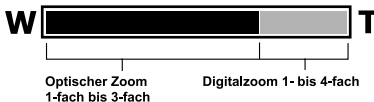

3. Drücken Sie auf den Auslöser, um das "gezoomte" Bild aufzunehmen.





HINWEIS

- Die Zoomeinstellung wird automatisch zurückgesetzt, wenn die Kamera entweder manuell oder durch die automatische Ausschaltfunktion ausgeschaltet wird.



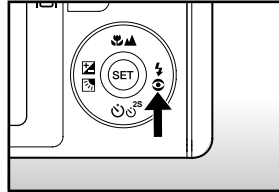

Einstellen des Blitzes

Stellen Sie den Blitz ein. Sie können je nach Aufnahmebedingungen einen geeigneten Blitzmodus einstellen.

1. Stellen Sie den Modus-Schalter auf [].
2. Wählen Sie mit der Taste  den gewünschten Blitzmodus.







Bei den verschiedenen Blitz-Modi sind unterschiedliche Blitzeinstellungen verfügbar:

					
Szene-Modus	Auto	<input type="radio"/>	<input type="radio"/>	<input type="radio"/>	<input type="radio"/>
	Panorama	<input type="radio"/>	<input type="radio"/>	<input type="radio"/>	<input type="radio"/>
	Portrait	X	<input type="radio"/>	X	X
	Landschaft	X	X	X	<input type="radio"/>
	Sport	X	X	X	<input type="radio"/>
	Nacht	<input type="radio"/>	<input type="radio"/>	<input type="radio"/>	<input type="radio"/>
	Kerzenlicht	X	X	X	<input type="radio"/>
	Makro	X	X	X	<input type="radio"/>
	Dämmerung	X	X	X	<input type="radio"/>
	Morgenrot	X	X	X	<input type="radio"/>
	Wasserspiel	<input type="radio"/>	<input type="radio"/>	<input type="radio"/>	<input type="radio"/>
Feuerwerk	X	X	X	<input type="radio"/>	
Aufnahmemodus	Einzelbild	<input type="radio"/>	<input type="radio"/>	<input type="radio"/>	<input type="radio"/>
	Serienbild	X	X	X	<input type="radio"/>
	AEB	X	X	X	<input type="radio"/>
Fokus-Modus	Auto	<input type="radio"/>	<input type="radio"/>	<input type="radio"/>	<input type="radio"/>
	Makro	<input type="radio"/>	<input type="radio"/>	<input type="radio"/>	<input type="radio"/>
	Unendlich	<input type="radio"/>	<input type="radio"/>	<input type="radio"/>	<input type="radio"/>



* Diese Tabelle dient nur als Anhaltspunkt und kann bei anderen Kombinationen von Foto-Modi abweichen.



* : Verfügbar X: Nicht verfügbar

Bei den verschiedenen Blitz-Modi sind unterschiedliche Blitzeinstellungen verfügbar:

Blitzmodus	Beschreibung
[] Auto	Der Blitz wird automatisch je nach den Lichtverhältnissen der Umgebung ausgelöst.
[] Rote-Augen-Vermeidung	Der Blitz zur Rote-Augen-Reduzierung wird für Aufnahmen von Personen und Tieren unter schlechten Lichtbedingungen verwendet. Achten Sie darauf, dass die aufgenommene Person während der Aufnahme direkt in die Kamera blickt bzw. so nah wie möglich an der Kamera steht. Der Blitz wird immer zweimal ausgelöst, und das die Aufnahme beim zweiten Blitz gemacht.
[] Blitz An	Bei dieser Funktion wird der Blitz immer ausgelöst. Verwenden Sie diese Funktion, wenn Sie Aufnahmen bei künstlichen Lichtbedingungen machen.
[] Blitz Aus	Diese Funktion wird für Aufnahmen mit Raumbeleuchtung wie bei Bühnen- und Hallenereignissen oder wenn sich das Aufnahmeobjekt außerhalb der Blitzreichweite befindet verwendet.



Einstellen der Schärfe

Sie können Aufnahmen machen, wobei der Abstand zum Aufnahmeobjekt mit der Autofokus-Funktion automatisch eingestellt wird. Sie können auch die Makro-Funktion [] oder eine unendliche Entfernung [] wählen.

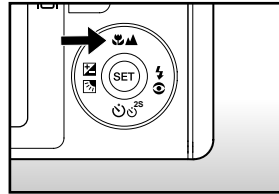
1. Stellen Sie den Modus-Schalter auf [] oder [].
2. Wählen Sie mit der Taste  den gewünschten Blitz-Modus.





Die folgende Tabelle hilft Ihnen dabei, den geeigneten Fokusmodus auszuwählen:

Fokusmodus	Beschreibung
[Leer] Autofokus	Wählen Sie diese Funktion, wenn Sie die Einstellungen der Kamera überlassen möchten. Sie müssen sich dann selbst um nichts kümmern. Ca. 50 cm bis unendlich (Weitwinkel und Tele)
[] Makro	Wählen Sie diese Funktion für Nahaufnahmen. Weitwinkel (Zoom aus): Ca. 6 cm bis unendlich Tele (bei 3-fachem optischem Zoom): Ca. 35 cm bis unendlich
[] Unendlich	Wählen Sie diesen Modus, wenn Sie Aufnahmen von Aufnahmeobjekten machen möchten, die sich in einer großen Entfernung befinden.



Der Selbstauslöser

Mit dieser Einstellung können Sie Selbstauslöseraufnahmen machen.

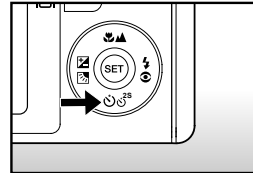

1. Stellen Sie den Modus-Schalter auf [] oder [].
2. Wählen Sie mit der  Taste die gewünschte Einstellung aus.



- Im []-Modus:



AUS → [ 10s] 10 sek. → [ 2s] 2 sek.
 ↖ [ 10+2s] 10+2 sek. ↗

- Im []-Modus:

AUS → [ 10s] 10 sek. → [ 2s] 2 sek.

3. Arrangieren Sie das Bild, drücken die Auslöser-Taste erst zur Hälfte und dann vollständig herunter.
 - Die Selbstauslöser-LED blinkt, und nach Ablauf der eingestellten Zeit wird die Aufnahme ausgelöst.
 - Auf dem LCD-Monitor werden die Sekunden heruntergezählt.
 - Um den Selbstauslöser zu unterbrechen, drücken Sie den Auslöser zur Hälfte herunter.

Die folgende Tabelle hilft Ihnen dabei, den geeigneten Selbstauslösermodus auszuwählen:

Selbstauslösermodus	Beschreibung
[ 10s] 10 sek.	Das Bild wird etwa 10 Sekunden nach dem Drücken des Auslösers aufgenommen.
[ 2s] 2 sek.	Das Bild wird etwa 2 Sekunden nach dem Drücken des Auslösers aufgenommen.
[ 10+2s] 10+2 sek.	Eine Aufnahme wird 10 Sekunden nach Betätigen des Auslösers gemacht, die zweite Aufnahme erfolgt 2 Sekunden später. Dieser Modus ist sehr praktisch für die Aufnahme von Gruppenbildern.

Belichtungskorrektur/Gegenlichtkorrektur

Sie können die Fotos, die Sie aufnehmen, insgesamt heller oder dunkler machen. Diese Einstellungen werden verwendet, wenn sonst keine geeignete Helligkeit (Belichtung) erreicht werden kann, z.B. wenn der Helligkeitskontrast zwischen dem Aufnahmeobjekt und dem Hintergrund zu groß ist oder wenn das Aufnahmeobjekt sehr klein ist im Verhältnis zum Gesamtbild. Die Belichtung kann in Schritten von 0,3 EV festgelegt werden.

1. Stellen Sie den Modus-Schalter auf [] und drücken auf die Taste .
 - Mit jedem Drücken auf die Taste ändert sich die Einstellung in der Reihenfolge [Leer], [] Gegenlichtkorrektur und [] Belichtungskorrektur.

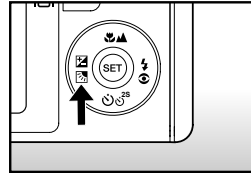

2. Stellen Sie die Belichtung mit den Tasten / ein.
 - Sie können den Wert mit der Taste vergrößern.
 - Sie können den Wert mit der Taste verringern.
 - Die Werte für die Belichtungskorrektur sind: -2,0, -1,7, -1,3, -1,0, -0,7, -0,3, 0, +0,3, +0,7, +1,0, +1,3, +1,7, +2,0

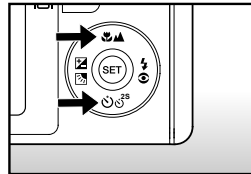

- Bestätigen Sie den Löschvorgang mit der Taste .
- Je größer der Wert, um so heller ist das Bild. Je kleiner der Wert, um so dunkler ist das Bild. Der eingestellte Wert wird auf dem LCD-Monitor angezeigt.

Art der Aufnahmeobjekte und einzustellende Werte

- + (positive) Korrektur
 - * Druckerzeugnisse mit dunklem Text auf hellem Papier
 - * Gegenlichtaufnahmen
 - * Helle Motive oder stark reflektiertes Licht wie auf Skipisten
 - * Wenn der Himmel einen großen Teil des Bilds einnimmt
- - (negative) Korrektur
 - * Personen, die von einem Spotlicht angestrahlt werden, insbesondere vor einem dunklen Hintergrund
 - * Druckerzeugnisse mit hellem Text auf dunklem Papier
 - * Schwach reflektierende Aufnahmeobjekte wie immergrüne Bäume oder dunkles Blätterwerk
- Gegenlichtkorrektur (+1,3, fest)
 - * Wenn das Aufnahmeobjekt dunkel und der Hintergrund hell ist.
 - * Wenn das Aufnahmeobjekt (Person) vor einer Lichtquelle steht.

Einstellen des Motivmodus

Wählen Sie ganz einfach einen der folgenden 12 Modi, um Ihre Aufnahme mit den am besten geeigneten Einstellungen zu machen.

1. Stellen Sie den Modus-Schalter auf [].
 - a. Drücken Sie auf die **MENU**-Taste.
 - b. Wählen Sie mit der Taste **▲** / **▼** die Option [SzeneModus] aus und drücken dann auf **SET**.
 - c. Wählen Sie mit der Taste **▲** / **▼** einen Eintrag aus und drücken Sie dann auf **SET**.
2. Arrangieren Sie das Bild, drücken die Auslöser-Taste erst zur Hälfte und dann vollständig herunter.

Die folgende Tabelle hilft Ihnen dabei, den geeigneten Motiv-Modus auszuwählen:

Szene-Modus	Beschreibung
[] Auto	Die Kamera bestimmt automatisch die für das beste Bild benötigten Einstellungen.
[] Panorama	Zum Erstellen von 360° Panoraaufnahmen.
[] Portrait	Zum Fotografieren einer Person bei unscharfem Hintergrund.
[] Landschaft	Zum Fotografieren von Bergen, Wäldern oder anderen farbtintensiven Landschaftsszenen.
[] Sport	Zum Fotografieren von sich schnell bewegenden Objekten.
[] Nachtaufnahme	Zum Fotografieren von Szenen bei Nacht.
[] Kerzenlicht	Weiche Schärfe und Tageslicht-Weißausgleich (Stativ empfohlen).
[] Makro	Für Nahaufnahmen.
[] Sonnenuntergang	Kleine Blende und Tageslicht-Weißausgleich, ideal bei starken Rotschatten.
[] Sonnenaufgang	Hohe Farbsättigung und stärkere Rotschatten.
[] Spritzwasser	Kurze Verschlusszeit.
[] Feuerwerk	Kleine Blende und lange Verschlusszeit (Stativ empfohlen).

Im Szene-Modus verfügbares Aufnahme-Menü:

	Auto	Panorama	Portrait	Landschaft	Sport	Nacht	Kerzenlicht	Makro	Dämmerung	Morgenrot	Wasserspiel	Feuerwerk
Auflösung	○	○	○	○	○	○	○	○	○	○	○	○
Qualität	○	○	○	○	○	○	○	○	○	○	○	○
Schärfe	○	○	X	X	X	X	X	X	X	X	X	X
Sättigung	○	○	X	X	X	X	X	X	X	X	X	X
Farbe	○	○	X	X	X	X	X	X	X	X	X	X
Weissabgleich	○	○	X	X	X	X	X	X	X	X	X	X
Manuell WB	○	○	X	X	X	X	X	X	X	X	X	X
ISO	○	○	X	X	X	X	X	X	X	X	X	X
Belichtung	○	○	X	X	X	X	X	X	X	X	X	X

* ○: Verfügbar X: Nicht verfügbar

Einstellen des Panoramamodus

Dieser Modus soll Ihnen bei der Aufnahme einer Fotoserie helfen, bei der die einzelnen Fotos später mit einer Software so zusammengefügt werden können, dass daraus ein Panoramabild entsteht. Auf diese Weisen können Sie auch Aufnahmeobjekte fotografieren, die nicht auf ein einzelnes Bild passen wie Landschaften. Die einzelnen Fotos werden später mit einem Programm wie Cool 360 oder Photoshop zusammengefügt.

1. Stellen Sie den Modus-Schalter auf [].
 - a. Drücken Sie auf die **MENU**-Taste.
 - b. Wählen Sie mit der Taste **▲** / **▼** die Option [Szene-Modus] aus und drücken dann auf **SET**.
 - c. Wählen Sie mit den Tasten **▲** / **▼** die Option [Panorama] und drücken auf die Taste **SET**.
2. Machen Sie das erste Foto.
 - Das nächste Bild erscheint neben dem vorhergehenden Bild.
3. Richten Sie die Kamera so auf das Aufnahmeobjekt, dass sich das zweite Bild etwas mit dem ersten Bild überschneidet, und drücken Sie dann auf den Auslöser, um das nächste Foto zu machen.
4. Führen Sie diese Schritte für weitere Aufnahmen aus.
5. Nachdem Sie die letzte Aufnahme gemacht haben, drücken Sie auf die Taste **MENU**.

[] Videomodus

Bei der Videofunktion können Sie kurze Videosequenzen mit einer Auflösung von 320 x 240/640 x 480 Pixeln aufnehmen. Sie können festlegen, ob gleichzeitig eine Tonaufnahme gemacht werden soll.

1. Stellen Sie den Modus-Schalter auf [].
2. Arrangieren Sie die Aufnahme mit der Zoomtaste.
3. Drücken Sie auf den Auslöser.
 - Die Aufnahme des Videoclips wird gestartet.
 - Wenn Sie ein weiteres Mal auf den Auslöser drücken, wird die Aufnahme des Videoclips gestoppt.
 - Die Aufnahmedauer hängt von der Speicherkapazität und dem Aufnahmeobjekt ab.
 - Während der Aufnahme eines Videos kann die Zoomfunktion nicht verwendet werden.



HINWEIS

- Bei der Aufnahme von Videoclips kann kein Blitz ausgelöst werden.
- Im [Aufnahme]-Menü sind diese Optionen verfügbar: [Auflösung], [Qualität] und [Farbe].
- Im [Funktion]-Menü sind diese Optionen verfügbar: [Audio], [LCD-Helligkeit] and [Digitaler Zoom].

[▶] WIEDERGABEMODUS

Wiedergabe von Fotos

Sie können sich Fotos auf dem LCD-Monitor ansehen.

1. Stellen Sie den Modus-Schalter auf [▶].
 - Die zuletzt gemachte Aufnahme eines Fotos wird auf dem LCD-Display angezeigt.
2. Sie können sich die Aufnahmen nacheinander vorwärts oder rückwärts ansehen, indem Sie auf die Tasten ◀ / ▶ drücken.
 - Um das vorhergehende Bild anzuzeigen, drücken Sie auf die Taste ◀.
 - Um das nächste Bild anzuzeigen, drücken Sie auf die Taste ▶.

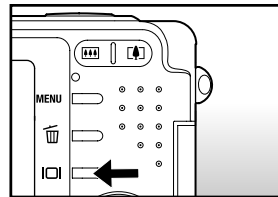
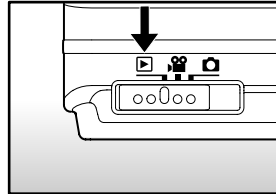

Bildinformationen

Sie können während der Wiedergabe die Art der Bildinformationen durch Drücken der Taste [I] ändern. Bei jedem Drücken auf [I] ändert sich die Bildschirmanzeige in dieser Reihenfolge:



HINWEIS

- Wenn Sie während der Wiedergabe auf die Tasten ▲ / ▼ drücken, wird die Anzeige in einem Winkel von 90° gedreht. Mit der Taste ▼ wird das Bild im Uhrzeigersinn gedreht, mit ▲ wird das Bild entgegen dem Uhrzeigersinn gedreht. Drücken Sie dann auf die Taste in die entgegengesetzte Richtung, wird das Bild wieder in seine ursprüngliche Lage gedreht.
- Zusammen mit den Videodaten wird das Symbol [📺] angezeigt. Videoclips können nicht gedreht werden.
- Bilder, die mit Ton aufgenommen wurden, tragen das Symbol [🗣️].
- Drücken Sie auf SET, um die Tonaufnahme wiederzugeben.

Wiedergeben von Videoclips

Sie können sich die aufgenommenen Videoclips auf dem LCD-Monitor ansehen. Dazu können Sie sich die Tonaufnahme anhören.

1. Stellen Sie den Modus-Schalter auf [].
 - Die zuletzt gemachte Aufnahme eines Fotos wird auf dem LCD-Display angezeigt.
2. Wählen Sie mit der Taste ◀/▶ einen Videoclip aus.
3. Drücken Sie auf die **SET**-Taste.
 - Wenn Sie während der Wiedergabe auf die Tasten ▶ / ◀ drücken, wird das Video vor- oder zurückgespult.
 - Um die Wiedergabe zu stoppen, drücken Sie die Taste ▼.
Die Wiedergabe wird gestoppt und kehrt zum Anfang des Videoclips zurück.
 - Um die Wiedergabe des Videos zu unterbrechen,
Drücken Sie auf die **SET**-Taste.
Die Wiedergabe des Videos wird unterbrochen.
Drücken Sie zum Fortfahren noch einmal auf die **SET**-Taste.

Tastenfunktionen

	Während der Wiedergabe	Während der Pause	Während eines Abbruchs
Taste ▶	Schnelle Wiedergabe. Mit jedem Drücken auf ▶ ändert sich die Wiedergabegeschwindigkeit von der doppelten auf die vierfache Geschwindigkeit und dann wieder auf die normale Geschwindigkeit.	-	Das nächste Bild wird angezeigt.
Taste ◀	Schnelle Wiedergabe rückwärts. Mit jedem Drücken auf ◀ ändert sich die Wiedergabegeschwindigkeit von der doppelten auf die vierfache Geschwindigkeit und dann wieder auf die normale Geschwindigkeit vorwärts.	-	Das vorhergehende Bild wird angezeigt.
Taste ▼	Stopp (Auf dem Monitor wird wieder das erste Bild angezeigt)		-
Taste SET	Pause	Fortsetzen der Wiedergabe	Normale Wiedergabe



HINWEIS

- Videoclips können weder gedreht oder vergrößert werden.
- Die Wiedergabeinformationen werden nicht zusammen mit den Videoclips auf dem LCD-Monitor angezeigt.

Wiedergabe von Fotos/Videoclips auf einem Fernsehgerät

Sie können sich Ihre Aufnahmen auch auf einem Fernsehgerät ansehen. Bevor Sie die Kamera an ein Gerät anschließen, müssen Sie zunächst entsprechend dem Ausgabesystem des Wiedergabegeräts NTSC oder PAL einstellen. Schalten Sie dann alle angeschlossenen Geräte aus. Es wird empfohlen, die Kamera während der Übertragung der aufgenommenen Bilder und Videoclips mit dem AC-Netzadapter über das Stromnetz mit Strom zu versorgen.

1. Stellen Sie den Modus-Schalter auf [].
2. Schließen Sie das eine Ende des A/V-Kabels an den Umwandlungsadapter-Anschluss der Kamera an.
 - Wenn Sie für den Anschluss des A/V-Kabels den Umwandlungsadapter verwenden, schließen Sie zuerst den Umwandlungsadapter an den Umwandlungsadapter-Anschluss der Kamera an und dann das eine Ende des A/V-Kabels an den A/V-Anschluss des Umwandlungsadapters an.
3. Schließen Sie das andere Ende an den A/V-Eingang des Fernsehgeräts an.
4. Schalten Sie das Fernsehgerät und die Kamera ein.
5. Starten Sie die Wiedergabe der Fotos/Videoclips.
 - Die Bedienung entspricht der Wiedergabe der Fotos und Videoclips auf der Kamera.

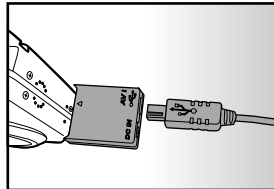
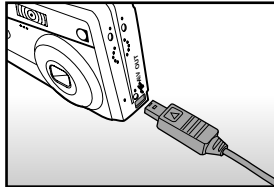



HINWEIS

- Weitere Details erfahren Sie im **Setup-Menü (Wiedergabe-Modus)** unter **"Videoausgabe"**.

Aufnahme von Stimmenotizen

Während der Aufnahme von Fotos können Sie maximal 30 Sekunden Ton als "Notiz" zum Bild aufnehmen. Die Stimmennotiz kann nur einmal aufgenommen werden.

1. Stellen Sie den Modus-Schalter auf [].
 - Die zuletzt gemachte Aufnahme eines Fotos wird auf dem LCD-Display angezeigt.
2. Wählen Sie mit den Tasten ◀/▶ das Bild aus, für das Sie eine Stimmennotiz aufnehmen möchten.
3. Drücken Sie auf den Auslöser.
 - Auf dem Monitor erscheint [VOICE RECORDING] und die Aufnahme wird gestartet.
4. Um die Tonaufnahme zu beenden, müssen Sie ein zweites Mal auf den Auslöser drücken.
 - Auf dem LCD-Monitor erscheint [VOICE RECORD END], und die Aufnahme wird beendet. Die Aufnahmen, die mit einer Stimmennotiz aufgenommen wurden, sind mit dem Symbol [] gekennzeichnet.

Wiedergabe von Stimmenotizen

Wenn Sie auf **SET** drücken, wird [VOICE PLAYBACK] angezeigt und die Stimmennotiz wird wiedergegeben.















HINWEIS

- Die Stimmennotizfunktion ist nur für Bildaufnahmen verfügbar.



Anzeigen von Miniaturbildern

Mit dieser Funktion können Sie gleichzeitig 9 Miniaturbilder auf dem LCD-Monitor anzeigen lassen, so dass Sie schnell Zugriff auf ein bestimmtes Bild haben.

1. Stellen Sie den Modus-Schalter auf [].
 - Die zuletzt gemachte Aufnahme eines Fotos wird auf dem LCD-Display angezeigt.
2. Drücken Sie auf die Taste .
 - Die Bilder werden in der Miniaturbildanzeige angezeigt.
 - Bilder, die Sie mit den Tasten  /  /  /  markiert haben, sind mit einem grünen Rahmen gekennzeichnet.
 - Wenn sich zehn oder mehr Bilder im Speicher befinden, können Sie mit den Tasten  /  weiterblättern.
3. Drücken Sie auf die Tasten  /  /  / , um das ausgewählte Bild in Normalgröße anzuzeigen.
4. Drücken Sie auf die **SET**-Taste.
 - Das ausgewählte Bild wird in normaler Größe angezeigt.









HINWEIS

- Bei der Miniaturbild-Anzeige werden die Symbole [], [], [] angezeigt.

Zoomen des angezeigten Bildes

Mit dieser Funktion können Sie auch einzelne Bereiche eines Bilds vergrößern, so dass Sie auch Details überprüfen können.

1. Stellen Sie den Modus-Schalter auf [].
2. Wählen Sie mit den Tasten ◀/▶ das Bild aus, das vergrößert werden soll.
 - Sie können auch aus der Miniaturbildanzeige ein Foto zum Vergrößern auswählen.
3. Stellen Sie mit der Taste  /  das Zoomverhältnis ein.
 - Wenn Sie auf  drücken, wird das Bild vergrößert.
 - Um das Bild wieder auf seine ursprüngliche Größe zu bringen, drücken Sie auf .
 - Das Bild wird auf dem LCD-Monitor vergrößert dargestellt, und auf dem Bild wird der Vergrößerungsfaktor angezeigt.
4. Mit den Tasten ▲/▼/◀/▶ wählen Sie den Bereich aus, der vergrößert werden soll.
5. Um dann wieder zur normalen Anzeige zurückzukehren, drücken Sie so oft auf die Taste , bis die gewünschte Anzeige erscheint.



Gesamtes Bild Bereich der aktuellen Vergrößerung



HINWEIS

- Das Bild kann in Schritten von 0,5 1- bis 4-fach vergrößert werden.

Wiedergeben als Diaschau

Mit der Diaschau-Funktion können Sie die Bilder automatisch nacheinander anzeigen lassen.

1. Stellen Sie den Modus-Schalter auf [].
2. Drücken Sie auf die Taste **MENU**.
 - Das Wiedergabemenü wird angezeigt.
3. Wählen Sie mit der Taste **▲** / **▼** die Option [Diaschau] aus und drücken dann auf **SET**.
 - Die Diaschau wird gestartet.
4. Stellen Sie mit den Tasten **▲** / **▼** das Intervall an, in dem die Dias angezeigt werden sollen, und drücken dann auf **SET**.
5. Um die Diaschau zu beenden, müssen Sie auf **SET** drücken.
 - Wenn Sie auf **SET** drücken, wird das Bild auf dem LCD-Monitor angezeigt.





HINWEIS

- Die automatische Ausschaltfunktion funktioniert während der Wiedergabe einer Diashow nicht.
- Es werden automatisch alle Bilder eines Ordners wiedergegeben.
- Bei Filmdateien wird nur das jeweils erste Bild, nicht der ganze Film, angezeigt.
- Das Intervall für die Diashow kann auf 3, 5 und 10 Sekunden eingestellt werden.
- Die Diaschaufunktion kann nur dann aktiviert werden, wenn sich mehr als 2 Aufnahmen auf der SD-Speicherkarte oder im internen Speicher befinden.

Löschschutz

Die Daten werden mit einem Schreibschutz versehen, damit Aufnahmen nicht versehentlich gelöscht werden können.

Löschschutz

1. Stellen Sie den Modus-Schalter auf [].
2. Mit den Tasten ◀ / ▶ wählen Sie das Bild aus, das Sie sich ansehen möchten.
3. Drücken Sie auf die Taste **MENU**.
 - Das Wiedergabemenü wird angezeigt.
4. Wählen Sie mit der Taste ▲ / ▼ die Option [Schutz] aus und drücken dann auf **SET**.
5. Wählen Sie mit den Tasten ▲ / ▼ die Option [Einzel] oder [Alle] aus und drücken auf **SET**.
6. Wählen Sie mit der Taste ▲ / ▼ die Option [Set] aus und drücken dann auf **SET**.
 - Die entsprechenden Dateien werden geschützt, und die Kamera kehrt wieder in den Wiedergabe-Modus zurück.
 - Die geschützten Bilder werden mit dem Symbol [] gekennzeichnet.
Wenn Sie [Alle] gewählt haben, erscheint bei allen Bildern [] angezeigt.

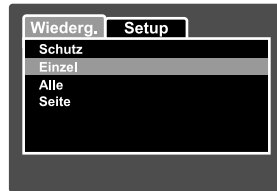

Aufheben des Löschschatzes

Um den Löschschatz für nur ein einzelnes Bild aufzuheben, rufen Sie das entsprechende Bild auf dem LCD-Monitor auf.

1. Wählen Sie mit der Taste ▲ / ▼ die Option [Schutz] aus und drücken dann auf **SET**.
2. Wählen Sie mit den Tasten ▲ / ▼ die Option [Einzel] oder [Alle] aus und drücken auf **SET**.
3. Wählen Sie mit den Tasten ▲ / ▼ die Option [Schutz aufheben] aus und drücken dann auf **SET**.
 - Der Löschschatz wird von den entsprechenden Dateien entfernt, und die Kamera kehrt wieder in den Wiedergabe-Modus zurück.

Mehrere Bilder gleichzeitig schützen

1. Wählen Sie mit der Taste ▲ / ▼ die Option [Schutz] aus und drücken dann auf **SET**.
2. Wählen Sie mit der Taste ▲ / ▼ die Option [Seite] aus und drücken dann auf **SET**.
 - Die Bilder werden in der Miniaturbildanzeige angezeigt.
3. Wählen Sie mit ▲ / ▼ / ◀ / ▶ die Bilder aus, die Sie mit dem Löschschatz versehen möchten, und drücken dann auf **□**.
 - Die geschützten Bilder werden mit dem Symbol [] gekennzeichnet.
Wählen Sie ein geschütztes Bild aus und drücken noch einmal auf **□**, wird der Löschschatz wieder aufgehoben. Dieser Vorgang kann für mehrere Bilder wiederholt werden.
4. Drücken Sie auf die **SET**-Taste.
 - Der Löschschatz wird von den entsprechenden Dateien entfernt, und die Kamera kehrt wieder in den Wiedergabe-Modus zurück.



HINWEIS

- Beim Formatieren der SD-Speicherkarte werden der Löschschatz aufgehoben und alle Aufnahmen gelöscht.

DPOF-Einstellungen

DPOF steht für "Digitales Druckauftragsformat". Mit der DPOF-Funktion können Druckinformationen auf der Speicherkarte gespeichert werden. Bei eingelegter Speicherkarte wählen Sie im DPOF-Menü die Bilder aus, die gedruckt werden sollen, und Sie legen fest, wieviele Ausdrücke gemacht werden sollen. Wenn der Druck gestartet wird, liest der Drucker die auf der Speicherkarte eingebetteten Informationen und druckt die angegebenen Bilder aus.

1. Stellen Sie den Modus-Schalter auf [].
2. Wählen Sie mit den Tasten ◀ / ▶ das Bild aus, für das Sie die DPOF-Einstellungen festlegen möchten.
3. Drücken Sie auf die Taste **MENU**.
 - Das Wiedergabemenü wird angezeigt.
4. Wählen Sie mit der Taste ▲ / ▼ die Option [DPOF] aus und drücken dann auf **SET**.
 - Das DPOF-Fenster wird angezeigt.
5. Wählen Sie mit den Tasten ▲ / ▼ die Option [Einzel] oder [Alle] aus und drücken auf **SET**.
 - Einzel: Legt die DPOF-Einstellungen für jedes Bild einzeln fest.
 - Alle: Legt die DPOF-Einstellungen für alle Bilder gleichzeitig fest.
6. Wählen Sie mit der Taste ▲ / ▼ die Option [Druckanzahl] aus und drücken Sie dann auf **SET**.
 - Auf dem Monitor wird die Anzahl der Ausdrücke angezeigt.
7. Legen Sie mit der Taste ▲ / ▼ die Anzahl der Ausdrücke fest und drücken Sie dann auf **SET**.
 - Für jedes Bild können Sie bis zu 9 Ausdrücke festlegen.



8. Wählen Sie mit der Taste ▲ / ▼ die Option [Datum] aus und drücken Sie dann auf **SET**.
 - Das Einstellfenster für die Datumseinstellung erscheint.
9. Schalten Sie mit den Tasten ▲ / ▼ das Datum [Ein] oder [Aus] und drücken Sie auf die Taste **SET**.
 - Ein: Das Datum der Aufnahme wird gedruckt.
 - Aus: Das Datum der Aufnahme wird nicht gedruckt.
10. Wählen Sie mit der Taste ▲ / ▼ die Option [Drucken aktiv] aus und drücken dann auf **SET**.
11. Wählen Sie mit der Taste ▲ / ▼ die Option [Ausführ.] aus und drücken dann auf **SET**.
 - Dabei wird eine Datei mit den DPOF-Informationen erzeugt. Abschließen kehrt der LCD-Monitor zur normalen Wiedergabe-Anzeige zurück.

**HINWEIS**

- Auf dem Foto wird das Datum aufgedruckt, das auch in der Kamera eingestellt ist. Damit auf dem Foto das richtige Datum gedruckt wird, müssen Sie vor der Aufnahme das Datum in der Kamera einstellen. Lesen Sie in diesem Benutzerhandbuch nach unter "**Einstellen von Datum und Uhrzeit**".
- Bevor Sie mit der Kamera die DPOF-Einstellung festlegen, müssen Sie die Bilder aus dem internen Speicher auf eine SD-Speicherkarte laden.
- Die DPOF-Funktion ist nur verfügbar, wenn sich eine SD-Speicherkarte in der Kamera befindet und auf dieser Speicherkarte Aufnahmen dieser Kamera gespeichert sind.

Ändern der Auflösung eines Bilds

Mit dieser Funktion wird die Auflösung eines zuvor gespeicherten Bilds geändert. Beim Ändern der Größe wird das ursprüngliche Bild vom geänderten Bild ersetzt. Die Größe der Aufnahmen kann immer nur verkleinert werden.

Bei folgenden Aufnahmen kann die Größe nicht geändert werden:

- Auflösung 640 x 480
- Bilder, die mit einer anderen Kamera aufgenommen wurden
- Geschützte Bilder
- Videoclip
- Bei Aufnahmen, die sich auf einer schreibgeschützten SD-Speicherkarte befinden, kann die Auflösung nicht geändert werden.



1. Wählen Sie das Bild aus, dessen Auflösung geändert werden soll.
2. Drücken Sie auf **MENU**.
3. Wählen Sie mit der Taste ▲ / ▼ die Option [Größe ändern] aus und drücken dann auf **SET**.
4. Wählen Sie mit den Tasten ▲ / ▼ die gewünschte Auflösung aus und drücken Sie auf die Taste **SET**.
 - Wenn Sie diesen Vorgang beenden möchten, drücken Sie auf die Taste **MENU**.
 - Nach dem Beenden dieser Funktion kehrt die Anzeige wieder zum Wiedergabe-Menü.



HINWEIS

- Es ist möglich, die Auflösung eines Bildes zu verringern. Es ist jedoch nicht möglich, die Auflösung eines Bildes zu vergrößern oder die ursprüngliche Auflösung nach einer Verkleinerung wieder herzustellen.

Komprimieren eines Bilds

Ändern der Qualität (Komprimierungsrate) einer Aufnahme. Bilder können bis auf die Hälfte ihrer Größe und sogar noch mehr verkleinert werden. Dabei wird das ursprüngliche Bild vom komprimierten Bild überschrieben. Die Qualität kann immer nur auf einen niedrigeren Wert geändert werden.

Bei folgenden Aufnahmen kann die Größe nicht geändert werden:

- Bilder, die mit der Qualität Eco aufgenommen wurden
- Bilder, die mit einer anderen Kamera aufgenommen wurden
- Geschützte Bilder
- Videoclips
- Aufnahmen, die sich auf einer schreibgeschützten SD-Speicherkarte befinden.

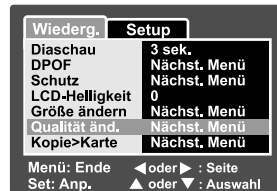



1. Wählen Sie das Bild aus, dessen Qualität geändert werden soll.
2. Drücken Sie auf **MENU**.
3. Wählen Sie mit der Taste ▲ / ▼ die Option [Qualität änd.] aus und drücken dann auf die Taste **SET**.
4. Wählen Sie mit den Tasten ▲ / ▼ die gewünschte Auflösung aus und drücken Sie auf die Taste **SET**.
 - Wenn Sie diesen Vorgang beenden möchten, drücken Sie auf die Taste **MENU**.
 - Nach dem Beenden dieser Funktion kehrt die Anzeige wieder zum Wiedergabe-Modus zurück.

[] Löschen von Bildern

Löschen im Aufnahme-Modus (Schnell-Löschung)





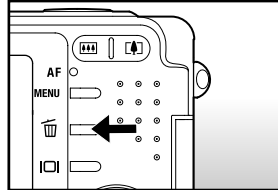



Mit der Schnelllöschung können Sie Aufnahmen schon gleich nach der Aufnahme löschen. Im Schnelllöschungs-Menü haben Sie die Möglichkeit, die letzte Aufnahme ohne weitere Einstellungen zu löschen.

1. Stellen Sie den Modus-Schalter auf [] oder [].
2. Drücken Sie auf die Taste  .
 - Auf dem LCD-Monitor erscheint die letzte Aufnahme und das Schnelllöschungs-Menü.
3. Drücken Sie auf **SET**, um das Bild zu löschen.
 - Damit die Aufnahmen nicht gelöscht werden, müssen Sie [Abbruch] wählen und auf **SET** drücken.



Löschen im Wiedergabe-Modus

Löschen einzelner Bilder/Löschen aller Bilder

1. Stellen Sie den Modus-Schalter auf [].
 - Die zuletzt gemachte Aufnahme eines Fotos wird auf dem LCD-Display angezeigt.
2. Wählen Sie mit den Tasten  /  das Bild aus, das gelöscht werden soll.
3. Drücken Sie auf die Taste  .
 - Es wird das Löschemenü angezeigt.
4. Wählen Sie mit den Tasten  /  die Option [Einzel] oder [Alle] aus und drücken auf **SET**.
 - Einzel: Löscht das ausgewählte Bild oder die zuletzt gemachte Aufnahme.
 - Alle: Es werden alle Aufnahmen gelöscht, die sich auf der SD-Speicherkarte befinden, außer denen, die mit einem Löschschutz versehen sind.
 - Seite: Löscht die ausgewählten Bilder.
5. Wählen Sie mit der Taste  /  die Option [Ausführ.] aus und drücken dann auf **SET**.
 - Damit die Aufnahmen nicht gelöscht werden, müssen Sie [Abbruch] wählen und auf **SET** drücken.





HINWEIS

- Wenn Sie nach dem Löschen eines Bilds eine Aufnahme machen, wird der neuen Aufnahme die Nummer zugewiesen, die nach der des zuletzt gelöschten Bilds liegt.

Löschen von ausgewählten Bildern.

Löscht die ausgewählten Bilder.

1. Stellen Sie den Modus-Schalter auf [▶].
2. Drücken Sie auf die Taste .
 - Es wird das Löschenmenü angezeigt.
3. Wählen Sie mit der Taste ▲ / ▼ die Option [Seite] aus und drücken dann auf **SET**.
 - Die Bilder werden in der Miniaturbildanzeige angezeigt.
4. Wählen Sie mit ▲ / ▼ / ◀ / ▶ die Bilder aus, die Sie mit dem Löscheschutz versehen möchten, und drücken Sie dann auf .
 - Das Symbol [] wird angezeigt. Drücken Sie noch einmal auf die Löschen-Taste, wird der Vorgang abgebrochen. Wiederholen Sie diesen Vorgang für alle Bilder, die gelöscht werden sollen.
5. Drücken Sie auf die **SET**-Taste.

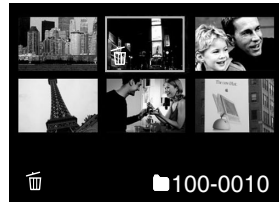

HINWEIS

- Wenn Sie den internen Speicher der Kamera löschen möchten, darf sich keine Speicherkarte in der Kamera befinden. Anderenfalls werden alle Bilder gelöscht, die sich auf der SD-Speicherkarte befinden.

MENÜ OPTIONEN

Foto-Menü (Aufnahme)

In diesem Menü werden die Grundeinstellungen für das Fotografieren einfacher Fotos vorgenommen werden.

1. Stellen Sie den Modus-Schalter auf [].
2. Drücken Sie auf die Taste **MENU**.
 - Das [Aufnah.]-Menü wird angezeigt.
3. Wählen Sie mit den Tasten **▲** / **▼** die gewünschte [Aufnah.]-Option und drücken auf **SET**, um in das Untermenü zu gelangen.
4. Wählen Sie mit der Taste **▲** / **▼** einen Eintrag aus und drücken dann auf **SET**.
5. Um das Menü zu beenden, drücken Sie auf die Taste **MENU**.

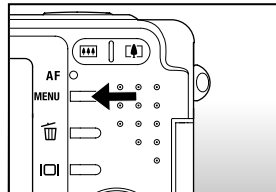

Aufnah.	Funktion	Setup
Szenemodus	Auto	
Auflösung	2816 x 2112	
Qualität	Fein	
Schärfe	Normal	
Sättigung	Normal	
Farbe	Standard	
Weissabgleich	Auto	
Menü: Ende		◀ oder ▶ : Seite
Set: Anp.		▲ oder ▼ : Auswahl

Aufnah.	Funktion	Setup
Manuell WB	Nächst. Menü	
ISO	50	
Aufnahme	Punkt	
Menü: Ende		◀ oder ▶ : Seite
Set: Anp.		▲ oder ▼ : Auswahl



HINWEIS

- Die nicht verfügbaren Menüoptionen werden grau dargestellt.

Szene-Modus

Lesen Sie in diesem Benutzerhandbuch nach unter **“Einstellen des Motivmodus”**.

Auflösung

Hier wird die Auflösung für die Aufnahmen festgelegt.

* [] 2816 x 2112

* [] 2272 x 1704

* [] 1600 x 1200

* [] 640 x 480

Qualität

Hier wird die Qualität (Komprimierungsrate) festgelegt, mit der die Aufnahmen gemacht werden sollen.

* [★★★] Fein

* [★★] Normal

* [★] Eco.

Schärfe

Hier wird die Bildschärfe für die Aufnahmen festgelegt.

* Hart / Normal / Weich

Sättigung

Hier wird die Farbsättigung für die Aufnahmen festgelegt.

* Hoch / Normal / Gering

Farbe

Hier wird die Farbe für die Aufnahmen festgelegt.

* Standard / Kräftig / Vergilbt / Einfarbig

Weißabgleich

Hier wird der Weißabgleich für die Aufnahme von Fotos bei verschiedenen Lichtbedingungen festgelegt. Dabei wird das Licht der Empfindung durch das menschliche Auge angeglichen.

- * [**Leer**] Auto
- * [] Glühbirne
- * [] Neon 1
- * [] Neon 2
- * [] Sonne
- * [] Wolken
- * [**M**] Manuell

Manuell WB

Hier kann der Weißabgleich manuell eingestellt und gespeichert werden. Diese Funktion ist nützlich, wenn kein geeigneter Weißabgleich gefunden werden konnte.

Bevor Sie [Ausführ.] wählen, müssen Sie das Aufnahmeobjekt festlegen (z.B. ein weißes Blatt Papier), das für die Einstellung des Weißabgleichs verwendet werden soll.

* Abbruch / Ausführ.

ISO

Legt die Lichtempfindlichkeit für die Aufnahmen fest. Bei einer höheren Empfindlichkeit (und einem höheren ISO-Wert), kann man Aufnahmen sogar an dunkleren Orten machen. Diese werden dann allerdings körniger.

* 50 / 100 / 200 / 400 / Auto

Belichtung

Hier wird die Messmethode für die Berechnung der Belichtung festgelegt.







- * [**Leer**] Mittbetont: Es wird ein Mittelwert des im gesamten Rahmen gemessenen Lichts gebildet, wobei das Licht in der Mitte stärker gewichtet wird.
- * [] Punkt: Ein kleiner Bereich in der Mitte des Bildschirms wird gemessen, aus diesem Wert wird die Belichtung berechnet.

Foto-Menü (Funktion)

1. Stellen Sie den Modus-Schalter auf [].
2. Drücken Sie auf **MENU** und wählen mit  das Menü [Funktion] aus.
 - Das [Funktion]-Menü wird angezeigt.
3. Wählen Sie mit den Tasten  /  die gewünschte [Funktion]-Option und drücken auf **SET**, um in das Untermenü zu gelangen.
4. Wählen Sie mit der Taste  /  einen Eintrag aus und drücken dann auf **SET**.
5. Um das Menü zu beenden, drücken Sie auf die Taste **MENU**.



Aufnahme

Hier wird die Aufnahmemethode für die Aufnahme festgelegt.

- * [**Leer**] Einzelbild: Es werden einzelne Fotos aufgenommen.
- * [] Serienbild: Es wird eine Serie von max. 3 Fotos aufgenommen.
- * [**AEB**] AEB: Es werden nacheinander 3 Fotos aufgenommen, zunächst normal belichtet, dann unterbelichtet und schließlich überbelichtet.



HINWEIS

- Bei den Aufnahmemodi [Serienbild] und [AEB] ist die Stimmennotizfunktion automatisch auf [Aus] eingestellt.

Stimmennotiz

Lesen Sie in diesem Benutzerhandbuch nach unter “**Aufnehmen von Stimmennotizen**”.

- * Ein / Aus



HINWEIS

- Wenn die [Stimmennotiz] auf [Ein] eingestellt, ist die VorschauEinstellung automatisch auf aktiviert ([Ein]).

LCD-Helligkeit

Wählen Sie die Helligkeit für den LCD-Monitor aus. Mit der Taste ▲ wird der LCD-Monitor heller, mit ▼ dunkler. Der Einstellungsbereich reicht von -5 bis +5.

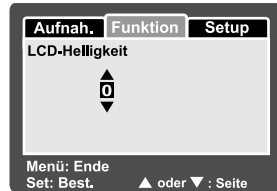

Digitaler Zoom

Hier können Sie für jede Aufnahme festlegen, ob Sie den digitalen Zoom verwenden möchten oder nicht.

* Ein / Aus

Vorschau

Hier wird eingestellt, ob ein Bild gleich nach der Aufnahme auf dem LCD-Monitor angezeigt werden soll.

* Ein / Aus



HINWEIS

- Wenn die Vorschaufunktion deaktiviert ist, ist die Stimmennotiz-Funktion automatisch auch ausgeschaltet.

Datum

Das Datum der Aufnahme kann direkt auf die Bilder aufgedruckt werden. Diese Funktion muss vor der Aufnahme aktiviert werden.

* Ein / Aus



Hier erscheint das Datum.

Echtzeit-AF

Hier wird im Bildvorschaumodus die Echtzeit-Fokusfunktion eingestellt.

* Ein / Aus

Video-Menü (Aufnahme)



In diesem Menü werden die Grundeinstellungen für die Aufnahme von Videoclips vorgenommen.

1. Stellen Sie den Modus-Schalter auf [].
2. Drücken Sie auf die Taste **MENU**.
 - Das [Aufnah.]-Menü wird angezeigt.
3. Wählen Sie mit den Tasten **▲** / **▼** die gewünschte [Aufnah.]-Option und drücken auf **SET**, um in das Untermenü zu gelangen.
4. Wählen Sie mit der Taste **▲** / **▼** einen Eintrag aus und drücken dann auf **SET**.
5. Um das Menü zu beenden, drücken Sie auf die Taste **MENU**.





Auflösung

Hier wird die Auflösung für die Aufnahmen festgelegt.

- * [] 640 x 480
- * [] 320 x 240

Qualität

Hier wird die Qualität (Komprimierungsrate) festgelegt, mit der die Aufnahmen gemacht werden sollen.

- * [] Fein
- * [] Normal

Farbe

Weitere Details hierzu finden Sie in diesem Benutzerhandbuch unter **Foto-Menü (Funktion)** im Abschnitt **“Farbe”**.

Film-Menü (Funktion)

1. Stellen Sie den Modus-Schalter auf [].
2. Drücken Sie auf **MENU** und wählen mit ► das Menü [Funktion] aus.
 - Das [Funktion]-Menü wird angezeigt.
3. Wählen Sie mit den Tasten ▲ / ▼ die gewünschte [Funktion]-Option und drücken auf **SET**, um in das Untermenü zu gelangen.
4. Wählen Sie mit der Taste ▲ / ▼ einen Eintrag aus und drücken dann auf **SET**.
5. Um das Aufnahme-Menü zu beenden, drücken Sie auf die **MENU**-Taste.



Audio

Hier können Sie festlegen, ob bei der Videoaufnahme gleichzeitig Ton aufgenommen werden soll.

* Ein / Aus

LCD-Helligkeit

Weitere Details hierzu finden Sie in diesem Benutzerhandbuch unter **Foto-Menü (Funktion)** im Abschnitt **“LCD-Helligkeit”**.

Digitaler Zoom

Weitere Details hierzu finden Sie in diesem Benutzerhandbuch unter **Foto-Menü (Funktion)** im Abschnitt **“Digitaler Zoom”**.

Wiedergabemenü

Legen Sie im []-Modus fest, welche Einstellungen für die Wiedergabe verwendet werden sollen.

1. Stellen Sie den Modus-Schalter auf [].
2. Drücken Sie auf die Taste **MENU**.
 - Das Wiedergabemenü wird angezeigt.
3. Wählen Sie mit den Tasten **▲** / **▼** die gewünschte Option und drücken Sie auf **SET**, um in das Untermenü zu gelangen.
4. Wählen Sie mit der Taste **▲** / **▼** einen Eintrag aus und drücken dann auf **SET**.
5. Um das Menü zu beenden, drücken Sie auf die Taste **MENU**.



HINWEIS

- Die nicht verfügbaren Menüoptionen werden grau dargestellt.

Diaschau

Lesen Sie in diesem Benutzerhandbuch nach unter **“Wiedergeben als Diaschau”**.

DPOF

Lesen Sie in diesem Benutzerhandbuch nach unter **“DPOF-Einstellungen”**.

Schützen

Lesen Sie in diesem Benutzerhandbuch nach unter **“Löschschutz”**.

LCD-Helligkeit

Weitere Details hierzu finden Sie in diesem Benutzerhandbuch unter **Foto-Menü (Funktion)** im Abschnitt **“LCD-Helligkeit”**.

Größe ändern

Weitere Informationen finden Sie im Abschnitt **“Ändern der Auflösung eines Bilds”**.

Qualität ändern

Lesen Sie in diesem Benutzerhandbuch nach unter **“Komprimieren eines Bilds (Ändern der Qualität)”**.



Kopie > Karte

Mit dieser Funktion können Sie die Dateien vom internen Speicher der Kamera auf eine Speicherkarte kopieren. Dazu müssen sich Dateien im internen Speicher und eine Speicherkarte in der Kamera befinden.

* Abbruch / Ausführ.

Setup-Menü (im Aufnahme-Modus)

Stellen Sie die Betriebsumgebung der Kamera ein.

1. Stellen Sie den Modus-Schalter auf [] oder [].
2. Drücken Sie auf **MENU** und wählen mit ► das Menü [Setup] aus.
 - Das [Setup]-Menü wird angezeigt.
3. Wählen Sie mit den Tasten ▲ / ▼ die gewünschte [Setup]-Option und drücken auf **SET**, um in das Untermenü zu gelangen.
4. Wählen Sie mit der Taste ▲ / ▼ einen Eintrag aus und drücken dann auf **SET**.
5. Um das Menü zu beenden, drücken Sie auf die Taste **MENU**.



Piep

Hier stellen Sie ein, ob die Kamera beim Einschalten und beim Betätigen der Tasten jeweils einen Piepton erzeugen soll.

* Ein / Aus

Bild-Zähler

Hier wird ein neuer Ordner erstellt. Die Aufnahmen werden beginnend mit der Nummer 0001 in diesem Ordner gespeichert.

* Abbruch / Ausführ.

Auto Aus

Wenn über einen bestimmten Zeitraum keine Tasten betätigt werden, schaltet sich die Kamera automatisch aus. Mit dieser Funktion kann die Laufzeit des Akkus verlängert werden.

* 1 Min. / 2 Min. / 3 Min. / Aus

Datum/Zeit

Lesen Sie in diesem Benutzerhandbuch nach unter **“Einstellen von Datum und Uhrzeit”**.

Werkseinst.

Hier werden alle Werte der Kamera auf die Standardeinstellung zurückgesetzt. Nur die Uhrzeit wird nicht zurückgesetzt.

* Abbruch / Ausführ.

Sprache







Lesen Sie in diesem Benutzerhandbuch nach unter **“Auswahl der Sprache”**.

USB

Hier wird der USB-Modus eingestellt, wenn Sie die Kamera an einen Computer anschließen.

* PC / PC-Kamera

Menü Setup (im Wiedergabe-Modus)

1. Stellen Sie den Modus-Schalter auf [].
2. Drücken Sie auf **MENU** und wählen mit  das Menü [Setup] aus.
 - Das [Setup]-Menü wird angezeigt.
3. Wählen Sie mit den Tasten  /  die gewünschte [Setup]-Option und drücken auf **SET**, um in das Untermenü zu gelangen.
4. Wählen Sie mit der Taste  /  einen Eintrag aus und drücken dann auf **SET**.
5. Um das Menü zu beenden, drücken Sie auf die Taste **MENU**.



Piep

Weitere Details hierzu finden Sie in diesem Benutzerhandbuch unter **Setup-Menü (im Aufnahme-Modus)** im Abschnitt **“Piep”**.

Format

Lesen Sie in diesem Benutzerhandbuch nach unter **“Formatieren einer SD-Speicherkarte oder des internen Speichers”**.

Bild-Zähler

Weitere Details hierzu finden Sie in diesem Benutzerhandbuch unter **Setup-Menü (im Aufnahme-Modus)** im Abschnitt **“Bild-Zähler”**.

Karteninfo

Hier wird die freie Kapazität der SD-Speicherkarte angezeigt. Wenn sich keine SD-Speicherkarte in der Kamera befindet, erscheint auf dem Monitor **“KEINE KARTE”**.

Systeminfo

Hier wird die Firmware-Version der Kamera angezeigt.

Sprache

Lesen Sie in diesem Benutzerhandbuch nach unter **“Auswählen der Sprache”**.

Videoausgabe

Hier wird das Videoausgabesystem dem Gerät angepasst, an das die Kamera angeschlossen wird.

* NTSC / PAL

BILDBEARBEITUNGS SOFTWARE INSTALLIEREN

NTI Photo Suite installieren

NTI Photo Suite ist ein benutzerfreundliches Bildbearbeitungsprogramm für PC-Anwender. Mit NTI Photo Suite können Sie Fotos bearbeiten, gestalten und verwalten. Es enthält zahlreiche Vorlagen, wie Rahmen, Geburtstagskarten, Kalender usw. Entdecken Sie eine völlig neue Welt der digitalen Fotografie!

So installieren Sie NTI Photo Suite:

1. Legen Sie die mit der Kamera mitgelieferte CD-ROM in Ihr CD-ROM-Laufwerk ein. Der Begrüßungsbildschirm erscheint.
2. Klicken Sie auf **“INSTALL NTI PHOTO SUITE”**. Folgen Sie den Anweisungen am Bildschirm, um die Installation durchzuführen.



HINWEIS

- Weitere Hinweise zum Gebrauch von NTI Photo Suite und zur Bildbearbeitung finden Sie in der Online-Hilfe des Programms.
- Unter Windows 2000/XP müssen Sie NTI Photo Suite von einem **“Administrator”**-Benutzerkonto installieren.
- NTI Photo Suite wird nicht von Macintosh-Computern unterstützt. Die Verwendung von iPhoto oder iPhoto 2 wird empfohlen.

SPEZIFIKATIONEN DER KAMERA

Element	Beschreibung
Bildsensor	1/2,5-Zoll-CCD-Sensor (6,2 Megapixel)
Bildauflösung	<Standbild> 2816 x 2112, 2272 x 1704, 1600 x 1200, 640 x 480 <Videoclip> 640 x 480, 320 x 240
LCD-Monitor	2,5-Zoll-Echtfarb-TFT-LCD (201.000 Pixel)
Speichermedium	16 MB interner Speicher (10 MB für Fotos) Unterstützt SD-Karten (maximal 1 GB) (optional)
Komprimierungsformat	JPEG-kompatibel
Bilddateiformat	DCF, DPOF, EXIF 2.2, ASF
Objektiv	Linse mit optischem 3-fach-Zoom F-Nr.: 3,2 (Weitwinkel)/5,3 (Tele) F=5,4 mm -16,2 mm (entspricht 32 mm bis 96 mm bei einer 35-mm-Kleinbildkamera)
Schärfebereich	Ca. 50 cm bis unendlich (für Weitwinkel und Tele) Ca. 6 cm bis unendlich (Makro-Weitwinkel) Ca. 35 cm bis unendlich (Makro-Tele)
Belichtungszeit	1/2 - 1/2000 Sekunden
Digitalzoom	4-fach (Aufnahmemodus) 4-fach in Schritten von 0,5x (Wiedergabemodus)
Belichtungsmessung	Mittenbetont / Spot
Reichweite des Blitzlichts	0,5 m - 2,7 m (Weitwinkel) 0,5 m - 2,4 m (Tele)
Selbstausröser	10 s / 2 s / 10+2 s
Schnittstelle	Stromeingangsbuchse 5V (über Adapter) A/V OUT-Anschluss (über Adapter) USB 2.0-kompatibel
Stromversorgung	Wiederaufladbarer Lithium-Ionen-Akku (3,7 V, 650mAh) (optional) Netzteil (5 V / 3 A) (optional)
Abmessungen (BxHxT)	Ca. 88,5 x 54,5 x 24 mm (ohne überstehende Bauteile)
Gewicht	Ca. 130 g (ohne Akku und SD-Karte)

* Technische Daten und Änderungen am Design sind ohne vorherige Ankündigung vorbehalten.