

INHOUD

3 INTRODUCTIE

- 3 Overzicht
- 3 Inhoud verpakking



4 KENNISMAKEN MET DE CAMERA

- 4 Vooraanzicht
- 5 Achteraanzicht
- 7 Status-LED indicator
- 8 LCD-scherm Iconen

10 AAN DE SLAG

- 10 Het camerakoordje bevestigen
- 10 De batterij plaatsen en verwijderen (optionele accessoire)
- 11 De batterij opladen
- 12 De SD-kaart plaatsen en verwijderen (optionele accessoire)
- 13 De datum en tijd instellen
- 14 De taal kiezen
- 15 De SD-kaart of Intern Geheugen formatteren
- 16 Beeldresolutie en Kwaliteit instellen

17 FOTOGRAFIE MODUS

- 17 [] Fotomodus
- 18 Sprakmemo's opnemen
- 18 De optische zoom gebruiken
- 19 De digitale zoom gebruiken
- 20 De flits instellen
- 22 De focus instellen
- 23 De zelfontspanner instellen
- 24 Belichtingcompensatie/Tegenlichtcorrectie
- 25 De scènemodus instellen
- 27 De panoramamodus instellen
- 27 [] Videomodus

28 [▶] AFSPEELMODUS

- 28 Afspelen foto's
- 29 Afspelen videoclips
- 31 Afspelen foto's/videoclips op een TV
- 32 Spraakmemo's toevoegen
- 33 Thumbnail-weergave
- 34 Zoom-weergave
- 35 Diashow-weergave
- 36 Beveiligen foto's
- 38 DPOF-instellingen
- 40 Formaat foto wijzigen
- 41 Een foto comprimeren
- 42 [🗑] Foto's wissen

44 MENU-OPTIES

- 44 Fotomenu (Opname)
- 47 Fotomenu (Functie)
- 49 Videomenu (Opnemen)
- 50 Videomenu (Functie)
- 51 Afspeelmenu
- 52 Set-up Menu (In fotografiemodus)
- 53 Set-up menu (In afspeelmodus)

54 INSTALLATIE BEWERKINGSSOFTWARE

- 54 NTI Photo Suite installeren

55 SPECIFICATIES CAMERA

INTRODUCTIE

Overzicht

Gefeliciteerd met de aanschaf van uw nieuwe digitale camera!

Hoge-kwaliteit digitale foto's maken gaat met deze ultramoderne, intelligente camera snel en eenvoudig. Uitgerust met een 6,2 megapixels CCD, is deze camera in staat foto's te maken met een resolutie van maximaal 2816 x 2112 pixels.

Inhoud verpakking

Pak uw camera voorzichtig uit en controleer of de volgende onderdelen aanwezig zijn.

Algemene accessoires:

- Digitale camera
- A/V-kabel
- Gebruikershandleiding
- USB-kabel
- Camerakoordje
- Conversieadapter



Optionele accessoires:

- SD-kaart
- Voedingsadapter
- Oplaadbare lithium-ion batterij
- Software CD-ROM
- Cameratasje

KENNISMAKEN MET DE CAMERA

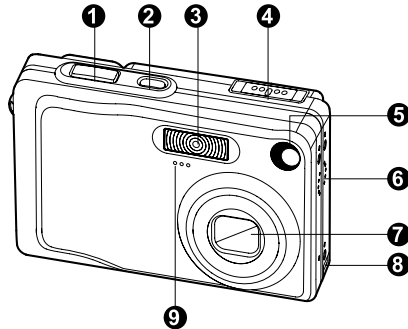
Voorraanzicht



#	Naam	Omschrijving
1.	Sluiterknop	stelt scherp en zet de belichting van de camera vast indien halverwege ingedrukt, en neemt de foto indien volledig ingedrukt.
2.	POWER knop	Zet de camera aan en uit.
3.	Flits	Levert flitsverlichting.
4.	Modusschakelaar	Stelt de cameramodus in.
	 Fotomodus	Selecteer deze voor nemen van foto's.
	 Videomodus	Selecteer deze voor opnemen videoclips.
	 Afspelmodus	Voert fotoweergave en wissen uit.
5.	Zelfontspanner LED (AF-hulpverlichting)	Knippert rood tijdens zelfontspannermodus totdat foto is genomen.
6.	Speaker	Produceert camerageluiden en speelt opgenomen audio af.
7.	Lens	3x optische zoom lens laat u telefoto en groothoekfoto's maken.
8.	Conversieadapter	Laat u de conversieadapter aansluiten op de voedingsadapteraansluiting op de camera om de camera te kunnen bedienen zonder batterij, of om de oplaadbare lithium-ion batterij op te laden of om een USB-kabel of een A/V-kabel aan te sluiten op de camera.
9.	Microfoon	Neemt audioclips op.

Achteraanzicht

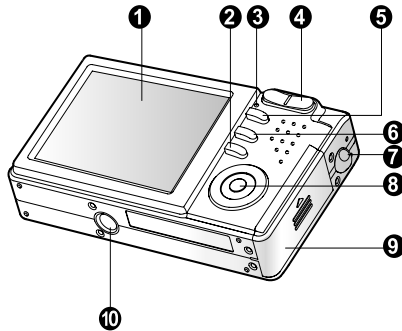

#	Naam	Omschrijving
1.	LCD-scherm	Biedt menu informatie om de camera te bedienen, previews van de foto voordat deze wordt genomen en mogelijkheid genomen foto achteraf te bekijken.
2.	Weergaveknop	Schakelt de OSD-weergave in en uit.
3.	Status LED	Toont de huidige status van de camera.
4.	Zoom in knop	Zoomt de lens naar telefoto positie.
	Zoom uit knop	Zoomt de lens naar groothoek positie.
5.	MENU -knop	Schakelt OSD-menu in en uit.
6.	Wissen-knop	Laat u de foto wissen.
7.	Koordhouder	Camerakoordje bevestigingspunt.
8.	SET /Richtingknop	Laat u door menu's en foto's scrollen en vervolgens keuzes selecteren.
9.	Batterij/SD-kaart klepje	Biedt toegang tot de batterij en plaatsen of verwijderen van de geheugenkaart.
10.	Driepootaansluiting	Maakt plaatsing op driepoot mogelijk.

SET /Richtingen knop

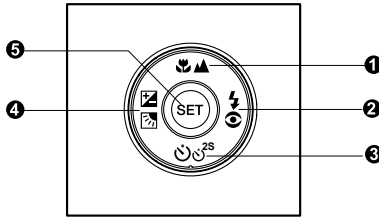

#	Naam	Omschrijving
1.	▲ knop ⬆▲ Focusknop	Scrollt omhoog. Laat u de gewenste focusinstelling kiezen.
2.	▶ knop ⚡ Flitsknop	Scrollt rechts. Laat u de gewenste flitsinstelling kiezen.
3.	▼ knop ⏻ ^{2S} Zelfontspannerknop	Scrollt omlaag. Laat u de zelfontspanner in- en uitschakelen, selecteert de gewenste zelfontspannermodus.
4.	◀ knop ☒☒ Belichtingcompensatie/ Tegenlichtcorrectieknop	Scrollt links. Laat u de belichtingcompensatie/tegenlichtcorrectie in-en uitschakelen.
5.	SET-knop	Ga naar de menupagina en bevestigt de gekozen instelling.





















Status-LED indicator

Dit omschrijft de kleur en status van de status-LED.









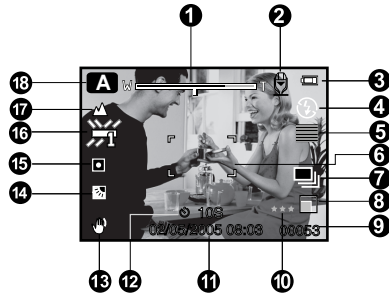











Kleur	Status	Indien uitgeschakeld	Tijdens fotografie	Tijdens verbinding met een PC
Groen	Aan	-	Klaar voor opname.	Systeem gereed.
Rood	Uit	Bezig batterij op te laden.	Indien beeld niet is scherpgesteld.	-
	Aan	Batterij opladen voltooid.	-	-
	Knipperend	-	Bezig bestanden te raadplegen. Bezig met opladen flits.	Bezig bestanden te raadplegen.

LCD-scherm Iconen

Fotografiemodus []-Fotomodus

1. Zoomstatus
2. Spraakmemo
3. Resterende batterij status
 [] Batterijvermogen vol
 [] Batterijvermogen medium
 [] Batterijvermogen laag
 [] Geen batterijvermogen
4. Flitsicoon
 [] Auto
 [] Rode-ogen Reductie
 [] Geforceerde Flits
 [] Flits uit
 [] Histogram
5. Focusgebied (Indien sluitknop halverwege wordt ingedrukt)
7. Opnamemodus icoon
 [Blanco] Enkel
 [] Continue
 [**AEB**] AEB
8. Beeldformaat
 [] 2816 x 2112
 [] 2272 x 1704
 [] 1600 x 1200
 [] 640 x 480
9. Aantal mogelijke foto's
10. Kwaliteit
 [*******] Fijn
 [******] Normaal
 [*****] Spaarstand
11. Datum en tijd
12. Zelfontspanner icoon
 [ 10s] 10 sec.
 [ 2s] 2 sec.
 [ 10+2s] 10+2 sec.
13. Onvaste hand waarschuwingicoon
14. [] Belichtingcompensatie
 [] Tegenlichtcorrectie
15. Meeticoon
 [Blanco] Gemiddeld
 [] Spot



16. Witbalans icoon
 [Blanco] Auto
 [] Lichtgevend
 [] Fluorescerend 1
 [] Fluorescerend 2
 [] Daglicht
 [] Bewolkt
 [] Handmatig
17. Focusicoon
 [Blanco] Autofocus
 [] Macro
 [] Oneindig
18. Scènemodus
 [] Auto
 [] Panorama
 [] Portret
 [] Landschap
 [] Sport
 [] Nacht
 [] Kaarslicht
 [] Macro
 [] Zonsondergang
 [] Zonsopgang
 [] Opspattend water
 [] Vuurwerk



OMSCHRIJVING

- Elke druk op de  schakelt één stap verder in de volgorde van Normale weergave (geeft de iconen weer, enzovoort), Normaal en Histogram, Compositieregel weergave, geen OSD-weergave.

Fotografiemodus [📷]

1. [📷] Videomodus
2. Zoomstatus
3. Resterende batterij status
4. Beeldformaat
5. Mogelijke opnameduur/verstreken tijd
6. Kwaliteit
7. Opname-indicator
8. Zelfontspannericoon
9. Focusicoon

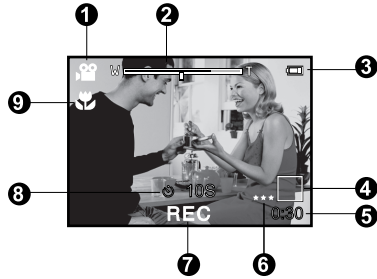

Af speelmodus [▶]-Weergave foto's

1. Af speelmodus
2. Bestandsnummer
3. Mapnummer
4. Beveiligingsicoon
5. Spraakmemo

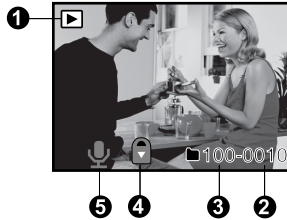

Af speelmodus [▶]-Weergave video

1. Video statusbalk
2. Verstreken tijd
3. Bestandsnummer
4. Mapnummer
5. Beveiligingsicoon
6. Videomodus
7. Af speelmodus
8. Totale tijd

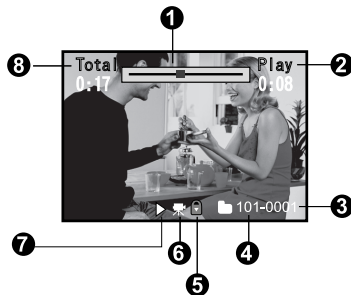

AAN DE SLAG

Het camerakoordje bevestigen

Bevestig het camerakoordje zoals aangegeven in de tekening.

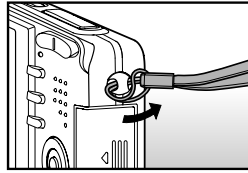
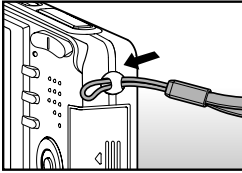

De batterij plaatsen en verwijderen (optionele accessoire)

Wij raden u ten eerste aan gebruik te maken van de aangegeven oplaadbare lithium-ion batterij (3,7V, 650mAh) om de functies van deze camera volledig tot hun recht te laten komen. Laat de batterij op alvorens de camera te gaan gebruiken. Zorg ervoor dat de camera is uitgeschakeld voordat u de batterij plaatst of verwijdert.

De batterij plaatsen

1. Open het batterij/SD-kaart klepje.
2. Plaats de batterij in de juiste aangegeven richting.
 - Kantel de batterij-slothendel in de richting van de pijl en oriënteer de batterij zodanig dat diens label naar de achterzijde van de camera wijst, en voer de batterij vervolgens in.
3. Sluit het batterij/SD-kaart klepje.

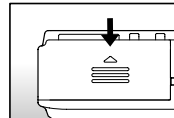
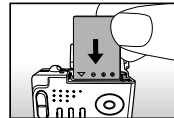
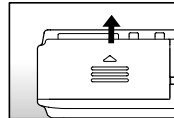

De batterij verwijderen

Open het batterij/SD-kaart klepje en open dan de batterij slothendel.

Trek de batterij wanneer deze een klein stukje naar buiten is gekomen rustig verder naar buiten.

De batterij opladen

Door de optionele voedingsadapter/oplader te gebruiken kunt u de batterij opladen of de camera bedienen met aangesloten voeding. Zorg ervoor dat de camera is uitgeschakeld en plaats vervolgens de batterij voordat u start.

1. Sluit de conversieadapter aan op de conversieadapter aansluiting van de camera, zoals getoond in de illustratie.
2. Sluit één eind van de voedingsadapter/oplader aan op de DC IN-aansluiting van de conversieadapter.
3. Sluit het andere eind van de voedingsadapter/oplader aan op een wandcontactdoos.

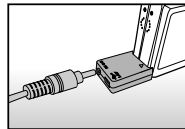
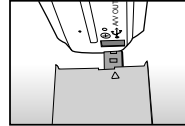

OMSCHRIJVING

- Deze camera moet worden gebruikt met de opgegeven voedingsadapter/oplader. Schade veroorzaakt door het gebruik van een onjuiste adapter wordt niet gedekt door de garantie.
- Indien het oplaadproces zelfs na het volgen van de bovenstaande procedure niet van start gaat, schakelt u de camera naar een willekeurige modus nadat het LCD-scherm is aangegaan, en schakelt u de camera vervolgens uit.
- De batterij kan warm aanvoelen nadat deze is opgeladen of onmiddellijk na het gebruik. Dit is normaal en geen defect.
- Houd de camera en batterij tijdens gebruik in koude gebieden warm door deze onder uw kleding te bewaren.
- Indien u het batterijklepje opent zonder de batterij te verwijderen, wordt de stroom niet uitgeschakeld. Indien u de batterij verwijdert, dient u de batterij binnen 2 uur weer terug te plaatsen om ervoor te zorgen dat de datum en tijd niet worden gereset.
- Wij raden u aan de batterij 8 uur op te laden bij het eerste gebruik.
- Haal altijd eerst de voedingsadapter/oplader uit de wandcontactdoos alvorens de adapter los te koppelen van de camera.
- Zorg altijd dat de voedingsadapter/oplader altijd is losgekoppeld van de wandcontactdoos indien deze niet wordt gebruikt, aangezien ook stroom wordt verbruikt wanneer geen camera is aangesloten, en de kans op gevaar zo toeneemt.
- Stel de batterij of de voedingsadapter nooit bloot aan druipend of gespreid water! Plaats bovendien nooit voorwerpen of met vloeistof gevulde houders (zoals een vaas) op de camera!

De SD-kaart plaatsen en verwijderen (optionele accessoire)

De digitale camera wordt geleverd met circa 16 MB aan intern geheugen (10 MB voor beeldopslag), zodat u gemaakte foto's of videoclips in de digitale camera kunt opslaan. U kunt de geheugencapaciteit echter ook uitbreiden door gebruik te maken van een optionele SD-kaart, zodat u meer bestanden kunt opslaan.

De SD-kaart plaatsen

1. Open het batterij/SD-kaart klepje.
2. Plaats de SD-kaart in de juiste, aangegeven richting.
 - Houd de SD-kaart met de voorzijde van de SD-kaart (opdruk pijl) in de richting van de achterkant van de camera, en duw de kaart dan zo ver mogelijk naar binnen.
3. Sluit het batterij/SD-kaart klepje.

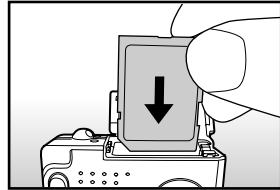

De SD-kaart verwijderen

Open het batterij/SD-kaart klepje, druk licht op de rand van de SD-kaart en deze zal naar buiten komen.

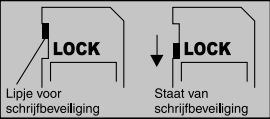

OMSCHRIJVING

- Om te voorkomen dat kostbare gegevens per ongeluk worden gewist van een SD-kaart, kunt u de schrijfbeveiliging (aan de zijkant van de SD-kaart) op "LOCK" schuiven.
 
- Om gegevens op een SD-kaart op te slaan, te bewerken of te wissen, dient u de kaart eerst weer van het slot te halen.
- Zorg ervoor een SD-kaart eerst te formatteren met deze digitale camera alvorens deze te gebruiken. Zie de sectie in deze handleiding getiteld "De SD-kaart of Intern Geheugen formatteren" voor nadere details.
- Verzeker u er voor het plaatsen of verwijderen van de SD-kaart van dat de stroomvoorziening van de camera is uitgeschakeld. De camera zal automatisch uitschakelen wanneer de SD-kaart wordt geplaatst of verwijderd.

De datum en tijd instellen

De datum/tijd dient te worden ingesteld indien/wanneer:

- De camera voor de eerste maal wordt aangezet.
- De camera wordt aangezet nadat de camera gedurende een langere periode zonder batterij is geweest.

Wanneer de datum en tijd informatie niet wordt getoond op het LCD-scherm, volgt u deze stappen om de juiste datum en tijd in te stellen.

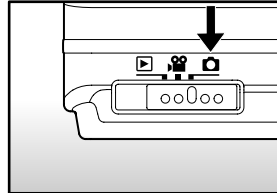

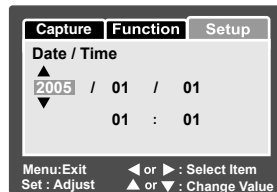
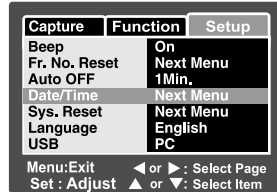

1. Schuif de modusschakelaar naar [] of [].
2. Druk op de **MENU** knop en selecteer het [Setup] menu via de **▶** knop.
3. Selecteer [Date/Time] via de **▲** / **▼** knoppen en druk op de **SET** knop.
 - Het Datum/Tijd instellingenschermb verschijnt.
4. Selecteer het onderdelenveld via de **◀** / **▶** knoppen en pas de waarde voor de datum en tijd aan via de **▲** / **▼** knoppen.
 - De datum en tijd worden ingesteld in de volgorde jaar-maand-dag-uur-minuut.
 - De tijd wordt getoond in 24-uurs formaat.
5. Druk na bevestiging dat alle instellingen correct zijn op de **SET** knop.



De taal kiezen

Geef aan in welke taal menu's en meldingen moeten worden getoond op het LCD-scherm.

1. Schuif de modusschakelaar naar [] of [] of [].
2. Druk op de **MENU** knop en selecteer het [Setup] menu via de **▶** knop.
3. Selecteer [Language] via de **▲** / **▼** knoppen en druk op de **SET** knop.
 - Het Talen-instellingenschermbijlt.
4. Selecteer de getoonde taal via de **▲** / **▼** knoppen en druk op de **SET** knop.
 - De instelling wordt opgeslagen.

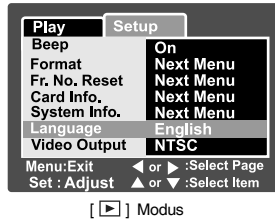
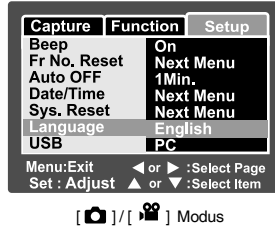



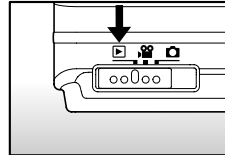

De SD-kaart of Intern Geheugen formatteren

Dit hulpprogramma formateert het intern geheugen (of de geheugenkaart) en wist alle opgeslagen foto's en gegevens.

1. Schuif de modusschakelaar naar [].



2. Druk op de **MENU** knop en selecteer het [Setup] menu via de  knop.
3. Selecteer [Format] via de  /  knoppen, en druk dan op de **SET** knop.
4. Selecteer [Execute] via de  /  knoppen, en druk op de **SET** knop.
 - Selecteer [Cancel] en druk op de **SET** knop om het formatteren te annuleren.

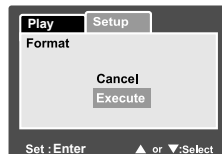
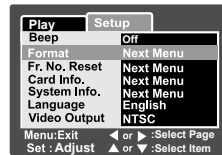

- Plaats om het intern geheugen te formatteren geen SD-kaart in de camera. Doet u dit wel, dan zult u de SD-kaart formatteren.
- Het formatteren van de SD-kaart wist tevens de beveiligde foto's. Alle gegevens anders dan de foto's worden eveneens gewist. Zorg alvorens de kaart te formatteren dat alle resterende foto's niet meer nodig zijn.
- Formatteren is een onomkeerbare actie en gegevens kunnen op een later tijdstip niet worden hersteld.
- Een SD-kaart met een eventueel defect kan niet goed worden geformatteerd.

Beeldresolutie en Kwaliteit instellen

Resolutie- en kwaliteitinstellingen bepalen de pixelgrootte (afmeting), beeldbestandgrootte en compressieratio voor uw foto's. Deze instellingen beïnvloeden het aantal foto's dat kan worden opgeslagen. Naarmate u de camera beter leert kennen, raden we u aan elke kwaliteit- en resolutie-instelling te proberen om de effecten te leren beoordelen die deze instellingen op uw foto's zullen hebben.

Foto's in hogere resolutie en hogere kwaliteit bieden de beste fotografische resultaten, maar produceren grote bestandsformaten. Een klein aantal foto's zal daarom veel geheugenruimte innemen.

Hoge resolutie- en kwaliteitinstellingen worden aanbevolen voor gedrukte output en situaties die om de fijnste details vragen. Foto's in lagere resolutie/kwaliteit nemen minder geheugenruimte in en kunnen desondanks prima geschikt zijn om foto's te delen via e-mail, in een rapport of op een webpagina.

Voer de onderstaande stappen uit om de beeldresolutie of beeldkwaliteit te wijzigen:

- Schuif de modusschakelaar naar [] of [].
- Druk op de **MENU** knop.
 - Het [Capture] menu verschijnt.
- Selecteer [Size] via de ▲ / ▼ knoppen, en druk op de **SET** knop.
- Selecteer de gewenste instelling via de ▲ / ▼ knoppen, en druk op de **SET** knop.
- Selecteer [Quality] via de ▲ / ▼ knoppen, en druk op de **SET** knop.
- Selecteer de gewenste instelling via de ▲ / ▼ knoppen, en druk op de **SET** knop.
- Druk op de **MENU** knop om het menu te verlaten.

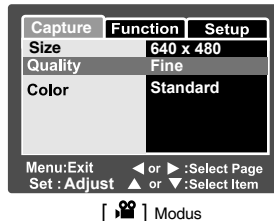
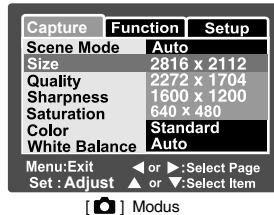

FOTOGRAFIE MODUS

[📷] Fotomodus

Uw camera is uitgerust met een 2,5" TFT kleuren LCD-scherm om u te helpen foto's te componeren, opgeslagen foto's/videoclips af te spelen of menu-instellingen aan te passen.

1. Druk op de **POWER** knop om de camera aan te zetten.
2. Schuif de modusschakelaar naar [📷].
3. Componeer uw foto op het LCD-scherm.
4. Druk op de sluiterknop.

- Door de sluiterknop halverwege in te drukken, worden focus en belichting automatisch aangepast, en door de sluiterknop volledig in te drukken worden de foto's genomen.
- Het focusgebiedkader wordt blauw en de status-LED licht groen op wanneer de camera is scherpgesteld en de belichting berekend.
- Wanneer focus of belichting niet geschikt is, wordt het kader van het focusgebied geel en wordt het status-LED rood.
- Indien de fotografische preview op "On" staat ingesteld, zal de genomen foto worden getoond terwijl de foto wordt opgeslagen op de SD-kaart/ intern geheugen.

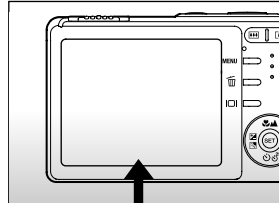

① Druk halverwege in

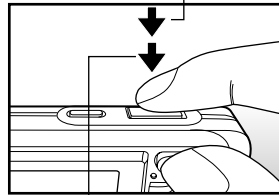

② Druk volledig in

Spraakmemo's opnemen

Een spraakmemo kan in de fotomodus eenmalig worden opgenomen gedurende 30 seconden onmiddellijk nadat een stilstaande foto is opgenomen.

- Schuif de modusschakelaar naar [].
- Druk op de **MENU** knop, en selecteer het [Function] menu via de  knop.
 - Het [Function] menu verschijnt.
- Selecteer [Voice Memo] via de  /  knoppen, en druk op de **SET** knop.
- Selecteer [On] via de  /  knoppen, en druk op de **SET** knop.
- Druk op de **MENU** knop om het menu te verlaten.
 - Het [] icoon verschijnt op het scherm.
- Componeer de foto, druk de sluiterknop halverwege in, en druk deze dan volledig in.
 - [VOICE RECORDING] verschijnt onmiddellijk op het scherm, en de spraakmemo-opname start.
- Druk de sluiterknop nogmaals in tijdens het opnemen, of wacht 30 seconden.
 - [VOICE RECORD END] verschijnt en de opname stopt.
 - Een [] icoon wordt getoond bij foto's die zijn opgeslagen inclusief een spraakmemo.

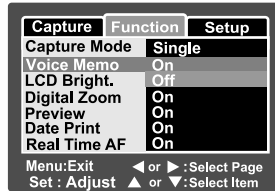





OMSCHRIJVING

- Spraakmemo is uitsluitend beschikbaar in [Single] opnamemodus.
- Spraakmemo wordt automatisch vastgezet op [Off] in [Continuous] of [AEB] opnamemodus.

De optische zoom gebruiken

Zoomfotografie laat u zoom foto's nemen tot 3 keer de grootte of groothoekfotografie afhankelijk van de afstand tot het onderwerp. U kunt tevens het centrum van het scherm vergroten en foto's nemen in de digitale zoom modus.

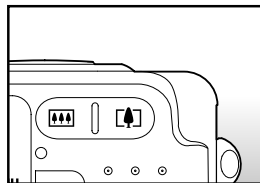

- Schuif de modusschakelaar naar [] of [].
- Componeer de foto via de zoomknop.
 - Door op de [] knop te drukken wordt ingezoomd op het onderwerp, en wordt het onderwerp vergroot op het LCD-scherm.
 - Op de [] knop drukken levert een groothoek foto op.
 - De lenspositie beweegt op basis van de zoomknop instelling.



- Druk de sluiterknop halverwege in, en druk deze dan volledig in.

De digitale zoom gebruiken

Door een combinatie te gebruiken van 3 keer optische zoom en 4,0 keer digitale zoom wordt zoomfotografie mogelijk gemaakt tot 12 keer, passend bij het onderwerp en de afstand. De digitale zoom is een fascinerende optie, maar hoe meer een beeld wordt vergroot (zoom), hoe gepixelder (korreliger) de afbeelding zal lijken.

1. Schuif de modusschakelaar naar [] of [].
2. Om de digitale zoom in te schakelen:
 - a. Druk op de **MENU** knop.
 - b. Selecteer [Function] via de ◀ / ▶ knoppen.
 - c. Selecteer [Digitale zoom] via de ▲ / ▼ knoppen, en druk op de **SET** knop.
 - d. Selecteer nogmaals [On] via de ▲ / ▼ knoppen, en druk op de **SET** knop.
 - e. Druk op de **MENU** knop om het menuscherm te verlaten.
 - f. Om de digitale zoom te activeren, drukt u de  knop volledig in en houdt deze ingedrukt tot het LCD-scherm vergroot.

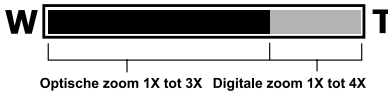

3. Druk op de sluiterknop om een “gezoomde” foto te maken.





OMSCHRIJVING

- De zoominstelling wordt automatisch geannuleerd door ofwel de camera uit te zetten, ofwel door activering van de Auto OFF-functie.



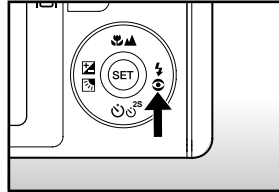

De flits instellen

Stel de flits in voor het nemen van foto's. De flitsmodus kan worden ingesteld om zich aan te passen aan de fotografische omstandigheden.

1. Schuif de modusschakelaar naar [].
2. Schakel de  knop om de gewenste flitsmodus te selecteren.







De beschikbare flitsinstellingen in verschillende fotografiemodi:

					
Scènemodus	Auto	<input type="radio"/>	<input type="radio"/>	<input type="radio"/>	<input type="radio"/>
	Panorama	<input type="radio"/>	<input type="radio"/>	<input type="radio"/>	<input type="radio"/>
	Portret	X	<input type="radio"/>	X	X
	Landschap	X	X	X	<input type="radio"/>
	Sport	X	X	X	<input type="radio"/>
	Nacht	<input type="radio"/>	<input type="radio"/>	<input type="radio"/>	<input type="radio"/>
	Kaarslicht	X	X	X	<input type="radio"/>
	Macro	X	X	X	<input type="radio"/>
	Zonsondergang	X	X	X	<input type="radio"/>
	Zonsopgang	X	X	X	<input type="radio"/>
	Opspattend water	<input type="radio"/>	<input type="radio"/>	<input type="radio"/>	<input type="radio"/>
	Vuurwerk	X	X	X	<input type="radio"/>
Opnamemodus	Enkele	<input type="radio"/>	<input type="radio"/>	<input type="radio"/>	<input type="radio"/>
	Continue	X	X	X	<input type="radio"/>
	AEB	X	X	X	<input type="radio"/>
Focusmodus	Auto	<input type="radio"/>	<input type="radio"/>	<input type="radio"/>	<input type="radio"/>
	Macro	<input type="radio"/>	<input type="radio"/>	<input type="radio"/>	<input type="radio"/>
	Oneindig	<input type="radio"/>	<input type="radio"/>	<input type="radio"/>	<input type="radio"/>



* Deze tabel is uitsluitend voor naslag bedoeld en varieert afhankelijk van verschillende combinaties van fotografiemodi.





* : Beschikbaar X: Niet beschikbaar

De beschikbare flitsinstellingen in verschillende fotografiemodi:

Flitsmodus	Omschrijving
[ A] Auto	De flits vuurt automatisch om zich aan te passen aan de fotografische omstandigheden.
[] Rode-ogen reductie	Gebruik deze modus om het rode-ogen fenomeen te verminderen dat optreedt wanneer u natuurlijk uitzierende foto's wilt nemen van mensen en dieren in schemerige omstandigheden. Tijdens het nemen van foto's kan het rode-ogen fenomeen worden verminderd door het onderwerp (de persoon) te vragen naar de camera te kijken of zo dicht mogelijk bij de camera te komen. De flits vuurt altijd tweemaal, en de foto wordt genomen tijdens de tweede flits.
[] Geforceerde flits	In deze modus vuurt de flits altijd. Gebruik deze modus voor fotograferen onder kunstlicht zoals tegenlicht.
[] Flits uit	Gebruik deze modus tijdens het nemen van foto's bij indoorverlichting, voor podia en indoorwedstrijden, en wanneer het onderwerp te ver weg is om de flits effectief te laten zijn.



De focus instellen

Foto's kunnen worden genomen met de afstand tot het onderwerp ingesteld via autofocus, [] macro of [] oneindig.

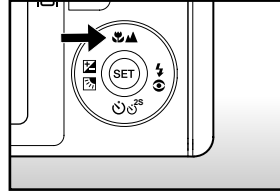
1. Schuif de modusschakelaar naar [] of [].
2. Schakel de /  knop de gewenste focusmodus te selecteren.





De onderstaande tabel helpt u bij het kiezen van de juiste focusmodus:





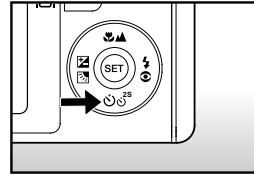

Focusmodus	Omschrijving
[Blanco]Auto Focus	Selecteer dit wanneer u de instellingen wilt overlaten aan de camera, zodat u foto's kunt nemen zonder aandacht te besteden aan de instellingen. Circa 50 cm tot oneindig (zowel Groothoek als Tele)
[] Macro	Selecteer dit wanneer u een close-up foto wilt maken. Groothoek (zoom uit) : Circa 6 cm tot oneindig Tele (op optische zoom 3x) : Circa 35 cm tot oneindig
[] Oneindig	Selecteer dit wanneer u foto's wilt maken van onderwerpen op oneindige afstand.

De zelfontspanner instellen

Deze instelling maakt het mogelijk foto's te nemen met de zelfontspanner.



- Schuif de modusschakelaar naar [] of [].
- Schakel de  knop om de instelling te selecteren.



- Voor de [] modus.
OFF → [ 10s] 10 sec. → [ 2s] 2 sec.
↑ [ 10+2s] 10+2 sec. ←
- Voor de [] modus.
([Continuus en [Auto Exp.]])
OFF → [ 10s] 10 sec. → [ 2s] 2 sec.
↑

- Componeer de foto, druk de sluiterknop halverwege in, en druk deze dan volledig in.
 - De zelfontspanner-LED knippert en de foto wordt genomen nadat de vooraf ingestelde tijd is verstreken.
 - Het aftellen wordt getoond op het LCD-scherm.
 - Druk om de zelfontspanner tijdens de bediening te annuleren de sluiterknop halverwege in.

De onderstaande tabel helpt u bij het kiezen van de juiste zelfontspanner-modus:

Zelfontspanner-modus	Omschrijving
[ 10s] 10 sec.	De foto wordt circa 10 seconden nadat de sluiterknop wordt ingedrukt genomen.
[ 2s] 2 sec.	De foto wordt circa 2 seconden nadat de sluiterknop wordt ingedrukt genomen.
[ 10+2s] 10+2 sec.	Eén foto wordt circa 10 seconden nadat de sluiterknop wordt ingedrukt genomen, en de andere foto wordt nog eens 2 seconden later genomen. Dit is handig bij het nemen van opeenvolgende groepsfoto's.

Belichtingcompensatie/Tegenlichtcorrectie

Foto's kunnen worden genomen met het algehele scherm bewust helderder of donkerder gemaakt. Deze instellingen worden gebruikt wanneer een geschikte helderheid (belichting) niet op andere wijze kan worden verkregen in omstandigheden waar het verschil in helderheid tussen het onderwerp en de achtergrond (het contrast) groot is, of wanneer het onderwerp dat u wilt fotograferen erg klein is binnen het scherm. Belichting kan worden ingesteld in 0,3 EV eenheden.

- Schuif de modusschakelaar naar [] en druk op de knop.
 - Elke druk op de knop toont de instelling in de volgorde [Blank], []Tegenlichtcorrectie en [] Belichtingcompensatie.
- Stel de belichtingswaarde in via de / knoppen.

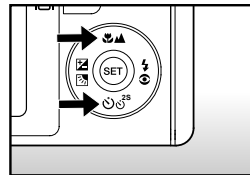
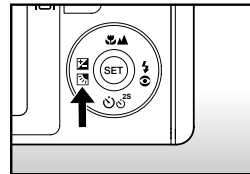

- Druk op de knop om de waarde te verhogen.
- Druk op de knop om de waarde te verlagen.
- Het instellingsbereik van de belichtingcompensatie is als volgt.
-2,0, -1,7, -1,3, -1,0, -0,7, -0,3, 0, +0,3, +0,7, +1,0, +1,3, +1,7, +2,0
- Druk op de knop om de instelling te bevestigen.
- Hoe hoger de waarde, hoe helderder het beeld. Hoe lager de waarde, hoe donkerder het beeld. De ingestelde waarde wordt getoond op het scherm.

Effectieve Onderwerpen en Ingestelde Waarden

- + (positieve) compensatie
 - * Drukwerk bestaand uit zwarte tekst op witachtig papier
 - * Tegenlicht
 - * Helderere scènes of sterk gereflecteerd licht zoals skipistes
 - * Wanneer de lucht een groot deel van het scherm uitmaakt
- (negatieve) compensatie
 - * Mensen verlicht door een spotlight, met name tegen een donkere achtergrond
 - * Drukwerk bestaand uit witte tekst op zwartachtig papier
 - * Zwak reflecterende objecten zoals altijdgroene bomen of donkere bladeren
- Tegenlichtcorrectie (+1,3, vast)
 - * Wanneer de achtergrond helder is en het onderwerp donker.
 - * Wanneer onderwerpen (mensen) een lichtbron in hun rug hebben zoals de zon.

De scènemodus instellen

Door eenvoudigweg een van de volgende 12 modi te selecteren, kunt u de foto nemen met de meest geschikte instellingen.

1. Schuif de modusschakelaar naar [].
 - a. Druk op de **MENU** knop.
 - b. Selecteer [Scene Mode] via de ▲ / ▼ knoppen, en druk op de **SET** knop.
 - c. Selecteer de gewenste Scènemodus via de ▲ / ▼ knoppen, en druk op de **SET** knop.
2. componeer de foto, druk de sluiterknop halverwege in, en druk deze dan volledig in.

De onderstaande tabel helpt u bij het kiezen van de juiste scènemodus:

Scènemodus	Omschrijving
[] Auto	Camera bepaalt automatisch de voor de beste foto benodigde instellingen.
[] Panorama	Om 360° panoramische foto's te creëren.
[] Portret	Om een persoon te fotograferen en de achtergrond wazig te maken.
[] Landschap	Om bergen, bossen of andere kleurrijke landschapscènes te fotograferen.
[] Sport	Om snel bewegende voorwerpen te fotograferen.
[] Nacht	Om nachtscènes te fotograferen.
[] Kaarslicht	Zachtere focus en daglicht witbalans (gebruik driepoot aanbevolen).
[] Macro	Voor close-up fotografie.
[] Zonsondergang	Kleine lensopening instelling en daglicht witbalans, ideaal voor gebruik waar roodtinten prominent aanwezig zijn.
[] Zonsopgang	Hoge kleurverzadiging en diepere roodtinten.
[] Opspattend water	Snellere sluitersnelheid.
[] Vuurwerk	Kleine lensopening instelling en langzame sluitersnelheid (gebruik driepoot aangeraden).

Het beschikbare opnamemenu in scènemodus:

	Auto	Panorama	Portret	Landscape	Sport	Nacht	Kaarslicht	Macro	Zonsopgang	Zonsopgang	Opspattend water	Vuurwerk
Grootte	○	○	○	○	○	○	○	○	○	○	○	○
Kwaliteit	○	○	○	○	○	○	○	○	○	○	○	○
Scherpte	○	○	X	X	X	X	X	X	X	X	X	X
Verzadiging	○	○	X	X	X	X	X	X	X	X	X	X
Kleur	○	○	X	X	X	X	X	X	X	X	X	X
Wit balans	○	○	X	X	X	X	X	X	X	X	X	X
Handmatige WB	○	○	X	X	X	X	X	X	X	X	X	X
ISO	○	○	X	X	X	X	X	X	X	X	X	X
Metering	○	○	X	X	X	X	X	X	X	X	X	X

* ○: Beschikbaar X: Niet beschikbaar

De panoramamodus instellen

Deze modus is ontwikkeld om het eenvoudiger te maken om een serie foto's te maken en deze vervolgens via software aan elkaar te plakken om er zo één enkele foto van te maken. U kunt een opname maken van een fotografisch onderwerp dat niet past in een enkel kader, zoals een landschap, en het later aan elkaar lassen via een programma zoals Cool 360 of een Photoshop-applicatie.

1. Schuif de modusschakelaar naar [].
 - a. Druk op de **MENU** knop.
 - b. Selecteer [Scene Mode] via de ▲ / ▼ knoppen, en druk op de **SET** knop.
 - c. Selecteer [Panorama] via de ▲ / ▼ knoppen, en druk op de **SET** knop.
2. Maakt de eerste foto.
 - De volgende foto verschijnt naast de vorige foto.
3. Oriënteer de camera zodanig dat het tweede frame een klein deel van het fotografische onderwerp van de eerste foto overlapt en druk op de sluiterknop om de volgende foto te maken.
4. Volg de zelfde stappen om de volgende foto's in de serie te maken.
5. Voltooi de serie door op de **MENU** knop te drukken of schakel naar een andere modus nadat de laatste foto is opgeslagen.

[] Videomodus

Deze modus laat u videoclips opnemen op een resolutie van 320 x 240/640 x 480 pixels. U kunt er hierbij voor kiezen om audio op te nemen of niet.

1. Schuif de modusschakelaar naar [].
2. Componeer het beeld via de zoomknop.
3. Druk op de sluiterknop.
 - De opname van de videoclip start.
 - Door nogmaals op de sluiterknop te drukken beëindigt u de opname van de videoclip.
 - De opnametijd hangt af van de opslag grootte en het onderwerp van de op te nemen beelden.
 - Zoomfunctie kan niet worden gebruikt tijdens video-opname.



OMSCHRIJVING

- Flitsfotografie is niet mogelijk tijdens het opnemen van een videoclip.
- De beschikbare opname menu-opties zijn: [Size], [Quality] en [Color].
- De beschikbare Functiemenu-opties zijn: [Audio], [LCD Bright.] en [Digital zoom].

[▶] AFspeelMODUS

Afspelen foto's

U kunt de foto's afspelen op het LCD-scherm.

- Schuif de modusschakelaar naar [▶].
 - De laatste foto verschijnt op het scherm.
- De foto's kunnen in omgekeerde of voorwaartse volgorde worden ingevoerd via de ◀ / ▶ knoppen.
 - Druk op ◀ om de vorige foto te bekijken.
 - Druk op ▶ om de volgende foto te bekijken.



Foto Scherm Informatie

U kunt de status van het informatiescherm schakelen door op de [I] knop te drukken tijdens het afspelen van foto's. Elke druk op de [I] knop schakelt de informatieschermstatus in de volgende volgorde:

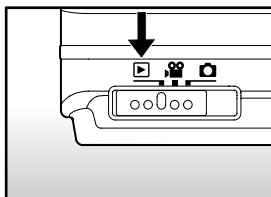
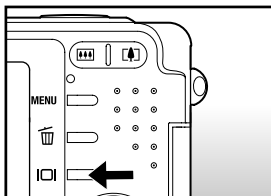

OMSCHRIJVING

- Drukken op de ▲ / ▼ knoppen tijdens fotoweergave resulteert in een 90 graden gedraaid scherm. De ▼ knop draait de foto met de klok mee en toont deze, terwijl de ▲ knop de foto tegen de klok in draait en deze toont. Een druk op de knop in de tegengestelde richting als waarin de foto werd gedraaid, zal de foto terug doen keren naar de normale weergave.
- [▶] icoon wordt getoond bij de videogegevens. Videoclips kunnen niet worden gedraaid.
- Een [🗣] icoon wordt getoond bij foto's met een opgenomen audiomemo.
- Druk op de **SET** knop om de spraakmemogegevens af te spelen.

Afspelen videoclips

U kunt opgenomen videoclips afspelen op het LCD-scherm. U kunt bovendien geluid afspelen indien geluid mee is opgenomen.

1. Schuif de modusschakelaar naar [].
 - De laatste afbeelding verschijnt op het scherm.
2. Selecteer de gewenste videoclip via de ◀ / ▶ knoppen.
3. Druk op de **SET** knop.
 - Een druk op de ▶ / ◀ knoppen tijdens het afspelen maakt snel vooruit spoelen / snel achteruit spoelen mogelijk.
 - Druk op de ▼ knop om het afspelen van video te stoppen.
Dit stopt het afspelen en keert terug naar de start van de videoclip.
 - Om het afspelen van video te pauzeren:
Druk op de **SET** knop.
Dit pauzeert het afspelen van video.
Druk nogmaals op de **SET** knop om het pauzeren te annuleren.

Knop Werking

	Tijdens Afspelen	Tijdens Pauze	Tijdens Stop
▶ knop	Voorwaarts afspelen Elke druk op de ▶ verplaatst de bediening één stap verder in de volgorde van 4 keer snel voorwaarts afspelen en normaal afspelen.	-	De volgende afbeelding wordt getoond.
◀ knop	Achterwaarts afspelen Elke druk op de ◀ knop verplaatst de bediening één stap verder in de volgorde van 4 keer snel achterwaarts afspelen en normaal afspelen.	-	De vorige afbeelding wordt getoond.
▼ knop	Stop (Het scherm keert terug naar het 1e afspeelframe)		-
SET knop	Pauze	Pauze annuleren	Normaal voorwaarts afspelen.



OMSCHRIJVING

- Videoclips kunnen niet gedraaid of vergroot worden weergegeven.
- De afspelinformatie wordt bij videoclips niet op het LCD-scherm getoond.

Afspelen foto's/videoclips op een TV

U kunt uw foto's ook afspelen op een TV-scherm. Zorg er alvorens eventuele apparaten aan te sluiten eerst voor dat u het NTSC/PAL systeem selecteert dat past bij het video outputsysteem van de videoapparatuur die u op de camera gaat aansluiten, en schakel vervolgens alle aangesloten apparaten uit. Het wordt tevens aanbevolen tijdens het overzetten van opgeslagen foto's en videobestanden gebruik te maken van de voedingsadapter/oplader.

1. Schuif de modusschakelaar naar [▶].
2. Sluit één eind van de A/V-kabel aan op de conversieadapter aansluiting van de camera.
 - Indien u de conversieadapter gebruikt om de A/V-kabel aan te sluiten, sluit u de conversieadapter eerst aan op de conversieadapter aansluiting van de camera, en sluit u vervolgens één eind van de A/V-kabel aan op de A/V-aansluiting van de conversieadapter.
3. Sluit het andere eind aan op de A/V-input connector van het TV-toestel.
4. Zet de TV en camera aan.
5. Speel de foto's/videoclips af.
 - De bedieningsmethode is gelijk aan het afspelen van foto's en videoclips op de camera.

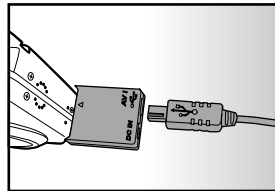
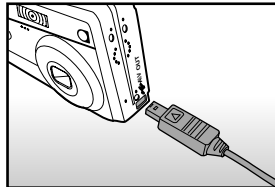



OMSCHRIJVING

- Zie de sectie in deze handleiding getiteld "Video Output" in het **Set-up menu (in Afspelmodus)** voor nadere details.

Spraakmemo's toevoegen

Maximaal 30 seconden aan audio kan worden opgenomen als een memo bij gemaakte foto's. Het spraakmemo kan slechts één keer worden opgenomen.

1. Schuif de modusschakelaar naar [].
 - De laatste foto verschijnt op het scherm.
2. Selecteer de foto waar u het spraakmemo aan wilt toevoegen via de ◀ / ▶ knoppen.
3. Druk op de sluiterknop.
 - [VOICE RECORDING] verschijnt op het scherm en de opname start.
4. Druk nogmaals op de sluiterknop om het opnemen van een spraakmemo tijdens het opnemen te stoppen.
 - [VOICE RECORD END] verschijnt en de opname eindigt. Een [] icoon wordt getoond bij foto's die zijn opgeslagen inclusief een spraakmemo.

Afspelen spraakmemo

Een druk op de **SET** knop toont [VOICE PLAYBACK] en speelt het spraakmemo af.





OMSCHRIJVING

- Spraakmemo is uitsluitend beschikbaar bij stilstaande foto's.

Thumbnail-weergave

Deze functie laat u 9 thumbnail foto's tegelijk bekijken op het LCD-scherm, zodat u snel kunt zoeken naar de gewenste foto.

1. Schuif de modusschakelaar naar [].
 - De laatste foto verschijnt op het scherm.
2. Druk op de  knop.
 - De foto's worden getoond in de thumbnail-weergave.
 - Via de  /  /  /  knoppen geselecteerde foto's worden aangegeven via een groen kader.
 - Scroll het scherm via de  /  knoppen wanneer er tien of meer foto's zijn.
3. Druk op de  /  /  /  knoppen om de op normaal formaat te tonen foto te selecteren.
4. Druk op de **SET** knop.
 - De geselecteerde foto wordt getoond op diens normale formaat.



OMSCHRIJVING

- Een [], [], [] icoon verschijnt in een thumbnail-weergave.

Zoom-weergave

Deze modus laat u inzoomen op een geselecteerd gedeelte van de foto om kleine details te controleren.

1. Schuif de modusschakelaar naar [].
2. Druk op de ◀ / ▶ knoppen om de foto die u wilt vergroten te selecteren.
 - U kunt de foto die u wilt vergroten ook selecteren via de thumbnail-weergave.
3. Pas de zoomratio aan via de  /  knoppen.
 - Door op de  knop te drukken, vergroot u de foto.
 - Druk op de  knop om terug te keren naar de normale vergroting.
 - De foto wordt uitvergroot getoond, en de vergrotingsfactor wordt op het LCD-scherm getoond.
4. Druk op de ▲ / ▼ / ◀ / ▶ knoppen om het uit te vergroten gebied te selecteren.
5. Om terug te keren naar de normale weergave, schakelt u de  knop totdat de normale weergave op het scherm verschijnt.



Het gehele beeld De huidige positie van de vergroting



OMSCHRIJVING

- Het bereik van de vergrotingsfactor loopt van 1x tot 4x in stappen van 0,5x.

Diashow-weergave

De diashow functie maakt automatische één voor één weergave van uw foto's mogelijk.

- Schuif de modusschakelaar naar [].
- Druk op de **MENU** knop.
 - Het afspeelmenu verschijnt.
- Selecteer [Slide Show] via de ▲ / ▼ knoppen, en druk op de **SET** knop.
 - De diashow start.
- Stel het afspeelinterval in via de ▲ / ▼ knoppen, en druk dan op de **SET** knop.
- Druk op de **SET** knop om de diashow tijdens het afspelen te stoppen.
 - De foto wordt op het scherm getoond wanneer u op de **SET** knop drukt.



OMSCHRIJVING

- De Auto OFF functie werkt niet tijdens de diashow.
- Alle foto's in de map worden automatisch afgespeeld.
- Van videoclips wordt het eerste framebeeld getoond, en deze worden niet afgespeeld.
- U kunt het weergave-interval van de diashow aanpassen binnen het bereik van 3 sec., 5 sec., 10 sec.
- Diashow-weergave wordt alleen geactiveerd indien meer dan 2 foto's zijn opgeslagen op de SD-kaart of in het intern geheugen.

Beveiligen foto's

Zet de gegevens op 'alleen-lezen' om te voorkomen dat foto's per ongeluk worden gewist.

Beveiligen foto's

1. Schuif de modusschakelaar naar [].
2. Selecteer de foto die u wilt beveiligen via de ◀ / ▶ knoppen.
3. Druk op de **MENU** knop.
 - Het afspeelmenu verschijnt.
4. Selecteer [Protect] via de ▲ / ▼ knoppen, en druk op de **SET** knop.
5. Selecteer [Single] of [All] via de ▲ / ▼ knoppen, en druk op de **SET** knop.
6. Selecteer [Set] via de ▲ / ▼ knoppen, en druk op de **SET** knop.
 - Beveiliging wordt uitgevoerd en de camera keert terug naar de afspeelmodus.
 - Het beveiligingsicoon [] verschijnt bij beveiligde foto's. Wanneer [All] werd geselecteerd, verschijnt [] bij alle foto's.

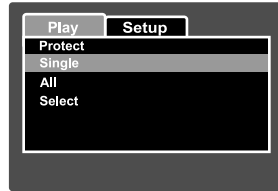

Beveiliging annuleren

Toon om de beveiliging van een enkele foto te annuleren de foto waarvan u de fotobeveiliging wilt opheffen.

1. Selecteer [Protect] via de ▲ / ▼ knoppen op het afspeelmenu, en druk op de **SET** knop.
2. Selecteer [Single] of [All] via de ▲ / ▼ knoppen, en druk op de **SET** knop.
3. Selecteer [Cancel Protect] via de ▲ / ▼ knoppen, en druk op de **SET** knop.
 - Het verwijderen van de fotobeveiliging wordt uitgevoerd en de camera keert terug naar de afspeelmodus.

Gelijktijdig beveiligen meerdere foto's

1. Selecteer [Protect] via de ▲ / ▼ knoppen op het afspeelmenu, en druk op de **SET** knop.
2. Selecteer [Select] via de ▲ / ▼ knoppen, en druk op de **SET** knop.
 - De foto's worden getoond in de thumbnail-weergave.
3. Selecteer de foto die u wilt beveiligen via de ▲ / ▼ / ◀ / ▶ knoppen, en druk op de [] knop.
 - Het beveiligingsicoon [] verschijnt bij beveiligde foto's. Door een beveiligde foto te selecteren en nogmaals op de [] knop te drukken, wordt de beveiliging geannuleerd. Deze procedure wordt herhaald om meerdere foto's te selecteren.
4. Druk op de **SET** knop.
 - Beveiliging en annulering van de beveiliging worden uitgevoerd en de camera keert terug naar de afspeelmodus.



OMSCHRIJVING

- Het formatteren van de SD-kaart maakt de beveiliging ongedaan en wist alle foto's.

DPOF-instellingen

DPOF is de afkorting voor Digital Print Order Format, dat u afdrukinformatie mee laat opslaan op uw geheugenkaart. U kunt de af te drukken foto's selecteren en het aantal te maken afdrucken via het DPOF-menu van de camera en vervolgens de geheugenkaart in een kaart-compatibele printer plaatsen. Wanneer de printer begint af te drukken, leest deze de meegeleverde informatie op de geheugenkaart en drukt de aangegeven foto's af.

- Schuif de modusschakelaar naar [].
- Selecteer de foto waarvoor u DPOF wilt instellen via de ◀ / ▶ knoppen.
- Druk op de **MENU** knop.
 - Het afspeelmenu verschijnt.
- Selecteer [DPOF] via de ▲ / ▼ knoppen, en druk op de **SET** knop.
 - Het DPOF-instellingenscherf verschijnt.
- Selecteer [Single] of [All] via de ▲ / ▼ knoppen, en druk op de **SET** knop.
 - Single: Stelt DPOF in voor elke individuele foto.
 - All: Stelt DPOF in voor alle foto's tegelijk.
- Selecteer [Print Num.] via de ▲ / ▼ knoppen, en druk op de **SET** knop.
 - Dit toont het aantal afdrucken-instelscherf.
- Stel het aantal afdrucken in via de ▲ / ▼ knoppen, en druk op de **SET** knop.
 - U kunt maximaal 9 afdrucken instellen voor elke foto.

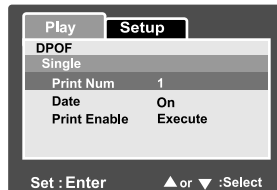
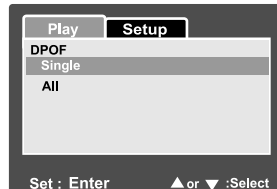

8. Selecteer [Date] via de ▲ / ▼ knoppen, en druk op de **SET** knop.
 - Het datum-instelscherm verschijnt.
9. Zet datum op [On] of [Off] via de ▲ / ▼ knoppen, en druk op de **SET** knop.
 - On: De datum van de foto wordt meegeprint.
 - Off: De datum van de foto wordt niet afgedrukt.
10. Selecteer [Print Enable] via de ▲ / ▼ knoppen, en druk op de **SET** knop.
11. Selecteer [Execute] via de ▲ / ▼ knoppen, en druk op de **SET** knop.
 - Dit creëert een bestand dat de DPOF-informatie bevat, en wanneer de activiteit is beëindigd, keert het scherm terug naar de afspelmodus.

**OMSCHRIJVING**

- De op de foto afgedrukte datum is de op de camera ingestelde datum. Stel om de correcte datum op de foto af te drukken de datum op de camera in voordat u de foto neemt. Zie de sectie in deze handleiding getiteld “**De datum en tijd instellen**” voor nadere details.
- Bedenk voordat u de DPOF-instellingen op uw camera instelt altijd dat u uw foto's eerst van het intern geheugen naar een geheugenkaart dient te kopiëren.
- De DPOF-functie wordt alleen geactiveerd wanneer een SD-kaart in de camera is geplaatst en opgeslagen foto's zijn genomen via deze camera.

Formaat foto wijzigen

Wijzigt formaat van een eerder opgeslagen foto.

Formaat wijzigen vervangt de oorspronkelijke foto door de gewijzigde foto.

Alleen het verkleinen van het formaat is beschikbaar.

Bij de volgende foto's kan het formaat niet worden gewijzigd:

- Beeldformaat (640 x 480)
- Met andere camera genomen foto's
- Beveiligde foto's
- Videoclips
- Het formaat van foto's kan niet worden gewijzigd indien de SD-kaart schrijfbeveiligd is.

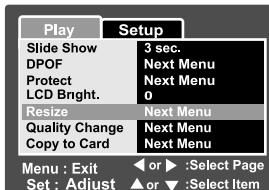

1. Selecteer de foto waarvan u het formaat wilt wijzigen.
2. Druk op de **MENU** knop.
3. Selecteer [Resize] via de ▲ / ▼ knoppen, en druk op de **SET** knop.
4. Selecteer het fotoformaat dat u wilt wijzigen via de ▲ / ▼ knoppen, en druk op de **SET** knop.
 - Druk op de **MENU** knop om de formaatwijziging te verlaten.
 - Wanneer de formaatwijziging eindigt, keert het scherm terug naar de afspelmodus.



OMSCHRIJVING

- Het is mogelijk om het formaat van een foto te verkleinen. Het is niet mogelijk om het formaat van een foto te vergroten, of om het formaat te herstellen nadat deze is verkleind.

Een foto comprimeren

Wijzigt de kwaliteit (compressieratio) van een opgeslagen foto.

Comprimeert foto's tot de helft van hun grootte of minder, overschrijft oud formaat foto's met een nieuwe gecomprimeerde foto. Alleen een kwaliteitswijziging naar lager kwaliteitsniveau is mogelijk.

Bij de volgende foto's kan de kwaliteit niet worden gewijzigd:

- (Sparstand) kwaliteit foto's
- Met andere camera genomen foto's
- Beveiligde foto's
- Videoclips
- De kwaliteit van foto's kan niet worden gewijzigd wanneer de SD-kaart schrijfbeveiligd is.





1. Selecteer de foto waarvan u de kwaliteit wilt wijzigen.
2. Druk op de **MENU** knop.
3. Selecteer [Quality Change] via de ▲ / ▼ knoppen, en druk op de **SET** knop.
4. Selecteer het fotoformaat dat u wilt wijzigen via de ▲ / ▼ knoppen, en druk op de **SET** knop.
 - Druk op de **MENU** knop om comprimeren te verlaten.
 - Wanneer het comprimeren eindigt, keert het scherm terug naar de afspeelmodus.

[] Foto's wissen

Wissen in fotografiemodus (Snel Wissen-functie)

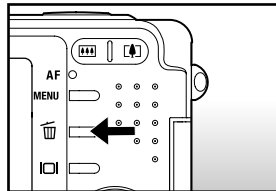

De Snel Wissen-functie laat u de foto wissen tijdens het fotograferen. Het snel wissen-menu biedt u de mogelijkheid direct zonder verdere instellingen de laatste foto te wissen.

- Schuif de modusschakelaar naar [] of [].
- Druk op de  knop.
 - De laatste foto en het snel wissen-menu verschijnen op het scherm.
- Druk op de **SET** knop om de foto te wissen.
 - Selecteer [Cancel] en druk op the **SET** knop om de foto niet te wissen.



Wissen in Afspeelmodus

Wissen enkele foto / Wissen alle foto's

- Schuif de modusschakelaar naar [].
 - De laatste foto verschijnt op het scherm.
- Selecteer de foto die u wilt wissen via de ◀ / ▶ knoppen.
- Druk op de  knop.
 - Het wissen-menu verschijnt.
- Selecteer [Single] of [All] via de ▲ / ▼ knoppen, en druk op de **SET** knop.
 - Single: Wist de geselecteerde foto of de laatste foto.
 - All: Wist alle foto's op de SD-kaart met uitzondering van de beveiligde foto's.
 - Select: Wist een aantal geselecteerde foto's.
- Selecteer [Execute] via de ▲ / ▼ knoppen, en druk op de **SET** knop.
 - Selecteer [Cancel] en druk op de **SET** knop om het wissen te annuleren.

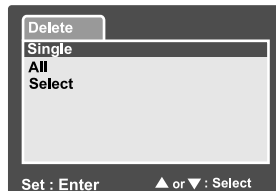













OMSCHRUIJVING

- Zelfs indien u foto's neemt na het wissen van een foto, zal het toegewezen bestandsnummer het nummer volgend op het laatst gebruikte nummer voor het wissen zijn.

Wissen geselecteerde foto's

Dit wist een aantal geselecteerde foto's.

1. Schuif de modusschakelaar naar [].
2. Druk op de  knop.
 - Het wissen-menu verschijnt.
3. Selecteer [Select] via de  /  knoppen, en druk op de **SET** knop.
 - De foto's worden getoond in de thumbnail-weergave.
4. Selecteer de foto die u wilt wissen via de  /  /  /  knoppen, en druk op de  knop.
 - Het [] icoon verschijnt. Nogmaals drukken op de wissen-knop annuleert de handeling. Herhaal deze procedure en selecteer alle foto's die u wilt wissen.
5. Druk op de **SET** knop.

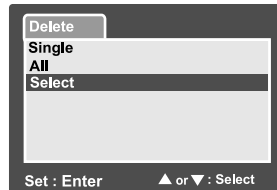

OMSCHRUIJVING

- Plaats geen SD-kaart in de camera wanneer u een foto wilt wissen in het intern geheugen. In dat geval zult u namelijk een foto op de SD-kaart wissen.

MENU-OPTIES

Fotomenu (Opname)

Dit menu is voor de basisinstellingen die gebruikt worden tijdens het nemen van stilstaande foto's.

1. Schuif de modusschakelaar naar [].
2. Druk op de **MENU** knop.
 - [Capture] menu verschijnt.
3. Selecteer het gewenste [Capture] optie-onderdeel via de ▲ / ▼ knoppen, en druk op de **SET** knop om naar het bijbehorende menu te gaan.
4. Selecteer de gewenste instelling via de ▲ / ▼ knoppen, en druk op de **SET** knop.
5. Druk op de **MENU** knop om het menu te verlaten.

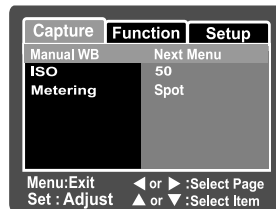
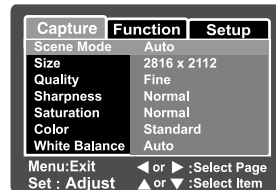
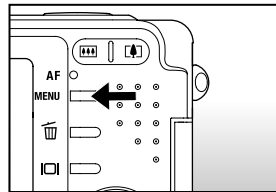

OMSCHRIJVING

- Niet beschikbare menu-opties worden in grijs weergegeven.

Scènemodus

Zie de sectie in deze handleiding getiteld “**De Scènemodus instellen**” voor nadere details.

Formaat

Dit stelt de grootte van de te nemen foto in.

- * [] 2816 x 2112
- * [] 2272 x 1704
- * [] 1600 x 1200
- * [] 640 x 480

Kwaliteit

Dit stelt de kwaliteit (compressieratio) in waarmee de foto wordt genomen.

- * [★★★] Fijn
- * [★★] Normaal
- * [★] Spaarstand

Scherpte

Dit stelt de scherpte van de te fotograferen foto in.

- * Hard / Normaal / Zacht

Verzadiging

Dit stelt de verzadiging in van de te nemen foto.

- * Hoog / Normaal / Laag





Kleur

Dit stelt de kleur in van de te fotograferen foto.

- * Standaard / Levendig / Sepia / Monochroom

Witbalans

Dit stelt de witbalans in voor opnames onder een verscheidenheid aan verlichtingsomstandigheden en laat u foto's nemen die de omstandigheden benaderen zoals waargenomen door het menselijk oog.

- * [**Blank**] Auto
- * [] Lichtgevend
- * [] Fluorescerend 1
- * [] Fluorescerend 2
- * [] Daglicht
- * [] Bewolkt
- * [**M**] Handmatig

Handmatige WB

Dit stelt de witbalans handmatig in en slaat dit op. Gebruik hiervan is handig wanneer de witbalans geen goede match biedt.

Bepaal voordat u [Execute] selecteert eerst het onderwerp (zoals een vel wit papier) dat zal worden gebruikt om de witbalans in te stellen.

- * Cancel / Execute

ISO

Dit stelt de gevoeligheid in voor het nemen van foto's. Wanneer de gevoeligheid verhoogd wordt (en de ISO-waarde wordt verhoogd), zal fotografie zelfs mogelijk zijn op donkere locaties, maar de foto zal wel gepixelder (korreliger) lijken.

- * 50 / 100 / 200 / 400 / Auto

Meten

Dit stelt de meetmethode in voor het berekenen van de belichting.

- * [**Blank**] Gemiddeld: Middelt het van het gehele kader gemeten licht, maar legt groter gewicht op het onderwerp in het centrum.
- * [] Spot: Een heel klein deel van het centrum van het scherm wordt gemeten, en de belichting wordt berekend.

Fotomenu (Functie)

1. Schuif de modusschakelaar naar [].
2. Druk op de **MENU** knop, en selecteer het [Function] menu via de ► knop.
 - [Function] menu verschijnt.
3. Selecteer het gewenste [Function] optie-onderdeel via de ▲ / ▼ knoppen, en druk op de **SET** knop om naar het betreffende menu te gaan.
4. Selecteer de gewenste instelling via de ▲ / ▼ knoppen, en druk op de **SET** knop.
5. Druk op de **MENU** knop om het menu te verlaten.

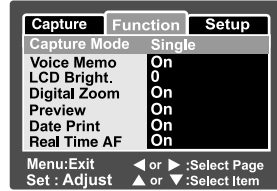

Opnamemodus

Dit stelt de opnamemethode in ten tijde van het nemen van foto's.

- * **[Blank]** Enkele: Maak één foto tegelijk.
- * [] Continue: Maakt continue fotografie mogelijk van maximaal 3 foto's.
- * **[AEB]** AEB: Maakt 3 opeenvolgende foto's mogelijk in de volgorde van standaard belichting, onderbelichting en overbelichting compensatie.



OMSCHRIJVING

- In [Continuus] en [AEB] opnamemodus wordt het spraakmemo automatisch vastgezet op [Off].

Spraakmemo

Zie de sectie in deze handleiding getiteld “**Spraakmemo's opnemen**” voor nadere details.

- * Aan / Uit



OMSCHRIJVING

- Wanneer [Spraakmemo] wordt ingesteld op [On], wordt de preview-instelling ook vastgezet op [On].

LCD Helderh.

Selecteer een helderheidsniveau voor het LCD-scherm. De LCD wordt helderder via de ▲ knop en donkerder via de ▼ knop. Het instellingbereik loopt van -5 tot +5.

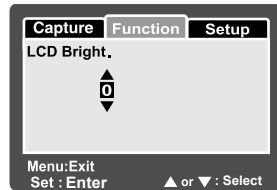

Digitale zoom

Dit bepaalt of wel of geen digitale zoom wordt gebruikt tijdens het fotograferen.

* Aan / Uit

Preview

Dit stelt in of de genomen foto wel of niet moet worden getoond op het scherm onmiddellijk na het nemen van de foto.

* Aan / Uit



OMSCHRIJVING

Wanneer [Preview] is ingesteld op [Off], wordt de [Sprakmemo] instelling eveneens vastgezet op [Off].

Datum Afdrukken

De datum van de opname kan rechtstreeks op foto worden afgedrukt. Deze functie moet worden geactiveerd voordat de foto wordt genomen.

* Aan / Uit



Datum wordt hier afgedrukt.

Real Time AF

Dit stelt de Real Time Focus functie in bij de foto-opname preview modus.

* Aan / Uit

Videomenu (Opnemen)

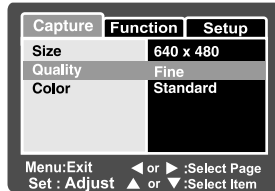

Dit menu is voor de basisinstellingen die gebruikt worden tijdens het opnemen van videoclips.

1. Schuif de modusschakelaar naar [].
2. Druk op de **MENU** knop.
 - [Capture] menu verschijnt.
3. Selecteer het gewenste [Capture] optie-onderdeel via de ▲ / ▼ knoppen, en druk op de **SET** knop om naar het betreffende menu te gaan.
4. Selecteer de gewenste instelling via de ▲ / ▼ knoppen, en druk op de **SET** knop.
5. Druk op de **MENU** knop om het menu te verlaten.





Formaat

Dit stelt het formaat van de te filmen beelden in.

- * [] 640 x 480
- * [] 320 x 240

Kwaliteit

Dit stelt de kwaliteit (compressieratio) in waarmee de beelden worden opgenomen.

- * [] Fijn
- * [] Normaal

Kleur

Zie de sectie in deze handleiding getiteld “**Kleur**” in “**Fotomenu (Opnemen)**” voor nadere details.

Videomenu (Functie)

1. Schuif de modusschakelaar naar [].
2. Druk op de **MENU** knop, en selecteer het [Function] menu via de ► knop.
 - [Function] menu verschijnt.
3. Selecteer het gewenste [Function] optie-onderdeel via de ▲ / ▼ knoppen, en druk op de **SET** knop om naar het betreffende menu te gaan.
4. Selecteer de gewenste instelling via de ▲ / ▼ knoppen, en druk op de **SET** knop.
5. Druk op de **MENU** knop om het videomenu te verlaten.

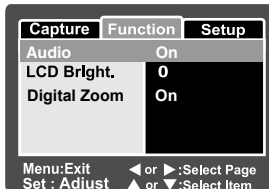

Audio

Dit stelt in of wel of geen audio moet worden opgenomen tijdens het opnemen van video.

* Aan / Uit

LCD Helderh.

Zie de sectie in deze handleiding getiteld “**LCD Helderh.**” in **Fotomenu (Functie)** voor nadere details.

Digitale zoom

Zie de sectie in deze handleiding getiteld “**Digitale zoom**” in **Fotomenu (Functie)** voor nadere details.

Afsppeelmenu

Stel in de [] modus in welke instellingen moeten worden gebruikt tijdens weergave.

1. Schuif de modusschakelaar naar [] .
2. Druk op de **MENU** knop.
 - Het afspeelmenu verschijnt.
3. Selecteer het gewenste optie-onderdeel via de ▲ / ▼ knoppen, en druk op de **SET** knop om naar het betreffende menu te gaan.
4. Selecteer de gewenste instelling via de ▲ / ▼ knoppen, en druk op de **SET** knop.
5. Druk op de **MENU** knop om het menu te verlaten.



- De niet beschikbare menu-opties en instellingen worden in grijs getoond.

Diashow

Zie de sectie in deze handleiding getiteld “**Diashow-weergave**” voor nadere details.

DPOF

Zie de sectie in deze handleiding getiteld “**DPOF-instellingen**” voor nadere details.

Beveiligen

Zie de sectie in deze handleiding getiteld “**Beveiligen Foto’s**” voor nadere details.

LCD Helderh.

Zie de sectie in deze handleiding getiteld “**LCD Helderh.**” in **Fotomenu (Functie)** voor nadere details.

Formaat wijzigen

Zie de sectie in deze handleiding getiteld “**Formaat foto wijzigen (Resize)**” voor nadere details.

Kwaliteit Wijzigen

Zie de sectie in deze handleiding getiteld “**Een foto comprimeren (Kwaliteit wijzigen)**” voor nadere details.



Kopieer naar Kaart

Laat u uw bestanden van het intern geheugen van de digitale camera naar een geheugenkaart kopiëren. Uiteraard kunt u dit uitsluitend doen wanneer u een geheugenkaart hebt geïnstalleerd en een of meer bestanden aanwezig zijn in het intern geheugen.

* Cancel / Execute

Set-up Menu (In fotografiemodus)

Stel de werkingsomgeving van uw camera in.

1. Schuif de modusschakelaar naar [] of [].
2. Druk op de **MENU** knop, en selecteer het [Setup] menu via de ► knop.
 - [Setup] menu verschijnt.
3. Selecteer het gewenste [Setup] optie-onderdeel via de ▲ / ▼ knoppen, en druk op de **SET** knop om naar het betreffende menu te gaan.
4. Selecteer de gewenste instelling via de ▲ / ▼ knoppen, en druk op de **SET** knop.
5. Druk op de **MENU** knop om het menu te verlaten.

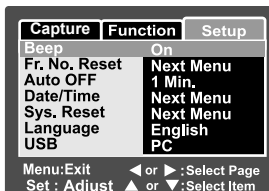

Beep

Dit stelt in of het camerageluid elke keer wanneer u op de cameraknop drukt wel of niet moet worden gedempt.

* Aan / Uit

Fr. No. Reset

Dit creëert een nieuwe map. De gemaakte foto's worden opgeslagen in de nieuw gecreëerde map, beginnend bij nummer 0001.

* Cancel / Execute

Auto OFF

Indien gedurende een bepaalde tijd geen handeling wordt uitgevoerd, wordt de stroomvoorziening van de camera automatisch uitgeschakeld. Deze optie is handig om het batterijverbruik te verminderen.

* 1 Min. / 2 Min. / 3 Min. / Uit

Datum/Tijd

Zie de sectie in deze handleiding getiteld “**De datum en tijd instellen**” voor nadere details.

Sys. Reset

Dit zet alle basisinstellingen terug naar de standaardinstellingen van de camera. De tijdstelling wordt niet gereset.

* Cancel / Execute

Taal





Zie de sectie in deze handleiding getiteld “**De taal kiezen**” voor nadere details.

USB

Dit stelt de USB-modus in voor aansluiting op uw computer in elke cameramodus.

* PC / PC Camera

Set-up menu (In afspeelmodus)

1. Schuif de modusschakelaar naar [].
2. Druk op de **MENU** knop , en selecteer het [Setup] menu via de  knop.
 - [Setup] menu verschijnt.
3. Selecteer het gewenste [Setup] optie-onderdeel via de  /  knoppen, en druk op de **SET** knop om naar het betreffende menu te gaan.
4. Selecteer de gewenste instelling via de  /  knoppen, en druk op de **SET** knop.
5. Druk op de **MENU** knop om het menu te verlaten.

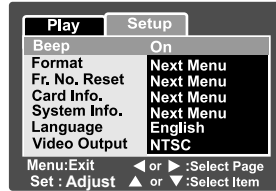

Beep

Zie de sectie in deze handleiding getiteld “**Beep**” in **Set-up menu (In fotografiemodus)** voor nadere details.

Formatteren

Zie de sectie in deze handleiding getiteld “**SD-kaart of intern geheugen formatteren**” voor nadere details.

Fr. No. Reset

Zie de sectie in deze handleiding getiteld “**Fr. No. Reset**” in **Set-up Menu (In fotografiemodus)** voor nadere details.

Kaart Info

Dit toont de vrije capaciteit van de SD-kaart. Indien geen SD-kaart geplaatst is, verschijnt de melding “NO CARD” op het scherm.

Systeeminfo

Dit toont de firmwareversie van de camera.

Taal

Zie de sectie in deze handleiding getiteld “**De taal kiezen**” voor nadere details.

Video-output

Dit stelt het video-output systeem van de videoapparatuur in die u op de camera gaat aansluiten.

* NTSC / PAL

INSTALLATIE BEWERKINGSSOFTWARE

NTI Photo Suite installeren

PC-gebruikers zullen NTI Photo Suite leren kennen als een bijzonder gebruiksvriendelijk beeldbewerkingsprogramma. Met NTI Photo Suite kunt u uw foto's retoucheren, componeren en organiseren. Het is voorzien van een verscheidenheid aan sjablonen zoals fotolijstjes, verjaardagskaarten, kalenders en meer. Haal uw foto's tevoorschijn en maak kennis met dit verbazingwekkende programma.

Om NTI Photo Suite te installeren:

1. Plaats de met de camera geleverde CD-ROM in uw CD-ROM drive. Het welkomstschermb verschijnt.
2. Klik op "**NTI PHOTO SUITE INSTALLEREN**". Volg de instructies op het scherm om de installatie te voltooien.



OMSCHRIJVING

- Om NTI Photo Suite te gebruiken om uw opgeslagen foto's te bewerken en te retoucheren, verwijzen wij u graag naar de on-line hulp.
- Windows 2000/X-gebruikers dienen er voor te zorgen de NTI Photo Suite te installeren en te gebruiken in "Beheerder" modus.
- NTI Photo Suite wordt niet ondersteund op de Mac. iPhoto of iPhoto2 worden aanbevolen.

SPECIFICATIES CAMERA

Item	Omschrijving
Beeldsensor	1/2,5" CCD-sensor (6,2 megapixels)
Beeldresolutie	<Foto> 2816 x 2112, 2272 x 1704, 1600 x 1200, 640 x 480 < Videoclip> 640 x 480, 320 x 240
LCD-scherm	2,5" full color TFT LCD (201K pixels)
Opslagmedia	16 MB intern geheugen (10 MB voor foto-opslag) Ondersteunt SD-kaart (tot 1GB) (optioneel)
Compressieformaat	JPEG compliant
Beeldbestandsformaat	DCF, DPOF, EXIF 2.2, ASF
Lens	3x optische zoomlens F-no.: 3,2 (Groothoek) / 5,3 (Tele) f=5,4 mm - 16,2 mm (equivalent aan 32 mm - 96 mm op een 35 mm camera)
Focusbereik	Circa 50 cm tot oneindig (zowel Groothoek als Tele) Circa 6 cm tot oneindig (Macro Groothoek) Circa 35 cm tot oneindig (Macro Tele)
Sluitersnelheid	1/2 - 1/2000 sec.
Digitale zoom	4x (opnamemodus) 4x in stappen van 0,5x (Afspeelmodus)
Meetsysteem	Gemiddeld / Spot
Effectief bereik flits	0,5 m - 2,7 m (Groothoek) 0,5 m - 2,4 m (Tele)
Zelfontspanner	10 sec. / 2 sec. / 10+2 sec.
Interface	DC IN 5V aansluiting (via conversieadapter) A/V OUT-aansluiting (via conversieadapter) Voldoet aan USB 2.0
Voeding	Oplaadbare Lithium-ion batterij (3,7V, 650 mAh) (optioneel) Voedingsadapter (5V/3A) (optioneel)
Afmetingen (BxHxD)	Circa 88,5 x 54,5 x 24 mm (zonder uitstekende delen)
Gewicht	Circa 130 gram (zonder batterij & SD-kaart)

* Ontwerp en specificaties kunnen zonder voorgaande waarschuwing worden gewijzigd.