

SOMMARIO

3 INTRODUZIONE

- 3 Presentazione
- 3 Contenuto della confezione



4 PANORAMICA DELLA FOTOCAMERA

- 4 Vista anteriore
- 5 Vista Posteriore
- 7 Indicatore LED di stato
- 8 Icone dello schermo LCD

10 OPERAZIONI PRELIMINARI

- 10 Aggancio del cinturino della fotocamera
- 10 Inserimento/rimozione della batteria
- 11 Caricamento della batteria
- 12 Inserimento/rimozione della scheda di memoria SD (accessorio opzionale)
- 13 Impostazione di data e ora
- 14 Scelta della lingua
- 15 Formattazione della scheda di memoria SD
- 16 Impostazione di Risoluzione e Qualità dell'immagine

17 MODO FOTOGRAFIA

- 17 [] Modo cattura
- 18 Registrazione di promemoria vocali
- 19 Utilizzo dello Zoom Digitale
- 20 Impostazione del Flash
- 21 Impostazione della messa a fuoco
- 22 Impostazione dell'autoscatto
- 23 Compensazione dell'esposizione/correzione del controluce
- 24 Selezione della modo della scena
- 26 [] Modo Video

27 [] MODO RIPRODUZIONE

- 27 Riproduzione delle immagini fisse
- 28 Riproduzione Filmati
- 29 Riproduzione di fotografie/filmati sulla stazione di alloggiamento
- 29 Aggiunta di promemoria vocali
- 30 Visualizzazione delle anteprime
- 31 Riproduzione con zoom

- 32 Visualizzazione di una presentazione
- 33 Protezione delle immagini
- 35 Impostazioni DPOF
- 37 Cancellazione delle immagini

39 OPZIONI DEI MENU

- 39 Menu Cattura (Cattura)
- 42 Menu Cattura (Funzione)
- 44 Menu Video (Cattura)
- 45 Menu Video (Funzione)
- 46 Menu di riproduzione
- 47 Menu Imp. (in modo fotografia)
- 48 Menu Imp. (in modo riproduzione)

49 TRASFERIMENTO DELLE IMMAGINI REGISTRATE E DEI FILMATI SUL COMPUTER

- 50 Fase 1: Installazione del Driver USB
- 50 Fase 2: Collegamento della fotocamera al computer
- 52 Fase 3: Scaricamento dei file delle immagini e dei filmati

53 INSTALLAZIONE DEL SOFTWARE DI EDITING

- 53 Installazione di NTI Photo Suite

54 CARATTERISTICHE TECNICHE DELLA VIDEOCAMERA

INTRODUZIONE

Presentazione

Congratulazioni per l'acquisto di questa eccezionale fotocamera digitale! Scattare immagini digitali di alta qualità sarà estremamente semplice e veloce grazie ad un avanzato sistema programmabile. Dotata di un sensore CCD da 6.36 Megapixel, questa fotocamera è in grado di catturare immagini con una risoluzione massima di 2816 x 2112 pixel.

Contenuto della confezione

Disimballare con cura la fotocamera ed accertarsi della presenza dei seguenti articoli:

Componenti di prodotto standard:

- Fotocamera digitale
- Manuale utente
- Stazione di alloggiamento
- Cavo USB
- Cinturino della fotocamera
- Alimentatore
- Batteria ricaricabile agli ioni di litio

Accessori standard (opzionali):

- Scheda di memoria SD
- CD contenente il software
- Custodia della fotocamera

PANORAMICA DELLA FOTOCAMERA



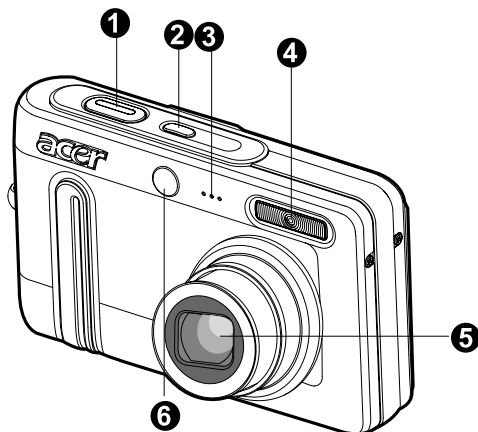



Vista anteriore

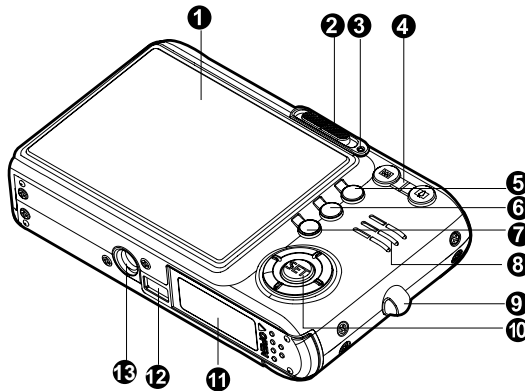

#	Nome	Descrizione
1.	Pulsante dell'otturatore	Mette a fuoco e blocca l'esposizione della fotocamera quando viene premuto a metà corsa e cattura l'immagine quando viene premuto completamente.
2.	Pulsante POWER	Accende e spegne la fotocamera.
3.	Microfono	Registra l'audio dei filmati.
4.	Flash	Fornisce l'illuminazione del flash.
5.	Obiettivo	L'obiettivo con zoom ottico a 3x consente di scattare fotografie telescopiche e grandangolari.
6.	LED di autoscatto (LED ausiliario dell'autofocus)	Quando è attiva la modo Autoscatto, questo LED lampeggia fino a quando non si scatta la foto. Si accende per la messa a fuoco automatica quando si catturano immagini in luoghi con poca luce.

Vista Posteriore



#	Nome	Descrizione
1.	Schermo LCD	Fornisce informazioni di menu per il funzionamento della fotocamera, visualizza un'anteprima immagine prima dello scatto e consente di rivedere immagini e filmati in seguito.
2.	Selettore della modo  Modo Cattura  Modo Video  Modo Riproduzione	Consente di impostare la modo di funzionamento della fotocamera. Per scattare fotografie. Per registrare filmati. Per riprodurre ed eliminare le immagini.
3.	LED di stato	Visualizza lo stato attuale della fotocamera.
4.	 Pulsante Zoom +  Pulsante Zoom -	Pone l'obiettivo in posizione telescopica (rimpicciolimento). Pone l'obiettivo in posizione grandangolare (ingrandimento).
5.	Pulsante MENU	Apri/chiude il menu OSD.
6.	 Pulsante Elimina	Permette di cancellare l'immagine.
7.	 Pulsante Visualizza	Accende e spegne il menu OSD della fotocamera.
8.	Altoparlante	Riproduce i suoni della fotocamera e l'audio memorizzati.
9.	Attacco del cinturino	Per fissare il cinturino della fotocamera.
10.	Pulsante SET / Direzione	Permette di scorrere voci di menu e fotografie e di selezionare le scelte.
11.	Batteria/coperchio scheda di memoria SD	Permette di accedere alle batterie e di inserire o rimuovere la scheda di memoria.
12.	Connettore della fotocamera	Si collega alla stazione di alloggiamento.
13.	Attacco per treppiede	Permette l'attacco di un cavalletto.

Pulsante SET (imposta)/direzione

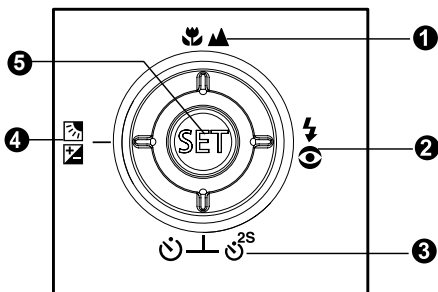

#	Nome	Descrizione
1.	Pulsante ▲ Pulsante di messa a fuoco ▲	Scorrimento verso l'alto. Permette di scegliere le impostazioni di messa a fuoco più appropriate.
2.	Pulsante ► Pulsante flash	Scorrimento a destra. Permette di scegliere le impostazioni di messa a fuoco più appropriate.
3.	Pulsante ▼ Pulsante Autoscatto	Scorrimento verso il basso. Permette di attivare/disattivare l'autoscatto e di selezionare la modo di autoscatto desiderata.
4.	Pulsante ◀ Pulsante di correzione esposizione /controluce	Scorrimento a sinistra. Permette di attivare o disattivare la funzione di correzione della compensazione dell'esposizione e di correzione del controluce.
5.	Pulsante SET	Accede alla pagina del menu e conferma le impostazioni selezionate.

Stazione di alloggiamento

Grazie alla stazione di è possibile posizionare la fotocamera e riprodurre le immagini e i filmati video sul proprio desktop. Essa è inoltre necessaria per ricaricare la batteria della fotocamera con un alimentatore CA e di collegare un cavo USB.

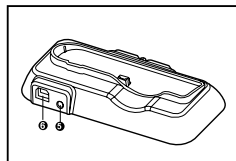
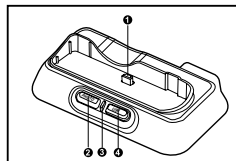

#	Nome	Descrizione
1.	Connettore della stazione di alloggiamento	Si collega alla fotocamera.
2.	Pulsante PHOTO	Consente di riprodurre immagini o video sul display LCD.
3.	LED di stato	Visualizza lo stato attuale dell'alloggiamento.
4.	Pulsante USB	Consente di entrare in modo USB.
5.	Porta DC IN 5V	Consente di collegare un alimentatore CA per ricaricare la batteria oppure agisce come alimentatore durante modo riproduzione o USB.
6.	Terminale USB	Consente di collegare la fotocamera a un cavo USB.

Indicatore LED di stato

LED di stato della fotocamera

Colore	Stato	Durante la fotografia
Verde	Acceso	Esposimetro e Autofocus bloccati con il pulsante dell'otturatore premuto a metà corsa.
Rosso	Acceso	Accesso ai file in corso.
	Lampeggiante	Quando l'immagine non è a fuoco.
Arancio	Acceso	Caricamento flash in corso.









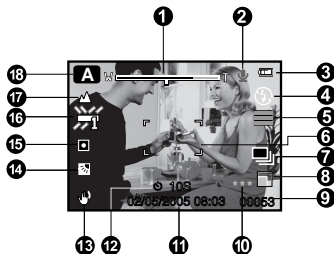



































LED di stato dell'alloggiamento

Colore	Stato	Durante la ricarica della batteria
Rosso	Acceso	In carica.
Verde	Acceso	Ricarica completata.

Icone dello schermo LCD

Modo cattura []



1. Stato dello zoom
2. Promem. Voce
3. Stato delle batterie
 - [] Batteria totalmente carica
 - [] Batteria mediamente carica
 - [] Batteria scarsamente carica
 - [] Batteria scarica
4. Modo del flash
 - [Blank] Automatico
 - [] Riduzione occhi rossi
 - [] Flash forzato
 - [] Flash disinserito
5. [] Istogramma
6. Area di messa a fuoco (quando il pulsante di scatto viene premuto a metà corsa).
7. Modo Cattura
 - [Blank] Singola
 - [] Continua
 - [**AEB**] AEB
8. Dimensioni immagine
 - [] 2816 x 2112
 - [] 2272 x 1704
 - [] 1600 x 1200
 - [] 640 x 480
9. Numero di scatti possibili
10. Qualità
 - [*******] Fine
 - [******] Normale
 - [*****] Economica
11. Data e ora
12. Autoscatto
 - [ **10s**] 10 sec.
 - [ **2s**] 2 sec.
 - [ **10+2s**] 10+2 sec.
13. Icona messaggio di presa non stabile
14. [] Compensazione dell'esposizione
[] Correzione Controluce
15. Misuraz.
 - [Blank] Multi
 - [] Spot
16. Bil. Bianco
 - [] Auto
 - [] Incandesc.
 - [] Fluoresc.1
 - [] Fluoresc.2
 - [] Luce Diurna
 - [] Coperto
 - [**M**] Manuale
17. Modo di messa a fuoco
 - [Blank] Autofocus
 - [] Macro
 - [] Infinito
18. Modo Scena
 - [**A**] Auto
 - [] Ritratto
 - [] Ritratto not.
 - [] Notte
 - [] Candela
 - [] Fuochi d'art.
 - [] Paesaggio
 - [] Verde natura
 - [] Alba
 - [] Tramonto
 - [] Sport
 - [] Macro
 - [] Monocromo
 - [] Seppia
 - [] Acqua spruz.
 - [] Flusso acq.
 - [] Animale
 - [] Imp. Utente



NOTA

- Ad ogni pressione del pulsante  si procede nella sequenza di visualizzazione menu OSD completo, menu OSD completo con istogramma, menu OSD disattivato, display LCD spento.

Modo Video [📹]

1. [📹] Modo Video
2. Stato dello zoom
3. Stato delle batterie
4. Dimensioni immagine
5. Tempo di registrazione possibile/ tempo residuo
6. Qualità
7. Indicatore di registrazione
8. Autoscatto
9. Icona messa a fuoco

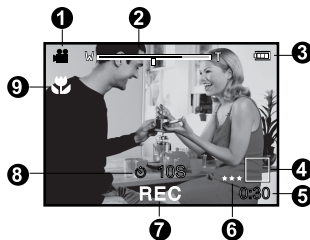

Modo di riproduzione [▶]- Riproduzione fotografie

1. Modo Riproduzione
2. Numero file
3. Numero Cartella
4. Icona Protezione
5. Promemoria vocale
6. Icona DPOF



Modo riproduzione [▶]- Riproduzione filmati

1. Barra di stato del video
2. Tempo trascorso
3. Numero file
4. Numero Cartella
5. Icona Protezione
6. Modo Video
7. Modo Riproduzione
8. Icona audio disattivato (quando viene premuto il pulsante ▲ durante la riproduzione video).
9. Qualità
10. Dimensioni
11. Frequenza fotogrammi
12. Tempo totale registrato

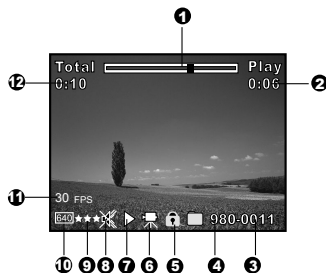

OPERAZIONI PRELIMINARI

Aggancio del cinturino della fotocamera

Fissare il cinturino come mostrato nell'illustrazione.

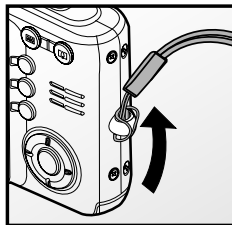
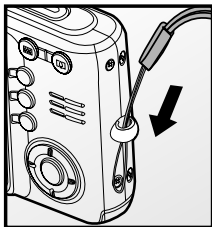

Inserimento/rimozione della batteria

Per essere certi del corretto funzionamento della fotocamera si raccomanda vivamente di usare le batterie agli ioni di litio (3,7V) ricaricabili specificate. Mettere in carica le batterie prima di usare la fotocamera. Accertarsi che la fotocamera sia spenta prima di inserire o rimuovere la batteria.

Inserimento della batteria

1. Aprire il coperchio delle batterie/scheda di memoria SD.
2. Inserire la batteria orientata nel modo corretto.
 - Inclinare la leva di blocco della batteria nella direzione della freccia quindi inserire la batteria secondo l'orientamento indicato dall'etichetta sulla parte posteriore della fotocamera e infine inserire la batteria.
3. Chiudere il coperchio batterie/scheda di memoria SD.

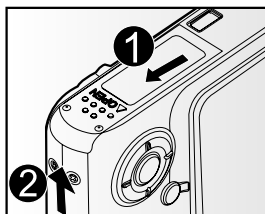

Rimozione della batteria

Aprire il coperchio batteria/scheda di memoria SD e sbloccare la leva di blocco della batteria. Quando la batteria è stata in parte estratta, toglierla del tutto lentamente.

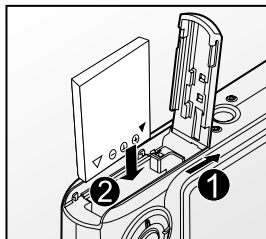

Caricamento della batteria

Per ricaricare la batteria è necessario utilizzare la stazione di alloggiamento oppure l'alimentatore CA. Accertarsi che la fotocamera sia spenta prima di inserire o rimuovere la batteria.

1. Posizionare la fotocamera sulla stazione di alloggiamento.
2. Connettere un'estremità della stazione di alloggiamento AC alla presa DC IN 5V.
3. Collegare l'altra estremità dell'alimentatore CA ad una presa elettrica.
 - Il LED della stazione di alloggiamento si accende di colore rosso mentre la batteria è in carica e diventa verde quando la batteria è completamente carica.
 - Si raccomanda di scaricare completamente le batterie prima di ricaricarle.
 - La durata di una ricarica varia in relazione alla temperatura dell'ambiente e allo stato della batteria stessa.

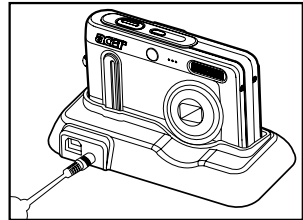
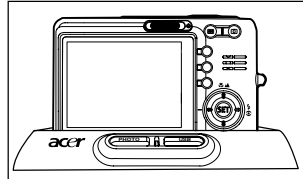

NOTA

- Questa fotocamera deve essere utilizzata con la batteria, la stazione di alloggiamento e l'alimentatore CA specificati. Eventuali danni causati dall'uso di un alimentatore non adeguato non sono coperti dalla garanzia.
- La batteria può scaldarsi dopo essere stata caricata o immediatamente dopo l'uso. Ciò è normale e non costituisce un malfunzionamento.
- Quando si usa la fotocamera in ambienti freddi, proteggere la fotocamera e la batteria tenendole all'interno della vostra giacca.
- Si raccomanda di caricare la batteria per 8 ore al primo utilizzo.

Inserimento/rimozione della scheda di memoria SD (accessorio opzionale)

Le immagini catturate con questa fotocamera vengono memorizzate nella scheda di memoria SD. Se la scheda SD non viene inserita non si possono catturare immagini con la fotocamera.

Inserimento della scheda di memoria SD

1. Aprire il coperchio delle batterie/scheda di memoria SD.
2. Inserire la scheda di memoria SD orientata correttamente nel modo indicato.
 - Tenere la scheda di memoria SD con il suo lato anteriore (con l'immagine della freccia) rivolto verso il lato posteriore della fotocamera, quindi inserire la scheda fino a fondo corsa.
3. Chiudere il coperchio batterie/scheda di memoria SD.

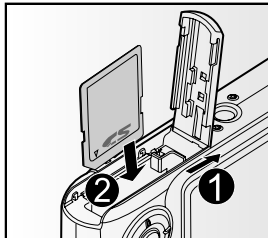

Rimozione della scheda di memoria SD

Aprire il coperchietto della batteria/scheda di memoria SD, premere delicatamente l'estremità della scheda SD per estrarla.



- Se la fotocamera viene accesa senza una scheda di memoria SD inserita, viene visualizzato il messaggio "NESSUNA SCHEDA" sul display LCD.
- Per evitare che i dati di una scheda di memoria SD vengano cancellati accidentalmente, è consigliabile spostare la linguetta di protezione da scrittura (a lato della scheda di memoria SD) nella posizione "LOCK".

- Per salvare, modificare o cancellare i dati di una scheda di memoria SD è dapprima necessario sbloccarla.
- Prima di utilizzarla, assicurarsi di formattare la scheda di memoria SD utilizzando questa fotocamera digitale. Per maggiori informazioni, consultare la sezione "Formattazione della scheda di memoria SD" all'interno del manuale.

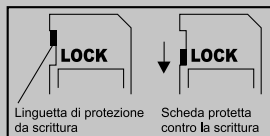









Impostazione di data e ora

La data/ora deve essere impostata quando:

- La fotocamera viene accesa per la prima volta;
- La fotocamera viene accesa dopo averla lasciata senza batterie per un periodo di tempo prolungato.





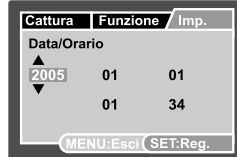
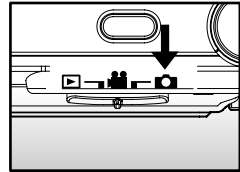



Nel caso in cui sullo schermo LCD non vengano visualizzate la data e l'ora, seguire la procedura riportata per un'impostazione corretta:

1. Impostare il selettore della modo su [] oppure [].
2. Premere il pulsante **MENU** e selezionare il menu [Imp.] con il pulsante .
3. Selezionare [Data/Orario] con i pulsanti  / , quindi premere il pulsante **SET**.
 - Viene così visualizzata la schermata di selezione di data e ora.
4. Selezionare il campo della voce con i pulsanti  /  e regolare i valori di data e ora con i pulsanti  / .
5. Dopo aver confermato tutte le impostazioni, premere il pulsante **SET**.



Scelta della lingua

Specifica la lingua di visualizzazione di menu e messaggi sullo schermo LCD.

1. Impostare il selettore della modo su [], [] oppure [].
2. Premere il pulsante **MENU** e selezionare il menu [Imp.] con il pulsante  .
 - Se sulla scheda di memoria SD non è registrata alcuna immagine/filmato, premere il pulsante **MENU** per visualizzare il menu [Imp.].
3. Selezionare [Lingua] con i pulsanti  /  , quindi premere il pulsante **SET**.
 - Viene così visualizzata la schermata per la scelta della lingua.
4. Selezionare la lingua desiderata con i pulsanti  /  , quindi premere il pulsante **SET**.
 - L'impostazione viene memorizzata.



[]/[] Modo



Modo [] con immagini/video sulla scheda di memoria SD





Modo [] senza immagini/video sulla scheda di memoria SD

Formattazione della scheda di memoria SD

Questa opzione formatta la scheda di memoria SD della fotocamera e cancella tutte le immagini e i dati memorizzati.

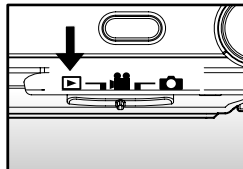

1. Impostare il selettore della modo su [].





2. Premere il pulsante **MENU** e selezionare il menu [Imp.] con il pulsante .

- Se sulla scheda di memoria SD non è registrata alcuna immagine/filmato, premere il pulsante **MENU** per visualizzare il menu [Imp.].



3. Selezionare [Formato] con i pulsanti  / , quindi premere il pulsante **SET**.

4. Selezionare [Esegui] con i pulsanti  / , quindi premere il pulsante **SET**.

- Per cancellare la formattazione, selezionare [Cancella] e premere il pulsante **SET**.

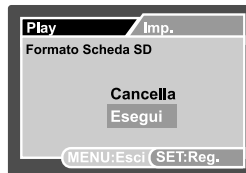

NOTA

- La formattazione della scheda memoria SD cancella anche tutte le immagini protette. Vengono cancellati anche tutti gli altri dati, oltre alle immagini. Prima di formattare la scheda, accertarsi che tutte le immagini non servano più.
- La formattazione è un'operazione irreversibile e i dati non possono essere più recuperati.
- Se la scheda memoria SD presenta dei problemi non può essere formattata correttamente.



Impostazione di Risoluzione e Qualità dell'immagine

Le impostazioni di risoluzione e qualità dell'immagine determinano la dimensione quantità dei pixel (grandezza), la dimensione del file immagine e il rapporto di compressione relativo alle immagini. Queste impostazioni influiscono sul numero delle immagini che si possono memorizzare. Le prime volte che si utilizza la fotocamera, si consiglia di provare ciascuna impostazione di qualità e risoluzione, per arrivare ad una valutazione degli effetti che tali impostazioni producono sulle immagini.

Le immagini a maggior risoluzione e a maggior qualità offrono i risultati fotografici migliori, ma producono file di grandi dimensioni. Pertanto, poche immagini potrebbero occupare molto spazio di memoria.

Le impostazioni di qualità e risoluzione maggiore sono consigliate per la stampa e in situazioni che richiedono il massimo dettaglio. Le immagini di risoluzione/qualità inferiore occupano meno spazio in memoria e sono l'ideale per diffondere le immagini per posta elettronica, in una relazione o su una pagina web.

Per modificare la risoluzione o la qualità dell'immagine, seguire la procedura seguente:

1. Impostare il selettore della modo su [] oppure [].
2. Premere il pulsante **MENU**.
 - Viene visualizzato il menu [Cattura].
3. Selezionare [Dimensione] con i pulsanti ▲ / ▼, quindi premere il pulsante **SET**.
4. Selezionare le impostazioni desiderate con i pulsanti ▲ / ▼, quindi premere il pulsante **SET**.
5. Selezionare [Qualità] con i pulsanti ▲ / ▼, quindi premere il pulsante **SET**.
6. Selezionare le impostazioni desiderate con i pulsanti ▲ / ▼, quindi premere il pulsante **SET**.
7. Per uscire dalla schermata del menu, premere il pulsante **MENU**.



[] Modo



[] Modo

MODO FOTOGRAFIA

[📷] Modo cattura

La fotocamera è dotata di uno schermo a colori LTPS LCD da 2,5" che consente di inquadrare meglio le immagini, di rivedere immagini e filmati registrati e di modificare le impostazioni dei menu.

1. Premere il pulsante **POWER** per accendere la fotocamera.
2. Impostare il selettore della modo su [📷].
3. Comporre l'immagine sullo schermo LCD.
4. Premere il pulsante dell'otturatore.
 - Premendo a metà corsa il pulsante dell'otturatore si ha la possibilità di regolare l'esposizione automaticamente; premendolo fino in fondo si esegue lo scatto.
 - Quando la foto è a fuoco e l'esposizione è regolata, la cornice dell'area di messa a fuoco appare blu mentre la luce del LED di stato appare verde.
 - Quando la messa a fuoco o l'esposizione non sono adeguate, la cornice dell'area di messa a fuoco appare gialla e il LCD di stato lampeggia di rosso.
 - Se l'anteprima immagine è impostata su "Acceso", mentre l'immagine viene memorizzata nella scheda di memoria SD, si visualizzerà l'immagine catturata.

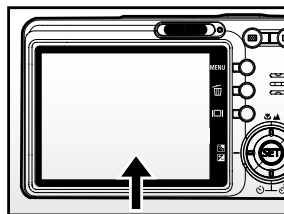

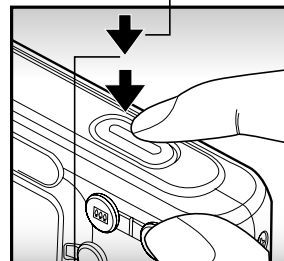

① Premere a metà corsa



② Premere fino in fondo

Registrazione di promemoria vocali

Un promemoria voce può essere registrato una volta per 30 secondi subito dopo lo scatto di un'immagine fotografica.

1. Impostare il selettore della modo su [].
2. Premere il pulsante **MENU** e selezionare il menu [Funzione] con il pulsante **▶**.
 - Viene visualizzato il menu [Funzione].
3. Selezionare [Promem. Voce] con i pulsanti **▲ / ▼**, quindi premere il pulsante **SET**.
4. Selezionare [Acceso] con i pulsanti **▲ / ▼**, quindi premere il pulsante **SET**.
5. Premere il pulsante **MENU** per uscire dal menu.
 - Sullo schermo viene visualizzata l'icona [].
6. Inquadrare la foto e premere a metà corsa il pulsante dell'otturatore, quindi premerlo fino in fondo.
 - [VOICE RECORDING] appare sullo schermo ed inizia la registrazione.
7. Premere il pulsante dell'otturatore ancora una volta durante la registrazione oppure attendere 30 secondi
 - Appare [VOICE RECORD END], quindi termina la registrazione.
 - Accanto alle immagini memorizzate con audio appare l'icona [].





NOTA

- I promemoria vocali sono disponibili solo nella modo di cattura [Singola].
- Nelle modo di cattura [Continua] e [AEB], i promemoria vocali vengono impostati automaticamente a [Spento].

Utilizzo dello Zoom Digitale

Combinando lo zoom ottico 3x e lo zoom digitale 4,40x è possibile scattare fotografie con zoom fino a 13,2x per adattarsi al tipo di soggetto e alla distanza. Anche se lo zoom è una funzione molto utile, è importante considerare che più si ingrandisce un'immagine, più appariranno evidenti i pixel nell'immagine (immagine sgranata).

1. Impostare il selettore della modo su [] oppure [].
2. Per attivare lo zoom digitale:
 - a. Premere il pulsante **MENU**.
 - b. Selezionare [Funzione] con i pulsanti ◀ / ▶.
 - c. Selezionare [Zoom Digit.] con i pulsanti ▲ / ▼, quindi premere **SET**.
 - d. Selezionare [Acceso] con i pulsanti ▲ / ▼, quindi premere il pulsante **SET**.
 - e. Premere il pulsante **MENU** per uscire della schermata menu.
 - f. Per attivare lo zoom digitale, tenere premuto in fondo il pulsante  finché l'immagine sullo schermo LCD non si espande.

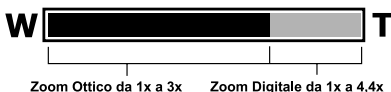

3. Premere il pulsante dell'otturatore per catturare un'immagine ingrandita.





NOTA

- L'impostazione dello zoom si annulla automaticamente spegnendo la fotocamera oppure attivando la funzione di Spegn Autom.



Impostazione del Flash

Impostare il flash per scattare le fotografie. È possibile programmare l'impostazione del flash più adatta alle condizioni fotografiche.

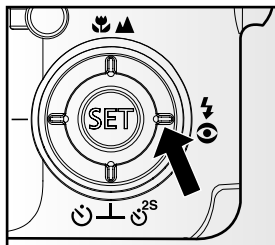
1. Impostare il selettore della modalità su [].
2. Utilizzare il pulsante  per selezionare la modalità flash desiderata.





Le impostazioni del flash disponibili nelle diverse modalità fotografiche sono:





		[Blank] Automatico			
Modo Scena	Auto	○	○	○	○
	Ritratto	X	○	X	X
	Ritratto not.	X	X	○	X
	Notte	X	X	X	○
	Candela	X	X	X	○
	Fuochi d'art.	X	X	X	○
	Paesaggio	X	X	X	○
	Verde natura	X	X	X	○
	Alba	X	X	X	○
	Tramonto	X	X	X	○
	Sport	X	X	X	○
	Macro	X	X	X	○
	Monocromo	○	○	○	○
	Seppia	○	○	○	○
	Acqua spruz.	○	○	○	○
Modo di cattura	Singola	○	○	○	○
	Continua	X	X	X	○
	AEB	X	X	X	○
	Imp. utente	○	○	○	○
Modo di Messa a Fuoco	Auto	○	○	○	○
	Macro	○	○	○	○
	Infinito	X	X	X	○

* Questa tabella è fornita a solo scopo di riferimento e varia a seconda delle diverse combinazioni delle modalità fotografiche.

* ○: Disponibile X: Non disponibile



Impostazione della messa a fuoco

Si possono catturare immagini in cui la distanza dal soggetto viene regolata mediante autofocus, macro [] o infinito [].

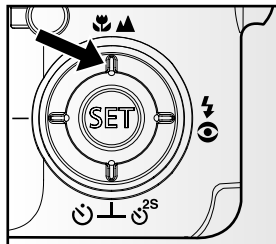
1. Impostare il selettore della modo su [] oppure [].
2. Utilizzare il pulsante / per selezionare la modo di messa a fuoco desiderata.









La tabella seguente aiuterà a scegliere la modo di messa a fuoco appropriata:

Modo di messa a fuoco	Descrizione
[Blank] Auto Focus	Selezionare questa funzione quando si desidera che la fotocamera si regoli automaticamente in modo da poter fotografare senza preoccuparsi delle impostazioni.
[] Macro	Approx. tra 50 cm e infinito (sia Grandangolo che Teleobiettivo) Selezionare questa funzione se si vuole catturare un'immagine da vicino. Grandangolo (senza zoom): da 6 cm a infinito (appross.). Teleobiettivo (con zoom ottico 3x): da 30 cm a infinito (appross.).
[] Infinito	Selezionare questa modo per catturare immagini di soggetti ad una distanza su infinito.



Impostazione dell'autoscatto

Questa impostazione consente di catturare fotografie con l'autoscatto.

1. Impostare il selettore della modo su [] oppure [].
2. Premere il pulsante  ^{2S} per selezionare l'impostazione.
 - Per la modo [].

Spento → [ 10s] 10 sec. → [ 2s] 2 sec.
 ↖ [ 10+2s] 10+2 sec. ↗

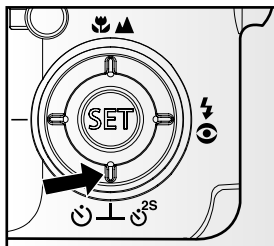

- Per la modo [].

Spento → [ 10s] 10 sec. → [ 2s] 2 sec.
 ↖ ↗





3. Inquadrare la foto e premere a metà corsa il pulsante dell'otturatore, quindi premerlo fino in fondo.
 - L'autoscatto LED lampeggia e viene scattata la foto dopo il numero di secondi prestabilito.
 - Il conto alla rovescia viene visualizzato sullo schermo LCD.
 - Per annullare l'autoscatto in funzione, premere a metà corsa il pulsante dell'otturatore.





La tabella seguente aiuterà a scegliere la modo di autoscatto appropriata:

Modo Autoscatto	Descrizione
[ 10s] 10 sec.	L'immagine viene scattata circa 10 sec. dopo aver premuto il pulsante dell'otturatore.
[ 2s] 2 sec.	L'immagine viene scattata circa 2 sec. dopo aver premuto il pulsante dell'otturatore.
[ 10+2s] 10+2 sec.	L'immagine viene scattata circa 10 secondi dopo aver premuto il pulsante dell'otturatore, quindi viene scattata un'altra foto dopo altri 2 secondi. Questo modo è utile quando desidera scattare foto di gruppo in successione.

Compensazione dell'esposizione/correzione del controluce



Si possono scattare fotografie a schermo intero, resa più chiara o più scura di proposito. Queste impostazioni vengono usate quando la corretta luminosità (esposizione) non può essere ottenuta in altro modo laddove la differenza di luminosità tra il soggetto e lo sfondo (il contrasto) è notevole, oppure quando il soggetto che si vuole fotografare risulta molto piccolo nello schermo. L'esposizione può essere impostata in unità da 0,3 EV.

1. Impostare il selettore della modo su [] e premere il pulsante  .

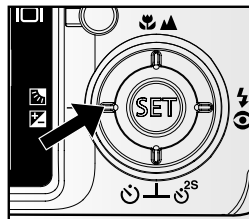
- Ad ogni pressione del pulsante  , si visualizzano le impostazioni nel seguente ordine [Blank], [] Correzione Controluce e [] Compensazione Esposizione.



2. Utilizzare i pulsanti ▲ / ▼ per impostare il valore dell'esposizione.

- Premere il pulsante ▲ per aumentare il valore.
- Premere il pulsante ▼ per ridurre il valore.
- La gamma delle impostazioni possibili per la compensazione dell'esposizione è la seguente:
-2,0, -1,7, -1,3, -1,0, -0,7, -0,3, 0, +0,3, +0,7, +1,0, +1,3, +1,7, +2,0
- Premere il pulsante   per confermare l'impostazione.
- A valore maggiore corrisponde immagine più chiara. A valore più basso corrisponde immagine più scura. Il valore selezionato viene visualizzato sullo schermo.

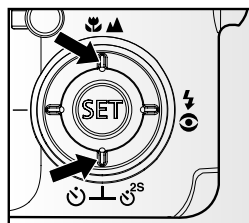

Soggetti efficaci e valori impostati









- Compensazione positiva (+)
 - * Stampa incluso testo nero su carta biancastra
 - * Controluce
 - * Scene luminose o con intensa luce riflessa, come in montagna
 - * Quando il cielo occupa una porzione importante dell'area dello schermo
- Compensazione negativa (-)
 - * Persone illuminate da una fonte di luce soprattutto su sfondo scuro
 - * Stampa incluso testo nero su carta nerastra
 - * Oggetti poco riflettenti come alberi sempreverdi o foglie molto scure.
- Correzione controluce (+1,3, fissa)
 - * Quando lo sfondo è chiaro e il soggetto scuro.
 - * Quando il soggetto (persone) ha una fonte di luce, il sole ad esempio, alle spalle.









Selezione della modo della scena

Selezionando semplicemente una delle seguenti 18 modo, è possibile catturare l'immagine utilizzando le impostazioni più appropriate.

1. Impostare il selettore della modo su [].
 - a. Premere il pulsante **MENU**.
 - b. Selezionare [Modo Scena] con i pulsanti ▲ / ▼, quindi premere il pulsante **SET**.
 - c. Selezionare la modo di scena desiderata con i pulsanti ▲ / ▼, quindi premere il pulsante **SET**.
2. Inquadrare la foto e premere a metà corsa il pulsante dell'otturatore, quindi premerlo fino in fondo.

La tabella seguente aiuterà a scegliere la modo di scena appropriata:

Modo dell'immagine	Descrizione
[] Auto	Selezionare questa modo per catturare le immagini senza dover impostare funzioni speciali o eseguire regolazioni manuali.
[] Ritratto	Selezionare questa modo quando si vuole catturare un'immagine facendo risaltare una persona rispetto a uno sfondo fuori fuoco (sfocato).
[] Ritratto not.	Per fotografare persone con uno sfondo serale o notturno.
[] Notte	Selezionare questa modo quando si desidera catturare scene scure, come ad esempio scene di notte.
[] Candela	Selezionare questa modo quando si desidera catturare foto di scene a lume di candela, senza perdere l'atmosfera.
[] Fuochi d'art.	Selezionare questa modo quando si desidera catturare chiaramente i fuochi d'artificio con l'esposizione ottimale. La velocità dell'otturatore viene ridotta pertanto è consigliabile l'uso di un cavalletto.
[] Paesaggio	Scegliere questa modo quando si desidera catturare paesaggi con colori chiari.
[] Verde natura	Selezionare questa modo quando si vuole catturare uno sfondo con uno scenario verde, come ad esempio una foresta.
[] Alba	Selezionare quando si vogliono fotografare scene all'alba. Questa modo consente di catturare le tonalità sature della scena.



Modo dell'immagine	Descrizione
 Tramonto	Selezionare quando si vogliono fotografare scene al tramonto. Questa modo consente di catturare le tonalità sature della scena.
 Sport	Selezionare quando si vogliono fotografare soggetti in rapido movimento.
 Macro	Selezionare questa modo per fotografie in primo piano.
 Monocromo	Selezionare questa modo se si vuole catturare un'immagine in bianco e nero.
 Seppia	Selezionare questa modo se si vuole catturare un'immagine con effetto monocromatico Seppia.
 Acqua spruz.	Selezionare quando si vogliono fotografare scene con spruzzi d'acqua.
 Flusso acq.	Selezionare quando si vogliono fotografare scene con spruzzi d'acqua. La velocità dell'otturatore viene rallentata automaticamente, mantenendo al tempo stesso la corretta esposizione, producendo un'immagine con l'acqua diffusa in linee morbide lungo uno sfondo chiaramente messo a fuoco.
 Animale	Selezionare quando si vogliono fotografare animali. Eseguire lo scatto al livello degli occhi dell'animale.
 Imp. Utente	Questa modo consente di impostare manualmente i parametri. Tutte le impostazioni vengono memorizzate.

[] Modo Video

Questo modo consente di registrare filmati video a una risoluzione di 320 x 240 / 640 x 480 pixel. Sono inoltre possibili registrazioni audio.

1. Impostare il selettore della modo su [].
2. Inquadrare il soggetto.
 - Lo zoom ottico va utilizzato mentre si esegue l'inquadratura.
 - Lo zoom digitale può essere impostato solo alla risoluzione di 320 x 240.
3. Premere il pulsante dell'otturatore.
 - La ripresa del filmato avrà inizio.
 - Premendo il pulsante di scatto ancora una volta terminerà la ripresa del filmato.
 - La durata della ripresa dipende dalla dimensione della memoria e dal soggetto dell'immagine da riprendere.
 - La funzione di zoom non può essere utilizzata durante la registrazione del video.



- Quando si registrano filmati, non è possibile utilizzare il flash.
- In modo [], lo schermo LCD non può essere spento.
- Se la velocità di accesso alla scheda di memoria SD non è sufficiente per registrare i filmati nella qualità correntemente selezionata, appare l'icona di avviso [] e la registrazione viene interrotta. In questo caso, selezionare una qualità video inferiore di quella corrente.

[▶] MODO RIPRODUZIONE

Riproduzione delle immagini fisse

È possibile rivedere le immagini fotografiche sullo schermo LCD.

1. Impostare il selettore della modo su [▶].
 - Sullo schermo viene visualizzata l'ultima immagine.
2. È possibile scorrere avanti o indietro le immagini utilizzando i pulsanti ◀ / ▶ .
 - Per visualizzare l'immagine precedente, premere il pulsante ◀ .
 - Per visualizzare l'immagine successiva, premere il pulsante ▶ .

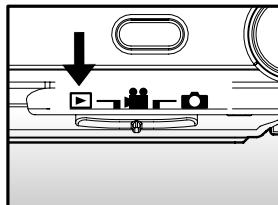

Informazioni sulle immagini visualizzate

Si possono cambiare le informazioni visualizzate premendo il pulsante [] mentre scorrete le immagini indietro. Ad ogni pressione del pulsante [] le informazioni visualizzate ruotano nel seguente ordine:

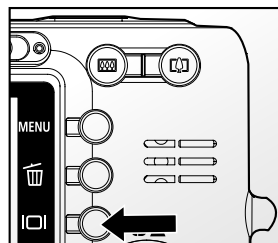

- Premendo i pulsanti ▲ / ▼ durante la riproduzione di un'immagine, questa si visualizzerà ruotata di 90 gradi.
- Il pulsante ▲ ruota l'immagine in senso orario e la visualizza, mentre il pulsante ▼ ruota l'immagine in senso antiorario e la visualizza. Premendo il pulsante nella direzione opposta rispetto a quella in cui l'immagine era stata ruotata, l'immagine torna alla visualizzazione iniziale.
- L'icona [] appare con i dati dei filmati. I filmati non possono essere ruotati.
- L'icona [] appare con immagini con audio memorizzato.
- Premere il pulsante **SET** per riascoltare il promemoria vocale.

Riproduzione Filmati

È possibile rivedere i clip video registrati sullo schermo LCD.

1. Impostare il selettore della modo su [].
 - Sullo schermo viene visualizzata l'ultima immagine.
2. Selezionare il filmato video desiderato utilizzando i pulsanti ◀ / ▶.
3. Premere il pulsante **SET**.
 - Premendo i pulsanti ▶ / ◀ durante la riproduzione è possibile andare avanti/indietro più velocemente.

Funzionamento dei pulsanti

	Durante la riproduzione	Durante una pausa	Durante lo stop
Pulsante ▶	(Avanzamento veloce) Premendo sequenzialmente il pulsante ▶ si richiamano le riproduzioni 2x, 4x e normale.	Avanzamento di un fotogramma.	Visualizzazione immagine successiva.
Pulsante ◀	(Riproduzione inversa) Premendo sequenzialmente il pulsante ◀ si richiamano le riproduzioni con riavvolgimento 2x, 4x e normale.	Indietro di un fotogramma.	Visualizzazione dell'immagine precedente.
Pulsante ▲	Attiva/disattiva l'audio		
Pulsante ▼	Stop (torna alla riproduzione del primo fotogramma)		
Pulsante SET	Pausa	Annulla la pausa	Riproduzione normale



NOTA

- I filmati video non possono essere visualizzati ruotati o ingranditi.

Riproduzione di fotografie/filmati sulla stazione di alloggiamento

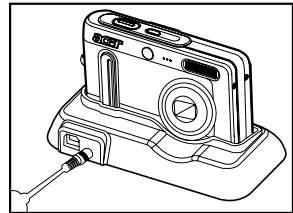
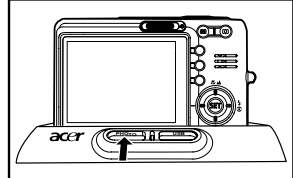

Le immagini e i filmati possono essere riprodotti anche sulla stazione di alloggiamento.

1. Posizionare la fotocamera sulla stazione di alloggiamento.
 - Si raccomanda l'uso dell'alimentatore CA mentre si riproducono immagini o video sulla stazione di alloggiamento.
2. Premere il pulsante PHOTO.
 - Sullo schermo viene visualizzata l'ultima immagine.
3. Riprodurre le immagini fisse/i filmati.
 - Il metodo di funzionamento è lo stesso per la riproduzione delle foto e per la riproduzione dei filmati.



Aggiunta di promemoria vocali

Per le immagini fisse scattate è possibile registrare un promemoria vocale per un massimo di 30 secondi. Il promemoria vocale può essere registrato una sola volta.

1. Impostare il selettore della modo su [].
 - Sullo schermo viene visualizzata l'ultima immagine.
2. Selezionare l'immagine a cui si desidera aggiungere il promemoria vocale con i pulsanti ◀ / ▶.
3. Premere il pulsante dell'otturatore.
 - Appare il messaggio [VOICE RECORDING] e inizia la registrazione.
4. Per interrompere la registrazione, premere nuovamente il pulsante di scatto.
 - Appare [VOICE RECORD END], quindi termina la registrazione. Accanto alle immagini memorizzate con audio appare l'icona [].

Riproduzione memo vocale

Premendo una volta il pulsante **SET** appare [RIPRODUZIONE VOCE] e inizia la riproduzione del promemoria vocale.



NOTA

- I promemoria vocali sono disponibili solo per le fotografie.



Visualizzazione delle anteprime

Questa funzione permette di visualizzare contemporaneamente sullo schermo LCD 9 immagini in miniatura, che si possono scorrere rapidamente per individuare l'immagine desiderata.

1. Impostare il selettore della modo su [].
 - Sullo schermo viene visualizzata l'ultima immagine.
2. Premere il pulsante *******.
 - Le immagini vengono visualizzate nel formato anteprima. Le immagini selezionate con i pulsanti **▲ / ▼ / ◀ / ▶** vengono evidenziate con una cornice verde.
 - Quando sono presenti dieci o più immagini, scorrerle sullo schermo con i pulsanti **▲ / ▼**.
3. Utilizzare i pulsanti **▲ / ▼ / ◀ / ▶** per selezionare l'immagine da visualizzare a grandezza normale.
4. Premere il pulsante **SET**.
 - L'immagine così selezionata appare a grandezza normale.



NOTA

- Un'icona [], [], [], [] sarà visualizzata in modo miniatura.

Riproduzione con zoom

Questo modo permette di ingrandire la porzione selezionata dell'immagine per visionarne i dettagli.

1. Impostare il selettore della modo su [].
2. Servirsi dei pulsanti ◀ / ▶ per selezionare l'immagine che si vuole ingrandire.
 - È inoltre possibile selezionare l'immagine che si desidera ingrandire nella visualizzazione delle anteprime.
3. Regolare il rapporto di zoom con i pulsanti ⬆ / ***.
 - Il pulsante ⬆ ingrandisce l'immagine.
 - Per tornare alla grandezza normale, premere il pulsante ***.
 - Il fattore di ingrandimento viene visualizzato sullo schermo LCD.
 - L'immagine viene visualizzata ingrandita, mentre sullo schermo LCD appaiono un riquadro bianco ed uno verde.
 - Il riquadro bianco indica l'immagine intera, mentre il riquadro verde mostra l'ubicazione della zona attualmente ingrandita.
4. Utilizzare i pulsanti ▲ / ▼ / ◀ / ▶ per selezionare l'area da ingrandire.
5. Per tornare alla visualizzazione normale tenere premuto il pulsante *** finché questa non appare sullo schermo.

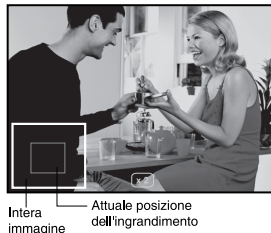

NOTA

- Premere il pulsante ⬆ per ingrandire l'immagine da 1x → 2x → 4x → 8x.
- Premere il pulsante *** per ridurre l'immagine da 8x → 4x → 2x → 1x.

Visualizzazione di una presentazione

La funzione visualizzazione diapositive (presentazione) consente di rivedere automaticamente le proprie immagini, in ordine sequenziale e una per volta.

1. Impostare il selettore della modo su [▶].
2. Premere il pulsante **MENU**.
 - Appare il menu di riproduzione.
3. Selezionare [Proiez. Diap.] con i pulsanti ▲ / ▼, quindi premere **SET**.
 - Inizia la visualizzazione delle immagini.
4. Per interrompere la visualizzazione delle immagini premere il pulsante **SET**.
 - Quando si preme **SET** sullo schermo appare l'immagine.





NOTA

- La funzione di Spegn Autom non funziona durante la proiezione diapositive.
- Vengono automaticamente visualizzate tutte le immagini contenute nella cartella.

Protezione delle immagini

È possibile impostare le immagini in sola lettura per evitare di cancellarle per errore.

Protezione delle immagini

1. Impostare il selettore della modo su [].
2. Selezionare l'immagine che si desidera proteggere con i pulsanti ◀ / ▶.
3. Premere il pulsante **MENU**.
 - Appare il menu di riproduzione.
4. Selezionare [Protetto] con i pulsanti ▲ / ▼, quindi premere il pulsante **SET**.
5. Selezionare [Una] o [Tutte] con i pulsanti ▲ / ▼, quindi premere il pulsante **SET**.
6. Selezionare [Imp.] con i pulsanti ▲ / ▼, quindi premere il pulsante **SET**.
 - All'immagine viene applicata la protezione e la fotocamera torna nella modo riproduzione.
 - L'icona protezione [] appare accanto alle immagini protette. Se è stato selezionato [Tutte], [] appare accanto a tutte le immagini.



Annulare la protezione

Per annullare la protezione di una sola immagine, visualizzare l'immagine di cui si vuole annullare la protezione.

1. Selezionare [Protetto] con i pulsanti ▲ / ▼ dal menu di riproduzione, quindi premere il pulsante **SET**.
2. Selezionare [Una] o [Tutte] con i pulsanti ▲ / ▼, quindi premere il pulsante **SET**.
3. Selezionare [Canc. Prot.] con i pulsanti ▲ / ▼, quindi premere il pulsante **SET**.
 - L'annullamento della protezione dell'immagine viene eseguito e la fotocamera torna al modo riproduzione.

Protezione simultanea di più immagini

1. Selezionare [Protetto] con i pulsanti ▲ / ▼ dal menu di riproduzione, quindi premere il pulsante **SET**.
2. Selezionare [Seleziona] con i pulsanti ▲ / ▼, quindi premere il pulsante **SET**.
 - Le immagini vengono visualizzate nel formato anteprima.
3. Selezionare l'immagine che si desidera proteggere utilizzando i pulsanti ▲ / ▼ / ◀ / ▶, quindi premere il pulsante **LO**.
 - L'icona protezione [] appare accanto alle immagini protette. Se si seleziona un'immagine protetta e si preme nuovamente il pulsante **LO** viene annullata la protezione. Per selezionare più immagini si ripete lo stesso procedimento.
4. Premere il pulsante **SET**.
 - La protezione e l'annullamento della protezione dell'immagine vengono eseguiti e la fotocamera torna al modo riproduzione.



NOTA

- La formattazione di una scheda di memoria SD sovrascrive la protezione e cancella tutte le immagini, anche se queste sono protette.

Impostazioni DPOF

DPOF è una abbreviazione che sta per Digital Print Order Format, tecnologia che permette di memorizzare nella scheda di memoria alcune informazioni per la stampa. È possibile selezionare le immagini da stampare e il numero di copie da eseguire utilizzando il menu DPOF della fotocamera e inserendo la scheda di memoria in una stampante compatibile con questo sistema. Quando la stampante inizia a stampare, leggerà le informazioni memorizzate all'interno della memory card e stamperà le immagini specificate.

1. Impostare il selettore della modo su [].
2. Selezionare l'immagine che si desidera impostare su DPOF utilizzando i pulsanti ◀ / ▶.
3. Premere il pulsante **MENU**.
 - Appare il menu di riproduzione.



4. Selezionare [DPOF] con i pulsanti ▲ / ▼, quindi premere il pulsante **SET**.
 - Viene visualizzata la schermata di impostazione DPOF.
5. Selezionare [Una] o [Tutte] con i pulsanti ▲ / ▼, quindi premere il pulsante **SET**.
 - Una: imposta il DPOF per ogni singola immagine.
 - Tutte: imposta DPOF per tutte le immagini contemporaneamente.



6. Selezionare [Num. Stampa] con i pulsanti ▲ / ▼, quindi premere il pulsante **SET**.
 - In questo modo si visualizza il numero di stampe impostate.
7. Selezionare il numero delle stampe con i pulsanti ▲ / ▼, quindi premere il pulsante **SET**.
 - È possibile impostare fino a 9 stampe per ciascuna immagine acquisita.
8. Selezionare [Data] con i pulsanti ▲ / ▼, quindi premere il pulsante **SET**.
 - Verrà visualizzata la schermata di impostazione della data.

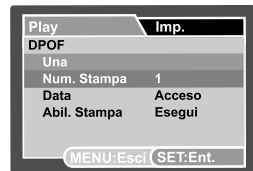

9. Selezionare [Acceso] o [Spento] con i pulsanti ▲ / ▼, quindi premere il pulsante **SET**.

- Acceso: viene stampata anche la data della fotografia.

- Spento: la data della fotografia non verrà stampata.

10. Selezionare [Abil. Stampa] con i pulsanti ▲ / ▼, quindi premere il pulsante **SET**.

11. Selezionare [Esegui] con i pulsanti ▲ / ▼, quindi premere il pulsante **SET**.

- Ciò permette di creare un file contenente le informazioni DOPF. Ad operazione terminata lo schermo torna al modo di riproduzione.

- Su ogni immagine che presenta impostazioni DPOF configurate viene visualizzata l'icona [].







NOTA

- La data che viene stampata sulla foto è la data impostata nella fotocamera. Per stampare sulla foto la data corretta, impostare la data nella fotocamera prima di scattare la foto. Consultare la sezione di questo manuale "Impostazione data e ora" per ulteriori informazioni.

Cancellazione delle immagini

Cancellazione in modo fotografia (funzione di cancellazione rapida)

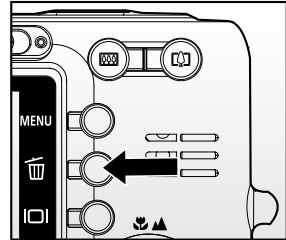

La funzione di eliminazione rapida permette di cancellare l'ultima immagine durante la cattura.

1. Impostare il selettore della modo su [] oppure [].
2. Premere il pulsante [].
 - L'ultima immagine e il menu di eliminazione rapida appaiono sullo schermo.
3. Premere nuovamente [] per eliminare l'immagine.
 - È anche possibile premere **SET** per confermare l'eliminazione.
 - Per non eseguire l'eliminazione, selezionare [Cancella], quindi premere **SET**.



Cancellazione in modo riproduzione

Cancellazione di una sola immagine/
cancellazione di tutte le immagini

1. Impostare il selettore della modo su [].
 - Sullo schermo viene visualizzata l'ultima immagine.
2. Selezionare l'immagine che si desidera cancellare con i pulsanti ◀ / ▶.
3. Premere il pulsante [].
 - Viene visualizzato il menu di cancellazione.
4. Selezionare [Una] o [Tutte] con i pulsanti ▲ / ▼, quindi premere il pulsante **SET**.
 - Una: elimina l'immagine selezionata o l'ultima immagine.
 - Tutte: elimina tutte le immagini dalla scheda SD, ad eccezione di quelle protette.
 - Seleziona: elimina un numero di immagini selezionate.

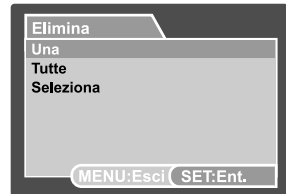

5. Selezionare [Esegui] con i pulsanti ▲ / ▼, quindi premere il pulsante **SET**.
 - Per non eseguire la cancellazione, selezionare [Cancella], quindi premere **SET**.



NOTA

- L'eliminazione di un'immagine non influisce sulla numerazione sequenziale. Ad esempio, se si elimina la foto numero 240, la prossima foto scattata avrà come numero 241, anche se la foto 240 non esiste più. In altre parole, il numero di un'immagine viene riservata alla sua eliminazione e non viene riutilizzato o riassegnato a un'altra foto scattata.

Cancellazione delle immagini selezionate

Cancella un numero d'immagini selezionate.

1. Impostare il selettore della modo su [▶].
2. Premere il pulsante [🗑].
 - Viene visualizzato il menu di cancellazione.
3. Selezionare [Seleziona] con i pulsanti ▲ / ▼, quindi premere il pulsante **SET**.
 - Le immagini vengono visualizzate nel formato anteprima.
4. Selezionare l'immagine che si desidera cancellare utilizzando i pulsanti ▲ / ▼ / ◀ / ▶, quindi premere il pulsante [🗑].
 - Verrà visualizzata l'icona [🗑]. Premendo un'altra volta il pulsante di cancellazione si annulla l'operazione. Ripetere questa operazione per tutte le immagini che si desidera cancellare.
5. Premere il pulsante **SET**.



OPZIONI DEI MENU

Menu Cattura (Cattura)

Questo menu consente di variare le impostazioni di base da usare mentre si scattano fotografie.

1. Impostare il selettore della modo su [].
2. Premere il pulsante **MENU**.
 - Viene visualizzato il menu [Cattura].
3. Selezionare la voce desiderata del menu [Cattura] con i pulsanti ▲ / ▼, quindi premere il pulsante **SET** per accedere al menu corrispondente.
4. Selezionare le impostazioni desiderate con i pulsanti ▲ / ▼, quindi premere il pulsante **SET**.
5. Per uscire dalla schermata del menu, premere il pulsante **MENU**.

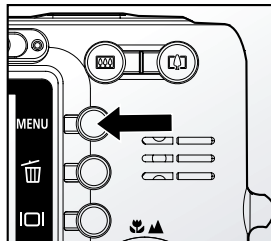

Cattura	Funzione	Imp.
Modo Scena	Auto	
Dimensione	2816x2112	
Qualità	Fine	
Nitidezza	Normale	
Contrasto	Normale	
Colore	Standard	
Bil. Bianco	Auto	

MENU:Esci SET:Reg.

Cattura	Funzione	Imp.
Manuale WB	Menu Success	
ISO	50	
Misuraz.	Spot	

MENU:Esci SET:Reg.

Modo Scena

Per maggiori informazioni, consultare la sezione “Selezione della modo della scena” del manuale.

Dimensione

Consente di regolare la dimensione dell'immagine da scattare.

- * [] 2816 x 2112
- * [] 2272 x 1704
- * [] 1600 x 1200
- * [] 640 x 480

Qualità

Seleziona la qualità con cui scattare la foto (rapporto di compressione).

- * [★★★] Fine
- * [★★] Normale
- * [★] Economica

Nitidezza

Serve a regolare la nitidezza dell'immagine da scattare.

- * Forte / Normale / Tenue

Contrasto

Regola la differenza tra le parti chiare e scure delle immagini da scattare.

- * Forte / Normale / Tenue





Colore

Consente di regolare il colore dell'immagine da scattare.

- * Standard / Vivo / Seppia / Monocromo

Bil. Bianco

Regola il bilanciamento del bianco in diverse condizioni di luce e permette di scattare fotografie che si approssimano alle condizioni di luce percepite dall'occhio umano.

- * [**Blank**] Auto
- * [] Incandesc.
- * [] Fluoresc. 1
- * [] Fluoresc. 2
- * [] Luce Diurna
- * [] Coperto
- * [**M**] Manuale

Manuale WB

Consente di impostare manualmente il bilanciamento del bianco e di memorizzare l'impostazione. È utile usarlo quando il bilanciamento dei bianchi non offre un standard adeguato.

Prima di selezionare [Esegui] decidere quale soggetto (come un foglio di carta bianco) sarà usato per il bilanciamento del bianco.

* Cancella / Esegui

ISO

Imposta la sensibilità alla luce per scattare le immagini. Quando la sensibilità è maggiore (e l'indice ISO aumenta), è possibile fotografare anche in ambienti molto oscuri; tuttavia l'immagine risultante apparirà più sgranata.

* 50 / 100 / 200 / 400 / Auto

Misuraz.

Seleziona il metodo di misurazione per calcolare l'esposizione.

- * **[Blank]** Multi: L'esposizione viene misurata e calcolata per l'intera superficie dello schermo.
- * **[** Spot: Viene misurata una porzione molto piccola del centro dello schermo e viene calcolata l'esposizione.

Menu Cattura (Funzione)

1. Impostare il selettore della modo su [].
2. Premere il pulsante **MENU** e selezionare il menu [Funzione] con il pulsante **▶**.
 - Viene visualizzato il menu [Funzione].
3. Selezionare la voce dell'opzione desiderata di [Funzione] con i pulsanti **▲** / **▼**, quindi premere il pulsante **SET** per accedere al menu corrispondente.
4. Selezionare le impostazioni desiderate con i pulsanti **▲** / **▼**, quindi premere il pulsante **SET**.
5. Per uscire dalla schermata del menu, premere il pulsante **MENU**.

Cattura	Funzione	Imp.
Modo Cattura	AEB	
Promem. Voce	Spento	
Lumin. LCD	0	
Zoom Digit.	Spento	
Anteprima	Spento	
Data	Spento	

MENU:Esci SET:Reg.

Modo Cattura

Imposta la modo di memorizzazione mentre si scattano delle fotografie.

- * [Blank] Singola: Cattura un'immagine alla volta.
- * [] Continua: Cattura fotografie in maniera continuata per 5 immagini max.
- * [AEB] AEB: 3 immagini consecutive scattate in successione nell'ordine di esposizione standard, compensazione di sottoesposizione e compensazione di sovraesposizione.



NOTA

- Nelle modo di cattura [Continua] e [AEB], il promemoria vocale viene automaticamente fissato su [Spento].

Promem. Voce

Per maggiori informazioni, consultare la sezione "Registrazione di promemoria vocali" all'interno del manuale.

- * Acceso / Spento



NOTA

- Quando [Promem. Voce] è impostato su [Acceso], anche l'impostazione di anteprima viene fissata su [Acceso].

Lumin. LCD

Seleziona il livello di luminosità per lo schermo LCD. Lo schermo diventa più chiaro premendo ▲ e più scuro premendo ▼. La regolazione è compresa tra -5 e +5.



Zoom Digit.

Permette di scegliere se usare o meno lo zoom digitale mentre si fotografa.

* Acceso / Spento

Anteprima

Permette di scegliere se visualizzare o meno sullo schermo l'immagine immediatamente dopo averla scattata.

* Acceso / Spento



NOTA

- Quando [Anteprima] è impostata su [Spento], anche l'impostazione del [Promem. Voce] viene impostata su [Spento].

Data

La data di registrazione può essere stampata direttamente sulla foto. La funzione deve essere attivata prima di scattare la foto.

* Acceso / Spento



La data viene inserita qui.

Menu Video (Cattura)



Questo menu consente di variare le impostazioni di base da usare mentre si registrano filmati.

1. Impostare il selettore della modo su [].
2. Premere il pulsante **MENU**.
 - Viene visualizzato il menu [Cattura].
3. Selezionare la voce desiderata del menu [Cattura] con i pulsanti ▲ / ▼, quindi premere il pulsante **SET** per accedere al menu corrispondente.
4. Selezionare le impostazioni desiderate con i pulsanti ▲ / ▼, quindi premere il pulsante **SET**.
5. Per uscire dalla schermata del menu, premere il pulsante **MENU**.



Dimensione

Serve ad impostare la grandezza dell'immagine da scattare.

- * [] 640 x 480
- * [] 320 x 240

Qualità

Seleziona la qualità con cui scattare la foto (rapporto di compressione).

- * [] Fine
- * [] Normale

Contrasto

Consultare la sezione di questo manuale “Contrasto” nel “ Menu Cattura (Cattura)” per ulteriori informazioni.

Colore

Consultare la sezione di questo manuale “Colore” nel “Menu Cattura (Cattura)” per ulteriori informazioni.

Menu Video (Funzione)

1. Impostare il selettore della modo su [].
2. Premere il pulsante **MENU** e selezionare il menu [Funzione] con il pulsante **▶**.
 - Viene visualizzato il menu [Funzione].
3. Selezionare la voce dell'opzione desiderata di [Funzione] con i pulsanti **▲** / **▼**, quindi premere il pulsante **SET** per accedere al menu corrispondente.
4. Selezionare le impostazioni desiderate con i pulsanti **▲** / **▼**, quindi premere il pulsante **SET**.
5. Per uscire dalla schermata del menu dei filmati, premere il pulsante **MENU**.



Lumin. LCD

Consultare la sezione di questo manuale “Lumin. LCD” nel Menu Cattura (Funzione) per ulteriori informazioni.

Zoom Digit.

Lo zoom digitale può essere impostato solo alla risoluzione di 320 x 240.

Consultare la sezione di questo manuale “Zoom Digit.” nel Menu Cattura (Funzione) per ulteriori informazioni.

Menu di riproduzione

In modo [], selezionare quali impostazioni verranno usate per la riproduzione.

1. Impostare il selettore della modo su [].
2. Premere il pulsante **MENU**.
 - Appare il menu di riproduzione.
3. Selezionare la voce dell'opzione desiderata con i pulsanti ▲ / ▼, quindi premere il pulsante **SET** per accedere al menu corrispondente.
4. Selezionare le impostazioni desiderate con i pulsanti ▲ / ▼, quindi premere il pulsante **SET**.
5. Per uscire dalla schermata del menu, premere il pulsante **MENU**.



Proiez. Diap.

Per maggiori informazioni, consultare la sezione “Visualizzazione di una presentazione” all’interno del manuale.

DPOF

Per maggiori informazioni, consultare la sezione “Impostazioni DPOF” del manuale.

Protetto



Per maggiori informazioni, consultare la sezione “Protezione delle immagini” all’interno del manuale.

Lumin. LCD

Consultare la sezione di questo manuale “Lumin. LCD” nel Menu Cattura (Funzione) per ulteriori informazioni.

Menu Imp. (in modo fotografia)

Consente di impostare il funzionamento della fotocamera.

1. Impostare il selettore della modo su [] oppure [].
2. Premere il pulsante **MENU** e selezionare il menu [Imp.] con il pulsante **▶**.
 - Viene visualizzato il menu [Imp.].
3. Selezionare la voce desiderata del menu [Imp.] con i pulsanti **▲** / **▼**, quindi premere il pulsante **SET** per accedere al menu corrispondente.
4. Selezionare le impostazioni desiderate con i pulsanti **▲** / **▼**, quindi premere il pulsante **SET**.
5. Per uscire dalla schermata del menu, premere il pulsante **MENU**.



Azz. n. Fot.

Crea una nuova cartella. Le immagini scattate vengono memorizzate nella cartella appena creata a partire dal numero 0001.

* Cancella / Esegui

Suono bi

Consente di impostare se riprodurre o meno l'audio alla pressione dei pulsanti della fotocamera.

* Acceso / Spento

Spegn Autom

Se per un certo periodo di tempo non viene eseguita alcuna operazione, la fotocamera si spegne automaticamente. Questa funzione è utile per ridurre il consumo delle batterie.

* 1 Min. / 2 Min. / 3 Min. / 10 Min.

Data/Orario

Consultare la sezione di questo manuale "Impostazione di data e ora" per ulteriori informazioni.

Azzer Sist.

Riporta la configurazione della fotocamera alle impostazioni predefinite di fabbrica. L'impostazione dell'orario non verrà azzerata.

* Cancella / Esegui

Lingua

Per maggiori informazioni, consultare la sezione "Scelta della lingua" all'interno del manuale.

Menu Imp. (in modo riproduzione)

1. Impostare il selettore della modo su [].
2. Premere il pulsante **MENU** e selezionare il menu [Imp.] con il pulsante **▶**.
 - Viene visualizzato il menu [Imp.].
 - Se sulla scheda di memoria SD non è registrata alcuna immagine/filmato, premere il pulsante **MENU** per visualizzare il menu [Imp.].
3. Selezionare la voce desiderata del menu [Imp.] con i pulsanti **▲** / **▼**, quindi premere il pulsante **SET** per accedere al menu corrispondente.
4. Selezionare le impostazioni desiderate con i pulsanti **▲** / **▼**, quindi premere il pulsante **SET**.
5. Per uscire dalla schermata del menu, premere il pulsante **MENU**.



Suono bi

Per ulteriori informazioni, consultare la sezione “Suono Bi” di questo manuale relativa al menu Imp. (modo fotografica).

Formato

Per maggiori informazioni, consultare la sezione “Formattazione della scheda di memoria SD” all’interno del manuale.

Azz. n. Fot.

Per ulteriori informazioni, consultare la sezione “Azz. n. Fot.” di questo manuale relativa al menu Imp. (modo fotografica).

Inf. Scheda

Visualizza la capacità di spazio libero sulla scheda di memoria SD.

Inf. Sistema

Mostra la versione del firmware della fotocamera.

Lingua

Per maggiori informazioni, consultare la sezione “Scelta della lingua” all’interno del manuale.

TRASFERIMENTO DELLE IMMAGINI REGISTRATE E DEI FILMATI SUL COMPUTER

Per trasferire immagini/filmati dalla fotocamera al computer, attenersi alla seguente procedura:

Fase 1: Installazione del driver USB (solo utenti di Windows 98 e Mac OS 8.6)

Fase 2: Collegamento della fotocamera al computer

Fase 3: Scaricamento dei file immagine e video.

Requisiti di sistema (Windows)

- Processore Pentium 166 MHz o superiore
- Windows 98/98SE/Me/2000/XP
- 64MB di RAM
- 128MB di spazio disponibile su disco rigido
- Unità CD-ROM
- Porta USB disponibile

Requisiti di sistema (Macintosh)

- PowerPC G3/G4
- OS 8.6 o superiore
- 64MB di RAM
- 128MB di spazio disponibile su disco rigido
- Unità CD-ROM
- Porta USB disponibile

Fase I: Installazione del Driver USB

Computer con Windows 98

Il driver USB sul CD-ROM è esclusivamente per Windows 98. Sui computer con sistemi operativi Windows 2000/ME/XP, l'installazione non è necessaria.

1. Inserire il CD fornito con la fotocamera nell'unità CD-ROM. Viene visualizzata la schermata di benvenuto.
2. Fare clic su **"INSTALL USB DRIVER"**. Seguire le istruzioni visualizzate per completare l'installazione. Dopo l'installazione del driver USB, riavviare il computer.

Computer Macintosh OS 8.6

Con Mac OS 8.6 è necessaria l'installazione di un driver UBS. Con Mac OS 9.0 o superiore, il computer identifica automaticamente la fotocamera e carica il driver UBS appropriato.

1. Inserire il CD fornito con la fotocamera nell'unità CD-ROM.
2. Selezionare e fare un doppio clic su **"Digital Camera Driver Installer"**.
3. Selezionare **"Install Location"** e fare clic su **"Install"**.
4. Seguire le istruzioni visualizzate per completare l'installazione. Dopo l'installazione del driver USB, riavviare il computer.

Fase 2: Collegamento della fotocamera al computer

1. Posizionare la fotocamera sulla stazione di alloggiamento.
2. Collegare un'estremità del cavo USB al terminale USB della stazione di alloggiamento.

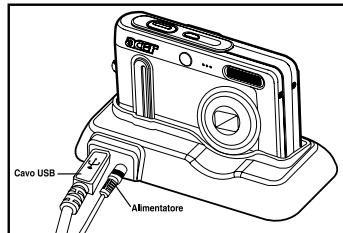

3. Collegare l'altra estremità del cavo USB ad una porta USB del computer disponibile.
4. Premere il pulsante USB.
 - Il menu USB apparirà sullo schermo.
5. Selezionare [PC] e premere il pulsante **SET**.
 - Viene visualizzata la schermata USB.
6. Se si utilizza Windows, fare doppio clic su "Risorse del computer" sul desktop.
7. Cercare la nuova icona "Disco removibile". Il "disco removibile" è infatti la scheda di memoria della fotocamera. Normalmente alla fotocamera corrisponde l'unità con lettera "e" o lettere successive.
8. Fare doppio clic sul disco removibile e individuare la cartella DCIM.
9. Fare doppio clic sulla cartella DCIM per aprirla. Saranno visualizzate le cartelle in essa contenute.
 - Le immagini registrate e i filmati si trovano in queste cartelle.
 - Copiare e incollare oppure trascinare i file delle immagini e dei filmati in una cartella del computer.
10. Per chiudere il modo USB, premere il pulsante USB.

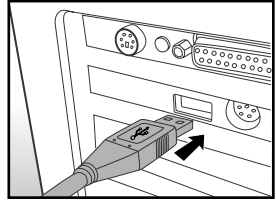

Per gli utenti di Macintosh: Fare doppio clic sull'icona dell'unità del disco "senza titolo" o "senza etichetta" sul desktop. iPhoto verrà avviato automaticamente.



NOTA

- Se durante il trasferimento delle immagini viene tagliata l'alimentazione alla fotocamera, è possibile che i dati salvati sulla scheda SD vengano danneggiati. Si consiglia di utilizzare l'alimentatore CA quando si collega la fotocamera al PC.

Fase 3: Scaricamento dei file delle immagini e dei filmati

Quando la fotocamera è accesa e connessa al computer, viene considerata come un'unità disco, esattamente come un floppy o un CD. Si possono scaricare (trasferire) immagini copiandole dal "disco rimovibile" (disco "senza titolo" o disco "senza etichetta" su Macintosh) al disco fisso del computer.

Windows

Aprire il "disco rimovibile" e le cartelle in essa contenute con il doppio clic del mouse. Le fotografie si trovano all'interno di queste cartelle. Selezionare le immagini desiderate, quindi scegliere "Copia" dal menu "Modifica". Aprire il percorso di destinazione (cartella) e scegliere "Incolla" dal menu "Modifica". I file immagine si possono anche trascinare dalla fotocamera all'ubicazione desiderata.

Macintosh

Aprire l'icona del disco "senza titolo" e la cartella di destinazione del disco rigido. Trascinare i file dalla fotocamera alla cartella di destinazione desiderata.



NOTA

- Chi utilizza una scheda memoria potrebbe preferire l'uso di un lettore di schede di memoria (estremamente consigliato).
- L'applicazione per la riproduzione video non è inclusa nella confezione. Assicurarsi che sul computer sia installata un'applicazione per la riproduzione dei filmati.

INSTALLAZIONE DEL SOFTWARE DI EDITING

Installazione di NTI Photo Suite

NTI Photo Suite è un programma di fotoritocco per PC molto semplice da usare. Con NTI Photo Suite è possibile ritoccare, comporre e gestire immagini, PhotoSuite include una grande varietà di strumenti come cornici di foto cartoline di auguri, calendari e così via. Grazie alle immagini registrate dalla videocamera, potrete esplorare le numerose funzioni di questo programma.

Per installare NTI Photo Suite:

1. Inserire il CD fornito con la fotocamera nell'unità CD-ROM. Viene visualizzata la schermata di benvenuto.
2. Cliccare "**INSTALL NTI PHOTO SUITE**". Seguire le istruzioni visualizzate per completare l'installazione.



NOTA

- Per informazioni sull'utilizzo del programma NTI Photo Suite per la modifica e il fotoritocco delle immagini, fare riferimento alla guida in linea.
- Per gli utenti di Windows 2000/XP, installare ed utilizzare NTI Photo Suite con un utente dotato di privilegi amministrativi.
- NTI Photo Suite non è supportato su Macintosh. Si raccomanda l'uso di iPhoto oppure iPhoto2.

CARATTERISTICHE TECNICHE DELLA VIDEOCAMERA

Elemento	Descrizione
Sensore immagine	Sensore CCD da 1/2,5" (6,36 megapixel)
Risoluzione immagine	<Fotografia> 2816 x 2112, 2272 x 1704, 1600 x 1200, 640 x 480 <Filmato> 640 x 480, 320 x 240
Schermo LCD	Display LCD LTPS a colori da 2,5" (230K pixel)
Supporto di registrazione	Supporto per schede di memoria SD (opzionale, fino a 1 GB di capacità)
Formato di compressione	JPEG
Formati file	DCF, EXIF 2,2, DPOF, AVI
Obiettivo	Obiettivo con zoom ottico 3x F =2,8(W) – 4,8(T) f =5,8mm – 17,4mm (equivalente a 35mm – 105mm su una fotocamera da 35mm)
Campo di messa a fuoco	Standard: Appross. da 50cm a infinito Macro: Approx. tra 6cm e infinito (Grandangolo) Approx. tra 30cm e infinito (Teleobiettivo)
Velocità otturatore	1/2 – 1/1000 sec.
Frequenza fotogrammi	VGA (640 x 480): 30 fotogrammi/sec. QVGA (320 x 240): 15 fotogrammi/sec.
Zoom digitale	4,4x (modo Cattura) 8x (modo riproduzione)
Gamma effettiva del flash	0,5m – 2,4m (Grandangolo)
Terminale	Ingresso c.c. (DC in) e USB (con stazione di alloggiamento)
Alimentazione	Batteria ioni di litio ricaricabile (3,7V) Alimentatore CA con stazione di alloggiamento (5V/3A)
Dimensioni (L x A x P)	Appross. 90 x 54 x 18mm (escluse le parti sporgenti)
Peso	125g circa (senza batteria e scheda di memoria SD)

*Il modello e le caratteristiche tecniche sono soggetti a modifiche senza preavviso.