



目錄

- 3 介紹**
 - 3 簡介**
 - 3 包裝盒內容**
- 4 認識您的相機**
 - 4 前視圖**
 - 5 後視圖**
 - 7 狀態指示燈**
 - 8 液晶螢幕圖示**
- 10 開始使用**
 - 10 連接相機吊帶**
 - 10 裝入及取出電池**
 - 11 電池充電**
 - 12 插入及取出 SD 記憶卡 (選購配件)**
 - 13 設定日期與時間**
 - 14 選擇語言**
 - 15 格式化 SD 記憶卡**
 - 16 設定相片解析度和品質**
- 17 拍攝模式**
 - 17 [] 擷取模式**
 - 18 錄製旁白**
 - 19 使用數位變焦**
 - 20 設定閃光燈**
 - 21 設定焦距**
 - 22 設定自拍器**
 - 23 曝光補償 / 逆光修正**
 - 24 設定情境模式**
 - 26 [] 影片模式**
- 27 [] 播放模式**
 - 27 播放靜態相片**
 - 28 播放影片檔**
 - 29 在底座上播放靜態影像 / 影片檔**
 - 29 加上旁白**
 - 30 縮圖顯示**
 - 31 變焦播放**

- 32** 循環播放顯示
- 33** 保護相片
- 35** **DPOF** 設定
- 37** 刪除影像
- 39** 選單選項
 - 39** 擷取選單 (擷取)
 - 42** 擷取選單 (功能)
 - 44** 影片選單 (擷取)
 - 45** 影片選單 (功能)
 - 46** 播放選單
 - 47** 設定選單 (在拍攝模式中)
 - 48** 設定選單 (在播放模式中)
- 49** 把相片和視訊檔傳送到電腦上
 - 50** 步驟 1: 安裝 **USB** 驅動程式
 - 50** 步驟 2: 將相機連接至電腦
 - 52** 步驟 3: 下載影像與影片檔
- 53** 安裝相片編輯軟體
 - 53** 安裝 **NTI Photo Suite**
- 54** 相機規格

介紹

簡介

恭喜您購買了這部全新的數位相機。

有了這款最新的智慧型相機，拍攝高品質的數位照片又快又不傷腦筋。本相機配備 636 萬像素的 CCD，拍攝照片的解析度最高可達 2816 x 2112 像素。

包裝盒內容

請小心拆開包裝盒並確認沒有短缺以下任何物品。

一般產品元件：

- 數位相機
- 使用手冊
- 底座
- USB 傳輸線
- 相機吊帶
- 交流電變壓器
- 鋰離子充電電池

一般（選購）配件：

- SD 記憶卡
- 軟體光碟
- 相機皮套

認識您的相機

前視圖

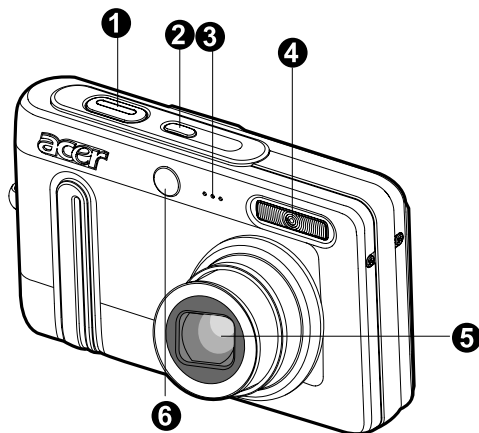

#	名稱	說明
1.	快門鍵	當半按下快門鍵時會進行對焦並鎖定相機的曝光量，然後在全按下快門鍵時會擷取影像。
2.	POWER 鍵	相機開機或關機。
3.	麥克風	錄製聲音。
4.	閃光燈	提供閃光燈照明。
5.	鏡頭	3 倍光學變焦鏡頭，可以讓您拍攝望遠和廣角影像。
6.	自拍指示燈 (AF 輔助燈)	設定成自拍器模式時，相機會在拍照之前閃爍。 在黑暗的場所拍攝時會發亮以便對焦。

後視圖

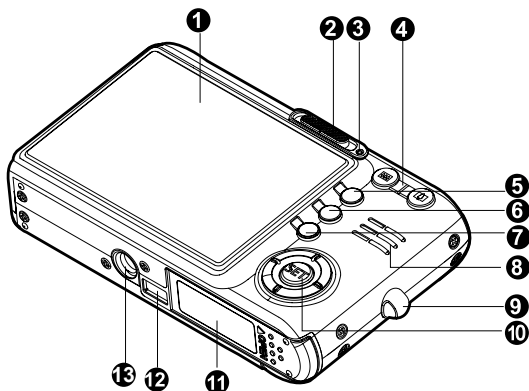

#	名稱	說明
1.	液晶螢幕	提供選單資訊以操作相機，並可在拍攝之前預覽影像，以及在拍攝之後瀏覽影像。
2.	模式開關  擷取模式  影片模式  播放模式	設定相機模式。 如要拍攝靜態影像時請選取此模式。 要拍攝影片檔時請選擇此模式。 播放和刪除相片。
3.	狀態指示燈	顯示相機目前的狀態。
4.	 拉近鍵  拉遠鍵	把鏡頭變到望遠拍攝位置。 開啟及關閉 OSD 選單。
5.	MENU 鍵	開啟及關閉 OSD 選單。
6.	 刪除鍵	可讓您刪除影像。
7.	 顯示鍵	開啟及關閉 OSD。
8.	喇叭	產生相機聲響及播放錄製的聲音。
9.	吊帶孔	繫上吊帶。
10.	SET /方向鍵	讓您捲動選單和影像，然後選擇選項。
11.	電池/SD 記憶卡蓋	可讓您存取電池並插入及取出記憶卡。
12.	相機接頭	可連接底座。
13.	三腳架螺孔	裝三腳架用。

SET/方向鍵

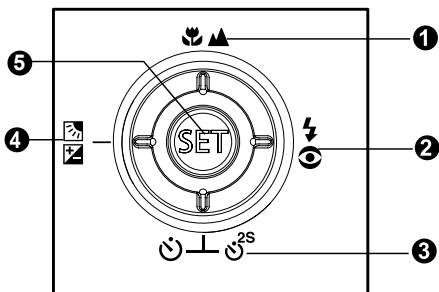

#	名稱	說明
1.	▲ 鍵 ▼▲ 對焦鍵	向上捲動。 讓您選擇適當的對焦設定。
2.	▶ 鍵 ⚡👁 閃光燈鍵	向右捲動。 讓您選擇適當的閃光燈設定。
3.	▼ 鍵 🕒 ^{2S} 自拍鍵	向下捲動。 讓您開關自拍器功能、選擇想要的自拍模式。
4.	◀ 鍵 ☒☒ 曝光補償/逆光修正鍵	向左捲動。 讓您開關曝光補償/逆光修正功能。
5.	SET 鍵	進入選單頁，並確認所選的設定。

底座

您可以使用底座將您的相機擺設在桌上並播放照片與影片。您也必須使用底座及變壓器，並連接 USB 傳輸線來為相機的電池充電。

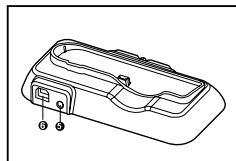
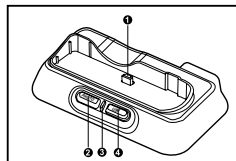

#	名稱	說明
1.	底座接頭	連接相機。
2.	PHOTO 鍵	可在液晶螢幕上播放照片及影片。
3.	狀態指示燈	顯示底座目前的狀態。
4.	USB 鍵	可進入 USB 模式。
5.	DC IN 5V 端子	可連接變壓器為電池充電，或在使用播放模式或 USB 模式時供應電源。
6.	USB 連接端子	可連接 USB 傳輸線。

狀態指示燈

相機狀態指示燈

色彩	狀態	拍照時
綠	開	快門鍵按下一半，AE 或 AF 已經鎖定。
紅	開	正在存取檔案中。
	閃爍	影像尚未完成對焦。
橙色	開	閃光燈充電中。

基座狀態指示燈

色彩	狀態	拍照時
紅	開	正在充電中。
綠	開	已完成充電。

液晶螢幕圖示

擷取模式 []

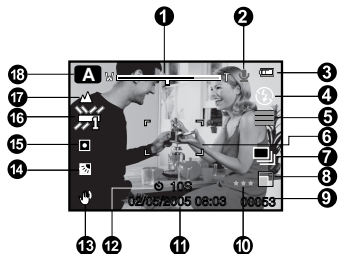



1. 變焦狀態

2. 旁白

3. 剩餘電力狀態

[] 高電池電力

[] 中電池電力

[] 低電池電力

[] 無電池電力

4. 閃光燈模式

[] 自動

[] 防紅眼

[] 強制閃光

[] 關閉閃光

5. [] 長條圖

6. 對焦區域 (當半按下快門鍵時)

7. 擷取模式

[] 單張畫面

[] 連拍三張

[] AEB

8. 影像尺寸

[] 2816 x 2112

[] 2272 x 1704

[] 1600 x 1200

[] 640 x 480

9. 可拍攝照片張數

10. 品質

[] 佳

[] 標準

[] 經濟

11. 日期和時間

12. 自拍器圖示

[] 10s

[] 2s

[] 10+2s

13. 相機晃動警告圖示

14. [] 曝光補償

[] 逆光修正

15. 測光模式

[] 多重測光

[] 點測光

16. 白平衡

[] 自動

[] 白熱光

[] 螢光 1

[] 螢光 2

[] 日光

[] 陰天

[] 手動

17. 對焦模式

[] 自動對焦

[] 近拍

[] 無限遠

18. 情境模式

[] 自動

[] 人物

[] 夜景人像

[] 夜景

[] 燭光

[] 煙火

[] 風景

[] 自然綠

[] 日出

[] 黃昏

[] 運動

[] 近拍

[] 黑白

[] 褐色

[] 水花

[] 流水

[] 動物

[] 自訂



注意

■ 每按一下此按鈕 [] 就會依序切換為 OSD 完整顯示、OSD 完整顯示加長條圖、OSD 顯示關閉、液晶螢幕關閉。

影片模式 [📹]

1. [📹] 影片模式
2. 變焦狀態
3. 剩餘電力狀態
4. 影像尺寸
5. 可錄影時間/已錄影時間
6. 品質
7. 錄影指示標誌
8. 自拍器圖示
9. 對焦圖示

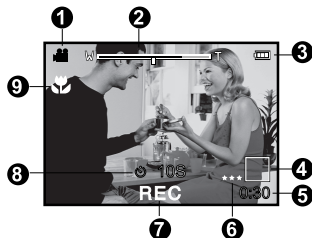

播放模式 [▶] - 播放靜態相片

1. 播放模式
2. 檔案編號
3. 資料夾編號
4. 保護圖示
5. 旁白
6. DPOF 圖示



播放模式 [▶] - 播放視訊

1. 視訊狀態列
2. 已播放時間
3. 檔案編號
4. 資料夾編號
5. 保護圖示
6. 影片模式
7. 播放模式
8. 消音圖示 (在播放視訊時按下 ▲ 鍵)
9. 品質
10. 尺寸
11. 畫格速率
12. 總計錄影時間

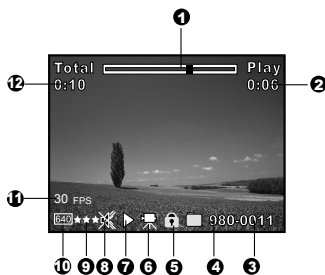

開始使用

連接相機吊帶

如圖連接相機吊帶。

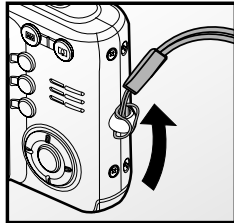
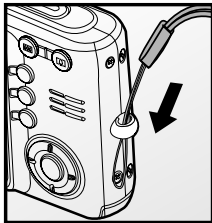

裝入及取出電池

建議您使用專用的充電式鋰電池（3.7V）以完全發揮本相機的功能。使用相機前請把電池充飽。裝入及取出電池前請確定相機的電源已經關閉。

裝入電池

1. 打開電池/SD 記憶卡蓋。
2. 以所示的正確方向裝入電池。
 - 把電池鎖定桿向箭頭方向拉，然後把電池標籤面向相機前方，再裝入電池。
3. 關閉電池/SD 記憶卡蓋。

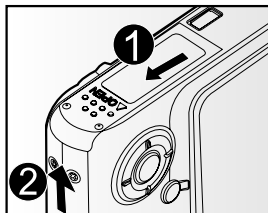

取出電池

打開電池/SD 記憶卡蓋，然後放開電池鎖定桿。電池跳出來一點時，把剩下的部分慢慢抽出來。

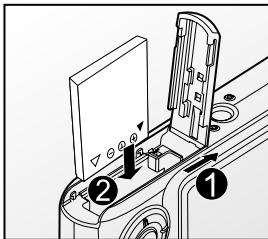

電池充電

您必須使用底座及變壓器為電池充電。確定相機的電源已經關閉，然後在開機前裝入電池。

1. 請將相機放置於底座上。
2. 把交流電變壓器的一端插入底座的DC IN 5V 端子。
3. 將電變壓器的另一端插入電源插座。
 - 當電池正在充電時，底座的指示燈會亮紅色燈，當電池完全充飽時則會亮綠色燈。
 - 建議您在充電之前讓電池完全放電或用盡電力。
 - 充電時間會根據環境溫度和電池的狀態而變。

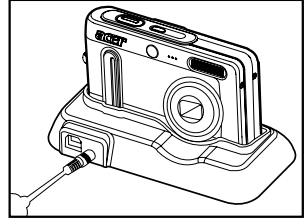
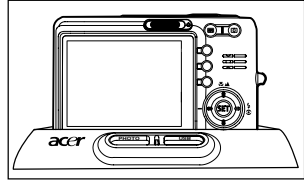

注意

- 本相機必須使用特定電池、底座及變壓器來為電池充電。如果因使用錯誤的變壓器而導致損毀，則不在產品保證範圍內。
- 電池充電或用過後可能會有點熱。這是正常情形，並非故障。
- 在寒冷地區使用相機時，請將相機放在外套裡面，以保持相機與電池的溫度。
- 建議您在第一次使用電池之前先充電八小時。

插入及取出 SD 記憶卡（選購配件）

使用本相機所拍攝的影像會儲存在 SD 記憶卡。如未插入 SD 記憶卡，您將無法使用本相機拍攝影像。

插入 SD 記憶卡

1. 打開電池/SD 記憶卡蓋。
2. 以所示的正確方向裝入 SD 記憶卡。
 - 手持 SD 記憶卡，正面（上有箭頭）朝著相機背面，然後把記憶卡插到底。
3. 關閉電池/SD 記憶卡蓋。

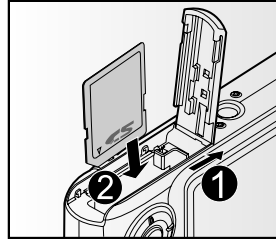

移除 SD 記憶卡

打開電池/SD 記憶卡蓋，輕按一下 SD 記憶卡邊緣，記憶卡就會跳出。



注意

- 如果未插入 SD 記憶卡而開啟相機電源，液晶螢幕上將會顯示「無記憶卡」。
- 為避免不慎刪除重要的資料，您可以將 SD 記憶卡側邊的防寫保護扣切換為「鎖定」。
- 如要儲存、編輯或刪除 SD 記憶卡中的資料，請取消鎖定記憶卡。
- 在使用 SD 記憶卡前，一定要用本數位相機先格式化。詳細資料請參閱本手冊「格式化 SD 記憶卡」一節。

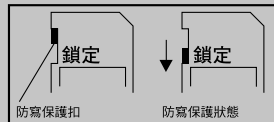



設定日期與時間

以下狀況時需設定日期與時間：

- 相機第一次開機時。
- 相機長時間未裝電池後再開機時。

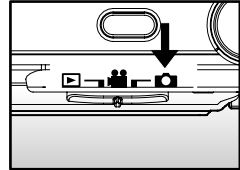

液晶螢幕上沒有出現日期與時間資訊時，您可依據以下步驟設定正確的日期與時間。

1. 把模式轉盤轉到 [] 或 []。
2. 按下 **MENU** 鍵，然後用 **▶** 鍵選擇 [設定] 選單。
3. 用 **▲/▼** 鍵選擇 [日期/時間]，然後按下 **SET** 鍵。
 - 顯示 [日期/時間] 設定畫面。
4. 用 **◀/▶** 鍵選擇項目的欄位，然後用 **▲/▼** 鍵調整日期和時間的值。
 - 日期和時間的設定順序為年-月-日-時-分。
 - 時間是以 24 小時制的格式顯示。
5. 確認所有設定都正確後，請按下 **SET** 鍵。



選擇語言

指定要以哪種語言在液晶螢幕上顯示選單及訊息。

1. 把模式轉盤轉到 [] 或 [] 或 []。
2. 按下 **MENU** 鍵，然後用 **▶** 鍵選擇 [設定] 選單。
 - 如果 SD 記憶卡中沒有任何影像/視訊片段，請按 **MENU** 鍵，然後就會顯示 [設定] 選單。
3. 用 **▲** / **▼** 鍵選擇 [語系]，然後按下 **SET** 鍵。
 - 顯示 [語系] 設定畫面。
4. 用 **▲** / **▼** 鍵選擇顯示語系，然後按下 **SET** 鍵。
 - 設定會被儲存。

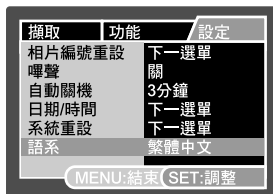

[] / [] 模式



[] 模式且 SD 記憶卡中有影像/
視訊片段

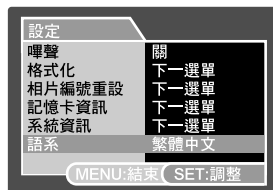

[] 模式且 SD 記憶卡中沒有影
像 / 視訊片段

格式化 SD 記憶卡

此功能可格式化 SD 記憶卡，並刪除儲存在裡面的所有影像及資料。

1. 把模式轉盤轉到 [▢]。

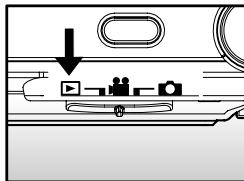

2. 按下 **MENU** 鍵，然後用 **▶** 鍵選擇 [設定] 選單。
 - 如果 SD 記憶卡中沒有任何影像/視訊片段，請按 **MENU** 鍵，然後就會顯示 [設定] 選單。
3. 用 **▲** / **▼** 鍵選擇 [格式化]，然後按下 **SET** 鍵。
4. 用 **▲** / **▼** 鍵選擇 [執行] 鍵，然後按下 **SET** 鍵。
 - 如要取消格式化，選擇 [取消] 然後按下 **SET** 鍵。



注意

- 如果把 SD 記憶卡格式化，也會把被保護的影像刪除。影像以外的所有資料也會被刪除。在把記憶卡格式化以前，請確定所有的影像都是不要的。
- 格式化這個動作無法回復，而且資料無法在事後還原。
- 有任何問題的 SD 記憶卡不能被格式化。



設定相片解析度和品質

解析度與品質設定決定了相片的相片大小（尺寸）、影像檔大小、與壓縮率。此設定會影響可儲存的照片張數。您在熟悉自己的相機時，我們建議您嘗試每一種相片品質與解析度設定，看看這些設定對您的相片會造成哪些效果。

解析度與品質越高的相片會有越好的攝影效果，可是檔案大小會更大。所以相片雖然變少，卻會佔據很大的記憶體空間。

如果是要列印輸出的相片或需要顯示細部的相片，則建議使用更高的解析度與品質設定。較低的解析度及品質佔據較少的記憶體空間，適合透過電子郵件、報告或網頁來分享。

如果要改變解析度或相片品質，請依照下列步驟：

1. 把模式轉盤轉到 [] 或 []。
2. 按下 **MENU** 鍵。
 - 顯示 [擷取] 選單。
3. 用 **▲ / ▼** 鍵選擇 [大小]，然後按下 **SET** 鍵。
4. 用 **▲ / ▼** 鍵選擇所需的設定，然後按下 **SET** 鍵。
5. 用 **▲ / ▼** 鍵選擇 [品質]，然後按下 **SET** 鍵。
6. 用 **▲ / ▼** 鍵選擇所需的設定，然後按下 **SET** 鍵。
7. 按下 **MENU** 鍵離開本選單。



[] 模式

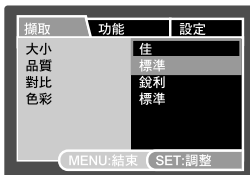

[] 模式

拍攝模式

[📷] 擷取模式

此相機配備 2.5 吋全彩液晶螢幕以便取景、播放已拍攝的影像、影片檔，或調整選單設定。

1. 按下 **POWER** 鍵開機。
2. 把模式轉盤轉到 [📷]。
3. 使用液晶螢幕取景。
4. 按下快門鍵。
 - 半按下快門鍵將會自動對焦並調整曝光值，全按下快門鍵則可拍攝影像。
 - 相機對焦完成且決定曝光值後，對焦區域的框會變成藍色、狀態指示燈亮起綠燈。
 - 焦距或曝光值不合適時，對焦區域的方框會變成黃色、狀態指示燈亮起紅燈。
 - 如果拍攝預視設定成「開」，相片存到 SD 記憶卡或內建記憶體時就會顯示所拍攝的相片。

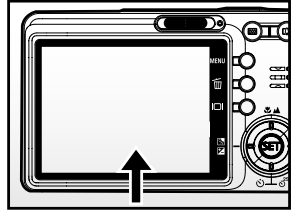

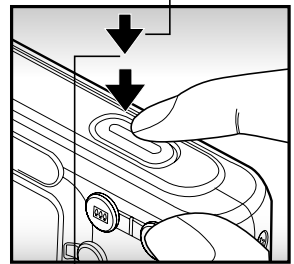

① 按下一半



② 按到底

錄製旁白

當您在靜態影像模式中拍下靜態影像之後可錄製 30 秒的旁白。

1. 把模式轉盤轉到 []。
2. 按下 **MENU** 鍵，然後用 **▶** 鍵選擇 [功能] 選單。
 - 顯示 [功能] 選單。
3. 用 **▲** / **▼** 鍵選擇 [旁白]，然後按下 **SET** 鍵。
4. 用 **▲** / **▼** 鍵選擇 [開]，然後按下 **SET** 鍵。
5. 按下 **MENU** 鍵離開此選單。
 - 螢幕上會顯示 [] 圖示。
6. 取景然後把快門鍵按下一半，然後把快門按到底。
 - 畫面上顯示 [VOICE RECORDING] 時開始錄音。
7. 在錄製過程中再按一下快門鍵，或等候 30 秒。
 - 顯示 [VOICE RECORD END] 並結束錄音。
 - 有旁白的相片會顯示 [] 圖示。





注意

- 旁白只能使用於 [單張畫面] 拍攝模式中。
- 在 [連拍三張] 或 [AEB] 拍攝模式中，會自動將旁白設定為 [關]。

使用數位變焦

綜合使用 3 倍光學變焦和 4.4 倍數位變焦功能，可以把變焦攝影的極限拉到 13.2 倍，以適應主題和距離。雖然數位變焦是一項非常強大的功能，可是影像放得越大（拉近），粒子也會越明顯。

1. 把模式轉盤轉到 [] 或 []。
2. 設定數位變焦的步驟如下：
 - a. 按下 **MENU** 鍵。
 - b. 用 ◀ / ▶ 鍵選取 [功能]。
 - c. 用 ▲ / ▼ 鍵選擇 [數位變焦]，然後按下 **SET** 鍵。
 - d. 再次用 ▲ / ▼ 鍵選擇 [開]，然後按下 **SET** 鍵。
 - e. 按下 **MENU** 鍵離開選單畫面。
 - f. 如果要啟動數位變焦功能，請把  鍵按到底不放，直到液晶螢幕上的相片變大為止。

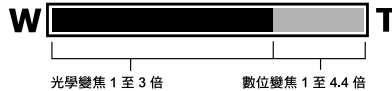

3. 按下快門鍵拍攝「拉近」的相片。



注意

- 關閉電源或啟動「自動關機」功能時，變焦設定會被自動取消。

設定閃光燈

設定拍照用的閃光燈。可依據拍攝環境選擇適當的閃光燈模式。

1. 把模式轉盤轉到 [📷]。
2. 按下 ⚡️ 鍵切換選擇所要的閃光燈模式。

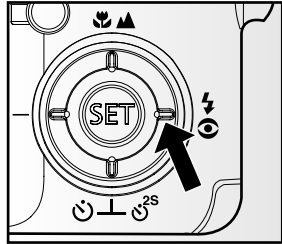



在不同的拍攝模式中可使用的閃光燈設定：





		[空白] 自動	⚡️👁️	⚡️	⚡️🔄
情境模式	自動	○	○	○	○
	人物	X	○	X	X
	夜景人像	X	X	○	X
	夜景	X	X	X	○
	燭光	X	X	X	○
	煙火	X	X	X	○
	風景	X	X	X	○
	自然綠	X	X	X	○
	日出	X	X	X	○
	黃昏	X	X	X	○
	運動	X	X	X	○
	近拍	X	X	X	○
	黑白	○	○	○	○
	褐色	○	○	○	○
	水花	○	○	○	○
流水	X	X	X	○	
動物	○	○	○	○	
自訂	○	○	○	○	
擷取模式	單張畫面	○	○	○	○
	連拍三張	X	X	X	○
	AEB	X	X	X	○
對焦模式	自動	○	○	○	○
	近拍	○	○	○	○
	無限遠	X	X	X	○

* 此表格僅供參考，依據不同的拍攝模式可能會有不同。

* ○: 可使用 X: 不可使用



設定焦距

您拍照時可以設定與主題的距離：自動對焦、[] 近拍、或 [] 無限遠。

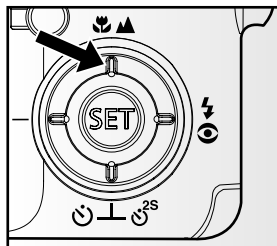
1. 把模式轉盤轉到 [] 或 []。
2. 按下  /  鍵切換選擇所要的對焦模式。





下表可協助您選擇適合的對焦模式：



對焦模式	說明
[空白] 自動對焦	如果您希望由相機自動對焦，無須在意設定值而能專心拍照，請選擇此模式。
[] 近拍	約 50 公分至無限遠（包含廣角與望遠）。 當您要拍攝很近的影像時請選擇此模式。 廣角（變焦拉遠）：約 6 公分至無限遠。 望遠（光學變焦 3 倍）：約 30 公分至無限遠。
[] 無限遠	如果您要拍攝距離無限遠的影像時請選擇此模式。

設定自拍器



本設定讓您用自拍器拍照。

1. 把模式轉盤轉到 [] 或 []。
2. 按下  鍵以切換選擇設定。

- 使用 [] 模式時。

關 → [] 10s] 10 秒 → [] 2s] 2 秒
↑ [] 10+2s] 10+2 秒 ←

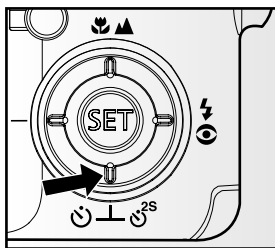

- 使用 [] 模式時。

關 → [] 10s] 10 秒 → [] 2s] 2 秒
↑



3. 取景然後把快門鍵按下一半，然後把快門按到底。
 - 自拍器功能的指示燈會閃爍，然後在預先設定的時間過後拍攝相片。
 - 液晶螢幕上會顯示倒數計時。
 - 如果要中途取消自拍器功能，請半按快門鍵。

下表可協助您選擇適合的自拍器模式：



自拍模式	說明
[] 10s] 10 秒	按下快門鍵的 10 秒鐘後拍照。
[] 2s] 2 秒	按下快門鍵的 2 秒鐘後拍照。
[] 10+2s] 10+2 秒	在按下快門鍵 10 秒鐘之後拍攝第一張照片，然後在過 2 秒鐘之後再拍攝第二張照片。此功能在連續拍攝團體照時非常方便。

曝光補償 / 逆光修正

您拍攝相片時，可以刻意讓整個拍攝環境看起來更亮或更暗。主題和背景（對比）的亮度差距太大，無法取得適當亮度（曝光值）時，或拍攝主體只佔整個拍攝環境的一小部分時，可使用這些設定。曝光值設定以 0.3EV 為調整單位。

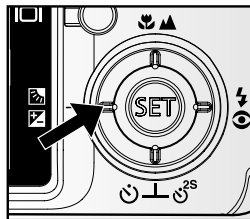
1. 將模式開關切換到 [] 然後按   鍵。
 - 每按一次   鍵就會循序顯示以下設定：
[空白]、[] 逆光修正、和 [] 曝光補償。



2. 用 ▲ / ▼ 鍵設定曝光值。
 - 按下 ▲ 鍵增加曝光值。
 - 按下 ▼ 鍵減少曝光值。
 - 曝光補償的設定範圍如下。
-2.0, -1.7, -1.3, -1.0, -0.7, -0.3, 0, +0.3, +0.7, +1.0, +1.3, +1.7, +2.0
 - 按下   鍵確認設定值。
 - 數值越大，相片越明亮；數值越小，相片越暗。螢幕上會顯示設定值。

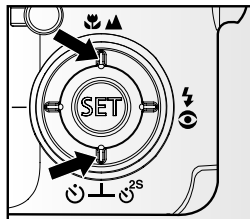

有效主題及設定數值









- +（正）補償
 - * 白紙黑字的印刷品
 - * 逆光
 - * 明亮的風景或強烈反光場所，如滑雪坡道
 - * 天空佔畫面比例很大時
- -（負）補償
 - * 被聚光燈照到的人，尤其是背景很黑時
 - * 黑紙白字的印刷品
 - * 不太反光的物體，如針葉樹或顏色暗的葉子
- 逆光修正（+1.3、固定）
 - * 背景明亮及主題較暗時。
 - * 主題（人物）背後有光源（如太陽）時。

設定情境模式

只需選擇以下 18 種模式之一，就可以使用最合適的設定值來拍攝影像。

1. 把模式轉盤轉到 []。
 - a. 按下 **MENU** 鍵。
 - b. 用 ▲ / ▼ 鍵選擇 [情境模式] 鍵，然後按下 **SET** 鍵。
 - c. 用 ▲ / ▼ 鍵選擇所需要的情境，然後按下 **SET** 鍵。
2. 取景然後把快門鍵按下一半，然後把快門按到底。

下表可協助您選擇適合的情境模式：

拍攝環境模式	說明
[] 自動	選擇此模式拍照，無須設定特殊功能或手動調整。
[] 人物	要使人物突出、背景模糊時，請選取此模式。
[] 夜景人像	當您要拍攝背景是傍晚或夜景的人物時，請選擇此模式。
[] 夜景	當您要擷取黑暗的場景時，例如夜景，請選擇此模式。
[] 燭光	當您要拍攝燭光場景的照片，又不想破壞氣氛時，請使用此模式。
[] 煙火	當您要以最佳的曝光效果拍攝清晰的火花時，請選擇此模式。快門速度將會變慢，因此建議您使用三角架。
[] 風景	當您要擷取色彩明亮的風景照片時，請選擇此模式。
[] 自然綠	當您要擷取以綠色風景為背景的影像時，例如森林，請選擇此模式。
[] 日出	當您要拍攝日出的場景時，請選擇此模式。此模式可協助您拍攝出黃昏的色調。



拍攝環境模式	說明
[🌄] 黃昏	拍攝黃昏場景時，請選擇此模式。此模式可協助您拍攝出黃昏的色調。
[🏃] 運動	拍攝快速移動物體時請選擇本模式。
[📷] 近拍	適用於一般攝影。
[🖼️] 黑白	拍攝黑白影像時請選擇本模式。
[🌅] 褐色	拍攝快速移動物體時請選擇本模式。
[💧] 水花	拍攝水花的照片時，請選擇此模式。
[🌊] 流水	拍攝水花的照片時，請選擇此模式。快門速度會自動調慢，但仍維持正確的曝光，藉此產生模糊流暢的水流，而背景銳利的影像。
[🐾] 動物	拍攝快速移動物體時請選擇本模式。請以所拍攝動物眼睛的高度進行拍攝。
[🔧] 自訂	此模式可讓您手動設定各項設定參數，而且所有這些參數都會記憶起來。

[] 影片模式

本模式能夠以 320 x 240 / 640 x 480 像素的解析度拍攝影片檔，也可以錄音。

1. 把模式轉盤轉到 []。
2. 取景。
 - 取景時可以設定光學變焦。
 - 只有在解析度設定為 320 x 240 像素時才可以設定數位變焦。
3. 按下快門鍵。
 - 開始拍攝影片檔。
 - 再按一次快門鍵將會結束影片的拍攝。
 - 拍攝時間要看儲存空間和錄製的主題而定。
 - 影片拍攝過程中可使用變焦功能。



- 拍攝影片檔時不能使用閃光燈模式。
- 在 [] 模式中無法關閉液晶螢幕。
- 如果您的 SD 記憶卡存取速度不夠快，而無法以目前所選擇的品質錄製影片檔，將會出現 [] 圖示，同時影片的錄製將會停止。如發生上述情況，請選擇比目前品質更低的品質。

【▶】 播放模式

播放靜態相片

您可以在液晶螢幕上播放靜態相片。

1. 把模式轉盤轉到 [▶]。
 - 螢幕上會顯示最後一張相片。
2. 用 ◀ / ▶ 鍵可以讓相片後退或前進。
 - 按下 ◀ 鍵來檢視上一張影像。
 - 按下 ▶ 鍵來檢視下一張影像。

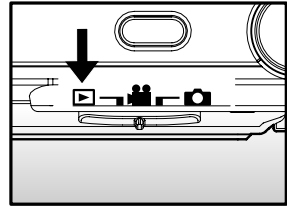

相片顯示資訊

您可在播放相片時按下 [I/O] 鍵，以切換顯示資訊的狀態。每按一次 [I/O] 鍵，顯示狀態就會依照以下順序進行切換：

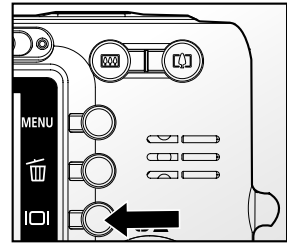





注意







- 在播放靜態相片時按下 ▲ / ▼ 鍵會把相片旋轉 90 度。
- ▲ 鍵會把相片順時針旋轉顯示，▼ 鍵會把相片逆時針旋轉顯示。如果按相片旋轉反方向的按鍵，相片就會回到正常顯示。
- 視訊資料會顯示 [📶] 圖示。影片檔無法旋轉。
- 有語音旁白的相片會顯示 [🗣️] 圖示。
- 按下 **SET** 鍵播放旁白資料。

播放影片檔

您可以在液晶螢幕上播放已拍攝的影片檔。

1. 把模式轉盤轉到 []。
 - 螢幕上會顯示最後一張相片。
2. 用  /  鍵選取想要的影片檔。
3. 按下 **SET** 鍵。
 - 在播放時按  /  鍵可向前或向後快速播放。

按鍵操作

	播放期間	暫停期間	停止期間
 鍵	(向前播放) 按下  鍵就會循序切換到 2 倍快速前進、4 倍快速前進、和正常播放。	進 1 格畫面	顯示下一張相片。
 鍵	(倒退播放) 按下  鍵就會循序切換到 2 倍快速倒退、4 倍快速倒退、和正常播放。	倒退 1 格畫面	顯示前一張相片。
 鍵	聲音開/關		
 鍵	停止 (顯示畫面回到第一格畫面)。		
SET 鍵	暫停	取消暫停	正常向前播放。



注意

- 影片檔無法翻轉或放大。

在底座上播放靜態影像 / 影片檔

您也可以底座上播放您的影像或影片檔。

1. 將相機放置在底座上。
 - 建議您在底座上播放影像或影片檔時使用變壓器。
2. 按 PHOTO 鍵。
 - 螢幕上會顯示最後一張相片。
3. 播放靜態相片 / 影片檔。
 - 操作方法和在相機上播放靜態相片和影片檔相同。

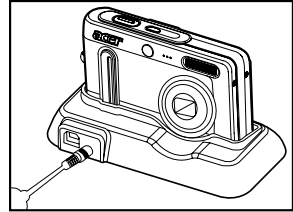
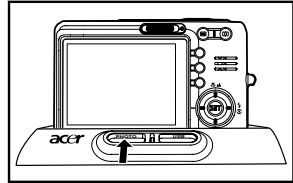

加上旁白

您可以錄製最長 30 秒的聲音，當作每張靜態相片的註解。旁白只能錄製一次。

1. 把模式轉盤轉到 []。
 - 螢幕上會顯示最後一張相片。
2. 用 ◀ / ▶ 鍵選擇您要加上旁白的相片。
3. 按下快門鍵。
 - 畫面上顯示 [VOICE RECORDING] 時開始錄音。
4. 錄製旁白時再按一次快門鍵就可停止錄製。
 - 顯示 [VOICE RECORD END] 並結束錄音。有旁白的相片會顯示 [] 圖示。

播放旁白

按下 **SET** 鍵會顯示 [VOICE PLAYBACK] 並播放旁白。















注意

- 只有靜態照片可使用旁白。

縮圖顯示

此功能可讓您在液晶螢幕上同時檢視九個小影像，方便您更快地找到您要的影像。

1. 把模式轉盤轉到 []。
 - 螢幕上會顯示最後一張相片。
2. 按下  鍵。
 - 縮圖顯示會顯示相片。用  /  /  /  鍵選擇的相片會以綠色方框標出。
 - 有十張以上相片時，請用  /  鍵捲動畫面。
3. 按下  /  /  /  鍵選擇要以正常大小顯示的相片。
4. 按下 **SET** 鍵。
 - 所選定的相片會以正常大小顯示。















注意

- 在縮圖顯示時將會顯示 []、[]、[]、[] 圖示。



變焦播放

此模式可讓您將影像的選定部分放大，以檢查細節部分。

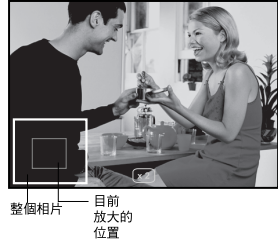
1. 把模式轉盤轉到 []。
2. 按下  /  鍵選擇您要放大的相片。
 - 您可以用縮圖顯示選擇您要放大的相片。
3. 用  /  鍵調整縮放比例。
 - 按下  鍵可放大相片。
 - 如果要回復正常大小，請按下  鍵。
 - 液晶螢幕上會顯示放大倍率。
 - 相片會放大顯示，液晶螢幕上會顯示白色和綠色的方框。
 - 白色外框表示整個相片，綠色方框則顯示目前放大區域的位置。
4. 用  /  /  /  鍵選擇放大區域。
5. 如果要回到正常顯示，請按下  鍵直到畫面出現正常顯示為止。



注意

- 按下  鍵可將影像放大到 1 倍→ 2 倍→ 4 倍→ 8 倍。
- 按下  鍵可將影像縮小由 8 倍→ 4 倍→ 2 倍→ 1 倍。

循環播放顯示

循環播放功能可讓您依序自動逐張播放靜態照片。

1. 把模式轉盤轉到 []。
2. 按下 **MENU** 鍵。
 - 顯示播放選單。
3. 用 **▲ / ▼** 鍵選擇 [循環播放]，然後按下 **SET** 鍵。
 - 循環播放模式開始。
4. 若要在播放時停止循環播放，請按下 **SET** 鍵。
 - 當您按下 **SET** 鍵時，畫面上會顯示相片。





注意

- 循環播放時，自動關閉電源的功能將不會作用。
- 資料夾中的所有靜態相片會自動播放。

保護相片

把資料設定成唯讀，避免誤刪相片。

保護相片

1. 把模式轉盤轉到 []。
2. 用 ◀ / ▶ 鍵選擇您要保護的相片。
3. 按下 **MENU** 鍵。
 - 顯示播放選單。
4. 用 ▲ / ▼ 鍵選擇 [保護]，然後按下 **SET** 鍵。
5. 用 ▲ / ▼ 鍵，然後按下 **SET** 鍵選擇 [單張] 或 [全部]。
6. 用 ▲ / ▼ 鍵選擇 [設定]，然後按下 **SET** 鍵。
 - 相片已經受到保護，本相機回到播放模式。
 - 被保護的相片會顯示保護圖示 []。選取 [全部] 時，所有相片都會顯示 []。

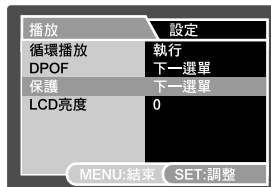

取消保護

如果只要取消一張相片的保護，請顯示您要取消保護功能的那張相片。

1. 用 ▲ / ▼ 鍵從播放選單中選擇 [保護]，然後按下 **SET** 鍵。
2. 用 ▲ / ▼ 鍵，然後按下 **SET** 鍵選擇 [單張] 或 [全部]。
3. 用 ▲ / ▼ 鍵選擇 [取消保護]，然後按下 **SET** 鍵。
 - 執行取消保護影像，相機會返回播放模式。

同時保護多張相片

1. 用 ▲ / ▼ 鍵從播放選單中選擇 [保護]，然後按下 **SET** 鍵。
2. 用 ▲ / ▼ 鍵選擇 [選擇] 鍵，然後按下 **SET** 鍵。
 - 縮圖顯示會顯示相片。
3. 用 ▲ / ▼ / ◀ / ▶ 鍵選擇您要保護的相片，然後按下 **IOI** 鍵。
 - 被保護的相片會顯示保護圖示 [🔒]。選擇已保護的相片再按一次 **IOI** 鍵時會取消保護。重複此步驟以選擇多個影像。
4. 按下 **SET** 鍵。
 - 執行保護及取消保護，相機會返回播放模式。



注意

- 把 SD 記憶卡格式化會取消保護功能，刪除所有相片，不管這些相片是不是在保護狀態中。

DPOF 設定

DPOF 是 Digital Print Order Format 的縮寫，它可讓您將列印資訊嵌入記憶卡中。您可以使用相機上的 DPOF 選單選擇您要列印的影像及列印張數，然後將記憶卡插入相容的印表機。當印表機開始列印時，印表機會讀取嵌入記憶卡中的資訊，並列印您指定的影像。

1. 把模式轉盤轉到 []。
2. 利用 ◀ / ▶ 鍵選擇要設定 DPOF 的相片。
3. 按下 **MENU** 鍵。
 - 顯示播放選單。
4. 用 ▲ / ▼ 鍵選擇 [DPOF] 鍵，然後按下 **SET** 鍵。
 - 顯示 DPOF 設定畫面。
5. 用 ▲ / ▼ 鍵，然後按下 **SET** 鍵選擇 [單張] 或 [全部]。
 - 單張：為單張相片設定 DPOF。
 - 全部：一次設定所有相片的 DPOF。
6. 用 ▲ / ▼ 鍵選擇 [列印張數] 鍵，然後按下 **SET** 鍵。
 - 顯示列印數量設定畫面。
7. 用 ▲ / ▼ 鍵設定列印數量，然後按下 **SET** 鍵。
 - 每張相片最多可設定印出 9 張。
8. 用 ▲ / ▼ 鍵選擇 [日期] 鍵，然後按下 **SET** 鍵。
 - 顯示資料設定畫面。

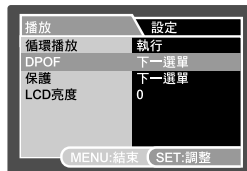

9. 用 ▲ / ▼ 鍵選擇日期為 [開] 或 [關]，然後按下 **SET** 鍵。
 - 開：列印照片日期。
 - 關：不列印照片日期。
10. 用 ▲ / ▼ 鍵選擇 [列印開啟]，然後按下 **SET** 鍵。
11. 用 ▲ / ▼ 鍵選擇 [執行] 鍵，然後按下 **SET** 鍵。
 - 這樣會建立一個內含 DPOF 資訊的檔案，操作結束後畫面會返回播放模式。
 - 已經設定 DPOF 的每張相片上，都會顯示 DPOF 圖示 []。







注意

- 列印在照片上的日期是相機上設定的日期。若要在照片上列印正確日期，請在拍照前在相機上設定日期。詳細資料請參閱本手冊「設定日期與時間」的章節。

刪除影像

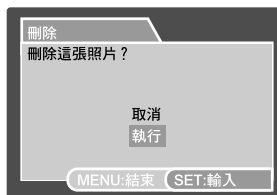
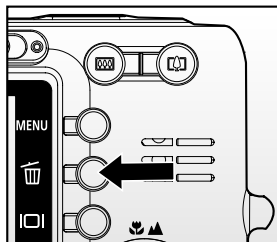

在拍攝模式中刪除（快速刪除功能）
快速刪除功能讓您在拍攝時，能刪除最後擷取的相片。

1. 把模式轉盤轉到 [] 或 []。
2. 按下 [] 鍵。
 - 螢幕上會顯示最後一張相片和快速刪除選單。
3. 再按一下 [] 鍵就可以刪除相片。
 - 您也可以按下 **SET** 鍵確認刪除。
 - 如果不要刪除，請選取 [取消]，然後按下 **SET** 鍵。



在播放模式中刪除

刪除單張影像 / 刪除所有影像

1. 把模式轉盤轉到 []。
 - 螢幕上會顯示最後一張相片。
2. 用 ◀ / ▶ 鍵選擇您要刪除的相片。
3. 按下 [] 鍵。
 - 顯示刪除選單。
4. 用 ▲ / ▼ 鍵，然後按下 **SET** 鍵選擇 [單張] 或 [全部]。
 - 單張：刪除所選的相片或最後一張相片。
 - 全部：刪除 SD 記憶卡上除了保護相片外的所有相片。
 - 選擇：刪除您選擇的數張照片。



5. 用 ▲ / ▼ 鍵選擇 [執行] 鍵，然後按下 **SET** 鍵。
 - 如果不要刪除，請選擇 [取消]，然後按下 **SET** 鍵。



注意

- 刪除相片不會影響相片編號順序。例如，假設您刪除 240 號的相片，下一張擷取的相片編號就是 241，雖然 240 號相片已經不見了。換句話說，相片刪除以後，那個相片編號就不會繼續使用，也不會分配給後來擷取的相片。

刪除所選擇的影像

這會刪除所選取的相片。

1. 把模式轉盤轉到 []。
2. 按下 [] 鍵。
 - 顯示刪除選單。
3. 用 ▲ / ▼ 鍵選擇 [選擇] 鍵，然後按下 **SET** 鍵。
 - 縮圖顯示會顯示相片。
4. 用 ▲ / ▼ / ◀ / ▶ 鍵選擇您要刪除的相片，然後按下 [] 鍵。
 - 顯示 [] 圖示。再按一次刪除鍵則會取消。重複這個步驟，選取您要刪除的所有相片。
5. 按下 **SET** 鍵。

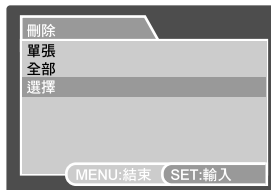

選單選項

擷取選單（擷取）

拍攝靜態影像時可以用本選單進行基本設定。

1. 把模式轉盤轉到 []。
2. 按下 **MENU** 鍵。
 - 顯示 [擷取] 選單。
3. 用 **▲** / **▼** 鍵選擇想要的 [擷取] 選項，然後按下 **SET** 鍵進入各個選單。
4. 用 **▲** / **▼** 鍵選擇所需的設定，然後按下 **SET** 鍵。
5. 按下 **MENU** 鍵離開本選單。

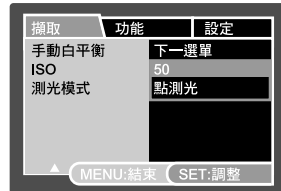
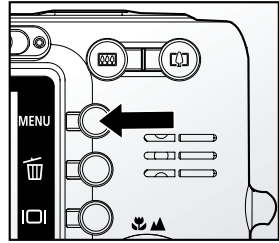



情境模式

詳細資料請參閱本手冊「設定情境模式」的章節。

大小

可設定要拍攝的相片尺寸。

- * [] 2816 x 2112
- * [] 2272 x 1704
- * [] 1600 x 1200
- * [] 640 x 480

品質

設定拍照的品質（壓縮率）。

- * [★★★] 佳
- * [★★] 一般
- * [★] 經濟

清晰度

可設定要拍攝的相片銳利度。

- * 銳利 / 標準 / 柔和

對比

設定要拍攝相片的明暗部分差距。

- * 銳利 / 標準 / 柔和

色彩

設定要拍攝的相片色彩。

- * 標準 / 逼真色彩 / 褐色 / 黑白

白平衡

設定各種照明條件下的白平衡拍攝方式，以接近人眼看到的條件拍照。

- * [空白] 自動
- * [] 白熱光
- * [] 螢光1
- * [] 螢光2
- * [] 日光
- * [] 陰天
- * [M] 手動

手動白平衡

手動設定白平衡並儲存設定值。當白平衡無法提供良好的拍攝結果時，使用此功能非常方便。

在選擇 [執行] 前，先決定要用來設定白平衡的白色主題（例如白紙）。

- * 取消/執行

ISO

設定拍照時對光線的敏感度。提高感光度時（ISO 數字增加），就算在很黑的地點都能拍攝，但是影像的粒子會越粗大（拉近）。

- * 50/100/200/自動

測光模式

設定曝光測光方式，以計算適當的曝光值。

- * [空白] 多重測光： 測量畫面的整個區域，並計算曝光值。
- * [] 點測光： 只測量畫面中心的一小部分，並計算曝光值。

擷取選單（功能）

1. 把模式轉盤轉到 []。
2. 按下 **MENU** 鍵，然後用 **▶** 鍵選擇 [功能] 選單。
 - 顯示 [功能] 選單。
3. 用 **▲** / **▼** 鍵選擇想要的 [功能] 項目，然後按下 **SET** 鍵進入各個選單。
4. 用 **▲** / **▼** 鍵選擇所需的設定，然後按下 **SET** 鍵。
5. 按下 **MENU** 鍵離開本選單。



擷取模式

設定拍照時的拍攝方式。

- * [空白] 單張畫面：一次拍攝一張照片。
- * [] 連拍三張：最多可連續拍攝五張照片。
- * [AEB] AEB：可拍攝三張連續的照片，依序為標準曝光、曝光不足及過度曝光補償。



注意

- 在 [連拍三張] 及 [AEB] 擷取模式中，旁白功能會自動切換至 [關]。

旁白

詳細資料請參閱本手冊「錄製旁白」的章節。

- * 開/關



注意

- 當 [旁白] 設定為 [開] 時，預視的設定也會設定為 [開]。

LCD 亮度

選擇液晶螢幕的亮度。按下 ▲ 按鍵可以把液晶螢幕調亮，按下 ▼ 按鍵可以把液晶螢幕調暗。調整範圍是從 -5 到 +5。



數位變焦

設定拍攝時要不要使用數位變焦功能。

* 開/關

預視

設定拍照後要不要立刻在畫面上顯示擷取的相片。

* 開/關



注意

■ 當 [預視] 設定為 [關]，[旁白] 設定也會設定為 [關]。

日期列印

拍攝日期可以直接加在靜止影像上。本功能必須在拍照前啟動。

* 開/關



日期列印位置。

影片選單（擷取）



本選單是在拍攝影片檔時，用來進行基本設定。

1. 把模式轉盤轉到 []。
2. 按下 **MENU** 鍵。顯示 [擷取] 選單。
3. 用 **▲** / **▼** 鍵選擇想要的 [擷取] 選項，然後按下 **SET** 鍵進入各個選單。
4. 用 **▲** / **▼** 鍵選擇所需的設定，然後按下 **SET** 鍵。
5. 按下 **MENU** 鍵離開本選單。



大小

這個功能設定要拍攝的相片大小。

- * [] 640 x 480
- * [] 320 x 240

品質

設定拍照的品質（壓縮率）。

- * [] 佳
- * [] 標準

對比

詳細資料請參閱本手冊「擷取選單（擷取）」中「對比」一節。

色彩

詳細資料請參閱本手冊「擷取選單（擷取）」中「色彩」一節。

影片選單（功能）

1. 把模式轉盤轉到 []。
2. 按下 **MENU** 鍵，然後用 **▶** 鍵選擇 [功能] 選單。
 - 顯示 [功能] 選單。
3. 用 **▲** / **▼** 鍵選擇想要的 [功能] 項目，然後按下 **SET** 鍵進入各個選單。
4. 用 **▲** / **▼** 鍵選擇所需的設定，然後按下 **SET** 鍵。
5. 按下 **MENU** 鍵離開本選單。



LCD 亮度

詳細資料請參閱本手冊「擷取選單（功能）」中的「LCD 亮度」一節。

數位變焦

只有當解析度設定為 320 x 240 像素時，才可以設定數位變焦。

詳細資料請參閱本手冊「擷取選單（功能）」中「數位變焦」一節。

播放選單

在 [] 模式中，設定播放功能所要使用的設定值。

1. 把模式轉盤轉到 []。
2. 按下 **MENU** 鍵。
 - 顯示播放選單。
3. 用 ▲ / ▼ 鍵選擇想要的項目，然後按下 **SET** 鍵進入各個選單。
4. 用 ▲ / ▼ 鍵選擇所需的設定，然後按下 **SET** 鍵。
5. 按下 **MENU** 鍵離開本選單。



循環播放

詳細資料請參閱本手冊「循環播放顯示」的章節。

DPOF

詳細資料請參閱本手冊「DPOF 設定」的章節。

保護



詳細資料請參閱本手冊「保護相片」一節。

LCD 亮度

詳細資料請參閱本手冊「擷取選單（功能）」中的「LCD 亮度」一節。

設定選單（在拍攝模式中）

設定您相機的操作環境。

1. 把模式轉盤轉到 [] 或 []。
2. 按下 **MENU** 鍵，然後用 **▶** 鍵選擇 [設定] 選單。
 - 顯示 [設定] 選單。
3. 用 **▲** / **▼** 鍵選擇想要的 [設定] 項目，然後按下 **SET** 鍵進入各個選單。
4. 用 **▲** / **▼** 鍵選擇所需的設定，然後按下 **SET** 鍵。
5. 按下 **MENU** 鍵離開本選單。

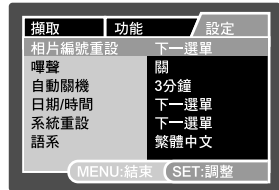

相片編號重設

可建立新資料夾。拍攝的影像會被存到新建立的資料夾，編號從 0001 開始。

- * 取消/執行

嗶聲

設定當您每次按下相機的按鍵時要不要發出嗶聲。

- * 開/關

自動關機

如果指定的時間期間內沒有任何動作，相機就會自動切掉電源。這個功能可降低電池損耗。

- * 1分鐘 / 2分鐘 / 3分鐘 / 10分鐘

日期 / 時間

詳細資料請參閱本手冊「設定日期與時間」的章節。

系統重設

把基本設定還原到相機的預設設定值。時間設定值不會重設。

- * 取消/執行

語系

詳細資料請參閱本手冊「選擇語言」的章節。

設定選單（在播放模式中）

1. 把模式轉盤轉到 []。
2. 按下 **MENU** 鍵，然後用 **▶** 鍵選擇 [功能] 選單。
 - 顯示 [設定] 選單。
 - 如果 SD 記憶卡中沒有任何影像/視訊片段，請按 **MENU** 鍵，然後就會顯示 [設定] 選單。
3. 用 **▲** / **▼** 鍵選擇想要的 [設定] 項目，然後按下 **SET** 鍵進入各個選單。
4. 用 **▲** / **▼** 鍵選擇所需的設定，然後按下 **SET** 鍵。
5. 按下 **MENU** 鍵離開本選單。



嚶聲

詳細資料請參閱本手冊「設定選單（在拍攝模式中）」中「嚶聲」一節。

格式化

詳細資料請參閱本手冊「格式化 SD 記憶卡」一節。

相片編號重設

詳細資料請參閱本手冊「設定選單（在拍攝模式中）」中「相片編號重設」一節。

記憶卡資訊

顯示 SD 記憶卡的可用空間。

系統資訊

顯示本相機的韌體版本。

語系

詳細資料請參閱本手冊「選擇語言」的章節。

把相片和視訊檔傳送到電腦上

要從相機將相片和視訊檔傳送到電腦上，請依照下列步驟操作：

步驟 1： 安裝 USB 驅動程式（僅限 Windows 98 及 Mac OS 8.6 使用者）

步驟 2： 將數位相機接至電腦

步驟 3： 下載影像與影片檔

系統需求（Windows）

- Pentium 166 MHz 或更高速度的處理器
- Windows 98/98SE/Me/2000/XP
- 64MB RAM
- 128MB 硬碟空間
- 光碟機
- 一組 USB 連接埠

系統需求（Macintosh）

- PowerPC G3/G4
- OS 8.6 或以上
- 64MB RAM
- 128MB 硬碟空間
- 光碟機
- 一組 USB 連接埠

步驟 1：安裝 USB 驅動程式

Windows 98 電腦

所附軟體光碟內的 USB 驅動程式僅適用於 Windows 98。如果您的電腦執行 Windows 2000/Me/XP，則不需安裝 USB 驅動程式。

1. 把附贈的軟體光碟插入光碟機內。出現歡迎畫面。
2. 按一下「安裝 USB 驅動程式」。請依照螢幕指示來完成安裝手續。安裝 USB 驅動程式後，請將電腦重新開機。

Macintosh OS 8.6 電腦

Mac OS 8.6 的用戶必須安裝 USB 驅動程式。使用 Mac OS 9.0 版或以上的電腦會自動辨識本相機，並載入自己的 USB 驅動程式。

1. 把附贈的軟體光碟插入光碟機內。
2. 選取並連接兩下「Digital Camera Drive Installer」。
3. 選擇「Install Location」，然後按「Install」。
4. 請依照螢幕指示來完成安裝手續。安裝 USB 驅動程式後，請將電腦重新開機。

步驟 2：將相機連接至電腦

1. 請將相機放置於底座上。
2. 把 USB 傳輸線的一端接到底座的 USB 連接端子。

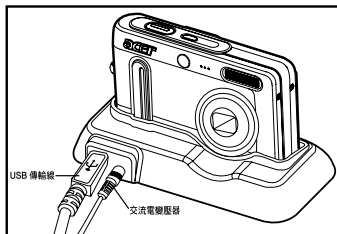

3. 把 USB 傳輸線的另一端接到電腦上可用的 USB 連接埠。
4. 按下 USB 鍵。
 - 螢幕上會顯示 USB 選單。
5. 選擇 [PC]，然後按一下 **SET** 鍵。
 - 顯示 USB 螢幕。
6. 在 Windows 桌面上連按二下「我的電腦」。
7. 找新的「抽取式磁碟」圖示。這個「抽取式磁碟」其實就是相機的記憶卡。一般來說，相機會分配「e」以上的磁碟代號。
8. 連按二下抽取式磁碟，找到 DCIM 資料夾。
9. 連按兩下 DCIM 資料夾以開啟並找到更多資料夾。
 - 您拍攝的相片和影片就在這些資料夾中。
 - 以剪貼或拖放方式把相片和影片檔案放到電腦上的資料夾內。
10. 如要離開 USB 模式，請按一下 USB 鍵。

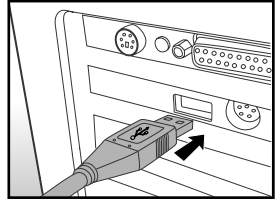

Mac 使用者：在桌面上的「未命名」或「未標記」磁碟機圖示上按兩下。iPhoto 將會自動啟動。



注意

- 如果在傳輸相片時關閉相機的電源，SD 記憶卡上儲存的資料可能會毀損。本公司建議在把相機連接到電腦上時，使用交流電變壓器。

步驟 3：下載影像與影片檔

當相機的電源開啟，並連接電腦後，便會被當作一個磁碟機，就像軟碟機或光碟機一樣。您可以從「抽取式磁碟」（在 Macintosh 中為「未命名」或「未標記」的磁碟），將相片複製（傳送）至您的硬碟中。

Windows

連按二下開啟「抽取式磁碟」和底下的資料夾。您的相片就在這些資料夾內。選擇您要的相片，然後選擇「編輯」選單裡的「複製」。開啟目標位置（資料夾），然後選擇「編輯」選單內的「貼上」。您也可以把相片從相機拖放到想要的位置。

Macintosh

開啟「未標記」磁碟圖示，以及硬碟上的目標位置。從相機把檔案拖放到想要的位置。



注意

- 記憶卡的使用者可能比較想用記憶卡讀卡機（推薦使用）。
- 包裝內不含視訊播放應用程式。請務必在電腦上安裝視訊播放應用程式。

安裝相片編輯軟體

安裝 NTI Photo Suite

NTI Photo Suite 是相當好用的影像編輯程式。使用 NTI Photo Suite，您可修飾、合成、整理您的影像，它提供了各式各樣的範本，例如相框、生日卡、行事曆等作品。現在請準備好您的影像，開始探索這個功能強大的程式。

安裝 NTI Photo Suite：

1. 把附贈的軟體光碟插入光碟機內。出現歡迎畫面。
2. 按一下「安裝 NTI PHOTO SUITE」。請依照螢幕指示來完成安裝手續。



注意

- 如須運用 NTI Photo Suite 編輯及修飾所拍攝的影像，請參閱線上說明。
- 如果您是 Windows 2000/XP 的使用者，請記得在「管理員」模式中安裝與使用 Photo Express。
- Mac 系統不支援 NTI Photo Suite。建議使用 iPhoto 或 iPhoto2。

相機規格

項目	說明
相片感應器	1/2.5" CCD 感光元件 (636 萬畫素)
相片解析度	<靜態相片> 2816 x 2112、2272 x 1704、1600 x 1200、640 x 480 <影片檔> 640 x 480、320 x 240
液晶螢幕	2.5 吋全彩 LTPS 液晶螢幕 (230K 畫素)
儲存媒介	支援 SD 記憶卡 (最高 1 GB) (選購)
壓縮格式	JPEG
檔案格式	DCF、DPOF、EXIF 2.2、ASF
鏡頭	3 倍變焦鏡頭 F =2.8 (W) - 4.8 (T) f =5.8mm - 17.4mm (相當於 35mm 相機的 35mm - 105mm)
對焦範圍	標準： 約 50 公分至無限遠 近拍： 約 6 公分至無限遠 (廣角) 約 30 公分至無限遠 (望遠)
快門速度	1/2 ~ -1/1000 秒
畫格速率	VGA (640 x 480) : 30 畫格/秒 QVGA (320 x 240) : 15 畫格/秒
數位變焦	4.4x (擷取模式) 8x (播放模式)
閃光燈有效範圍	0.5m - 2.4m (廣角)
端子	DC in 與 USB (含底座)
電源供應	鋰離子充電電池 (3.7V) 變壓器與底座 (5V/3A)
尺寸 (寬 x 高 x 深)	約 90 x 54 x 18 公釐 (不含突出零件)
重量	約 125g (不含電池及記憶卡)

* 上述設計及規格如有變動，恕不另行通知。