



Bedienungsanleitung
für den
Aspire-PC™

Nehmen Sie sich bitte einen Augenblick Zeit!



Der Computer Acer Aspire ist mit einer außergewöhnlichen Multimediasoftware ausgestattet; sie wurde entwickelt, um alle Möglichkeiten des Computers zu zeigen, und dieses Handbuch stellt das Referenzhandbuch dar.

(**P.S.** - Wenn Sie dieses Handbuch lesen, haben Sie möglicherweise Probleme mit dem Computer; schlagen Sie hierzu im Kapitel "**Brauchen Sie Hilfe?**" in den folgenden Seiten nach.)

Copyright

Acer und das Logo Acer sind eingetragene Warenzeichen und Aspire ist ein Warenzeichen von Acer Inc. und Acer America Corporation.

Microsoft Windows und das Logo Windows sind eingetragene Warenzeichen von Microsoft Corporation. Intel und Pentium sind eingetragene Warenzeichen von Intel Corp. Alle anderen Marken und Produktnamen sind Warenzeichen oder eingetragene Warenzeichen der jeweiligen Inhaber.

© **2001 by Acer Incorporated.**

Alle Rechte vorbehalten.

Erste Ausgabe Mai 2001

Inhaltsverzeichnis

Begrüßung	4
Einführung in Ihren Aspire-PC	7
Optimaler Einsatz des Audiosystems	20
Hinzufügen von Optionen	22
Brauchen Sie Hilfe?	25
So erreichen Sie den technischen Service	28
Sicherheitshinweise für das CD-ROM-Laufwerk Vorsichtsmaßnahmen beim Umgang mit Lithiumbatterien	30
Gewährleistungs	

Willkommen und vielen Dank für Ihre Wahl eines Acer Aspire PC.

Sie sind jetzt Besitzer eines elektronischen Multimediasystems! Abgesehen von Ihrem vertrauten Umgang mit Computern wurde der Aspire entwickelt, um die Arbeitsweise zu verbessern und vorhandene und zukünftige Bedürfnisse jedes Benutzers zu erfüllen.

Vor dem Start

Lesen Sie diesen Abschnitt aufmerksam durch, um anschließend mit der optimalen Aufstellung Ihres Systems fortfahren zu können; lesen Sie ebenfalls die wichtigen Bedienungs-, Pflege- und Sicherheitsanleitungen des Computers. Schenken Sie diesen Anleitungen die gebührende Beachtung, um Ihren neuen Computer sicher und voll nutzen zu können.

Sicherheitsanleitungen.

- Alle angegebenen Hinweise und Anweisungen bezüglich des Produkts befolgen.
- Netzstecker vor der Reinigung des Computers aus der Steckdose ziehen. Keine flüssigen Reinigungsmittel oder Sprays verwenden. Ein leicht mit Wasser befeuchtetes Tuch für die Reinigung verwenden.
- Das Produkt nicht in feuchten Umgebungen oder unter Bedingungen verwenden, bei denen es nass werden könnte.
- Das Produkt nicht auf unstabilen Wagen, Stützen oder Tischen aufstellen - der Computer könnte herunterfallen und ernste Personen- oder Sachschäden anrichten.
- Die Belüftungslöcher und -schlitze des Computergehäuses sind eigens für den Wärmeabbau konzipiert, sie müssen frei bleiben, um jegliche Brandgefahr, Unzuverlässigkeit oder Defekte des Computers auszuschließen.
Die Öffnungen nicht durch Abstellen des Computers auf Betten, Sofas, Decken oder ähnlichen Oberflächen verdecken.
Dieses Produkt darf unter keinen Umständen neben oder auf einem Heizkörper oder Wärmerezeuger aufgestellt werden; es darf auch nicht in geschlossene Strukturen eingesetzt werden, es sei denn, dass eine geeignete Belüftung vorgesehen ist.
- Die verwendete Versorgungsart muss mit der auf dem Produktetikett angegebenen übereinstimmen.
Den Händler oder das lokale Elektrizitätsunternehmen konsultieren, wenn die Versorgungsart nicht bekannt ist.
- Dieses Produkt ist mit einem geerdeten, europäischen Steckertyp ausgestattet.
Diese Information wird aus Sicherheitsgründen geliefert. Wenn sich der Stecker nicht in die Steckdose stecken lässt, muss ein Elektriker bestellt werden, der die alte Steckdose durch eine passende ersetzt.
Die Bedeutung einer effizienten Verbindung zur Erdleitung sollte nicht unterschätzt werden.
- Keine Gegenstände auf dem Netzkabel abstellen und es nicht an Stellen verlegen, wo es betreten werden könnte oder ein Hindernis darstellt.
- Bei Verwendung einer Verlängerung sicherstellen, dass die Stromzufuhr für die von den verschiedenen Geräte geforderte Gesamtaufnahme ausreichend ist.
- Keine Gegenstände durch die Schlitze des Computergehäuses einführen, da die Gefahr besteht, Stromschläge zu erleiden oder Brände oder Kurzschlüsse auszulösen.

- Keinerlei Flüssigkeiten über den Systemkomponenten verschütten.
- Wartungsarbeiten sowie Öffnen oder Abnehmen der Abdeckungen nicht alleine durchführen, da dies lebensgefährlich sein könnte (Stromschlag). Wartungsarbeiten nur dem Fachpersonal überlassen.

Falls Wartungsarbeiten nicht vom autorisierten Service Acer durchgeführt werden, könnte dies zum Erlischen der Gewährleistung führen.

Netzstecker aus der Steckdose ziehen und den technischen Service benachrichtigen, wenn folgende Bedingungen auftreten:

- a** • Wenn Netzkabel oder -stecker beschädigt oder abgenutzt sind.
- b** • Wenn Flüssigkeit über dem Produkt verschüttet wurde.
- c** • Wenn das Produkt dem Regen ausgesetzt war oder auf eine andere Weise nass geworden ist.
- d** • Wenn das Produkt unter Befolgung der Anleitungen nicht normal funktioniert. Nur die in den Anleitungen vorgesehenen Steuerungen einstellen, da eine falsche Einstellung der anderen Steuerungen zu Fehlern führen könnte, die einen großen Eingriff eines Technikers erfordern, um die normalen Bedingungen des Produkts wiederherzustellen.
- e** • Wenn das Produkt heruntergefallen ist bzw. das Gehäuse beschädigt wurde.
- f** • Wenn die Leistungen des Produkts deutliche Veränderungen aufzeigen.

Batterie.

- Batterie nur gegen eine empfohlene des gleichen Typs auswechseln. Bei Gebrauch einer anderen Batterie besteht Brand- oder Explosionsgefahr. Das Auswechseln der Batterie nur dem Fachpersonal überlassen.

- **Gefahr!** Die Batterie kann bei falscher Handhabung explodieren. Die Batterie nicht wiederaufladen, öffnen oder ins Feuer werfen. Weit entfernt vor dem Zugriff durch Kinder ablegen und verbrauchte Batterien sofort entsorgen.
- Für diese Einheit nur die Netzkabelgruppe passenden Typs verwenden (in der Zubehörverpackung mit Tastatur/Handbücher geliefert).
- Vor dem Öffnen des Gehäuses oder dem Eingriff an Anschlüssen und Kabeln immer zuerst den Computer und Bildschirm vom Stromnetz abtrennen.
- Immer eine genormte Netzleitung mit Schutzschalter und Überspannungsschutz verwenden, um den Computer im Falle einer unstablen Leitung zu schützen.

Empfehlungen für eine optimale Aufstellung und Installation Ihres Systems.

Es ist sehr wichtig, den Computer gemäß den ergonomischen und Sicherheitsanforderungen zu installieren.

Die folgenden Empfehlungen sind darauf ausgerichtet, Ihren Arbeitsplatz bequem, sicher und angenehm zu gestalten.

Höhe des Bildschirms. Den Bildschirm in einem Abstand von ca. 50, 60 cm zu den Augen des Bedieners aufstellen, wobei darauf zu achten ist, dass sich die Oberkante des Bildschirms auf Augenhöhe befindet; diese Vorsichtsmaßnahmen beugen einer Ermüdung der Augen und des Nackens vor. Die Augen hin und wieder schließen und den Blick vom Bildschirm des Computers abwenden und auf andere, unterschiedlich entfernte Gegenstände richten, um die Ermüdung der Augen weiter zu reduzieren. Diese Vorgänge mindestens zweimal pro Stunde wiederholen, um eine höhere Wirksamkeit zu erzielen. Viele Bildschirme verfügen über einen abnehm-, kipp-, dreh- und einstellbaren Fuß, der die Einstellung des Bildschirms in eine Position erlaubt, die für eine bequemere Haltung am besten geeignet ist.

Der richtige Stuhl. Falls eine Benutzung des Computers für längere Zeit beabsichtigt wird, sollte ein einstellbarer und ergonomischer Bürostuhl gewählt werden. Sitz, Rückenlehne, Höhe sowie richtigen Winkel und Neigung einstellen.

Um Überanstrengungen vorzubeugen, muss der Lendenbereich abgestützt werden und nur einstellbare Stühle erlauben die Positionierung für jede Statur. Die Armlehnen sind auf Ellenbogenhöhe und für die Öffnung der Schultern einzustellen und sind als Stütze zu verwenden. Für eine größere Bequemlichkeit häufiger die Position wechseln. Eine bequeme Sitzposition einnehmen, den Kopf gerade halten, die Schultern entspannen und sich nicht über den Tisch beugen.

Entspiegelung Einige Bildschirme sind entspiegelt, um einer Ermüdung der Augen vorzubeugen.

Beleuchtung. Wenn die Beleuchtung zu stark oder zu schwach ist, können die Arbeiten am Computer anstrengend werden; hier sollte der beste Kompromiss gesucht und zu starkes frontales oder zu starkes gedämpftes Licht vermieden werden. Der Gebrauch von einstellbaren Lampen, die gestreutes Licht liefern, sind eine Hilfe bei der Suche nach optimalen Bedingungen, da sie einer schnellen Ermüdung vorbeugen.

Hände und Handgelenke. Die Handgelenke beim Schreiben auf der Tastatur gerade und die Unterarme parallel zum Boden halten. Eine eventuell vorhandene Handgelenkstütze nur für kurze Pausen verwenden.

Wenn für längere Zeit am Computer gearbeitet wird, sollten häufiger Pausen eingelegt werden, um kleine Muskelstreckübungen durchzuführen.

Einführung in Ihren Aspire-PC

Das System: Aspire Microtower

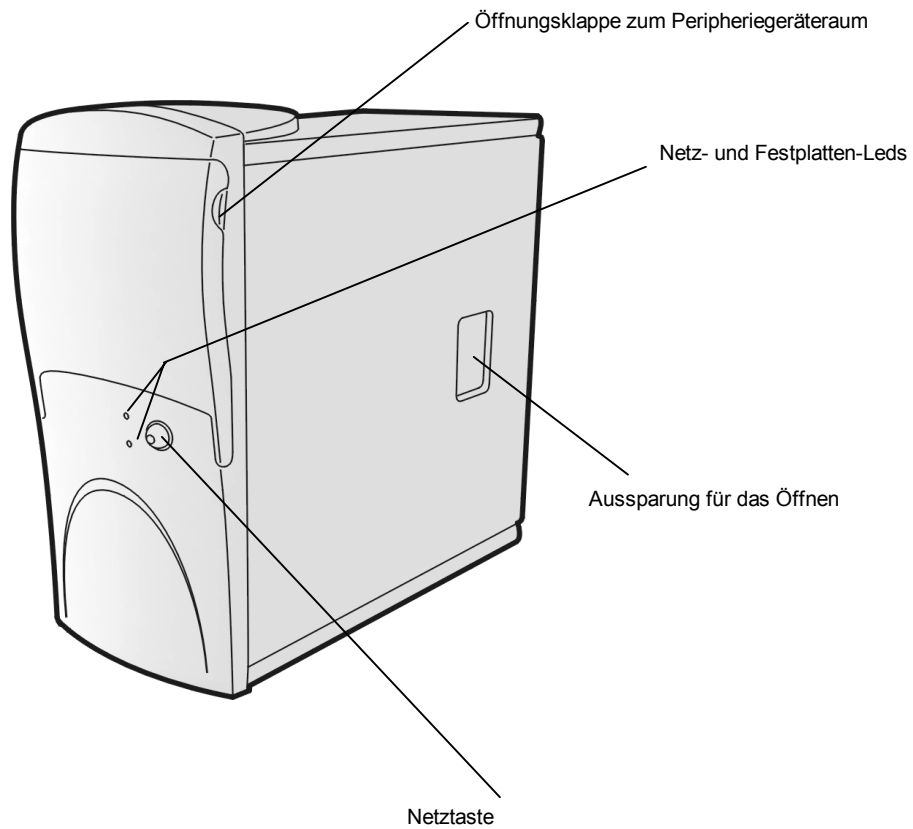

Installation des Aspire Computers

Weitere Informationen über die Installation des Systems sind dem Aspire-Poster zu entnehmen: **Einfache Installation, Schritt für Schritt**, das zusammen mit dem Computer geliefert wird.

Ein- und Ausschalten

Das Einschalten erfolgt durch Drücken der entsprechenden Netztaaste, während das Ausschalten erst nach Durchführung des vom Betriebssystem geforderten Abschaltverfahrens erfolgen kann (siehe später).

Hinweis: Sicherstellen, dass der Netzschalter der Hauptstromversorgung an der Rückseite des Systems auf ON steht. Den Schalter immer in dieser Position lassen, es sei denn, dass Wartungsarbeiten am Computer durchzuführen sind.

Computer und Bildschirm einschalten:

- 1** • Wenn der Bildschirm noch nicht eingeschaltet ist, die Bildschirmnetztaaste drücken und loslassen.
- 2** • Computernetztaaste drücken und loslassen.

HINWEIS: Der Bildschirm beginnt ca. 5-10 Sekunden nach dem Drücken der Netztaaste mit der Bildanzeige.

Ausschalten des Aspire-Systems

Wenn der Aspire ganz ausgeschaltet werden soll, ist folgendes Verfahren durchzuführen:

- 1** • Auf die Schaltfläche Start von Windows in der Task-Leiste klicken.
- 2** • Beenden wählen.
- 3** • Auf Herunterfahren klicken und dann Ja wählen. Der Computer führt den Benutzer durch die Speicherung jeder geöffneten Datei und fährt schließlich Windows Me herunter. Dann schaltet der Computer automatisch die Stromversorgung ab. Der Benutzer hat den Bildschirm nach dem Ausschalten des Computers manuell abzuschalten.

HINWEIS: Um im Falle einer Installation oder bei Wartungsarbeiten sicherzustellen, dass das Stromnetz nicht mehr angeschlossen ist, den Stecker aus der Netzsteckdose ziehen.

Die Maus

Die Maus verwendet einen Cursor, der als Zeiger bezeichnet wird. Die Zeiger können verschiedene Formen annehmen, aber im allgemeinen werden sie als Pfeil dargestellt.

Die Maus ist mit einem Rad und zwei Tasten ausgestattet: eine linke und eine rechte Maustaste.

Das schnelle Drücken und Loslassen einer Maustaste wird als Klick oder Klicken bezeichnet. Manchmal ist auch ein Doppelklicken erforderlich, d.h. zweimaliges Drücken derselben Taste in schneller Folge.

In diesem Handbuch bedeutet Klicken, dass der Mauszeiger auf ein Symbol gesetzt und die linke Maustaste nur einmal kurz gedrückt wird. Falls ein Klicken mit der rechten Maustaste erforderlich ist, wird ausdrücklich darauf hingewiesen. Das Doppelklicken bezieht sich ebenfalls auf die linke Maustaste.

Das Rad zwischen beiden Tasten wurde hinzugefügt, um die Rollfunktionen zu erleichtern. Wenn das Rad mit dem Zeigefinger gedreht wird, gelangt man schnell von einer Seite, Zeile oder einem Fenster zur bzw. zum anderen. Das Rad kann auch die Funktion der dritten Maustaste ausüben, die das Klicken oder Doppelklicken auf ein Symbol oder ein ausgewähltes Element erlaubt.

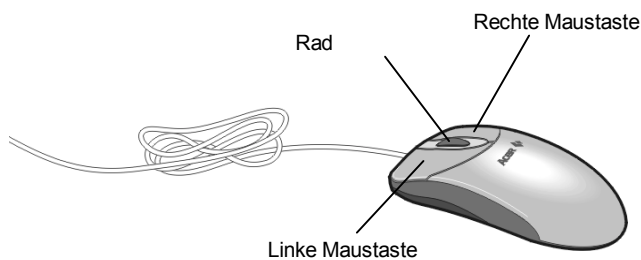

Wartung der Maus

Die Bewegung des Zeigers auf dem Bildschirm wird durch die Bewegung einer Kugel gesteuert, die sich im unteren Teil der Maus befindet.

Der Gebrauch eines Mauspads ist nützlich, um die Innenteile der Maus sauber zu halten. Eine verunreinigte Maus beeinflusst die Bewegungen des Zeigers auf dem Bildschirm, indem sie die Steuerung erschwert.

Reinigen der Maus:

- 1 • Maus auf den Kopf stellen.
- 2 • Den Ring, der die Kugel festhält, im Gegenuhrzeigersinn drehen und Ring ausbauen.
- 3 • Kugel mit einem Tuch oder einem mit Alkohol angefeuchteten Wattebausch reinigen und sicherstellen, dass die Maus innen ganz sauber ist.
- 4 • Kugel wieder in die Maus einsetzen und den Ring im Uhrzeigersinn drehen.

Die Tastatur

Ihre Tastatur wurde für ein erleichtertes Arbeiten am Computer konzipiert; über einige Tasten gelangt man direkt zu den am häufigsten verwendeten Anwendungen, während ein spezieller Drehknopf die Regulierung der Lautstärke oder die Aktivierung der Stummschaltfunktion erlaubt.

Einige Tasten sind anwendungsabhängig und können daher unterschiedliche Funktionen haben.

(Für die Tastenanordnung siehe die beiden folgenden Abbildungen).

Esc-Taste • Verlässt den Bildschirm oder das laufende Programm oder unterbricht einen laufenden Vorgang.

Tab-Taste • In Textverarbeitungsprogrammen wird der Cursor um eine bestimmte Anzahl Leerzeichen versetzt. In anderen Programmen wird der Cursor von einem Feld (Dateneingabefeld auf Bildschirm) zum anderen bewegt.

Eingabetaste (Enter) • In Textverarbeitungsprogrammen beginnt ein neuer Abschnitt. In anderen Programmen werden die eingegebenen Daten akzeptiert oder der Abschluss eines Vorgangs angezeigt.

Umschalttaste (Shift) • Wenn diese Taste zusammen mit Buchstaben- oder Symboltasten gedrückt wird, werden Großbuchstaben oder die im oberen Teil der Tasten dargestellten Symbole erzeugt.

Feststelltaste (Caps lock) • Nach Drücken dieser Taste wird der Modus Groß- oder Kleinbuchstaben aktiviert oder deaktiviert (außer bei der belgischen, französischen und deutschen Tastatur mit Umschalttaste - Shift). (Wenn der Umschaltfeststeller aktiviert ist, leuchtet die entsprechende Led auf der Tastatur auf).

Funktionstasten • Von F1 bis F12 führt jede Taste eine spezielle Funktion aus, die anwendungsabhängig ist.

Pfeiltasten • Verschieben den Cursor in Pfeilrichtung.

Einfg-Taste (Ins) • Wenn aktiviert, überschreiben/ersetzen die eingegebenen Daten die vorhandenen.

Entf-Taste (Canc) • Löscht die hervorgehobenen Daten oder die Zeichen rechts vom Cursor.

Pos1-Taste (Home) • Positioniert den Cursor an den Anfang einer Zeile.

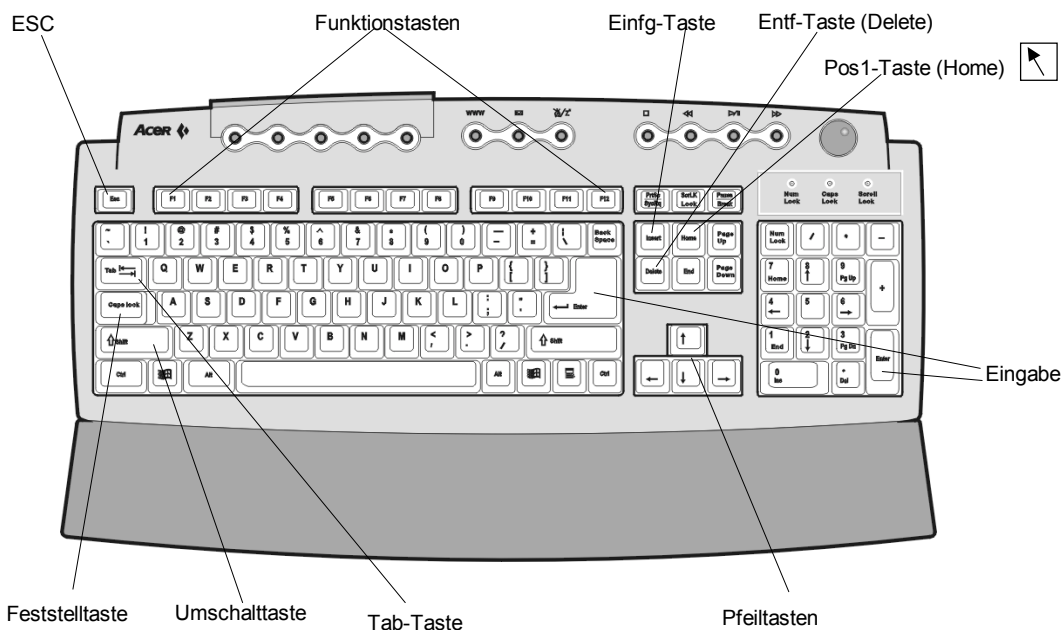

Ende-Taste • positioniert den Cursor an das Ende einer Zeile.

Bild-nach-oben-Taste / Bild-nach-unten-Taste • zeigen den vorhergehenden oder folgenden Bildschirm an.

Rücktaste (Backspace) • Ähnlich wie die Entf-Taste, löscht aber immer jeweils ein Zeichen links vom Cursor.

Tasten Alt und Strg (Ctrl) • haben verschiedene Funktionen, sowohl allein als auch in Kombination mit anderen Tasten benutzt, in Abhängigkeit von der verwendeten Software.

Numlock-Taste und numerisches Tastenfeld • wenn die Numlock-Taste aktiviert ist, können die Tasten des numerischen Tastenfelds zur Eingabe von Zahlen verwendet werden. Wenn deaktiviert, werden diese Tasten zu Richtungstasten, wie beispielsweise Pfeiltasten oder Bild-nach-oben-Taste (Pg Up), Bild-nach-unten-Taste (Pg Dn), wie im unteren Teil der Taste angezeigt.

Pause (Pause) • setzt den Computer in den Unterbrechungsmodus.

Lautstärke/Stumm (Volume Control/Mute) • steuert die Lautstärke der Lautsprecher. Nach Drücken dieser Taste wird der Ton abgeschaltet.

Web Connection • startet den Internetbrowser.

E-mail • startet das E-Mail-Programm.

Programmtasten • starten die zuvor diesen Tasten zugewiesenen Programme.

Audiosteuerungen • steuern die Audiowiedergabe.

Windows-Taste • aktiviert das START-Menü von Windows Me.

Kontextmenü • zeigt das Kontextmenü der Symbole (ähnlich wie beim Klicken mit der rechten Maustaste) und der aktiven Anwendungen an.

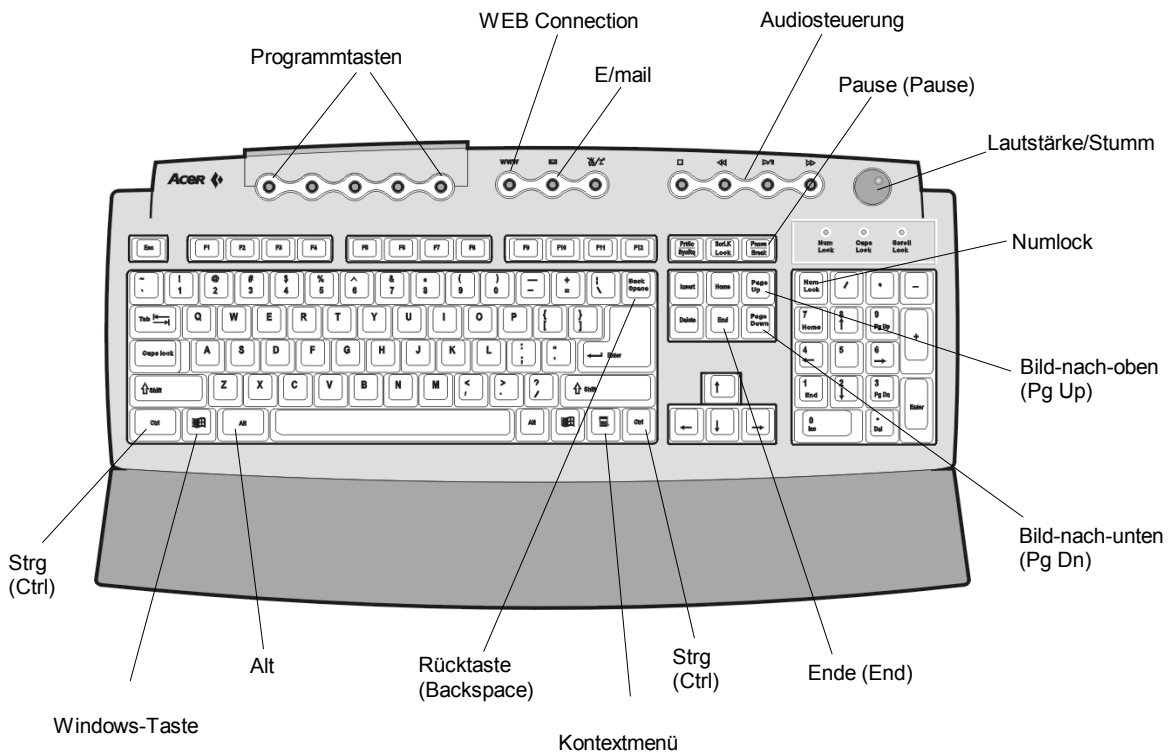

Der Bildschirm

Weitere Informationen über die Eigenschaften des Bildschirms und seinen Gebrauch sind der Dokumentation zu entnehmen, die mit dem Bildschirm geliefert wird.

Computereinheit

Unabhängig davon, ob es sich um ein vom eigenen Händler erworbenes Programm oder um einen einfachen, persönlichen Brief handelt, verarbeitet der Computer die Daten im elektronischen Format und speichert sie in den eigenen Speichereinheiten (Festplatte, Diskette usw.) ab.

Der Computer benutzt eine der folgenden Einheiten, um Daten zu speichern (schreiben) oder abzurufen (lesen):

Festplatte

Die Festplatte befindet sich im Inneren des Computers und wird im allgemeinen als Einheit C: bezeichnet.

Sie bildet das Archiv des Computers, das sowohl das Betriebssystem als auch die Arbeitsdaten enthält; seine Kapazität ist sehr groß, jedoch ist regelmäßig nachzuprüfen, ob noch genügend freier Speicherplatz vorhanden ist.

Diskettenlaufwerk

Diese Einheit verwendet herausnehmbare 3,5-Zoll-Disketten und wird als Einheit A: bezeichnet; sie eignet sich besonders für das Speichern von kleinen Dateien.

Optische CD-ROM-, CD-RW- und CD-DVD-Laufwerke

Die optischen Einheiten verwenden CDs (Compact Disc vom Typ R, RW, DVD).

Je nach der in Ihrem Computer installierten Einheit verfügen Sie über ein allgemeines CD-ROM-Laufwerk, einen CD-Brenner oder ein DVD-Laufwerk (informieren Sie sich bei Ihrem Händler).

Falls Sie ein allgemeines CD-ROM-Laufwerk haben , erlaubt Ihre Einheit nur das Lesen von Daten, ohne die CD beschreiben zu können; die allgemeine CD hat im Gegensatz zur Diskette einen Nur-Lesespeicher, d.h. der Computer kann die Daten von der CD zwar lesen, sie aber nicht beschreiben (siehe Hinweis). Sie wird im allgemeinen als Einheit D: bezeichnet. Bei einigen Computern kann das CD-ROM-Laufwerk einen anderen Laufwerksbuchstaben haben. Die Zuweisung der Laufwerksbuchstaben ist in Arbeitsplatz zu finden.

Hinweis: Es gibt einmal beschreibbare CD-Rs (R), mehrfach beschreibbare CD-RWs (RW) und DVDs, jedoch ist für ihre Aufnahme eine spezielle Einheit erforderlich.

Diese neuen optischen Einheiten ähneln den allgemeinen CD-ROM-Laufwerken und sind mit den CD-ROMs kompatibel, d.h. dass mit einem DVD-Laufwerk oder CD-Brenner nicht nur DVDs, sondern auch CD-ROMs, CD-Rs und CD-RWs verwendet werden können.

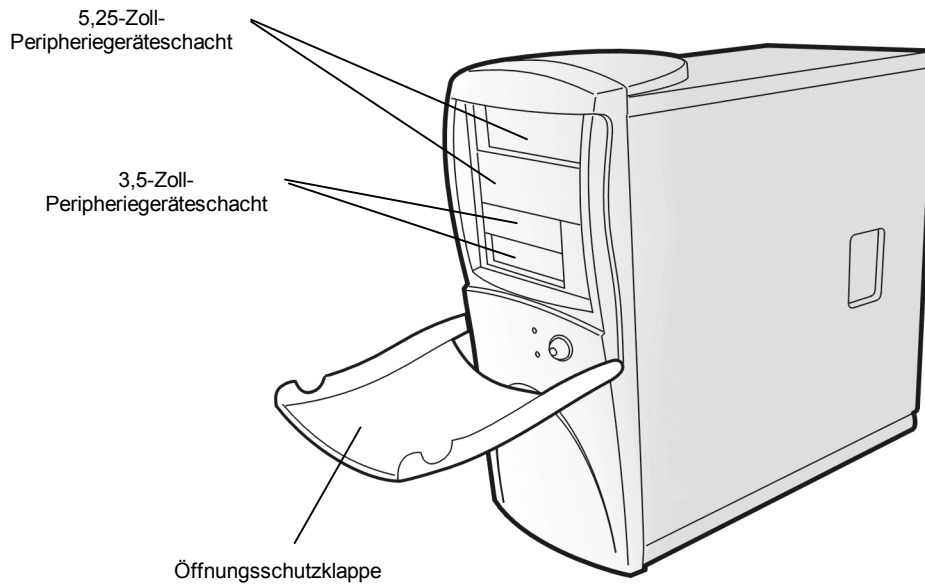

Gebrauch des Diskettenlaufwerks

Disketten werden für die Eingabe oder das Abrufen von Daten in bzw. aus dem Computer verwendet und stellen ein praktisches und kostengünstiges System für die Verwaltung von kleinen Dateien dar.

- 1 • Diskette wie in der Abbildung gezeigt in die Einheit legen (die Metallfläche in der Mitte der Diskette muss nach unten zeigen).
- 2 • In das Laufwerk schieben, bis sie einrastet.
- 3 • Diskette erst nach Beendigung des Vorgangs und Erlischen der Led durch Drücken des Auswurfknopfes aus dem Laufwerk nehmen.

Diskettenschreibschutz

Wenn der Schreibschutzschieber geöffnet ist, können keine Daten auf die Diskette geschrieben (gespeichert) werden. Zum Schreiben von Daten muss der Schieber geschlossen sein. Der Schreibschutz ist eine sehr nützliche Methode, um Daten vor Viren zu schützen, falls die Disketten auf einem anderen Computer verwendet werden.

Schreibschutzschieber

- die Daten können gespeichert werden

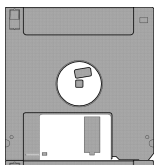

- die Daten können nicht gespeichert werden

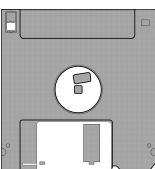

Formatieren einer Diskette

Eine Diskette ist ein flexibler Träger mit Magnetbeschichtung, der dem allgemeinen Magnetband ähnelt, und auf dem Daten in elektronischem Format gespeichert werden können.

Die Disketten sind durch ein stabiles Kunststoffgehäuse geschützt.

Die Diskette muss vor ihrem Gebrauch formatiert werden, damit sie die vom Computer gelieferten Informationen empfangen kann.

Hinweis: Viele Geschäfte verkaufen bereits formatierte 3,5-Zoll-Disketten.

- 1 • Sicherstellen, dass die Diskette nicht schreibgeschützt ist (siehe nebenstehende Hinweise für weitere Informationen).
- 2 • Diskette in das entsprechende Laufwerk einlegen.
- 3 • Auf die Schaltfläche Start klicken, Programme und dann Explorer wählen.
- 4 • (3,5-Zoll-Diskettenlaufwerk (A:)) in Arbeitsplatz wählen.
- 5 • Mit der rechten Maustaste klicken, dann Formatieren wählen.
- 6 • Auf Start klicken.

Achtung:

- Die Formatierung löscht alle auf der Diskette enthaltenen Daten.
- Die Diskette entfernt von Wärmequellen und anderen magnetischen Elementen aufbewahren, die die Diskette und die darauf enthaltenen Informationen zerstören könnten.

Gebrauch des CD-ROM/CD-RW-Laufwerks

Im Unterschied zu den Disketten können die CD-ROMs/DVD-ROMs nur zur Datenübertragung in den Computer verwendet werden. Der Acer-Computer kann zwei Arten von CD-ROMs verwenden: Audio-CDs und Daten-CDs.

Daten-CDs können sehr viele Informationen und umfangreiche Programme aufnehmen. Eine CD kann Informationen von über 450 Disketten enthalten.

Den Auswurfknopf drücken, um das Diskfach manuell zu öffnen oder zu schließen. Beim Einlegen die CD oder DVD mit dem nach oben weisenden Titelteil auf das Diskfach legen, dann den Auswurfknopf drücken, um das Fach zu schließen.

Hinweis: Es können ca. 30 Sekunden vergehen, bevor die CD aufhört sich zu drehen und die Einheit geöffnet wird. Falls versucht wird, die Software gleich nach dem Einlegen der CD oder DVD auszuführen und es erscheint eine Fehlermeldung, die anzeigt, dass die Einheit nicht betriebsbereit ist, sollte man einige Sekunden warten und es dann neu versuchen.

Wartung von CDs und DVDs

Eine CD/DVD hat zwei Seiten:

- Die Titelseite, die den Inhalt der CD/DVD angibt.
- Die Datenseite, auf der alle Daten gespeichert werden.

CDs und DVDs sind empfindlich; sie sollten immer an ihren Rändern festgehalten werden, um Flecken oder Fingerabdrücke zu vermeiden. Unbenutzte CDs sollten immer in ihren Hüllen aufbewahrt werden, um Kratzspuren oder andere Schäden zu vermeiden.

Jegliche Art von Verunreinigung oder andere Schäden können die Daten beeinflussen, die optischen Geräte des CD-Laufwerks beschädigen oder das Lesen der CD verhindern.

Für die Reinigung der CDs und DVDs ein sauberes Tuch verwenden, in gerader Linie von der Mitte zu den Rändern wischen und dann die gesamte Oberfläche auf diese Weise abwischen.

(das Wischen nicht in Kreisbewegungen durchführen).

Außerdem kann das CD-ROM/DVD-ROM-Laufwerk regelmäßig gereinigt werden, um ein korrektes Lesen der CDs zu gewährleisten. (fragen Sie Ihren Händler)

Hinweis: Möglicherweise gibt die Einheit einen ähnlichen Ton wie bei einem Lüfter aus; dies liegt daran, dass die neuen Einheiten mit sehr hoher Geschwindigkeit laufen. Falls keine anderen Probleme auftreten, besteht kein Grund zur Besorgnis; bei ungewöhnlichen Geräuschen sollte man sich jedoch an seinen Händler wenden.

Daten-/Faxmodem

Das Daten-/Faxmodem erlaubt die Übertragung von Daten, Bildern und Informationen in alle Teile der Welt, wo eine Telefonleitung und Internet vorhanden sind.

Nach dem Anschluss der Telefonleitung an den Computer ist folgendes möglich:

- Internetzugang*
- Faxe senden und empfangen
- E-Mail senden und empfangen*

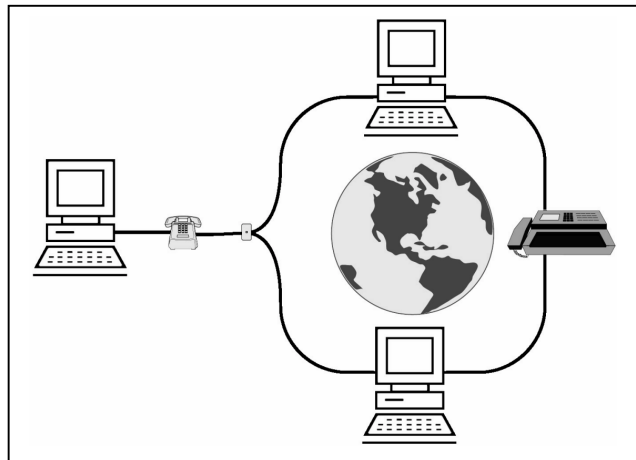

Internetzugang

Der Aspire-Computer ist bereit für den Internetanschluss**.

Internet bietet viele Möglichkeiten, z.B. die Webseite von Acer für Aktualisierungen besuchen, E-Mails senden, Reisen buchen, sich über die letzten Erfolgsfilme auf dem laufenden halten und vieles mehr

...

Alles was benötigt wird, ist eine Telefonleitung, an die das Modem angeschlossen wird und ein Abonnement bei einem Internet-Dienstleister.

* Erfordert ein Abonnement bei einem Internet-Dienstleister.

** Neben den Kosten für die angebotenen Dienste könnte die Zahlung einer monatlichen oder stündlichen Benutzungsgebühr erforderlich sein.

Hinweise: Für weitere Informationen einen Internet-Dienstleister konsultieren oder den Händler fragen.

Anschluss eines optionalen Druckers

Der Drucker wird benutzt, um Papierkopien Ihrer Arbeit anzufertigen; es gibt heute kostengünstige Farbdrucker, mit denen ausgezeichnete Grafikdarstellungen erzielt werden: Briefe, Fotos usw....

- 1 • Sicherstellen, dass der Computer ausgeschaltet und das Netzkabel vom Stromnetz abgetrennt ist.
- 2 • Entsprechendes Kabel (ist zusammen mit dem Drucker zu erwerben) an den Drucker und an den Druckeranschluss an der Rückseite des Computers anschließen.
- 3 • Stecker des Druckernetzkabels in eine Netzsteckdose stecken.
- 4 • Drucker einschalten.
- 5 • Computer einschalten.
- 6 • Den mit dem Drucker gelieferten Treiber installieren und den Anleitungen folgen.

Hinweis: Für die korrekte Funktionsfähigkeit des Druckertreibers ist es wichtig, dass beim ersten Mal zuerst der Drucker eingeschaltet wird, damit Windows Me sein Vorhandensein feststellen kann.

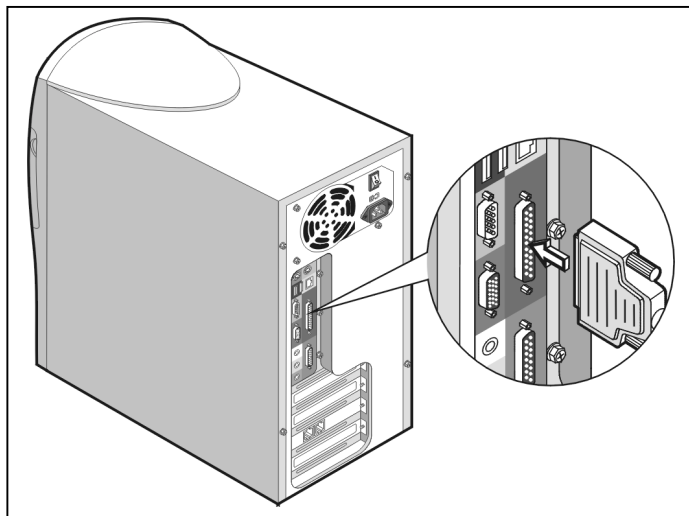

Druckertreiber installieren

Der Treiber ist ein spezielles mit dem Drucker geliefertes Programm, das in der Lage ist, dem Computer den verwendeten Druckertyp mitzuteilen, damit dieser die speziellen Funktionen nutzen kann.

Windows Me ist in der Lage, alle marktgängigen Drucker automatisch zu erfassen. Falls der Drucker in Windows Me nicht verfügbar ist, in der Bedienungsanleitung des Druckers für weitere Hinweise nachschlagen. Bei Problemen oder Fragen den Druckerhersteller konsultieren.

Normalerweise genügt es, den Bildschirmanweisungen zu folgen, die von der mit dem Drucker gelieferten Software angezeigt werden und den Benutzer durch die Installation und den Drucktest führen.

Anschluss eines optionalen, seriellen Peripheriegeräts

Der Markt bietet auch serielle Peripheriegeräte an; Ihr Computer ist in der Lage, auch diesen Schnittstellentyp zu verwalten; nachstehend werden die Installationsphasen aufgeführt.

- 1 • Sicherstellen, dass der Computer ausgeschaltet und das Netzkabel vom Stromnetz abgetrennt ist.
- 2 • Das entsprechende Kabel (mit dem seriellen Gerät zu erwerben) an das Gerät und an die serielle Schnittstelle an der Rückseite des Computers anschließen.
- 3 • Den Netzkabelstecker des seriellen Geräts in eine Netzsteckdose stecken.
- 4 • Serielles Gerät einschalten.
- 5 • Computer einschalten.
- 6 • Den mit dem seriellen Gerät gelieferten Treiber installieren und den Anleitungen folgen.

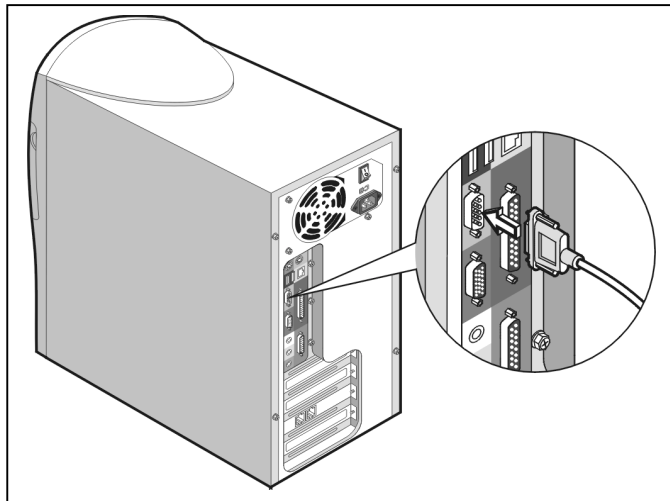

Anschluss eines Joysticks oder eines optionalen MIDI-Peripheriegeräts

Durch den Spiele-/Midi-Anschluss kann sich Ihr Aspire-Computer in ein hervorragendes Unterhaltungs- und Spielinstrument verwandeln.

Nachstehend sind die Anleitungen für den Anschluss des Spiele- oder Midi-Geräts aufgeführt.

- 1** • Sicherstellen, dass der Computer ausgeschaltet und das Netzkabel vom Stromnetz abgetrennt ist.
- 2** • Den Spiele-/Midi-Anschluss auf der Rückseite des Computers ausfindig machen.
- 3** • Steckverbinder des Joystick- oder MIDI-Peripheriegeräte Kabels an diesen Port anschließen.
- 4** • Den Computer und die installierten Geräte mit Strom versorgen und den Bildschirmanweisungen oder den vom Hersteller der Zusatzgeräte mitgelieferten Anleitungen folgen.

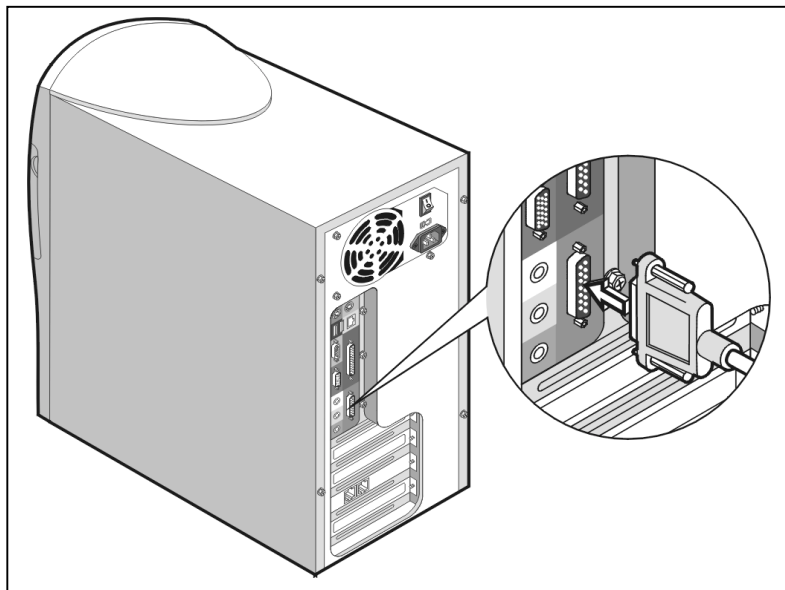

Optimaler Einsatz des Audiosystems

Abspielen einer Audio-CD

Wer bei der Arbeit Musik hören möchte geht folgendermaßen vor: einfach eine Audio-CD in das CD-ROM-Laufwerk einlegen und zehn bis zwanzig Sekunden warten, bis der Computer automatisch das AUDIO-CD-Format erkennt und die Ausführung startet.

Einstellen der Lautstärke

Die Lautstärke der Audio-CD kann auf drei Weisen eingestellt werden:

1 • Den Lautstärkeregler auf der Tastatur drehen, um die Lautstärke höher oder niedriger einzustellen.

HINWEIS: Den Regler drücken, um den Ton abzuschalten (Stummschaltfunktion - MUTE).

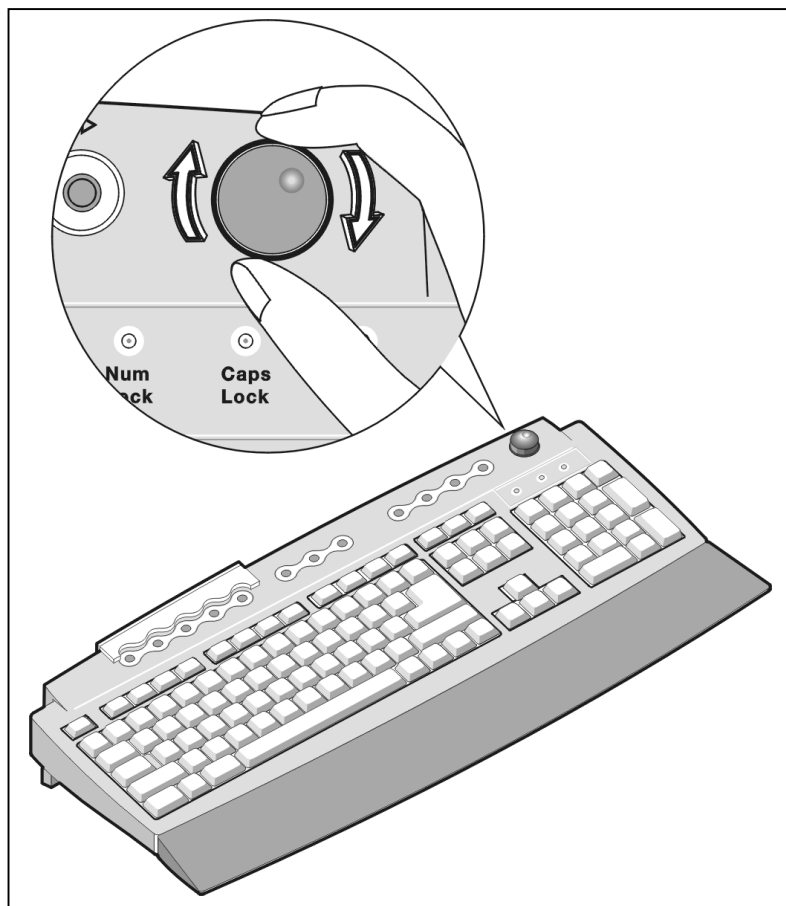

2 • Auf das Lautstärkesymbol in der Task-Leiste im unteren Bildschirmteil klicken; es erscheint die Lautstärkeregelung (siehe Abbildung), die mit der Maus eingestellt werden kann.

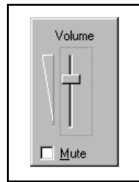

3 • Ein mit Mixer-Audio-Funktionen ausgestattetes Programm öffnen.

Hinzufügen von Optionen

Anschluss der USB-Peripheriegeräte

Der Aspire-Computer kann USB-Peripheriegeräte (Universal Serial BUS) unterstützen. Auf diese können die Funktionen des Aspire-Computers auf einfache Weise erweitert werden. Dank dieser neuen Voraussetzung wird die Installation von Peripheriegeräten wie digitale Filmkameras, Scanner und Joystick usw. sehr einfach und kann auch von weniger erfahrenen Benutzern durchgeführt werden.

Ihr Acer Aspire gestattet das Hinzufügen zahlreicher Erweiterungsvorrichtungen; es ist möglich, Festplatten, Speicher und Zusatzkarten hinzufügen, um weitere Funktionen durchführen zu können.

Dabei sollte berücksichtigt werden, dass das Hinzufügen von Erweiterungen gute Fachkenntnisse erfordert und daher nur von Fachpersonal durchgeführt werden darf.

Öffnen/Schließen des Aspire Mikrotowers

Achtung! Vor dem Öffnen des Gehäuses immer zuerst den Computer ausschalten und den Stecker aus der Netzsteckdose ziehen.

Durch Aufbrechen der beiden Sicherheitssiegel erlischt die Gewährleistung.

Abnehmen der Abdeckung

- 1** • Das System auf eine ebene Oberfläche stellen.
- 2** • Beide Schrauben von der Rückwand entfernen (links und rechts).
- 3** • Die Seitenwände mit Hilfe der an den Wänden vorhandenen Einkerbungen zur Computerrückseite ziehen, wobei zu berücksichtigen ist, dass die Wände mit einem System ausgestattet sind, welches das Verschieben und Ausrasten gestattet.

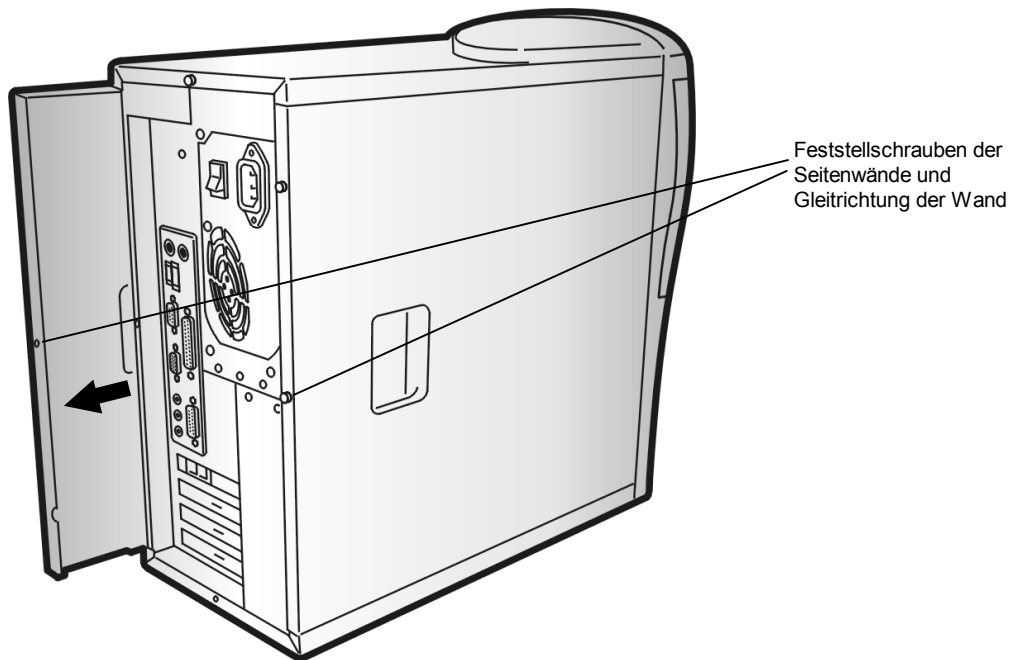

**Abnehmen der
Abdeckungen**

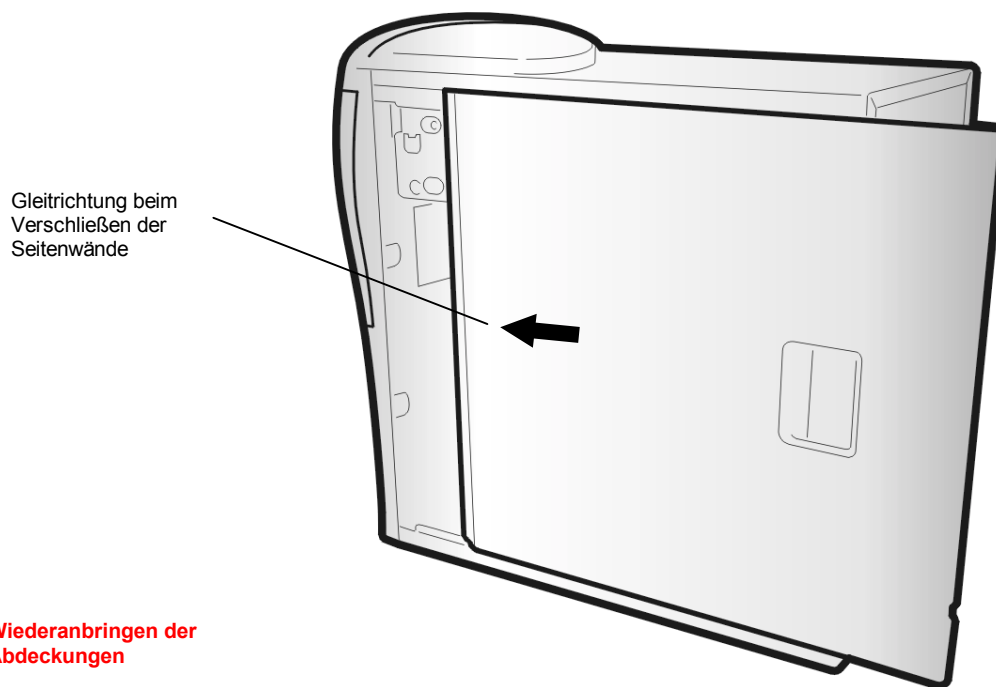

**Wiederanbringen der
Abdeckungen**

Vorsichtsmaßnahmen zur Vermeidung elektrostatischer Entladungen

Vor der Installation einer Zusatzkomponente immer die folgenden Vorsichtsmaßnahmen zur Vermeidung elektrostatischer Entladungen (ESD) beachten

- Die elektrostatischen Entladungen können dauerhafte Schäden am Computer verursachen.
- Eine Komponente erst zum Installationszeitpunkt aus der antistatischen Hülle nehmen.
- Vor der Handhabung von elektronischen Komponenten ein antistatisches Armband umbinden; diese Armbänder sind bei einem Großteil der Händler elektronischer Komponenten erhältlich.
- Zur Vorsichtsmaßnahme mit einer Hand die externe Metallabdeckung des Systems berühren, um die Effekte der elektrostatischen Entladungen zu reduzieren.

Wiederanbringen der Abdeckung

Wand oder Seitenwände nach der Durchführung von Innenarbeiten am Computer wieder in ihre ursprüngliche Position setzen.

- 1** • Die Klemmüberstände (an der Ober- und Rückseite der Seitenabdeckungen befindliche Metallzähne) in die Schlitze am Gehäuse setzen, um das Gehäuse zu schließen.
- 2** • Die Verdeckung nach vorne schieben und die Feststellschraube wieder anbringen.

Hinweise: Für eine einfache Installation der Seitenabdeckungen sind alle Metallzähne auf die Schlitze am Gehäuse auszurichten; die Ausrichtung hat dabei sowohl an der Ober- als auch an der Unterseite zu erfolgen. Wenn Metallzähne perfekt positioniert sind, lässt sich die Abdeckung mit Leichtigkeit zur Computervorderseite schieben.

Brauchen Sie Hilfe?

Acer hat sich verpflichtet, einen zuverlässigen Computer anzubieten, der eine einfache Wartung erlaubt. Dennoch können unvorhergesehene Probleme auftreten. Für die Fehlersuche und -behebung in den entsprechenden Hinweisen in diesem Abschnitt nachsehen.

Fehlerbehebung

Anschließend werden die am häufigsten gestellten Fragen beantwortet:

Die Schaltfläche Start erscheint nicht auf dem Bildschirm.

Die Task-Leiste wurde zu groß eingestellt oder ist versteckt.

Anzeige der Task-Leiste:

- 1 • Start**-Taste auf der Tastatur drücken.
- 2 • Esc**-Taste drücken, um das Startmenü zu schließen (Task-Leiste ist noch gewählt).
- 3 •** Gleichzeitig die Tasten **Alt + Leertaste** drücken und "**Größe ändern**" wählen.
- 4 •** Die Pfeiltasten zur Größenänderung der Task-Leiste unter Angabe der gewünschten Größe verwenden, dann die **Eingabetaste** drücken.

Der Computer wird nicht vollständig abgeschaltet.

Wenn der Computer blockiert und nicht reagiert, muss er möglicherweise über den Netzschalter an der Rückseite des Computers abgeschaltet werden.

Das CD-ROM-Laufwerk fällt manchmal aus und der Auswurf erfolgt nur gelegentlich.

- 1 •** Die eingelegte CD ist möglicherweise zerkratzt oder verunreinigt. Die CD reinigen.
- 2 •** Falls sich das Problem durch die Reinigung der CD nicht beheben lässt, den technischen Service von Acer benachrichtigen.

Hinweis: Keine Diskette im Laufwerk lassen, da der Computer anderenfalls beim nächsten Wiedereinschalten eine entsprechende Fehlermeldung anzeigen wird, die darauf hinweist, dass keine Systemdiskette eingelegt worden ist. Das Betriebssystem wird dann erst nach dem Herausnehmen der Diskette und Befolgen der Bildschirmanweisungen gestartet.

Die Tastatur funktioniert nicht.

- 1 • Mehrmals die **Feststelltaste** drücken, um zu sehen, ob die Led aufleuchtet und erlischt.
- 2 • Ist dies nicht der Fall, sicherstellen, dass die Tastatur richtig an der Rückseite des Computers angeschlossen ist.
- 3 • Sollte das Problem weiterhin bestehen bleiben, Kontakt zu Acer aufnehmen.

Wenn das System nach dem Einschalten folgende Meldung zeigt:

Keyboard Error, No Keyboard Connected or Keyboard Interface Error (Tastaturfehler, Tastatur nicht angeschlossen oder Tastaturanschlussfehler)

Sicherstellen, dass die Tastatur richtig angeschlossen ist.

Das Modem ist angeschlossen, aber es ist kein Freiton vorhanden.

- 1 • Sicherstellen, dass die Telefonleitungen (Ein- und Ausgang) richtig angeschlossen sind; manchmal werden die Anschlüsse an Telefon und Telefonleitung versehentlich invertiert.
- 2 • Sicherstellen, dass alle Telefone, die die Leitung benutzen, nicht in Verbindung stehen.

Das Modem funktioniert nicht.

- 1 • Sicherstellen, dass der Telefonkabelstecker in den als Line oder Wall bezeichneten Anschluss auf der Rückseite des Computers eingesteckt wurde.
- 2 • Sicherstellen, dass der Telefonkabelstecker fest im entsprechenden Anschluss des Computers und in der Wandsteckdose eingesteckt ist.
- 3 • Wenn das Modem weiterhin nicht funktioniert, alle an derselben Leitung angeschlossenen Telefone oder anderen Geräte abtrennen.
- 4 • Wenn das Modem weiterhin nicht funktioniert, zeitweilig die Sonderdienste in der Leitung deaktivieren, zum Beispiel die Anklopfunktion.

Beim Einschalten des Systems lässt sich der Bildschirm nicht einschalten.

- 1 • Sicherstellen, dass die Netz-Led des Bildschirms leuchtet.
- 2 • Einstellungen von Helligkeit und Kontrast prüfen.
- 3 • Sollte das Problem weiterhin bestehen bleiben, sicherstellen, dass der Bildschirm angeschlossen und dass Kabel zwischen Bildschirm und Computer richtig angeschlossen ist.

Der Bildschirm lässt sich nicht einschalten.

- 1 • Wenn die Netz-Led aus ist, sicherstellen, dass der Bildschirm an einem Stromnetz angeschlossen ist.
- 2 • Wenn die Netz-Led des Bildschirms an ist, aber blinkt, sicherstellen, dass das Bildschirmsignalkabel richtig am Computer angeschlossen ist.
- 3 • Wenn die Netz-Led des Computers blinkt, einmal die Netztaste drücken.
- 4 • Falls erforderlich, Computer und Bildschirm abtrennen, dann prüfen, ob einige Steckverbinderstifte des Bildschirmkabels verbogen oder abgebrochen sind.

Die Mausbewegung ist unregelmäßig.

Reinigung der Maus:

- 1 • Maus auf den Kopf stellen.
- 2 • Den Ring, der die Kugel festhält, im Gegenuhrzeigersinn drehen und Ring ausbauen.
- 3 • Alle beweglichen Teile mit einem mit Alkohol angefeuchteten Tuch oder Wattebausch reinigen.
- 4 • Kugel wieder in die Maus einsetzen, Ring wieder einsetzen und im Uhrzeigersinn in die ursprüngliche Position drehen.

Merkwürdige oder schlechte Tonwiedergabe oder das System gibt keine Töne aus.

- 1 •** Lautstärke mittels Regler auf der Tastatur erhöhen.
- 2 •** In Windows Me auf das Lautstärkesymbol (Volume) (neben der Uhr in der Task-Leiste) doppelklicken, um sicherzustellen, dass die Lautstärke entsprechend hoch eingestellt und die Lautstärkeregelung aktiviert ist, oder den Lautstärkeregler auf der Tastatur verwenden.

Das System blockiert.

Falls das System aus irgendeinem Grund ausfällt oder blockiert, ist es möglich, es durch gleichzeitiges Drücken der Tasten **Strg+Alt+Entf** (Ctrl+Alt+Canc) neu zu starten. Den Bildschirmweisungen folgen.

Wird das System nicht neu gestartet, hat man eine andere Möglichkeit:

- 1 • Netzschalter** des Computers drücken, um den Computer auszuschalten.
- 2 • Netzschalter** erneut drücken, um den Computer wieder einzuschalten.

Hinweis: Beim Neustarten des Systems gehen nicht gespeicherte Daten verloren und Windows ScanDisk wird eventuell gestartet.

Das Diskettenlaufwerk kann die Diskette nicht lesen.

- 1 •** Diskette aus dem Laufwerk nehmen, wieder einlegen und es neu versuchen.
- 2 •** Sicherstellen, dass die Diskette richtig formatiert ist. Beim Formatieren der Diskette gehen alle auf der Diskette vorhandenen Daten verloren.

- 3 •** Sicherstellen, dass das Problem an der Diskette und nicht am Laufwerk liegt, indem eine einwandfreie andere Diskette eingelegt wird.

Hinweise: Das System verfügt über spezielle Diagnoseprogramme, die in der Lage sind, die Art der Computerfehlfunktion anzuzeigen; bei Fehlern erscheinen auf dem Bildschirm Fehlermeldungen, die zu notieren und dem Service mitzuteilen sind, damit die Fehlerart interpretiert werden kann.

So erreichen Sie den Service:

Website des technischen Services von Acer Deutschland: <http://www.acer.de/>

Schweiz: <http://www.acer.ch/>

Sollten innerhalb der Gewährleistungszeit Probleme auftreten, ist der technische Service von Acer zu benachrichtigen. Der technische Service liefert Support bei Problemen mit Komponenten, die von der Gewährleistung abgedeckt sind, z.B. Hardwaredefekte.

Vor der Kontaktaufnahme zu Acer ist eine detaillierte Beschreibung des Problems durchzuführen: Die wird nur einige Minuten Zeit in Anspruch nehmen und dem Service erlauben, einen Support von besserer Qualität zu liefern.

Gewährleistungsausschluss

Die Firma Acer übernimmt keinerlei ausdrückliche oder stillschweigende Haftung für den Inhalt des vorliegenden Dokuments und liefert keine Gewähr für die Verkäuflichkeit oder den Nutzen für bestimmte Zwecke. Die gesamte in diesem Handbuch beschriebene Software wird "wie besehen" verkauft oder lizenziert. Falls sich die Programme nach dem Erwerb als defekt erweisen, übernimmt der Käufer (und nicht diese Gesellschaft, der Verteiler oder Händler) die gesamten Kosten für den Service und die erforderlichen Reparaturarbeiten sowie für Zufalls- oder Folgeschäden, die durch Softwarefehler entstehen. Außerdem behält sich Acer das Recht vor, diese Veröffentlichung zu überprüfen und Änderungen des Inhalts vorzunehmen, ohne jegliche Verpflichtung der Benachrichtigung.

Haftungsausschluss

Nicht alle in diesem Handbuch beschriebenen Funktionen sind für alle Modelle verfügbar. Die Firma Acer aktualisiert ständig ihre Produkte, um den Bedürfnissen der Benutzer gerecht zu werden; die Hardware- und Softwarespezifikationen können sich daher jederzeit ändern. Die Spezifikationen bezüglich des erworbenen Systems sind dem Etikett auf der Verpackung zu entnehmen.

Lasst uns gemeinsam die Piraterie bekämpfen

Der Acer-Konzern übt eine Politik für die Einhaltung und den Schutz der gesetzlichen Rechte des geistigen Eigentums aus. Acer ist fest davon überzeugt, dass diese Industrie nur dann in der Lage sein wird, allen Benutzern Qualitätsservice zu liefern, wenn alle diese Politik unterstützen. Acer ist Mitglied der Technology Committee of the Pacific Basin Economic Council, welches den Schutz und die Anwendung der gesetzlichen Rechte des geistigen Eigentums in aller Welt fördert. Um allen Kunden einen Qualitätsservice zuzusichern, sind die Acer-Systeme mit einem Betriebssystem ausgerüstet, für das die gebührende Lizenz der gesetzlichen Eigentümer von garantierter Qualität erteilt wurde. Die Firma Acer verpflichtet sich selbst und fordert ebenfalls alle Kunden dazu auf, mit ihr gemeinsam die Piraterie im Bereich des geistigen Eigentums überall, wo sie auftaucht, zu bekämpfen. Acer befolgt die Anwendung der Rechte des geistigen Eigentums und ist im Kampf gegen die Piraterie engagiert.

Standardlizenzvertrag für den Endbenutzer.

DIESER VERTRAG WIRD BEI FEHLEN EINES SPEZIELLEN LIZENZVERTRAGS DES SOFTWAREHERSTELLERS VERWENDET. ANDERENFALLS WIRD DIE SPEZIELLE LIZENZ DES HERSTELLERS VERWENDET.

HINWEIS FÜR DEN ENDBENUTZER: LESEN SIE AUFMERKSAM DEN FOLGENDEN GESETZLICHEN VERTRAG DURCH. DIE ANWENDUNG DER MIT DEM ACER COMPUTER GELIEFERTEN PROGRAMME ODER ANDERER MIT DEM ACER COMPUTER VORGELADENEN SOFTWAREPRODUKTE ("SOFTWARE") BEINHÄLTET DAS AKZEPTIEREN DER FOLGENDEN BEDINGUNGEN (ES SEI DENN, DASS ANDERE BESTIMMUNGEN VOM SOFTWAREHERSTELLER GELIEFERT WURDEN, DIE IN DIESEM FALL GÜLTIG SIND). FALLS DIE BEDINGUNGEN DIESES VERTRAGS NICHT AKZEPTIERT WERDEN, IST DAS VERSIEGELTE SOFTWAREPAKET SOFORT AN DEN LIEFERANTEN ZURÜCKZUGEBEN.

1 • Lizenzvergabe. Der Hersteller jedes Softwareprodukts ("Softwarehersteller") gewährt das Recht auf die nicht übertragbare und nicht ausschließliche, persönliche Nutzung der mit dieser Lizenz gelieferten Softwarekopie. Der Benutzer willigt daher ein, die Software nur auf ein Einzelsystem in einem einzigen Sitz für den Nutzungsbedarf zu kopieren. Der Benutzer willigt ein, das mit der Software gelieferte Papiermaterial nicht zu kopieren. Die vollständige oder teilweise Änderung, Übersetzung, Verleihung, Vervielfältigung, Übertragung oder Zuweisung der Software oder jegliches zugunsten des vorliegenden Vertrags gewährtes Recht an beliebige Personen sowie das Entfernen von Hinweisen, Aufklebern oder Marken des Softwareeigentümers sind strengstens untersagt. Außerdem willigt der Benutzer mit diesem Vertrag ein, keine auf der Software basierenden, derivativen Arbeiten zu erstellen.

2 • Copyright. Der Benutzer erkennt an, dass kein Recht auf geistiges Eigentum der Software dem Benutzer übertragen wird. Außerdem erkennt der Benutzer an, dass das Recht und das gesamte Eigentum der Software im ausschließlichen Besitz des Softwareherstellers oder seiner Lieferanten bleibt und der Benutzer keinerlei Recht auf die Software erwirbt, mit Ausnahme der vorher ausdrücklich ausgeführten Erklärungen. Alle Softwarekopien werden die gleichen Eigentumshinweise wie in der Software enthalten.

3 • Reverse Engineering. Der Benutzer willigt ein, keinen Versuch zu unternehmen, und wenn der Benutzer eine Gesellschaft ist, größte Anstrengungen zu unternehmen, um zu verhindern, dass die Mitarbeiter oder Auftragnehmer des Unternehmens den Versuch unternehmen, die Software vollständig oder teilweise zu kompilieren, die Übersetzung zu ändern oder zu demontieren. Bei Nichtbeachtung der o.g. Bestimmungen und Bedingungen oder des Inhalts in diesem Dokument wird automatisch die Lizenz entzogen und die mit diesem Dokument vom Softwarehersteller gewährten Rechte werden für nichtig erklärt.

4 • Entschädigungsleistung an Kunden. Der Softwarehersteller übernimmt die volle Verantwortung und die einzige Entschädigungsleistung an den Kunden wird nach eigenem Ermessen des Softwareherstellers in folgendem bestehen: (a) Versuch der Korrektur von Fehlern, die als Ursache für den Defekt angesehen wurden, (b) Ersetzen der Software durch ein vom funktionellen Standpunkt her gesehen gleichwertiges Produkt oder (c) Kaufpreiserückvergütung nach Rückgabe aller Softwarekopien und des Begleitmaterials.

5 • Nichthaftung bei Folgeschäden. DER SOFTWAREHERSTELLER ODER ACER WERDEN UNTER KEINEN UMSTÄNDEN HAFTBAR SEIN FÜR FOLGESCHÄDEN, SONSTIGE ODER ZUFALLSSCHÄDEN, DIE AUS DEM GEBRAUCH DER SOFTWARE ENTSTANDEN SIND, AUCH WENN DIE MÖGLICHKEIT DIESER SCHÄDEN VORHERGESEHEN UND MITGETEILT WURDEN.

Einige Rechtssprechungen gestatten keine Zeitbegrenzungen der stillschweigenden Gewährleistungen oder den Ausschluss oder die Beschränkung bezüglich der Zufalls- oder Folgeschäden; diese Beschränkungen oder Ausschlüsse könnten daher ungültig sein. Die begrenzte Gewährleistung bietet spezielle Rechte für den Benutzer, der andere von der jeweiligen Rechtssprechung gewährte Rechte genießen kann.

6 • Legende der begrenzten Rechte. Falls die Software für eine Regierungsbehörde der Vereinigten Staaten lizenziert wird, wird sie als Computersoftware für den kommerziellen Gebrauch akzeptiert, die zusammen mit dem Begleitmaterial den geltenden Beschränkungen unterliegt, und zwar für die Nutzung, Vervielfältigung und Verbreitung seitens der Regierung der Vereinigten Staaten, ausgedrückt im Unterparagraph (c)(1)(ii) der Klausel für die Rechte bezüglich der technischen Daten und der Computerprogramme in DFARS 252.227-7013, Unterparagraph (g)(3)(i) von FAR 52.227-14, Alternate III, oder in anderen anwendbaren Normen, die beschränkte Rechte betreffen.

7 • Verschiedenes. Der Benutzer willigt ein, die Software nicht ohne die jeweiligen von den Vereinigten Staaten oder vom ausländischen Staat gelieferten Lizenzen zu exportieren oder wieder zu exportieren. Dieser Vertrag unterliegt den Gesetzen des Bundesstaates Kalifornien, da diese bei Verträgen zwischen den Einwohnern Kaliforniens angewandt werden, und es besteht keine Wahlmöglichkeit anderer gesetzlicher Klauseln. Dieser Vertrag ist vollgültig und ersetzt jegliche vorherige schriftliche oder mündliche Vereinbarung bezüglich des in diesem Vertrag behandelten Gegenstandes.

Sicherheitshinweise für das CD-ROM-Laufwerk

ACHTUNG: Lasergeräte geben unsichtbare, gefährliche Strahlungen aus; die Einheiten dürfen unter keinen Umständen geöffnet werden.

CLASS 1 LASER PRODUCT PRODOTTO LASER DI CLASSE 1 APPAREIL A LASER DE CLASSE 1 LASER KLASSE 1 LOUKAN 1 LASERLAITE PRODUIT LASER CATEGORIE 1
--

Vorsichtsmaßnahmen beim Umgang mit Lithiumbatterien

ACHTUNG: Die Batterie könnte bei falschem Auswechseln explodieren. Sie ist ausschließlich durch eine Batterie desselben oder gleichwertigen Typs unter Befolgung der Herstellerangaben auszuwechseln.

Verbrauchte Batterien sind gemäß den Herstelleranweisungen und gemäß den Abfallentsorgungsbestimmungen zu entsorgen.

CE Konformität

Dieses Gerät wurde Tests unterzogen und als konform mit den von der CE-Richtlinie vorgesehenen Anforderungen befunden.



Warranty
Garantie
Garanzia
Garantie

**Limited
Product
Warranty**

Limited Product Warranty

A. Coverage of Limited Warranty

This Limited Warranty confers upon you specific rights and remedies. The law of the country of your residence may give you different and more expansive rights and remedies, and the provisions of this Limited Warranty shall not operate to impair or abridge any rights or remedies you may have under such local laws. Subject to the Limitations and Exclusions described herein, Acer extends the limited warranties set out below. (As used in this document, "Acer" refers to the Acer company in the country within the Territorial Scope of this Limited Warranty where your Acer System was first sold to an end-user. If you are not sure which Acer company is responsible, please refer to the Warranty Card accompanying your System.

1) System Warranty

Acer warrants any Acer computer hardware product ("System") first sold to an end-user in a country of the European Economic Area (the "Territorial Scope"), to be free from defects in materials or workmanship under normal use for the duration of the warranty period as stated on the Limited Warranty card supplied with your System ("Warranty Card"). The warranty period commences on the date of purchase. Your original purchase invoice (sales receipt), showing the date of purchase of the System, is your proof of the date of purchase. This Limited Warranty extends beyond the original purchaser to any lawful successor in interest, provided, however, that anyone claiming under this warranty must, upon request, produce the original purchase invoice to be entitled to warranty services. Warranty service will be performed based on the primary language used in the EEA country where the service request is made. Warranty repair services involving language based aspects of your System (e.g., keyboards, software) may not be capable of being performed in another language than the primary language used in the EEA country where the service request is made. Acer will, at its option, repair or replace any defective Systems or parts thereof covered by this Limited Warranty with new or factory-refurbished parts or Systems that are equal to new products in performance. All exchanged parts and Systems replaced under this Limited Warranty will become the property of Acer.

2) Parts & Components Limited Warranty

For genuine Acer parts and components that have been purchased in a country falling in the Territorial Scope of this Limited Warranty and which have been installed in a System at the time of the original purchase of the System, and that are defined as "Options or Accessories" in the Acer price list in force at the time of the purchase by the original end-user, Acer extends a warranty equal to the warranty in effect with respect to the System in which the parts and components are installed.

3) Media & Software Limited Warranty

Regarding Acer-supplied software accompanying the System, Acer warrants the "hard copy" media, e.g. diskettes, CD-ROMs upon which this software is delivered to be free from defects in materials and workmanship for a period of 180 days after the date of purchase by the end user. In the event that you receive defective media, Acer will replace the defective media at no charge to you.

Except for this media warranty, any software is provided "As Is". Acer does not warrant that the operation of this software will be uninterrupted or error-free, or that this software will meet your requirements.

B. Warranty Limitations and Exclusions

The limited warranties with respect to Systems, Parts & Components, Media & Software, (collectively, "Product" or "Products") are subject to the following exclusions and limitations:

1) Exclusions

This Limited Warranty does not extend to:

- 1.1 any Product not manufactured by or for Acer, or first sold to an end-user in a country without the Territorial Scope of this Limited Warranty (except notebooks subject to the "International Traveler Warranty").
- 1.2 any Product that has been damaged or rendered defective (a) as a result of use of the Product other than for its normal intended use, failure to use the Product in accordance with the User's Guide that accompanies the Product, or other misuse, abuse, or negligence to the Product; (b) by the use of parts not manufactured or sold by Acer; (c) by modification of the Product; (d) as a result of service by anyone other than Acer or an Acer Authorized Service Provider; (e) by improper transportation or packing when returning the Product to Acer or an Acer Authorized Service Provider; or (f) by improper installation of third-party products (e.g., memory cards).
- 1.3 loss of any, or damage to, programs, data, or removable storage media. You are responsible for saving (backing up) any programs, data or removable storage media. Please note that Acer may opt to replace the Product submitted for warranty services with a remanufactured Product of equal quality, and, thus, any data stored by you on your original Product may become permanently inaccessible to you.
- 1.4 consumable parts, i.e., parts that require periodic replacement during the normal course of the Products usage, including without limitation, notebook batteries.
- 1.5 minor defects of LCD displays occurring in Products equipped with LCD display technology, provided that there shall not be more than four (4) defective pixels per million pixels on a given LCD

display, and provided further that, if the display panel is divided into nine (9) equal rectangular areas, there shall be one defective pixel in the central area of the display.

2) Disclaimer of Warranty and Limitations

Except for the limited warranties set forth herein, Acer disclaims all other warranties, expressed or implied or statutory, including but not limited to implied warranties of merchantability or fitness for a particular purpose. Any implied warranties that may be imposed by applicable law are limited to the terms of this Limited Warranty. In no event shall Acer be liable for any incidental, special or consequential damages, including but not limited to loss of business, profits, data or use, whether in an action in contract or tort or based on a warranty, arising out of or in connection with the use or performance of the Product or any Acer-supplied software that accompanies the Product, even if Acer has been advised of the possibility of such damages. You agree that repair, and (upon availability) replacement, as applicable, under the warranty services described herein is your sole and exclusive remedy with respect to any breach of the Acer Limited Warranty set forth herein.

C. Obtaining Warranty Service

Subject to the provisions, exclusions and limitations set forth above, you are entitled to On-site, Carry-In or Mail-In warranty service with respect to your Product as determined in the Warranty Card accompanying your Product. The exercise of such rights is subject to the following terms and conditions:

1. Repair service is available for Product purchased and located within the Territorial Scope of this Limited Warranty. Claims under this Limited Warranty will be honored only if made within the warranty period specified on the Warranty Card. On-Site repair service is available only in certain geographical areas. Please use the contact information on the Warranty Card to verify that your location is covered by On-Site service. In areas where On-Site service is not available, Acer offers Carry-In service or Mail-In service.
2. Consult the Warranty Card for the phone numbers and other contact information of the Authorized Service Providers and the Acer Authorized Service Centers in your country.
3. Before contacting Acer, please run the Hardware Diagnostics. This will help us provide you with better quality support. Please refer to your User's Guide for instructions.
4. Please call the Acer technical support number on your Warranty Card for the country you are located in. Acer will attempt to resolve warranty issues over the telephone and may require your assistance in performing routine diagnostic procedures in connection with this call. Your cooperation will aid in avoiding "no defect found" service interventions and the resulting charges. If Acer determines in the course of the telephone diagnostic procedure that the problem described by you can be remedied by replacing an external component (e.g., keyboard, mouse, speaker, etc.), Acer will ship to you free of charge such replacement component to be installed by you. If telephone resolution is not possible, Acer will. Acer will then issue you a Repair Authorization Number ("RA Number") for Carry-In or Mail-In service to be used as a means of identifying the Product to be repaired.
5. On-Site repair, if your Product is eligible for such service, as determined by the Warranty Card accompanying your Product, will take place at your site. For On-Site warranty service, an Acer or Acer-authorized technician will be dispatched for repair. Acer may require you to use Mail-In or Carry-in service, if the Acer or Acer-authorized technician in his or her reasonable discretion determines that your site is not reasonably accessible or safe for the warranty repairs to be carried out.
6. Carry-In service is performed at Acer Authorized Service Centers. If you chose this service option, the Product will be held for pick - up by you at the Acer Authorized Service Centers after the repair service is completed.
7. For Mail-In service, you must return the Product to an Acer Authorized Service Provider as identified by Acer personnel at the time the RA Number is issued. If you are opting for Mail-in service, you will also be informed by Acer personnel on how to contact an Acer designated freight forwarder in order to effect the return of your Product free of charge. Acer will return the repaired Product at Acer's cost. If you do not use the freight forwarding services made available to by Acer, you will be liable for any resulting charges.
8. If available, you should use the original shipping and packing materials and include a description of the symptoms giving rise to your warranty claims. The RA Number must be placed on the exterior shipping container.
9. You must provide Acer with proof of place and date of purchase. (i.e., you must include a copy of the original sales receipt shipped with the Product).

D. Charges

If you cause Acer to start the repair of a Product otherwise covered under this Limited Warranty and, Acer reasonably determines that the Product is not defective and that the problem giving rise to your service call was the result of your lacking ability to use the Product, the installation of incompatible software by a party other than Acer, computer viruses, and the like, Acer will charge you a flat fee of Euro 100 for any Mail-In or Carry-In service call, and a flat fee of Euro 150 for any On-Site service call.

UK

2-Years LIMITED WARRANTY CARD

PRODUCT	WARRANTY PERIOD AND TYPE
Personal Computers	
Aspire by Acer	2 Years: Mail-in or Carry-In ⁽¹⁾
Technical Support (Hardware only)	
	2 Years
Software Support	
	180 days
Accessories	
	6 months Mail-in ⁽¹⁾

Please see the Limited Product Warranty in the Acer Customer Services and Warranty Guide for details regarding warranty coverage. For technical support, please call the corresponding phone number in your Country

(1) Mail-in:	Customer ships the unit to Acer's repair depot. After the repair is complete, Acer ships the unit back to the customer.
---------------------	---

Carry-in:	Customer brings the unit to an Acer Authorized Service Provider. After the repair is complete, customer picks the unit up.
------------------	--

Warranty Upgrade Options

To obtain more information about or to order any of the warranty upgrade options please visit Acer WEB-sites or call the corresponding phone number in your Country

Warranty void if sealing is opened

Eingeschränkte Produktgarantie Gewährleistungs - und Haftungsregeln

acer
we hear you

Eingeschränkte Produktgarantie Gewährleistungen - und Haftungsregeln

A) Eingeschränkte Produktgarantie

Diese eingeschränkte Garantie überträgt Ihnen spezifische Rechte und Rechtsmittel. Die landesspezifischen Gesetze können Ihnen unterschiedliche und darüber hinaus gehende Rechte und Rechtsmittel zubilligen. Diese Garantie schränkt diese landesspezifischen Rechte in kleinster Weise ein.

Vorbehaltlich der Einschränkungen und Ausschlüsse erweitert Acer die Garantie wie im nachfolgenden beschrieben. (Im folgenden steht „Acer“ für die jeweilige Acer-Niederlassung des Landes, in dem der Endkunde das Produkt zum ersten Mal erworben hat. Wenn Sie sich nicht sicher sind, welche Acer-Niederlassung für Ihr Anliegen zuständig ist, informieren Sie sich bitte an Hand der dem Produkt beiliegenden Garantiekarte.)

1) Systemgarantie (Hardware)

Acer garantiert, daß die von Acer an einen Endkunden innerhalb der Europäischen Wirtschaftsgemeinschaft verkaufte Computerhardware (das "System") bei normaler Verwendung innerhalb der Garantiefrist frei von Material- oder Verarbeitungsfehlern ist. Die Garantiefrist ergibt sich aus der mit dem System mitgelieferten Karte mit Informationen über die eingeschränkte Garantie ("Garantiekarte"). Die Garantieleistung kann nur in jenem Staat der Europäischen Union bzw. in der Schweiz oder Norwegen, geltend gemacht werden in dem dieses System zuerst an einen Endanwender verkauft wurde (das "Einzugsgebiet"), mit der Maßgabe, daß Garantieleistungen für mit einer „International Travellers Warranty“ verkaufte Notebooks in allen Ländern innerhalb des räumlichen Geltungsbereiches der „International Travellers Warranty“ in Anspruch genommen werden können. Die Garantiefrist beginnt mit dem Kaufdatum. Ihr Nachweis über das Kaufdatum ist die Originalrechnung (Kaufbeleg) mit eingetragenem Kaufdatum. Diese eingeschränkte Garantie gilt über den ursprünglichen Käufer hinaus auch für jeden späteren berechtigten Eigentümer, sofern bei Ansprüchen gemäß dieser Garantie auf Anforderung der Original-Kaufbeleg als Nachweis für die Berechtigung der Garantiesprüche vorgelegt werden kann. Der Garantie-Service wird in der jeweiligen Landessprache des Landes erbracht, in der der Garantie-Service in Anspruch genommen wird. Werden landesspezifische Komponenten zur Reparatur benötigt, wie z.B. Tastaturen, Software etc, so behält sich Acer vor, diese durch landesspezifische Komponenten des Landes zu ersetzen, in dem der Service in Anspruch genommen wird.

Acer wird nach eigenem freiem Ermessen defekte Hardware-Teile reparieren oder durch neue oder im Werk generalüberholte Teile oder Systeme ersetzen, deren Leistungsparameter mit neuen Produkten vergleichbar sind. Werden im Rahmen der eingeschränkten Haftung Teile und/oder Systeme ausgetauscht, so ist der Garantieberechtigte verpflichtet, die ausgetauschten Teile in das Eigentum von Acer zu übertragen.

2) Eingeschränkte Garantie für Teile & Komponenten

Für Originalteile und Komponenten von Acer, welche in einem der in Absatz 1 genannten Länder erworben wurden und beim ursprünglichen Verkauf des Systems an einen Endabnehmer im System installiert waren, und in der zum Kaufzeitpunkt gültigen Preisliste als "Optionen oder Zubehör" aufgeführt waren, gewährt Acer einem Umfang und Laufzeit der Garantielaufzeit der für das System, in dem die Teile und Komponenten installiert sind, entsprechende Garantie.

3) Eingeschränkte Garantie für Datenträger & Software

Bei der von Acer für das System mitgelieferten Software garantiert Acer für die Datenträger, z.B. Disketten und CD-ROMs, auf denen diese Software geliefert wird, die Freiheit von Material- und Verarbeitungsfehlern für eine Frist von 90 Tagen nach erstmaligem Verkauf an einen Endanwender. Bei Lieferung defekter Datenträger ersetzt Acer die defekten Datenträger kostenfrei.

Mit Ausnahme der Garantie für die Datenträger wird jede Software ohne Mängelgewähr geliefert. Acer sichert nicht zu, dass diese Software ohne Unterbrechungen oder fehlerfrei funktioniert oder Ihren Anforderungen genügt.

4) Garantieeinschränkungen und Ausschlüsse

Die eingeschränkte Garantie für die Systeme, Teile & Komponenten, Datenträger & Software, (gemeinsam die "Produkte") unterliegt folgenden Ausschlüssen und Einschränkungen:

a) Produkte, die nicht von oder für Acer hergestellt worden sind oder die nicht innerhalb der Europäischen Wirtschaftsgemeinschaft verkauft worden sind (ausgenommen hiervon sind Notebooks, die der „International Traveler Warranty“ unterliegen).

b) Produkte, die (a) durch zweckfremde Verwendung des Produkts, Nichtbeachtung der Hinweise in der Benutzeranleitung, die mit dem Produkt geliefert wurde, oder durch andere mißbräuchliche oder falsche oder fahrlässige Nutzung des Produkts; (b) durch Verwendung von Teilen, die nicht von Acer hergestellt oder verkauft wurden; (c) durch Veränderung des Produkts; (d) durch Reparaturversuche Dritter, d.h. nicht von Acer oder Vertragswerkstätten von Acer; oder (e) durch unsachgemäßen Transport oder unsachgemäße Verpackung bei Rücksendung des Produkts an Acer oder eine Vertragswerkstatt von Acer; (f) durch unsachgemäße Installation der Produkte von Drittanbietern (z.B. Speicherkarten) beschädigt oder funktionsunfähig wurden.

c) Acer haftet mit Ausnahme der bereits in Pkt A) Z 3 genannten Datenträger nicht für Schäden an oder den Verlust von Programmen, Daten oder nicht fest mit dem System verbundenen Datenträgern. Die Anfertigung von Datensicherungskopien (Backups) von Programmen, Daten oder entnehmbaren Datenträgern ist Ihre Obliegenheit. Beachten Sie, dass Acer nach eigenem Ermessen entscheiden kann, das zur Garantiereparatur eingesendete Produkt durch ein generalüberholtes Produkt gleicher Qualität zu ersetzen, und Ihnen daher auf dem Originalsystem gespeicherte Daten eventuell später nicht mehr zugänglich sind.

d) Diese eingeschränkte Garantie erstreckt sich nicht auf Verbrauchsmaterialien, d.h. Teile, die bei der Nutzung des Produkts in regelmäßigen Abständen ersetzt werden müssen, beispielsweise Batterien.

e) Geringfügige Mängel bei LC-Displays, die in Geräten auftreten, die mit LC-Display-Technologie ausgestattet sind. Als geringfügiger Mangel gelten folgende Definitionen: (1) Es dürfen nicht mehr als vier Pixelfehler pro eine Million Bildpunkte auftreten. (2) Unterteilt man das Display in neun gleich große rechteckige Flächen, so darf ferner in dem mittleren Rechteck kein Pixelfehler sichtbar sein.

5) Inanspruchnahme von Garantieleistungen durch Einsendung, Transport in die Werkstatt, oder vor Ort.

Vorbehaltlich der oben genannten Regelungen, Ausschlüsse und Einschränkungen können Sie alle in der Garantiekarte angeführten Garantieleistungen in Anspruch nehmen, indem Sie das Produkt in jenem zum Einzugsgebiet gehörigen Land, in dem es ursprünglich an einen Endanwender verkauft wurde, oder nach Anzeige des Wohnsitzwechsels gemäß Absatz A.1) im Land Ihres neuen Wohnsitzes, in die Vertragswerkstatt bringen oder per Post einsenden, oder Vor Ort Service in Anspruch nehmen. Nähere Angaben finden Sie auf der Garantiekarte, die mit Ihrem Produkt geliefert wurde. Die Wahrnehmung solcher Rechte unterliegt folgenden Bedingungen:

a) Sie können das gekaufte Produkt nur in jenem zum Einzugsgebiet gehörigen Land, in dem es ursprünglich an einen Endanwender verkauft wurde, oder nach Anzeige des Wohnsitzwechsels gemäß Absatz A.1) im Land Ihres neuen Wohnsitzes, zu Garantiereparaturen in die Vertragswerkstatt bringen bzw. per Post einsenden, oder vor Ort Service in Anspruch nehmen. Die Telefonnummern und sonstige Angaben zu den Ansprechpartnern der Vertragswerkstätten und den Vertrags-Servicezentren von Acer in Ihrem Land finden Sie auf der Garantiekarte. Vor Ort Service ist nicht überall verfügbar. Bitte vergewissern Sie sich an Hand der Garantiekarte, daß Vor Ort Service für Ihre Adresse verfügbar ist. In Gebieten, in denen kein Vor Ort Service verfügbar ist, bietet Acer Service in den Acer Vertragswerkstätten an.

b) Auf der Garantiekarte finden Sie alle Telefon-Nummern und Kontaktinformationen über die autorisierten Acer-Service-Stellen in Ihrem Land.

c) Der Garantieberechtigte wird ersucht, eine Erstdiagnose mittels des „Hardware Diagnostics“ Programmes durchzuführen, bevor er sich an Acer wendet. Auf diese Weise können wir Ihnen schneller helfen. Entsprechende Hinweise finden Sie in der Benutzeranleitung.

d) Kontaktieren Sie telefonisch den für Sie örtlich zuständigen Acer technischen Kundendienst unter der auf der Garantiekarte angegebenen Telefonnummer. Acer wird zunächst versuchen, den Garantiefall telefonisch zu klären. Erweist sich dieses als nicht zielführend, wird Acer mit Ihrer Mitwirkung diagnostische Routineteams durchführen. Stellen Sie sich bei der Fehlerdiagnose heraus, daß der Fehler durch eine externe Komponente, wie z.B. eine Tastatur, Maus, Lautsprecher etc., verursacht wurde, wird Acer das defekte Teil frei zum Endkunden schicken, der es dann selbst auszutauschen hat. Ist der Fehler nicht am Telefon zu diagnostizieren, erteilt Acer Ihnen eine Rücksende-Genehmigungsnummer (Return Materials Authorization - RMA), mit der Sie das Produkt bei der Einsendung an Acer kennzeichnen müssen.

e) Onsite-Service (im nachfolgenden auch „Vorort-Service“ genannt): Verfügt Ihr Gerät laut beiliegender Garantiekarte über einen Vorort-Service, so wird Acer nach telefonischer Rücksprache mit dem Kunden einen Service-Einsatz vor Ort einleiten, um den Fehler vor Ort zu beheben. Ist es nicht möglich, einen Einsatz vor Ort einzuleiten oder durchzuführen, so wird der Endkunde gebeten, das Gerät per Mail-In oder Carry-In-Service in das Repair-Center einzuschicken.

f) Carry-In-Service: Bringen Sie das Gerät bitte in eines unter autorisierten Service-Center. Nach erfolgter Reparatur können Sie das Gerät dort wieder abholen.

g) Mail-In-Service: Bitte schicken Sie das Gerät nach erfolgter telefonischer Fehleranalyse in unser Repair-Center ein. Unser Service-Personal wird Ihnen telefonisch die RMA-Nummer sowie ein Frachtunternehmen nennen, mit dem Sie das Gerät kostenfrei in das Service-Center einschicken können. Benutzen Sie ein anderes Frachtunternehmen als Ihnen mitgeteilt wurde, so wird Acer nicht für die entstandenen Frachtkosten aufkommen. Nach erfolgter Reparatur wird Acer Ihnen das Gerät zurückschicken. Die Frachtkosten übernimmt Acer.

h) Benutzen Sie möglichst die Originalverpackung und legen Sie eine Beschreibung der Fehlersymptome bei, die Ihrer Ansicht nach den Garantieanspruch begründet. Die Rücksende-Genehmigungsnummer (RMA-Nummer) muss außen am Versandbehälter und in der Fehlerbeschreibung vermerkt sein.

i) Legen Sie für Acer einen Kaufbeleg mit Orts- und Datumsangabe bei. (d.h. eine Kopie des Originalkaufbelegs, der mit dem Produkt ausgeliefert wurde), der Ihren Garantieanspruch belegt.

B) Ausschluss der gesetzlichen Gewährleistung und des Schadenersatzes.

1) Ausdrücklich wird darauf hingewiesen, dass Acer jegliche Haftung (aus welchem Rechtsgrund auch immer) ausschließt, wenn der Schaden lediglich durch leichte Fahrlässigkeit verursacht wurde und die Verletzung nicht wesentliche Vertragspflichten betrifft. Ebenso werden die gesetzlichen Gewährleistungsrechte ausgeschlossen, soweit es sich um gebrauchte Gegenstände handelt und die Mängel nicht arglistig verschwiegen wurden. Die Gewährleistung für fabriksneue Produkte wird insoweit eingeschränkt als ein Recht auf Rücktritt bzw. Preisminderung erst nach Fehlschlagen einer Nachbesserung oder Ersatzlieferung innerhalb angemessener Frist besteht.

Darüberhinaus lehnt Acer mit Ausnahme der eingeschränkten Garantie jede weitere ausdrückliche oder stillschweigende Gewährleistung ab, einschließlich der stillschweigenden Zusicherung der Verkehrsfähigkeit oder der Eignung für einen bestimmten Zweck. Eine nach dem jeweils geltenden Recht verpflichtend vorgeschriebene Gewährleistung ist auf diese Garantiebedingungen beschränkt. In keinem Fall haftet Acer für eventuelle besondere, Begleit- oder Folgeschäden wie entgangener Gewinn, Verlust von Geschäftsmöglichkeiten, Daten oder Nutzungsmöglichkeiten, unabhängig davon, ob solche Ansprüche auf Verträge, unerlaubte Handlung oder Zusicherungen stützen, die im Zusammenhang mit der Verwendung oder Leistung des Produkts oder der von Acer gelieferten Software stehen, die dem Produkt beiliegt, selbst wenn Acer auf die Möglichkeit solcher Schäden hingewiesen wurde. Sie erkennen an, dass die Reparatur und (je nach Verfügbarkeit) der Austausch gemäß den hier beschriebenen Garantiebedingungen Ihr alleiniges Rechtsmittel bei Inanspruchnahme der hier festgelegten eingeschränkten Garantie von Acer ist.

C) Rechtswahl und Gerichtsstand

Alle zwischen Acer und dem Anwender von Acerprodukten bestehende und zukünftig entstehende Ansprüche - unabhängig davon ob diese vertraglicher oder außervertraglicher Natur sind - richten sich nach dem Sachrecht des Staates in welchem das Produkt ursprünglich an einen Endabnehmer verkauft wurde. Im Falle eines Rechtsstreites ist das jeweils sachlich zuständige Gericht am Sitz der lokal zuständigen Acer Niederlassung des Staates in welchem das Produkt ursprünglich an einen Endabnehmer verkauft wurde als Gerichtsstand vereinbart.

D) Gebühren

Macht der Kunde einen Garantieanspruch geltend und stellt Acer bei Erbringen der Service-Dienstleistung fest, daß der Fehler durch falsche Bedienung des Gerätes, durch Installation inkompatibler Software oder Komponenten, die nicht von Acer stammen oder durch Computer-Viren verursacht worden ist, so behält sich Acer vor, eine Gebühr in Höhe von € 100,00 für Carry-In und Mail-In-Services sowie eine Gebühr in Höhe von € 250,00 für Vorort-Service-Einsätze zu erheben.

D

GARANTIE – Bedingungen

Produkt	GARANTIEDAUER UND ART DER GARANTIE
PC	
Aspire by Acer	2 Jahre Mail-in ⁽¹⁾ / Carry-in ⁽²⁾
Technischer Support (nur Hardware)	2 Jahre
Software Support	180 Tage
Zubehör	6 Monate Mail-in ⁽¹⁾

Genauere Informationen zu den Garantiebedingungen finden Sie im Abschnitt "Beschränkte Produkthaftung" in den Kundendienst- und Garantiebestimmungen von Acer. Technischer Support steht Ihnen unter der entsprechenden Rufnummer Ihres Landes zur Verfügung.

(1) Mail-in: Der Kunde schickt das Produkt an die Fachwerkstatt von Acer. Nach erfolgter Reparatur schickt Acer das Produkt zum Kunden zurück.

Carry-in: Der Kunde übernimmt selbstständig den Transport des Produkts zu einer Vertragswerkstatt von Acer. Nach erfolgter Reparatur holt der Kunde das Produkt selbst wieder ab.

Garantieverlängerung und erweiterte Garantie

Informationen über optionale Garantieverlängerungen und Bestellmöglichkeiten finden Sie im Internet oder unter der Rufnummer der Acer-Niederlassung Ihres Landes.

**Garantie verfällt, wenn diese Versiegelung
geöffnet oder beschädigt ist.**

Garanzia Limitata del Prodotto

acer
we hear you

Garanzia Limitata del Prodotto

A. Copertura della garanzia

Questa garanzia Vi conferisce specifici diritti e rimedi. La legge del vostro Paese potrebbe concederVi diritti e rimedi più estesi. Le condizioni offerte da questa Garanzia non limitano o escludono alcuno dei diritti o rimedi di cui Voi potreste godere sotto tale legge. Salvo le Limitazioni e le Esclusioni sotto descritte, Acer concede le seguenti garanzie: (In questo documento si intende con "Acer" la Società Acer del Paese all'interno dell'Ambito Territoriale relativo a questa Garanzia, dove il vostro Sistema Acer sia stato originariamente venduto all'utilizzatore finale. Se non siete sicuri di quale Società Acer sia responsabile, siete pregati di verificare la scheda di garanzia che accompagna il vostro Sistema.)

1) Garanzia del Sistema

Acer garantisce che il prodotto hardware computer Acer ("Sistema"), originariamente venduto in un Paese dell'Area Economica Europea (AEE) (Ambito territoriale) sarà privo di difetti di materiale o costruzione in condizioni di uso normale per tutto il periodo di garanzia quale viene definito nella scheda di garanzia fornita con il Sistema ("Scheda di garanzia"). Il periodo di garanzia inizia a decorrere dalla data di acquisto originario da parte dell'utente finale. La fattura di acquisto originale (o lo scontrino), riportante la data di acquisto del Sistema, è la prova di tale data. Questa Garanzia si estende oltre l'acquirente originale, coprendo qualsiasi avente causa, a condizione che, tuttavia, il reclamo sia fatto in nome della presente garanzia e sia prodotta, su richiesta, la fattura di acquisto originale per avere diritto ai servizi di assistenza coperti dalla stessa.

Il servizio in garanzia verrà eseguito basandosi sulla lingua del Paese dell'AEE in cui il servizio sia stato richiesto. Se l'attività di riparazione del vostro Sistema coinvolge aspetti linguistici (es., tastiera, software), Acer potrebbe non essere in grado di prestare il servizio, se non nella lingua del Paese dell'AEE in cui la richiesta di servizio sia stata effettuata.

Durante il periodo di garanzia, Acer, a sua discrezione, riparerà o sostituirà eventuale hardware difettoso con parti o Sistemi nuovi o rigenerati in fabbrica che siano equivalenti per prestazioni ai nuovi prodotti. Tutte le parti cambiate e i Sistemi sostituiti in conformità con questa Garanzia diventeranno proprietà di Acer.

2) Garanzia di Parti e Componenti

Per le parti e i componenti originali Acer che sono stati acquistati in un paese facente parte dell'Ambito territoriale di questa Garanzia, e che sono stati installati su un Sistema al momento dell'originario acquisto del Sistema, e che vengono definiti come "opzioni o accessori" nel listino prezzi Acer in vigore al momento dell'acquisto, Acer concede una garanzia uguale a quella in vigore per il Sistema su cui le parti e i componenti sono stati installati.

3) Garanzia di Supporti e Software

Per quanto riguarda il software fornito da Acer in dotazione al Sistema, Acer garantisce che i supporti "rigidi", per esempio dischetti o CD-ROM su cui questo software viene fornito, saranno privi di difetti di materiale e costruzione per un periodo di 180 giorni a partire dalla data di acquisto da parte dell'originario utente finale. Nel caso in cui i supporti fossero difettosi, Acer li sostituirà gratuitamente.

Ad eccezione delle garanzie sui supporti, tutto il software viene fornito "come è", intendendosi che Acer non garantisce il funzionamento corretto o continuo di quel software, o che lo stesso soddisfi le esigenze dell'utente.

B. Limitazioni ed esclusioni della garanzia

Le Garanzie relative a Sistemi, Parti e Componenti, e Supporti e Software (chiamati collettivamente "Prodotti(o)") sono soggette alle seguenti esclusioni e limitazioni:

1) Esclusioni

Questa Garanzia non copre:

1.1) il Prodotto che non sia fabbricato da o per Acer, oppure acquistato in un paese esterno all'Ambito Territoriale di questa garanzia (a eccezione dei Notebook soggetti al programma "International Traveler Warranty").

1.2) il Prodotto che sia stato danneggiato o reso difettoso (a) in seguito a uso del Prodotto diverso da quello normalmente inteso ovvero, ad uso del Prodotto non conforme a quanto descritto nel Manuale dell'utente che lo accompagna, o altro uso improprio, illecito o negligente del Prodotto; (b) a causa dell'uso di parti non prodotte o vendute da Acer; (c) a causa della modifica del Prodotto; (d) in seguito a riparazione da parte di terzi diversi

da Acer o da un Provider di servizi autorizzato Acer; oppure (e) trasporto o imballaggio errato per la restituzione del Prodotto ad Acer o a un Provider di servizi autorizzato Acer; (f) installazione errata di prodotti di terzi (ad esempio, schede di memoria).

1.3) I danni a o le perdite di programmi, dati o supporti di memorizzazione rimovibili. L'utente è responsabile della conservazione o dell'esecuzione di copie di backup di programmi, dati o supporti di memorizzazione rimovibili. Si noti che Acer può decidere di sostituire il Prodotto inviato per i servizi di assistenza coperti dalla garanzia con un Prodotto rigenerato di uguale qualità e, di conseguenza, potrebbe non essere più possibile accedere ai dati memorizzati sul Prodotto originale.

1.4) Le parti soggette a usura, cioè le parti che richiedono la sostituzione periodica durante il corso normale dell'uso del Prodotto, quali indicativamente, le batterie dei notebook.

1.5) Difetti minori del display LCD sui Prodotti equipaggiati con display a tecnologia LCD, a condizione che non vi siano più di 4 pixel difettosi per milione su un determinato display LCD, e con l'ulteriore limitazione che, dividendo con due linee orizzontali e due verticali il display in nove rettangoli uguali, non più di un pixel difettoso sia presente nel rettangolo centrale.

2) Limitazioni della garanzia

A eccezione delle garanzie limitate stabilite in questo documento, Acer non riconosce tutte le altre garanzie, esplicite o implicite o di legge, incluse, indicativamente, le garanzie implicite di commerciabilità o idoneità per un dato scopo. Qualsiasi garanzia implicita che potrebbe essere imposta per legge è limitata ai termini di questa Garanzia Limitata. In nessun caso Acer sarà ritenuta responsabile per danni da eventi fortuiti, straordinari o conseguenti, quali indicativamente le perdite commerciali, di profitti, di dati o derivanti dal mancato uso, sia per azione derivante da contratto sia per azione extracontrattuale sia derivante dalla garanzia sia essa generata dall'utilizzo o dalla prestazione del Prodotto o di qualsiasi software fornito da Acer in dotazione al Prodotto, anche nel caso in cui Acer fosse stato preavvisato dell'eventuale verificarsi di tali danni. Si accetta che la riparazione e (in caso di disponibilità) la sostituzione, se applicabile, in base ai servizi di assistenza coperti dalla garanzia e descritti in questo documento, è l'unico ed esclusivo rimedio rispetto a qualsiasi violazione della Garanzia limitata di Acer definita nel presente documento.

C. Come ottenere il servizio di garanzia

Fatte salve le disposizioni, esclusioni e limitazioni sopra descritte, l'utente ha diritto alla garanzia "Carry-in", "Mail-in" o "On Site" con riferimento al Prodotto come determinato nella scheda di Garanzia che lo accompagna. L'esercizio di tali diritti è soggetto ai seguenti termini e condizioni:

1) Il servizio di riparazione è disponibile per i prodotti acquistati e localizzati nell'ambito dello Scopo Territoriale di questa garanzia. Le richieste nell'ambito di questa Garanzia verranno onorate se pervenute entro il periodo specificato nella Scheda di Garanzia che accompagna il prodotto. Il servizio On-Site è disponibile soltanto in alcune aree geografiche. Si prega di contattare i numeri di telefono indicati sulla Scheda di Garanzia per verificare se il servizio On-Site è disponibile nella località richiesta. Nella aree in cui il servizio On-site non è disponibile Acer offre il Servizio Carry-in o Mail-in

2) Consultare la Scheda di Garanzia che accompagna il Prodotto per i numeri di telefono e gli altri riferimenti relativi a come mettersi in contatto con l'Assistenza Tecnica Acer.

3) Prima di contattare Acer, eseguire il programma di diagnostica dei problemi dell'hardware. Ciò consentirà ad Acer di fornire una migliore assistenza. Per le istruzioni, vedere il Manuale dell'utente.

3) Chiamare il numero dell'Assistenza tecnica Acer riportato sulla Scheda della garanzia per il Paese nel quale si è ubicati. Acer tenterà di risolvere i problemi legati alla garanzia per telefono. Se non fosse possibile una soluzione via telefono, Acer richiederà la collaborazione dell'utente nell'esecuzione di alcune procedure diagnostiche di routine. La collaborazione dell'Utente sarà utile per evitare che prodotti non difettosi vengano sottoposti a riparazione e quindi soggetti all'addebito del servizio. Se nel corso della diagnosi svolta per telefono Acer determina che il malfunzionamento possa essere rimediato con la sostituzione di un componente esterno (es keyboard, mouse, speaker etc), Acer invierà gratuitamente il componente che sarà direttamente sostituito dal cliente. Se la risoluzione del problema non è possibile per telefono Acer assegnerà allora un numero di autorizzazione alla riparazione (RAN - repair authorization number) per il servizio Carry-In o Mail-In da usarsi per l'identificazione del prodotto oggetto della riparazione.

5) La riparazione On-Site, nel caso in cui il prodotto preveda questa forma di assistenza, come descritto nella Scheda di Garanzia, verrà svolta presso l'utente. Per il servizio On-Site un tecnico Acer o autorizzato da Acer verrà inviato presso l'Utente. Acer può richiedere all'Utente di avvalersi del servizio Carry-in o Mail-in nel caso in cui il tecnico inviato da Acer determini che l'area in cui il prodotto si trovi non sia ragionevolmente accessibile o sicura.

6) Il servizio Carry-in si svolge presso Centri di riparazione Acer autorizzati. Se l'Utente sceglie questa tipologia di servizio, il prodotto, dopo la riparazione, viene trattenuto a disposizione dell'utente che ha l'obbligo di ritirarlo.

7) Per il servizio Mail-in l'Utente deve inviare il prodotto al Centro di Servizio Acer, come identificato dal personale Acer all'atto dell'assegnazione del numero di autorizzazione alla riparazione. L'Utente che opta per il servizio Mail-in viene anche informato su come contattare un corriere espresso designato da Acer per poter spedire il prodotto gratuitamente. Acer restituirà il prodotto a sue spese. Se l'Utente non usa il servizio di spedizione reso disponibile da Acer, egli sarà responsabile dei costi sostenuti.

8) Se disponibili, usare i materiali di imballo e spedizione originali e includere una descrizione dei problemi che hanno portato alla richiesta dei servizi coperti dalla garanzia. Il numero di autorizzazione alla riparazione (RAN) deve essere evidenziato sull'esterno del contenitore di spedizione.

9) E' necessario fornire ad Acer la prova della data e del luogo di acquisto (cioè, è necessario includere alla spedizione una copia della fattura o dello scontrino di acquisto originale).

D - Addebiti

Se l'Utente richiede l'inizio di una attività di riparazione di un prodotto coperto da questa Garanzia e, Acer ragionevolmente determina che il prodotto non è difettoso e che i problemi che hanno causato la richiesta d'intervento sono il risultato di incapacità d'uso del prodotto da parte dell'utente, installazione di software non compatibile da parte di personale non Acer, Virus informatici, e simili, Acer addebiterà una cifra fissa di 100 Euro per ciascun servizio Mail-in o Carry-in e di 150 Euro per ciascun servizio On-site.

I CARTOLINA DI GARANZIA (2 ANNI)

PRODOTTO	PERIODO E TIPO DI GARANZIA
PC	
Aspire by Acer	2 anni: Mail-in o Carry-in ⁽¹⁾
Assistenza tecnica (solo hardware)	2 anni
Assistenza software	180 giorni
Accessori	6 mesi: Mail-in ⁽¹⁾

Per informazioni complete sulla garanzia far riferimento alle condizioni di garanzia che accompagnano il prodotto.

Per ricevere assistenza tecnica, chiamare il numero indicato per il proprio paese.

(1) Mail-in: Il cliente invia l'unità al centro assistenza Acer per la riparazione. Dopo averla riparata, Acer restituisce l'unità al cliente.

Carry-in: Il cliente consegna direttamente l'unità al centro assistenza Acer per la riparazione. Dopo averla riparata, Acer riconsegna direttamente al cliente l'unità riparata.

Estensione della garanzia

Per ulteriori informazioni o per ordinare un'opzione di upgrade della garanzia, visitare l'indirizzo Internet di Acer oppure chiamare il numero telefonico indicato per il proprio paese.

La rottura del sigillo annulla la garanzia

Garantie des Produits

Garantie des Produits

A. Étendue de la Garantie

La présente garantie ne fait pas obstacle à l'exercice de vos droits de consommateur, notamment au regard de la garantie légale des vices cachés.

Le présent document explique les droits, restrictions et moyens pour la mise en place de la garantie. Toutefois, les droits en vigueur dans le pays où vous résidez peuvent être différents et vous offrir davantage de droits et de moyens, ainsi les éléments du présent document ne viendront nullement restreindre les droits et moyens dont vous pourriez bénéficier selon la législation locale (intitulée ci-après : " Champ Territorial "). Sous réserve des limitations et exclusions énumérées dans le présent document, Acer offre limitativement les garanties décrites ci-dessous. Il est rappelé qu'Acer se conformera aux directives locales " Champ Territorial " en matière de garantie offertes par la filiale Acer où fut commercialisé pour la première fois le produit Acer à l'utilisateur final. Si vous avez un doute sur la filiale Acer à l'origine de la vente de votre produit Acer, reportez-vous à la carte de garantie accompagnant votre système.

1) Garantie des Systèmes

La présente garantie s'applique à tout matériel constituant les ordinateurs Acer ("Système") vendu pour la première fois à un utilisateur final dans un pays de la zone économique européenne intitulée aussi ci-après: " Champ Territorial ".

Acer garantit le Système contre tout défaut matériel ou de construction, dans des conditions normales d'utilisation et pendant la période de garantie indiquée dans la fiche de garantie, livrée avec votre Système ("Fiche de Garantie"). La période de garantie est décomptée à partir du jour d'achat. La facture originale d'achat (ticket de caisse), indiquant la date d'achat du Système, constitue la preuve de la date d'achat. Cette garantie est transmissible par l'acheteur initial, en même temps que le Système, à tout héritier légitime des droits, étant entendu que toute personne faisant appel à cette garantie doit, sur demande, produire la facture originale d'achat pour pouvoir obtenir les services prévus par la présente garantie. Dans la zone économique européenne, la garantie sera assurée dans la langue en vigueur où le produit est confié à Acer pour réparation. Le service de garantie impliquant des aspects matériels propres à votre système Acer (ex. : clavier, logiciels), la réparation pourrait ne pas être effectuée dans la langue d'origine de la zone (CEE) si votre matériel est déposé pour réparation dans un pays différent.

Acer, selon son choix, réparera ou remplacera tout ou partie du Système défectueux à l'aide de pièces neuves ou re-conditionnées, de performances équivalentes aux neuves. Toutes les pièces démontées et les Systèmes remplacés au titre de cette garantie deviendront propriété d'Acer.

2) Garantie des pièces et des composants

Les pièces d'origine Acer et autres composants achetés dans un pays faisant partie du champ territorial, et au catalogue Acer à la rubrique " options ou accessoires ", et installés sur un Système Acer lors de l'achat du Système en question, sont garantis dans les pays du champ territorial pour la même durée et dans les mêmes conditions que le Système dans lequel ils ont été installés.

3) Garantie des supports électroniques des logiciels

Les supports électroniques et autres médias tels que disquettes, CD-ROMs ou disque dur contenant les logiciels, fournis par Acer en même temps que le Système, sont garantis contre tout défaut matériel ou de fabrication pendant une période de 180 jours à compter de la date d'achat du Système par l'utilisateur final initial. Si vous recevez un support électronique défectueux, celui-ci sera remplacé gratuitement par Acer.

A l'exception de cette garantie concernant les supports, tout logiciel est fourni " tel quel ". Acer ne garantit pas que le fonctionnement de ce logiciel sera ininterrompu ou exempt d'erreur, ou bien encore que le logiciel en question correspondra à vos besoins.

B. Clauses de limitation et d'exclusion de la garantie

La garantie des Systèmes, Pièces, Composants et Supports des logiciels (ensemble ou séparément dénommés ci après " Produits ") est soumise aux exclusions et limitations suivantes :

1) Exclusions

Cette garantie ne s'applique pas :

1.1 Aux Produits non fabriqués par ou pour Acer, ni aux Produits ou Systèmes vendus initialement à un utilisateur final provenant d'un pays à l'extérieur du " Champ Territorial " de la présente Garantie, (à l'exception des ordinateurs portables bénéficiant du programme " International Traveller Warranty " - Garantie Voyageur International).

1.2 Aux Systèmes ou Produits endommagés ou rendus défectueux (a) par suite d'une utilisation autre que celle pour laquelle ils ont été conçus, non conforme au manuel de l'utilisateur qui les accompagne, ou par suite de tout autre mauvais entretien, emploi, abus ou négligence; (b) par suite de l'emploi de pièces non fabriquées ou vendues par Acer; (c) par suite de leur modification, (d) par suite d'une réparation ou opération de maintenance non exécutée par Acer ou un prestataire de service agréé par Acer; (e) par suite d'un transport ou d'un emballage impropres non effectué par ou pour le compte d'Acer, notamment lorsque le produit est renvoyé à Acer ou à un prestataire de service agréé par Acer; ou (f) par suite d'une installation impropre de Produits de tiers (par ex., barrettes de mémoire).

1.3 Aux dommages ou pertes de logiciels, données ou informations stockées sur des supports amovibles. Vous êtes tenus de sauvegarder (copie de sauvetage) tous logiciels, données ou supports de stockage amovibles. Il est à noter qu'Acer peut opter pour le remplacement du Produit envoyé sous garantie avec un Produit re-conditionné d'une qualité équivalente et donc vous ne pourrez plus avoir accès aux données que vous aurez stocké sur le Produit d'origine.

1.4 Au matériel consommable, comme, par ex., les pièces qui doivent être remplacées périodiquement durant l'utilisation normale d'un Produit, notamment les accumulateurs des ordinateurs portables.

1.5 Aux défauts mineurs sur les écrans LCD survenant sur des Produits utilisant la technologie LCD, pour autant que le nombre de pixels défectueux ne soit pas supérieur au nombre de quatre (4) par tranche de 1 million de pixels sur un écran LCD. De surcroît, si l'écran peut être divisé en neuf (9) zones équivalentes et rectangulaires, il doit y avoir un pixel défaillant dans la zone centrale de l'écran.

2) Exclusion de la garantie et des limitations

Acer n'apporte aucune autre garantie, explicite ou implicite, et exclut en particulier toute garantie implicite de qualité marchande ou d'adéquation du Système ou d'un Produit quelconque à un usage particulier. Toute garantie implicite qui pourrait être imposée par la loi applicable est limitée aux termes de la présente garantie. En aucun cas Acer ne sera tenu pour responsable des dommages accessoires, particuliers ou indirects, notamment le manque à gagner, les pertes de profits, de données ou des périodes d'immobilisation, que sa responsabilité soit contractuelle, délictuelle ou fondée sur cette garantie, qu'elle ait ou non son fondement dans l'utilisation ou le fonctionnement du Produit ou de tout logiciel fourni par Acer et accompagnant ledit Produit, même si Acer a été averti de la possibilité de tels dommages.

Vous reconnaissez que la réparation du Produit ou Système et, le cas échéant, son remplacement, conformément aux présentes et dans les limites ci énoncées, représentent l'unique et juste compensation du préjudice éventuellement causé par un dysfonctionnement dudit Produit ou Système imputable à Acer.

C. Obtention du service de Garantie

Sous réserve des dispositions, exclusions et limitations mentionnées ci-dessus, vous pourrez obtenir un service de garantie Sur Site, Retour Atelier ou Retour Postal pour votre Produit, conformément aux mentions portées sur la Fiche de Garantie accompagnant le Produit en question. L'exercice de ces droits est sujet aux termes et conditions suivants :

1. Les services de réparation sont réservés aux Produits achetés et situés dans le " Champ Territorial " dans le cadre de la présente garantie. Les réparations seront honorées seulement pour les Produits étant sous la période de garantie, comme indiqué sur la carte de garantie accompagnant votre Produit. Le service de réparation sur site est limité à certaines zones géographiques. Reportez-vous à la Carte de Garantie pour connaître la liste des territoires bénéficiant de la couverture pour la garantie sur site. Dans les territoires où le service de garantie sur site n'est pas disponible, Acer vous offre le service Retour Atelier ou le service Retour Postal.

2. Consultez la Carte de Garantie pour obtenir la liste téléphonique et les adresses des centres de maintenances agréés, et les centres de maintenances Acer dans votre région.

3. Avant d'appeler Acer, faire tourner le logiciel Hardware Diagnostics. Ceci nous aidera à vous fournir un meilleur support de qualité. Consulter les instructions contenues dans votre Guide de l'utilisateur.

4. Appeler le numéro de téléphone du support technique Acer situé sur votre Carte de Garantie et le plus proche de votre lieu de résidence. Acer tentera de résoudre les problèmes de garantie par téléphone, en sollicitant votre assistance pour exécuter quelques procédures de diagnostic. Votre coopération permettra d'éviter des interventions inutiles, diminuant éventuellement le temps d'immobilisation de votre matériel et les charges afférentes. Si Acer détermine au cours d'un diagnostic téléphonique que le problème décrit peut être résolu par remplacement d'un composant extérieur (ex : clavier, souris, haut-parleur, etc...) Acer vous expédiera gratuitement le composant pour remplacement par vos soins. Si une solution par téléphone est impossible, Acer vous fournira ensuite un numéro d'autorisation de retour de matériel (RMA = Return Materials Authorization) qui servira de moyen d'identification du Produit renvoyé, pour un dépôt en Retour Atelier ou Retour Postal.

5. Pour le service d'intervention Sur Site, votre Produit doit être éligible pour ce type de service comme indiqué sur la Carte de Garantie accompagnant votre produit, l'intervention aura lieu sur votre site. Pour la garantie Sur Site, un technicien Acer ou encore un technicien agréé par Acer sera dépêché sur place pour réparation. Toutefois, si le technicien Acer (ou agréé) estimait avec fondement, que votre site n'était pas raisonnablement accessible ou encore que votre site ne correspondait pas aux exigences pour la réparation sur site, alors Acer serait en droit de vous demander d'utiliser le service Retour Atelier.

6. Le service Retour Atelier est rendu dans un Centre de maintenance agréé Acer. Si vous choisissez cette option, le Produit sera mis à votre disposition pour enlèvement au Centre de maintenance agréé Acer après la réparation effectuée.

7. Pour le service Retour Postal, vous devrez renvoyer le Produit au prestataire de service agréé Acer qui vous sera indiqué par le personnel Acer lors de la fourniture du numéro RMA. Si vous choisissez le service Retour Postal, le personnel Acer vous indiquera comment contacter un transporteur agréé par Acer pour retourner gratuitement votre Produit. Acer vous retournera votre Produit réparé à ses frais. Si vous n'utilisez pas le transporteur agréé Acer, mis à disposition par Acer, tout frais en résultant sera à votre charge.

8. Utiliser si possible le matériel d'expédition et d'emballage d'origine et inclure une description des symptômes qui donnent lieu à votre demande d'intervention sous garantie. Le numéro d'autorisation de retour de matériel (RMA) doit être visible sur l'extérieur de l'emballage.

9. Vous devrez fournir à Acer la preuve du lieu et de la date d'achat (par ex., vous devrez joindre au Produit une copie de la facture d'achat d'origine).

D. Facturation

Si vous engagez Acer à commencer la réparation d'un produit couvert selon les termes de la présente Garantie, et si Acer diagnostique avec fondement qu'un Produit n'est pas défectueux et que le problème initié par votre appel était le résultat d'une incompétence à utiliser le Produit, l'installation d'un logiciel incompatible par un tiers autre qu'Acer, le résultat d'un virus ; alors Acer est fondé à vous facturer une indemnité forfaitaire de 100 Euro hors taxe pour tout appel de service Retour Atelier ou service Retour Postal, et une indemnité forfaitaire de 150 Euro hors taxe pour toute demande d'intervention Sur Site.

F

CONDITIONS D'APPLICATION DE LA GARANTIE D'UNE DUREE DE 2 ans

PRODUIT	GARANTIE
Ordinateurs	
Aspire by Acer	2 ans: Mail-in ou Carry-In ⁽¹⁾
Support Technique matériel	2 ans
Support Logiciel	180 jours
Système d'exploitation (OEM)	
Accessoires	6 mois : Mail-in ⁽¹⁾

Les détails concernant l'étendue de la garantie sont fournis dans le Guide des services d'assistance et de Garantie d'Acer. Pour le support technique, appeler le numéro de téléphone de votre pays

(1) Mail-in: Le client envoie l'unité à l'atelier de réparation Acer. Une fois que la réparation a été effectuée, Acer renvoie l'unité au client.

Carry-in: Le client apporte le matériel à un mainteneur agréé Acer. Une fois que la réparation a été effectuée, le client vient reprendre son matériel.

Extension de la garantie

Pour de plus amples renseignements sur l'extension de la garantie ou pour la demander, visiter le site Internet ou appeler le n° de téléphone de votre pays

La garantie est annulée en cas d'ouverture

Acer contacts



WWW

A	016150820215	www.acer.at
B - L	+32.078150023	www.acer.be
CH	018009369	www.acer.ch
D	01805009898	www.acer.de
DK	38487342	www.acer.dk
E	902101429	www.acer.es
F	0825002237	www.acer.fr
FIN	036101800	www.acercomputer.fi
UK	02073652486	www.acer.co.uk
I	0931469411	www.acer.it
EIRE	014073214	www.acer.co.uk
N	80084880	www.acer.no
NL	09002020767	www.acer.nl
S	0858770543	www.acercomputer.se

acer

we hear you