



Acer LCD TV

AL2671W

Guida Utente





Copyright © 2005. Acer Incorporated.
Tutti i diritti Riservati.

Guida dell'Utente di Acer LCD TV AL2671W
Pubblicazione Originale: Maggio 2005



Acer il logo Acer sono marchi registrati di Acer Incorporated. Tecnologia SRS WOW è incorporata sotto licenza di SRS Labs, Inc. I nomi dei prodotti di altre aziende sono usati qui solo nell'intento di identificazione e appartengono alle loro rispettive aziende.



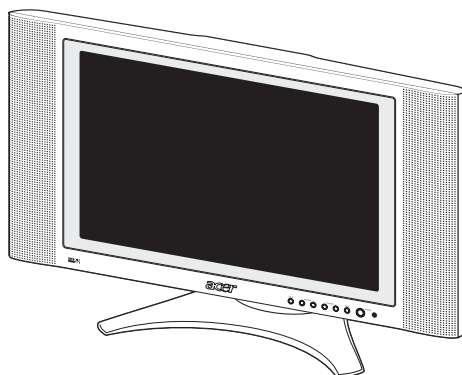

Contenuti

Importanti istruzioni di sicurezza	5
Prendersi cura del vostro telecomando	6
Pulizia e riparazione	6
Prima di tutto	7
Caratteristiche base e vantaggi	7
Lista controllo confezione	7
Vista generale del vostro LCD TV	8
Vista pannello frontale	8
Vista pannello posteriore	9
Vista parte inferiore	9
Telecomando	10
Connessioni essenziali	12
Branchement du cordon d'alimentation	12
Collegare una antenna	12
Connettendo l'apparecchiatura VCR/DVD/AV con un componente-SCART/cavo AV composito	13
Connettendo l'apparecchiatura VCR/DVD/AV con un cavo SCART-SCART	13
Connettere una camera, videocamera o video Gioco	14
Connettere una cuffia	14
Iniziare a vedere la vostra TV	15
Accensione	15
Guida al setup	15
Cambiare i canali	15
Regolare il volume	15
Navigazione OSD	16
Navigare nell' OSD con il Telecomando	16
Televideo	17
Funzioni Avanzate	18
PIP/PBP/POP	18
Controllo dei genitori	18
Tasto di Attivazione : Modo Scenario e Canali Favoriti	19
Risoluzione del Problema	21
Specifiche del prodotto	22







Importanti istruzioni di sicurezza

Leggete queste istruzioni attentamente. Conservatele per futura consultazione.

- 1 Seguite tutti gli avvertimenti e istruzioni indicati sul prodotto.
- 2 Scollegate questo prodotto dalla presa di corrente prima di pulirlo. Non utilizzate detergenti liquidi o detergenti spray. Usate per la pulizia un panno umido.
- 3 Non utilizzate questo prodotto vicino all'acqua.



- 4 Non posizionate questo prodotto su un carrello, supporto o tavolo instabile. Il prodotto potrebbe cadere, causando seri danni al prodotto.



- 5 Le fessure ed aperture sono fornite per la ventilazione; per assicurare un'operatività affidabile del prodotto e per proteggerlo dal surriscaldamento. Queste aperture non devono essere bloccate o coperte. Queste aperture non devono mai essere bloccate posizionando il prodotto su un letto, divano, coperta, o altre superfici simili. Questo prodotto non deve essere mai posizionato vicino o sopra un calorifero o un accumulatore di calore, o in una installazione senza che ci sia un'adeguata ventilazione.

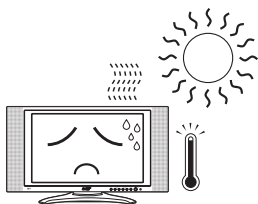

- 6 Il prodotto deve operare con un tipo di alimentazione elettrica indicata dall'etichetta. Se non siete sicuri del tipo di alimentazione elettrica disponibile, consultate il vostro rivenditore o la compagnia di elettricità locale.
- 7 Non permettete a nulla di stazionare sul cavo di alimentazione. Non posizionate questo prodotto dove persone possano calpestare il cavo.



- 8 Se utilizzerete una prolunga con questo prodotto, assicuratevi che la potenza del totale degli ampere delle apparecchiature collegate nella prolunga non eccedano la quantità di ampere della potenza della prolunga. Inoltre, assicuratevi che il totale della potenza di tutti gli apparati collegati alla presa elettrica a muro non eccedano la potenza del fusibile.
- 9 Non spingete oggetti di qualsiasi tipo attraverso le fessure del telaio di questo prodotto poiché potrebbero toccare punti di voltaggio pericolosi o mettere in cortocircuito parti che potrebbero infiammarsi o dare una scossa elettrica. Non rovesciare mai liquidi di qualunque tipo sul prodotto.
- 10 Non tentate di riparare questo prodotto da soli, poiché aprendo o rimuovendo l'involucro potrebbe esporvi a cortocircuiti pericolosi o ad altri rischi. Fate riferimento per tutti i servizi a personale di riparazione qualificato.
- 11 Scollegate questo prodotto dalla presa elettrica a muro e fate riferimento a personale di riparazione qualificato nelle seguenti condizioni: a Quando il cavo di alimentazione o la presa sono danneggiati o logorati. b Se del liquido è stato versato nel prodotto. c Se il prodotto è stato esposto alla pioggia o all'acqua.
 - a Quando il cavo di alimentazione o la presa sono danneggiati o logorati.
 - b Se del liquido è stato versato nel prodotto.
 - c Se il prodotto è stato esposto alla pioggia o all'acqua.
 - d Se il prodotto non funziona normalmente quando le istruzioni operative sono seguite. Regolate solo quei comandi che sono coperti dalle istruzioni operative poiché regolazioni di altri comandi potrebbero danneggiare e spesso richiedono un lungo lavoro di un tecnico qualificato per ripristinare il prodotto nelle condizioni normali.
 - e Se il prodotto è caduto o l'involucro è stato danneggiato
 - f Se il prodotto mostra un netto cambiamento nelle prestazioni, significa che ha bisogno del servizio tecnico.
- 12 Utilizzate solo il cavo di alimentazione giusto (fornito nella vostra scatola di accessori) per questa unità. Disconnettetelo sempre il cavo di alimentazione dalla presa elettrica a muro prima di provvedere alla manutenzione o allo smontaggio di questo apparato.



Prendersi cura del vostro telecomando

Qui ci sono alcune maniere di trattare il vostro telecomando:

- Farlo cadere, bagnarlo o posizionare il telecomando alla luce del sole potrebbe danneggiarlo. Trattate il telecomando con cura.
- Non manomettete le batterie. Tenetelo lontano dai bambini.
- Quando sapete anticipatamente che il telecomando non sarà utilizzato per un lungo periodo, rimuovete le batterie per prevenire eventuali danni al telecomando in relazione a possibili perdite dalle batterie.
- Eliminate le batterie usate seguendo i regolamenti locali. Riciclatele se possibile.

Pulizia e riparazione

Quando pulite il vostro TV LCD, seguite i seguenti passi:

- 1 Spegnete il TV.
- 2 Disconnettete il cavo di alimentazione.
- 3 Usate un panno morbido inumidito con acqua. Non utilizzate liquidi o detergenti spray.





Prima di tutto

Vi ringraziamo per aver fatto la vostra scelta con l' Acer AL2671W. Il vostro nuovo TV Acervi fornirà anni di intrattenimento, versatilità e soddisfazione.

Questa Guida Utente vi introduce alle varie caratteristiche che il vostro TV LCD può offrire, e fornisce informazioni chiare e concise sul prodotto, quindi per favore leggetelo completamente e conservatelo per future consultazioni.

Caratteristiche base e vantaggi

- Ampio Display con una risoluzione di 1280x768 - Display HDTV Ready
- Simultanea Pre-Visione di Programmi con 4 differenti Modalità Immagine-nel-Immagine
- Eccellente Suono Accresciuto con la Tecnologia SRS WOW
- Telecomando Elegante
- Colori Brillanti con Correzione della Gamma
- Minimizzazione Motion Artefacts Attraverso la Riduzione del Disturbo
- Immagine netta e accurata con De-interlacing e Filtro Comb
- La migliore Qualità Video DVD con 3:2/2:2 Recupero Discesa

Italiano

Lista controllo confezione

La confezione del vostro TV LCD deve contenere i seguenti accessori, in aggiunta nel box accessori. Per favore assicuratevi che essi siano tutti presenti. assurer qu'ils sont tous présents.

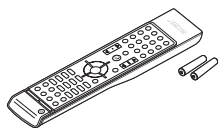

Telecomando (X1)
Batterie AAA (X2)

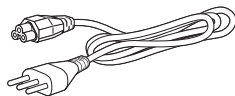

Cavo alimentazione-Italy (X1)

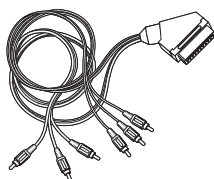

Cavo SCART-AV (X1)
Componente-SCART/Cavo AV (X1)
(Componente solo per SCART 2)



Scheda Garanzia

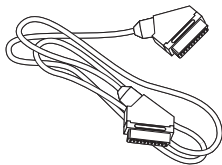

Cavo (X1) SCART-SCART
(per SCART 1 & 2)

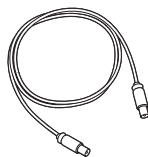

Cavo TV (X1)

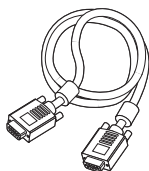

D-Sub cavo (X1)



Guida rapida



Manuale Utente





Vista generale del vostro LCD TV

Vista pannello frontale

Italiano

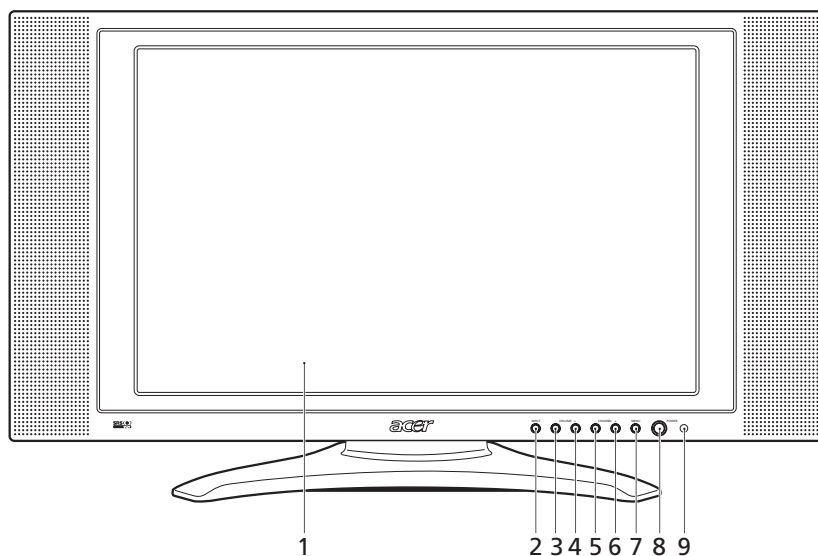

#	Voci	Descrizione
1	Schermo LCD	
2	Ingresso	Seleziona fonte. Quando è acceso l' OSD: Premete questo tastoper confermare la selezione
3	Vol Giù	Volume Giù. Quando è acceso l' OSD: Funziona anche come freccia direzionale Sinistra nell' OSD
4	Vol Sù	Volume Sù. Quando è acceso l' OSD: Funziona anche come freccia direzionale Destra nell' OSD
5	Canale Giù	Canale Giù. Quando è acceso l' OSD: Funziona anche come freccia direzionale Giù nell' OSD
6	Canale Sù	Canale Sù. Quando è acceso l' OSD: Funziona anche come freccia direzionale Sù con nell' OSD
7	Menu	Accende o Spenge il menù OSD
8	Alimentazione	Alimentazione ACCESO/SPENTO
9	Finestrella telecomando	Sensore ad infrarossi (Non bloccatelo)





Vista pannello posteriore

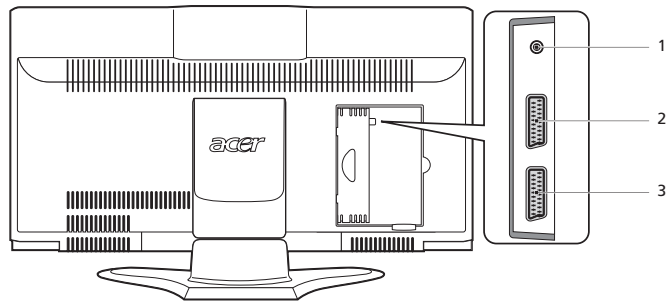

#	Voci	Descrizione
1	Connettore RF (SintonizzatoreTV) Ingresso	Connette l'antenna o il servizio via cavo
2	Entrata AV1/SCART 1 Uscita AV1/SCART 1	Sopporta VCR esterno, lettore di DVD con cavo SCART (per RGB, S-Video, CVBS, Entrata audio sinistra/destra) In modo TV, connettere Entrata del suo VCR od Entrata PVR con cavo SCART per registrare programmi di TV3
3	Entrata AV2/SCART 2 Uscita AV2/SCART 2	Sopporta VCR esterno, lettore di DVD con cavo SCART (per RGB, S-Video, CVBS, YPbPr/YCbCr, Entrata audio sinistra/destra) Componente (YPbPr/YCbCr) solo per SCART 2 In modo TV, connettere Entrata del suo VCR od Entrata PVR con cavo SCART per registrare programmi di TV

Italiano

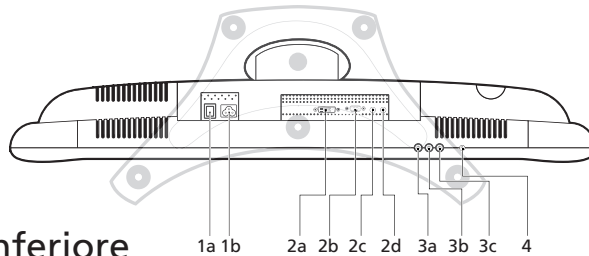

Vista parte inferiore

#	Voci	Descrizione
1a	Interruttore AC	Accende o Spenge l'AC
1b	Entrata AC In	Connette il cavo di alimentazione
2a	Entrata DVI-D	Connetta all'Uscita PC DVI
2b	Entrata D-Sub	Connetta all'Uscita PC VGA
2c	Audio Ingresso	In modo PC, connetti all'uscita audio di suo PC o altri dispositivi con connettori DVI o VGA
2d	Audio Uscita	Connette ad un'altro speaker
3a/b	Entrata AV3/Audio (D/S) Uscita AV3/Audio (D/S)	Connetti all'uscita audio (D/S) di sua macchina fotografica, camcorder o video game In modo TV, connetti l'entrata audio (D/S) di suo VCR o PVR per registrare programmi di TV (Impostare AV3 a "Out" (Uscita) in OSD)
3c	Entrata AV3/Video Uscita AV3/Video	Connette il video misti ad una fontedi apparato video come VCR, lettore DVD, o video giochi In modo TV, connetti l'entrata composta di suo VCR o PVR per registrare programmi di TV (Impostare AV3 a "Out" (Uscita) in OSD)
4	Cuffia	Connette la cuffia





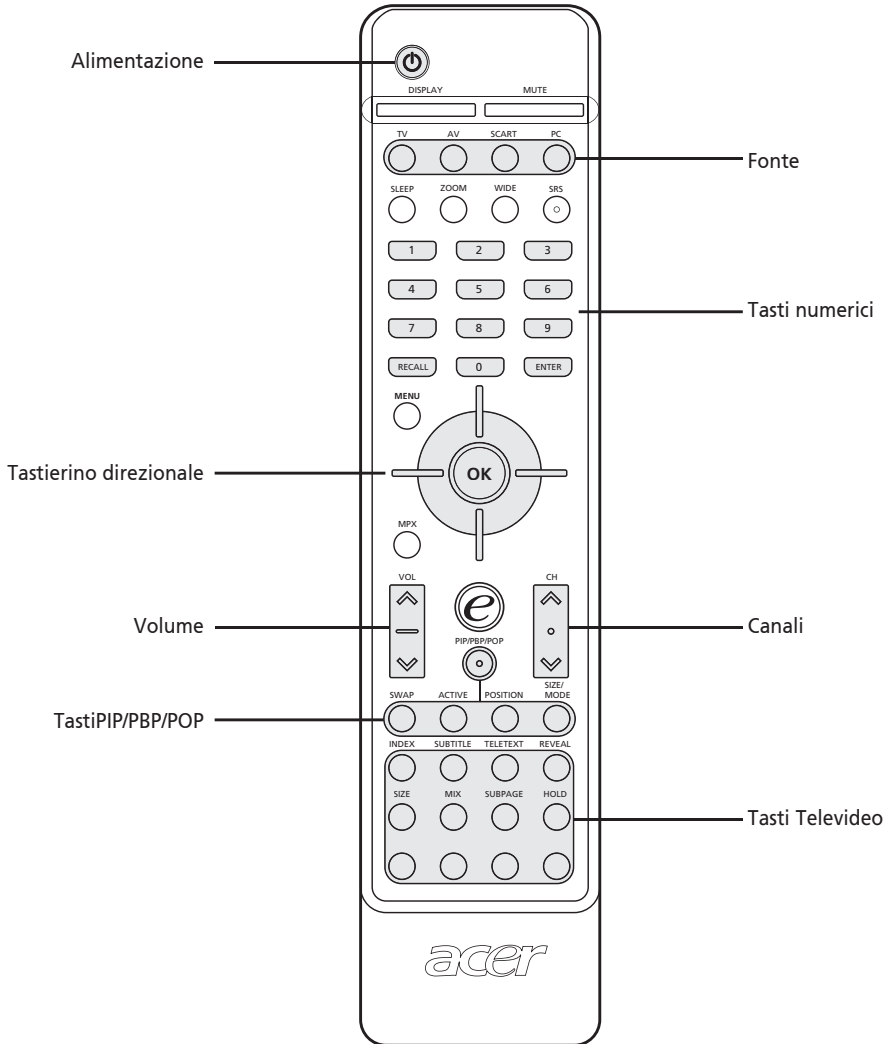

Telecomando

Italiano





Voci	Descrizione
Tasto alimentazione	Premi per accendere/spengere il TV.
DISPLAY	Mostra il numero del canale e la fonte in nell'angolo in alto a destra dello schermo.
MUTE	Premerlo una volta per togliere il suono; premerlo di nuovo per ripristinarlo.
TV	Premi per selezionare la modalità TV .
AV	Premi per scegliere modo AV3.
SCART	Premi per scegliere modo SCART1/SCART2.
PC	Premi una volta per la modalit�r VGA, Premi una seconda per DVI.
SLEEP	Premi per impostare un periodo di tempo dopo il quale il Tv v� in standby automaticamente. Premi ripetutamente per selezionare il numero dei minuti.
ZOOM	Premi ripetutamente per cambiare l' immagine tra Normal  Zoom1 (1.85:1)  Zoom 2 (2.35:1) 
SRS	Premi per scegliere modi WOW, TruBass, 3D Stereo, "Off" consecutivamente. SRS � una tecnologia per esaltare il suono 3D, le prestazioni dei bassi e riprodurre un campo di suoni pi� ampio.
WIDE	Passare tra le modalit� (4:3 / 16:9 / Panorama / Letterbox)
Number keys	Tasti numerici da 0-9
RICHIAMA	Premi per tornare al canale precedente.
INSERISCI	Premi per confermare il canale selezionato con il tasto numerico.
MENU	Apri Menu or I Menu.
Tasto a 4-vie/OK	Navigate su, gi�, sinistra e destra nel men� OSD / premete OK per confermare.
MPX	Premetelo per selezionare il sistema audio, esposto nell'angolo in alto a destra.
VOL (su/gi�)	Premi questi pulsanti per aumentare e ridurre il volume.
CH (su/gi�)	Premi questi pulsanti per selezionare il canale di TV in ordine successivo.
e	Tasto Acer Empowering (per canali Favoriti, Modalit� Scenario). Vedi "tasto Empowering: Canali Favoriti e modalit� Scenario a pagina 19.
PIP/PBP/POP	Scambiare tra le modalit� Normale/PIP/PBP/POP. Vedi "Caratteristiche Avanzate" a pagina 18.
Scambio	Scambio tra la schermata primaria e quella in sub schermata in toggle.
ACTIVATTIVA	verifica la schermata attiva.
POSIZIONE	Cambia la posizione della sub schermata in modalit� PIP
MISURA/MODALITA'	Quando in modalit� PIP: Cambia la misura della sub schermata 25%, 37.5%, 50%Quando in modalit� POP: Cambia la modalit� POP 1+5 / 1+12



La descrizione del tasto televideo pu  essere trovata a pagina 17.





Connessioni essenziali

Branchement du cordon d'alimentation

- 1 Connettere il cavo Acnell'uscita AC sul retro dell'apparato.
- 2 Connettere la spina maschio nella presa a muro come mostrato.

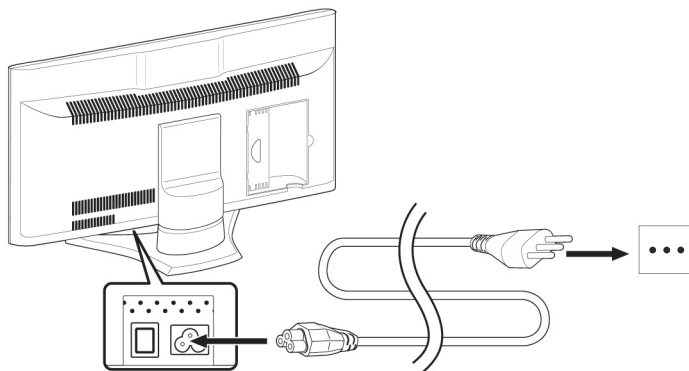

Italiano

Collegare una antenna

Collegare il connettore del cavo dell'antenna esterna nel terminale dell'antenna sul retro dell'apparato TV come mostrato.

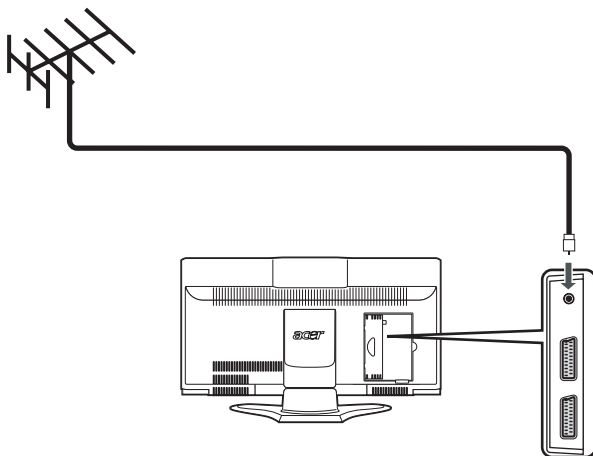



Connettendo l'apparecchiatura VCR/DVD/AV con un cavo SCART-SCART

Connetti cavo SCART-SCART come mostrato sotto.

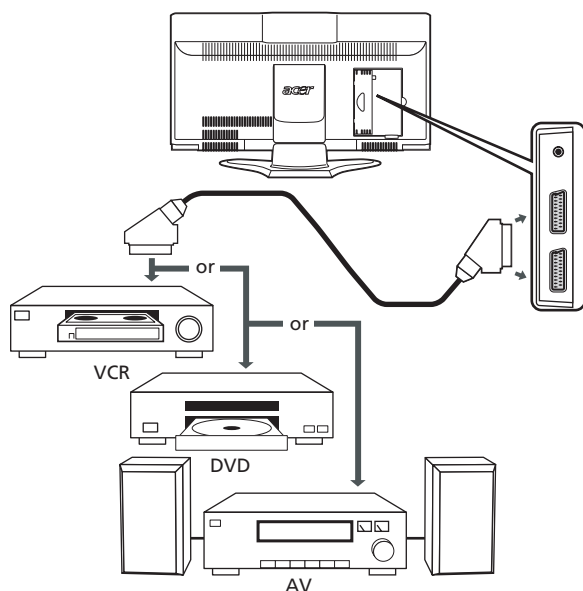

Italiano

Connettendo l'apparecchiatura VCR/DVD/AV con un componente-SCART/cavo AV composito

Connetti componente-SCART/cavo AV alla porta SCART2 come mostrato sotto.

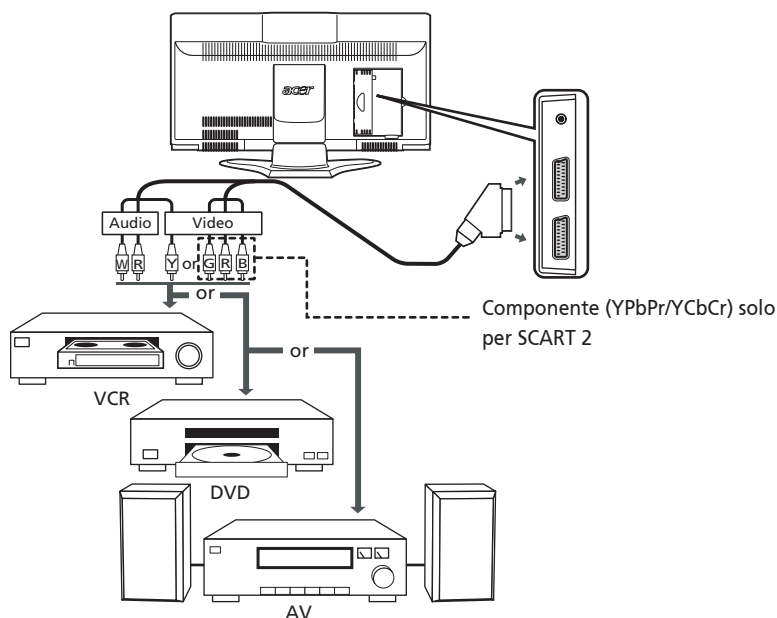



Connettere una camera, videocamera o video Gioco

Connettete la vostra camera o videocamera alle porte Video/Audio in basso dell'apparato TV come mostrato sotto.

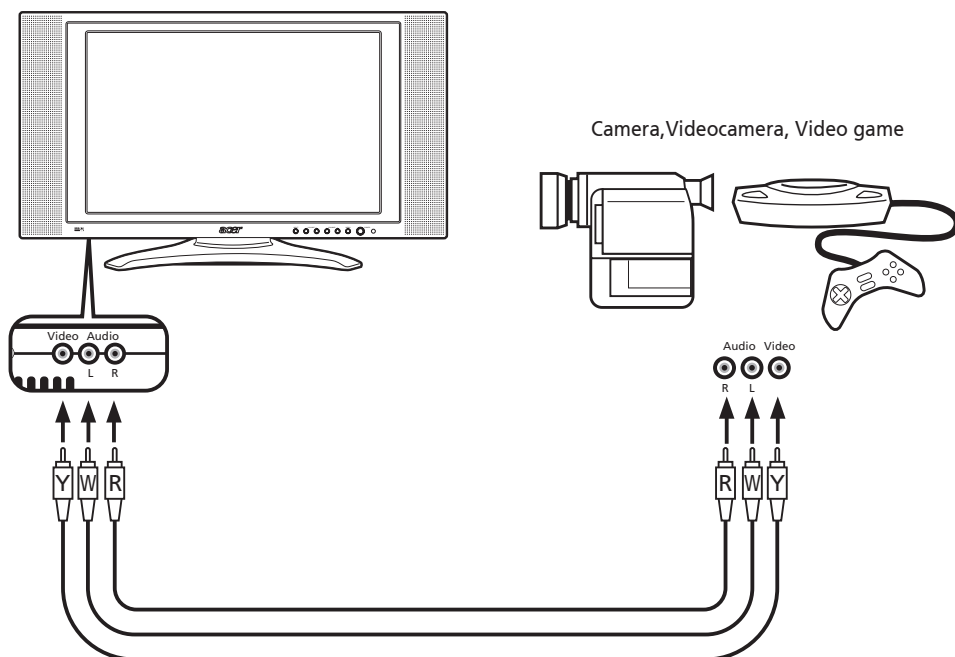

Italiano

Connettere una cuffia

Connettere una cuffia all'ingresso cuffia in basso dell'apparato TV come mostrato sotto.

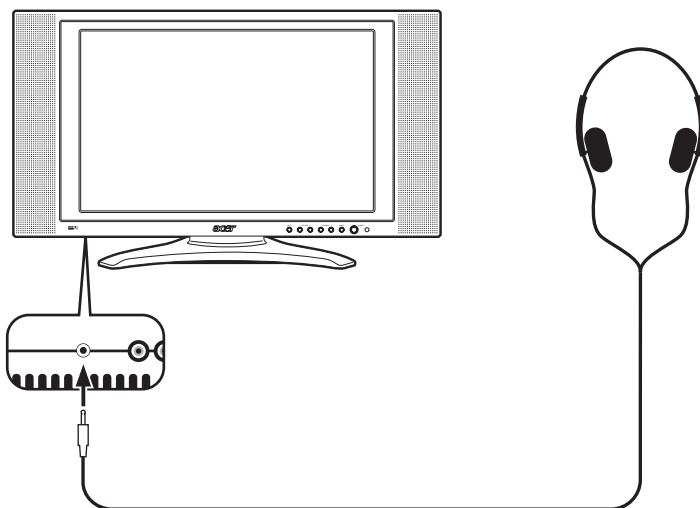



Iniziare a vedere la vostra TV

Accensione

- Accendere l'interruttore nella parte inferiore del TV.
- Premi l'interruttore, tasti numerici o pulsante di canali su/giù sul controllo remoto

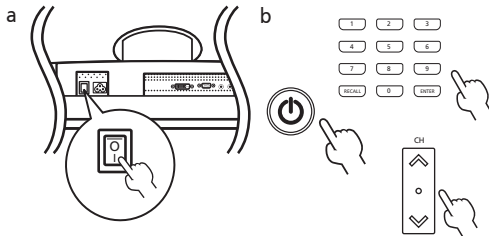

Cambiare i canali

- Premete 0-9 sul telecomando per selezionare un canale. Il canale cambia dopo 2 secondi. Premete ENTER per selezionare il canale immediatamente.

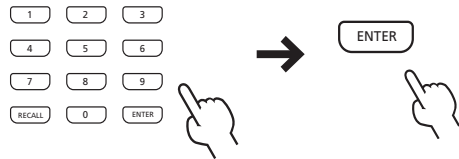

- Potete anche cambiare i canali premendo e tenendo premuto il tasto Canale Su/Giù sul telecomando. Su incrementerà il numero, mentre giù diminuirà il numero.

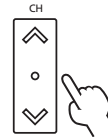

Guida al setup

La prima volta che accendete la TV, la guida di impostazione vi aiuterà nella "selezione della lingua" e nella "scansione canali" passo dopo passo.

- Fase 1. Inserire il cavo coassiale del sintonizzatore e premere "OK"
 - Fase 2. Scansione in corso, attendere
- Setup completo



Regolare il volume

Regolate il volume usando il tasto VOL +/- sul telecomando. Su incrementerà il volume, mentre giù diminuirà il volume

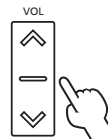

Potete regolare queste impostazioni anche utilizzando il pannello frontale. Per favore vedi "Vista Pannello Frontale" a pagina 8 per i dettagli



Navigazione OSD

Molte delle impostazioni avanzate e regolazioni sono disponibili attraverso l'uso dei menù OSD (mostrato sullo schermo), come mostrato nella schermata di esempio sotto.







Italiano

Le operazioni base che richiedono di navigare in questi menù (Immagine, Audio, Impostazioni, Opzioni, Empowering) sono descritte in questa sezione. La prima volta che accedete al OSD, vi sarà chiesto di scegliere le vostre impostazioni di linguaggio.



Potete anche interagire con questi menù utilizzando i comandi del pannello frontale. Per favore Vedete "Vista pannello frontale" a pagina 8. i dettagli

Navigare nell' OSD con il Telecomando

Ci sono cinque menù principali OSD. Questi sono: Immagine , Audio , Impostazioni , Opzioni  e Empowering .

1 Premete il tasto "Menu" sul telecomando o il tasto "Menu" sul pannello di controllo.

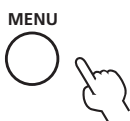

2 Selezionate il menù desiderato utilizzando i lati Sinistro/Destro del tastierino direzionale per cambiare tra i cinque menù.

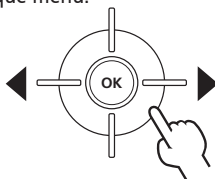

3 Usate il tastierino direzionale per interagire con i menù. Le direzioni Su/Giù scorreranno attraverso le opzioni del menù, mentre Sinistra/Destra regoleranno le differenti impostazioni (per esempio nel menù Immagine, impostazioni come luminosità, contrasto, ecc). Se non ci sono regolazioni, premete Inserisci per selezionarlo.





Televideo

La maggior parte dei canali TV trasmette anche informazioni attraverso le caratteristiche del televideo. Questo TV Acer LCD ha 252 pagine di memoria che archiveranno pagine e sottopagine, Quindi riducendo il tempo di attesa. I tasti Televideo sul telecomando sono elencati qui sotto.

INDICE	Va alla pagina dell'indice
SOTTOTITOLI	Mostra i sottotitoli sullo schermo
TELEVIDEO	Premere per cambiare dal TV/AV alla modalità Televideo.
RIVELA	Premere per rilevare informazioni nascoste del televideo.
FORMATO	Premere una volta per zoommare la pagina del televideo 2X; premere di nuovo per tornare indietro.
MIX	Premere per sovrapporre la pagina del televideo sull'immagine TV , es. sottotitoli.
TRATTIENI	Premere per trattenere la pagina corrente del televideo nella modalità vista multi-pagina.
Tasti colorati (R/G/Y/B)	Operano in corrispondenza con i tasti della pagina del televideo.



Funzioni Avanzate

PIP/PBP/POP

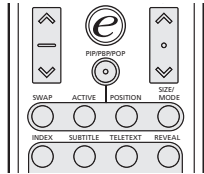

Nelle modalità TV, AV, SCART e PC, premere PIP/PBP/POP una volta per visualizzare l'immagine nell'immagine (PIP). Premerlo due volte per l'immagine nell'immagine (PBP).

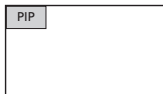

PIP (Immagine nell'Immagine)

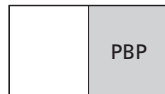

PBP (Immagine con Immagine)

Nelle modalità SCART (YPbPr/YCbCr) e PC (VGA, DVI), premere PIP/PBP/POP tre volte per visualizzare l'immagine nell'immagine (POP). Quindi, gli schermi POP visualizzeranno i programmi dei canali TV uno per uno.

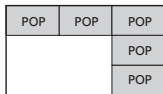

POP (Immagine su Immagine)

PIP

1. Premere "TV/SCART/AV/PC", i tasti numerici o "CH su/giù" per cambiare il contenuto dello schermo PIP.
2. Premere "Scambia" per invertire il contenuto dello schermo PIP primario e secondario.

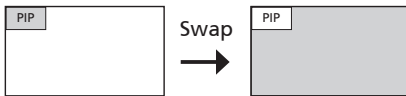

3. Premere "Posizione" per selezionare la posizione dei sottoschermi, da Alto sinistra -> Alto destra -> Basso destra -> Basso sinistra, come mostrato in figura.

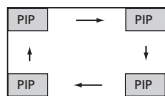

4. Premere "Grandezza/Modo" per cambiare le misure dello schermo PIP fra 25%, 37.5%, 50%

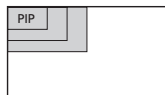

PBP

1. Premere "TV/SCART/AV/PC", i tasti numerici o "CH su/giù" per cambiare il contenuto dello schermo PBP.
2. Premere "Scambia" per invertire il contenuto dello schermo PBP primario e secondario.

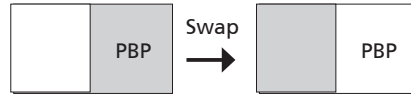

POP

1. Premere "Attiva" per attivare il canale TV sullo schermo POP in alto a sinistra.
2. Premere i tasti numerici o il tasto "CH su/giù" per cambiare il canale TV dello schermo POP in alto a sinistra. Poi, premere il tasto "Attivare" di nuovo. Gli altri schermi POP mostreranno i seguenti canali in sequenza.
3. Premere "Grandezza/Modo" per accedere alla modalità picture on picture 1 + 5 o 1+12 come indicato nell'immagine sottostante.

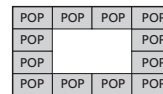
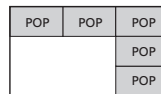

Controllo dei genitori

Quando siete in modalità TV, potete trovare la funzione Controllo dei genitori nel menù Opzioni . Inserite un numero di quattro cifre PIN usando il tastierino numerico sul telecomando. Usate questo numero per regolare le impostazioni del Controllo dei genitori, per prevenire l'accesso a determinati canali.

Se dimenticate il vostro PIN numero, entri prego in 6163 per ripristinarsi.

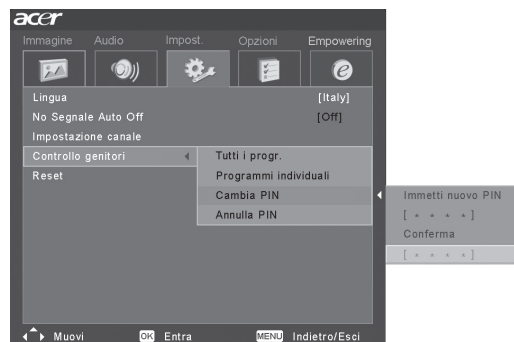



Tasto di Attivazione : Modo Scenario e Canali Favoriti



Usate l' OSD per definire il vostro "e" Tasto impostazione Empowering: Modo Scenario e Canali Favoriti. Il valore di default per il tasto "e" è il Modalità Scenario. Usate il seguente metodo: Menu -> Empowering -> e Impostazione tasti. Scegliete tra "Canali favoriti" o "Modalità Scenario". Ora , quando premete il tasto "e" , la vostra scelta effettuata sarà disponibile.

Italiano

Modo Scenario

Premi il tasto di Attivazione "e" ed usi il Modo Scenario per selezionare impostazioni di audio e video predefiniti per ottenere il massimo divertimento nei seguenti scenari: Standard, Film, Sport, Concerto, Gioco, Utente.

Modo	Direzione di Disegno del Modo Scenario
Standard	Il modo Standard vi permette di vedere i vostri canali preferiti con un'immagine netta e brillante, attraverso una regolazione adattabile di luminosità e contrasto. Un audio Sonoro-limpido è fornito attraverso le prestazioni fornite dal sistema 3D Stereo.
Film	Per godere comodamente i film a casa, il Modo Film mostra scene tenui con dettagli chiari; compensati per il colore; e uniformemente presenta le immagini in movimento. Questo è effettuato attraverso una correzione ottimale della Gradazione oltre alla saturazione. Il modo Film sfrutta al massimo l'alta-definizione della colonna sonora del film utilizzando la tecnologia SRS WOW.
Gioco	Il modo Gioco attentamente espone dettagliatamente le squisite grafiche dei moderni video giochi, provvedendo ad un realistico intrattenimento mentre protegge la vostra vista regolando la luminosità e il contrasto. Cosa si può avere di più, il modo Gioco fornisce un'altissima esperienza audio attraverso la tecnologia SRS WOW.
Sport	Il modo Sport è fatto per i programmi sportivi all'aperto, con un'accurata profondità di fondo e chiara gradazione della luminosità, il campo da gioco all'aperto e gli scuri auditorium. Il modo Sport inoltre intensifica brillantemente i colori e offre immagini in movimento veloce senza immagini residuali. Tutto questo è realizzato attraverso una specifica correzione di Gamma e regolazione della saturazione. Un'audio preciso può essere ascoltato, grazie alle prestazioni dello TruBass.
Concerto	Il modo Concerto vi porta in una sala da concerto, teatro dell'opera o altri tenui ambienti per mezzo di regolazioni adattive della luminosità e del contrasto. Il modo Concerto accentua le armonie sinfoniche e il campo audio del tenore usando la tecnologia SRS WOW.



Canali Favoriti

Notare che la modalità Scenario è il valore di default per il tasto "e" Empowering. Per utilizzare le seguenti istruzioni, impostare il canale Preferito come default usando il metodo descritto alla pagina precedente.

Salvataggio dei canali preferiti

Per accedere rapidamente ai canali preferiti, usare il seguente metodo:

- Per salvare un canale in memoria ed accedervi rapidamente, selezionare il canale desiderato, quindi premere e tenere premuto il tasto "e" Empowering sul telecomando per oltre 2 secondi. Con questo si salveranno le informazioni del programma TV in fondo alla lista dei preferiti.
- Ci sono cinque slot in totale dove salvare i programmi TV.
- Se non ci fosse una slot disponibile nella lista dei preferiti, il primo programma sarà eliminato e il nuovo programma TV sarà aggiunto in fondo alla lista. In poche parole, "i più recenti hanno la precedenza".
- Quando il programma attuale è salvato nella lista dei preferiti, premendo il tasto "e" per oltre 2 secondi si elimina il programma dalla lista stessa.
- Per visualizzare i canali preferiti attualmente salvati in memoria, premere il tasto "e" Empowering. Si vedrà una schermata simile a quella mostrata sotto.

Italiano



Visualizzare i canali preferiti

- Sul telecomando, se si preme il tasto "e" Empowering per meno di 1 secondo, compare la tabella dei canali preferiti. Viene illuminato il canale preferito attualmente selezionato. Per visualizzare gli altri canali preferiti, premere il tasto "e" Empowering di nuovo per spostarsi in sequenza fra i programmi TV secondo l'ordine nella lista dei preferiti.





Risoluzione del Problema

Prima di chiamare il centro de servizio Acer, verifici le seguenti questioni.

La seguente è una lista di possibili situazioni che potrebbero presentarsi durante l'uso del vostro TV LCD. Sono qui fornite delle risposte e soluzioni facili per ogniuna.

Non c'è immagine o suono.

- Assicuratevi che il cavo di alimentazione sia propriamente inserito nella presa di corrente.
- Assicuratevi che la modalita di Ingresso sia correttamente impostata sul vostro ingresso selezionato.
- Assicuratevi che l'antenna sul retro del TV è propriamente connessa.
- Assicuratevi che l'interruttore dell'alimentazione principale sia acceso.
- Assicuratevi che il volume non sia impostato al minimo o il suono sia impostato su mute.
- Assicuratevi che la cuffia non sia collegata.
- Possibili problemi di ricezione della stazione di trasmissione possono verificarsi.

L'immagine non è chiara.

- Assicurate che il cavo dell'antenna sia propriamente connesso.
- Considerate se i segnali TV sono propriamente ricevuti.
- Una qualità dell'immagine povera può esserci in relazione all'uso della fotocamera o videocamera A-VHS ed altre periferiche connesse allo stesso momento. Spegnete una delle altre periferiche.
- Il 'fantasma' o doppia immagine può essere causata dall'ostruzione del campo dell'antenna dovuto a palazzi molto alti o colline. Utilizzando un antenna direzionale più alta la qualità dell'immagine dovrebbe migliorare.
- Le linee orizzontali punteggiate mostrate sull'immagine potrebbero essere causate da interferenze elettriche, es. asciugacapelli, vicinanza di luci al neon e ecc. Spegnete o rimuovete questi apparati.

L'immagine è troppo scura, troppo chiara o colorata.

- Controllate la regolazione del colore.
- Controllate l'impostazione della luminosità.
- Controllate la funzione nitidezza.
- La lampada fluorescente potrebbe aver raggiunto la fine del suo ciclo di servizio.

Il telecomando non funziona.

- Controllate le batterie del telecomando.
- Assicuratevi che la finestra del sensore remoto non sia sotto una fonte di luce fluorescente molto forte.
- Provate a pulire la lente del sensore sul TV con un panno soffice.
- Usate i tasti (tasti importanti) sul TV prima di utilizzare il telecomando.

Se le questioni di sopra non risolvono suo problema tecnico, consulti sua scheda di garanzia per ottenere informazione su servizio.



Specifiche del prodotto

	Voci	Specifiche
Panello spec	Risoluzione	1280 x 768
Meccaniche	Dimensioni (WxHxD mm)	828 x 484 x 248
	Angolo di rotazione	-20~+20
	Pesot (kg)/(lb)	14/30
	Montaggio a parete	Si (il kit di montaggio non è incluso)
	Sistema TV	Destinazione
	Sistema Colore	PAL/SECAM
	Sistema Suono	B/G/D/K/I/L
	Sistema Stereo	NICAM/FM stereo (A2)
Terminale	Destinazione	Europa
	AV1/SCART1	CVBS, RGB, S-Video, Audio R/L
	AV2/SCART2	CVBS,RGB,S-Video,YPbPr/YCbCr,Audio D/S
	AV3	CVBS/Audio R/L
	PC D-sub	SI
	DVI-D(HDCP)	SI
	PC audio in	SI
	Sistema Audio	3D surround
	Altoparlanti	5W+5W
	SRS	WOW, TruBass, 3D Stereo
Alimentazione	Max. Consumo alimentazione	150W

