

**Acer LCD TV**  
**AT2601W**  
**Benutzerhandbuch**

Copyright © 2005. Acer Incorporated.  
Alle Rechte vorbehalten.

Benutzeranleitung Acer LCD TV AT2601W  
Originalausgabe: Juli 2005

Acer und das Acer-Logo sind eingetragene Markenzeichen der Acer Incorporated. Die SRS WOW-Technologie ist unter der Lizenz von SRS Labs, Inc. eingetragen. Andere Produktnamen oder Markenzeichen von anderen Firmen dienen in diesem Handbuch lediglich zur Identifizierung und sind Eigentum der jeweiligen Inhaber.

# Inhalt

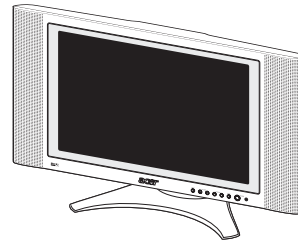

<b>Wichtige Sicherheitshinweise</b>	<b>5</b>
Umgang mit der Fernbedienung	6
Reinigen und Warten	6
Konformitätserklärung zum Umweltschutz	6
<b>Einleitung</b>	<b>7</b>
Grundmerkmale und Ausstattung	7
Prüfliste für den Lieferumfang	7
<b>Übersicht über den LCD TV</b>	<b>8</b>
Vorderansicht	8
Rückansicht	9
Untenansicht	9
<b>Fernbedienung</b>	<b>10</b>
Kartenlesertasten	13
Teletext	13
<b>Grundsätzliche Verbindung</b>	<b>14</b>
Das Stromkabel anschließen	14
Eine Antenne anschließen	14
Verbinden von Videorekorder-/DVD-/Video-Geräten mit einem SCART-SCART-Kabel	15
Verbinden von Videorekorder-/DVD-/Video-Geräten mit einem SCART-Component-/AV-Kabel	15
Anschluss einer Kamera, Camcorders, Videospiele oder Kopfhörers	16
Anschluss einer Set-Top Box, DVD Players oder Personal Videorekorders	16
<b>Den TV in Betrieb nehmen</b>	<b>17</b>
Einschalten	17
Installationshilfe	17
Kanäle wechseln	17
Die Lautstärke einstellen	17
<b>Im OSD navigieren</b>	<b>18</b>
Mit der Fernbedienung im OSD navigieren	18
<b>Erweiterte Merkmale</b>	<b>19</b>
PIP/PBP/POP	19
Sperrstufenkontrolle	19
Haupttaste: Szenariomodus und favorisierte Kanäle	20
Kartenleser	22
Kartenleser OSD Navigation	23
<b>Fehlerbehebung</b>	<b>24</b>
<b>Produkt-Spezifikationen</b>	<b>25</b>



# Wichtige Sicherheitshinweise

Lesen Sie alle Anleitungen durch und bewahren Sie sie für zukünftiges Nachschlagen gut auf.

- 1 Beachten und befolgen Sie sämtliche auf dem Gerät angebrachten Warnhinweise und Anleitungen.
- 2 Trennen Sie das Gerät vor dem Reinigen jeweils vom Stromnetz ab. Verwenden Sie keine Flüssigreinigungsmittel oder Aerosolreiniger. Zum Reinigen verwenden Sie einen befeuchteten Lappen.
- 3 Das Gerät nicht in der Nähe von Wasser in Betrieb nehmen.



- 4 Das Gerät nicht auf einen unstabilen oder wackeligen Wagen, Gestell oder Tisch stellen. Ein Hinunterfallen des Geräts kann Verletzungen oder schwere Schäden des Geräts verursachen.



- 5 Die Schlitze und Öffnungen auf der Rück- und Unterseite des Gehäuses dienen zur Ventilation. Um einen zuverlässigen Betrieb des Geräts zu gewährleisten und um eine Überhitzung dieses Geräts zu vermeiden, dürfen diese Öffnungen nicht abgedeckt und müssen stets freigehalten werden. Das Gerät nicht auf ein Bett, Sofa, Teppich oder auf andere weiche Oberflächen hinstellen. Das Gerät nicht in der Nähe oder auf einen Heizkörper oder eine Heizung stellen. Das Gerät darf ebenfalls nicht auf ein Bücherregal gestellt werden, wenn keine angemessene Luftzirkulation um das Gerät garantiert ist.

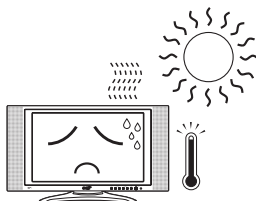

- 6 Das Gerät darf grundsätzlich nur an die Stromquelle angeschlossen werden, die auf der Aufschrift auf seiner Rückseite angegeben ist. Falls bezüglich der Stromversorgung in Ihrem Haus Unsicherheiten auftreten, wenden Sie sich an Ihren Händler oder an das lokale Elektrizitätswerk.

- 7 Stellen oder legen Sie keine Gegenstände auf das Stromkabel. Stellen Sie das Gerät nicht an Orten auf, wo andere Personen über das Stromkabel stolpern oder darauf treten können.

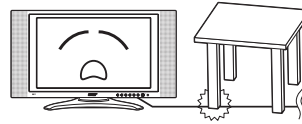

- 8 Falls mit diesem Produkt ein Verlängerungskabel verwendet wird, stellen Sie sicher, dass die gesamte Amperereistung des Geräts, an das das Verlängerungskabel angeschlossen ist, die Amperereistung dieses Verlängerungskabels nicht überschreitet. Stellen Sie ebenfalls sicher, dass die gesamte Nennleistung aller an der Netzsteckdose angeschlossenen Produkte die Nennleistung der Sicherung nicht übersteigt.
- 9 Schieben Sie niemals Gegenstände durch die Schlitze des Gerätegehäuses ein, da diese mit unter hohen Spannungen Bauteilen im Innern in Berührung kommen können, was einen Brand oder elektrischen Schlag verursachen kann. Niemals Flüssigkeiten über das Gerät verschütten.
- 10 Niemals versuchen, selbst Reparaturen am Gerät auszuführen. Durch Öffnen oder Entfernen des Gehäuses setzen Sie sich einem großen Schockrisiko oder anderen Gefahren aus. Sämtliche Reparatur- und Wartungsarbeiten dürfen ausschließlich nur von technischem Fachpersonal ausgeführt werden.
- 11 Das Gerät muß unter den folgenden Bedingungen umgehend vom Stromnetz abgetrennt und durch einen qualifizierten Techniker überprüft werden:
  - a Bei einer Beschädigung oder einem Ausfransen des Netzkabels oder des Netzsteckers.
  - b Falls Flüssigkeiten über oder in das Gerät verschüttet wurden.
  - c Falls das Gerät Regen oder Feuchtigkeit ausgesetzt wurde.
  - d Falls das Gerät trotz der Beachtung und Befolgung der gegebenen Anleitung nicht normal funktioniert. Versuchen Sie ihn nur mit denen in diesem Handbuch erläuterten Reglern einzustellen, da eine unsachgemäße oder falsche Einstellung zu Schäden sowie zu langwierigen Wartungs- und Reparaturarbeiten durch das Fachpersonal zur Wiederherstellung des Normalbetriebs des Geräts führen kann.
  - e Falls das Gerät heruntergefallen ist oder das Gehäuse beschädigt wurde.
  - f Bei einer deutlichen Abnormalität des Betriebs, was eine Überprüfung notwendig macht.
- 12 Verwenden Sie für den Netzanschluß dieses Geräts ein zugelassenes Kabel (im Lieferumfang enthalten). Vor dem Warten oder Auseinandernehmen dieses Geräts muß dieses Stromkabel unbedingt vom Stromnetz abgetrennt werden.

## Umgang mit der Fernbedienung

Einige Hinweise zum Umgang mit dem Fernbedienung:

- Um Schäden der Fernbedienung zu vermeiden, lassen Sie sie nicht herunterfallen, schützen Sie sie vor Nässe und vor direktem Sonnenlicht. Seien Sie vorsichtig beim Umgang mit der Fernbedienung.
- Gehen Sie sachgemäß mit den Batterien um. Halten Sie sie von Kindern fern.
- Falls die Fernbedienung über längere Zeit nicht benutzt wird, nehmen Sie die Batterien heraus, um mögliche Schäden durch ein Auslaufen der Batterien zu vermeiden.
- Entsorgen Sie die Batterien gemäß den örtlichen Bestimmungen. Geben Sie sie einer Recyclingstelle ab, wenn möglich.

Deutsch

## Reinigen und Warten

Zum Reinigen des LCD TV's befolgen Sie die nachstehenden Schritte:

- 1 Das TV-Gerät ausschalten.
- 2 Das Stromkabel abtrennen.
- 3 Verwenden Sie ein weiches und leicht mit Wasser befeuchtetes Tuch. Verwenden Sie keine Flüssigreiniger oder Aerosol.

## Konformitätserklärung zum Umweltschutz

1. Dieses Produkt wurde unter Einhaltung von strengen, globalen Umweltbestimmungen hinsichtlich Verschmutzungsgraden produziert.
2. Der Hersteller dieses Produktes ist nach ISO 14001 zertifiziert.
3. Entsorgen Sie dieses Produkt nicht nach der Benutzung. Bitte Ihren nationalen Bestimmungen nach recyceln.
4. LAMPE(N) INNERHALB DIESES PRODUKTES ENTHALTEN QUECKSILBER UND MÜSSEN LOKALEN, STAATLICHEN ODER BUNDESGESETZEN NACH RECYCELD ODER ENTSORGT WERDEN. FÜR WEITERE INFORMATIONEN, KONTAKTIEREN SIE BITTE DEN VERBAND DER ELEKTROINDUSTRIE AUF [WWW.EIAE.ORG](http://WWW.EIAE.ORG). FÜR SPEZIELLE INFORMATIONEN ZUR ENTSORGUNG DER LAMPE LESEN SIE [WWW.LAMPRECYCLE.ORG](http://WWW.LAMPRECYCLE.ORG).
5. Bitte besuchen die Acer Webseite (<http://www.acer.com>) für weitere Informationen zum Umweltschutz.

# Einleitung

Wir danken Ihnen für Ihre Wahl dieses Acer AT2601W. Dieser neue Acer-TV wird Ihnen Jahre von Unterhaltung, Vielseitigkeit und Zufriedenheit bringen.

Dieses Benutzerhandbuch beschreibt die unterschiedlichen Merkmale, die dieser dieses LCD TV bieten kann. Weiter finden Sie klare und kurzgefaßte Informationen über das Produkt. Lesen Sie dieses Handbuch bitte durch und bewahren Sie es für zukünftiges Nachschlagen auf.

## Grundmerkmale und Ausstattung

- Breitbild Anzeige mit 1280x768 Auflösung & HDMI- HDTV kompatibler Anzeige
- Gleichzeitige Vorschau von Programmen mit 4 verschiedenen Bild-in-Bild-Modi
- Ausgezeichnete Klangverstärkung dank SRS WOW-Technologie
- Elegant ausgeführtes Fernbedienung
- Brilliante Farben mit Gammakorrektur
- Genießen Sie digitale Bilder mit einem 6-in-1 Kartenleser
- Scharfes und präzises Bild mit De-Interlacing und Kammfilter
- Beste DVD-Video-Qualität mit 3:2/2:2-Pulldown-Wiederherstellung

## Prüfliste für den Lieferumfang

Der Lieferumfang des LCD TV's muß neben der Zubehör-Box folgendes Zubehör enthalten. Stellen Sie sicher, dass alle Artikel vorhanden sind.

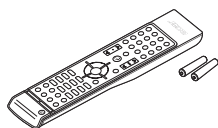

Fernbedienung (X1)  
AAA-Batterien (X2)

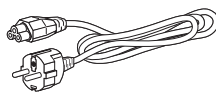

Stromkabel für Europa (X1)

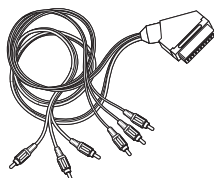

SCART-Component-/AV-Kabel  
(X1)  
(Component nur für SCART 2)



Garantiekarte

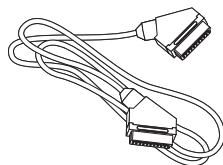

SCART-SCART-Kabel (X1)  
(für SCART 1 & 2)



Fernsehkabel

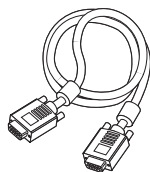

D-Sub-Kabel (X1)



Kurzanleitung



Benutzerhandbuch

# Übersicht über den LCD TV

## Vorderansicht

Deutsch

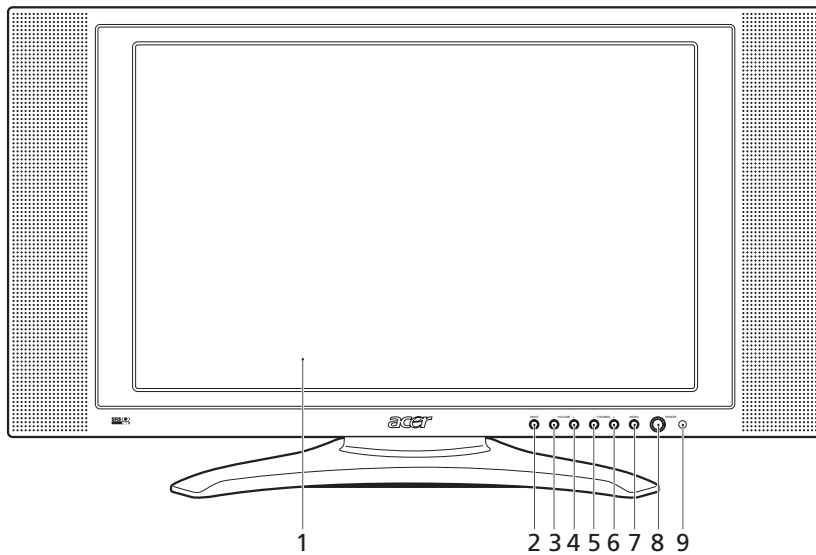

#	Element	Beschreibung
1	LCD-Bildschirm	
2	Eingabe	Die Quelle wählen. Wenn das OSD eingeschaltet ist: Zum Bestätigen der Auswahl diese Taste drücken
3	Lautstärke -	Lautstärke -. Wenn das OSD eingeschaltet ist: Funktioniert ebenfalls wie der Richtungspfeil nach links im OSD
4	Lautstärke +	Lautstärke +. Wenn das OSD eingeschaltet ist: Funktioniert ebenfalls wie der Richtungspfeil nach rechts im OSD
5	Kanal -	Kanal -. Wenn das OSD eingeschaltet ist: Funktioniert ebenfalls wie der Richtungspfeil nach unten im OSD
6	Kanal +	Kanal +. Wenn das OSD eingeschaltet ist: Funktioniert ebenfalls wie der Richtungspfeil nach oben im OSD
7	Menü	OSD-Menü ein-/ausblenden
8	Netzschalter	Ein-/Ausschalten
9	Fernbedienfenster	Infrarotsensor (stets freihalten)



## Rückansicht

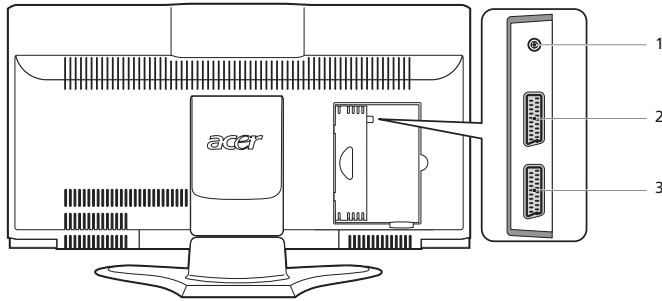

#	Element	Beschreibung
1	RF-Anschluß (TV-Tuner)-Eingang	Zum Verbinden mit der Antenne oder Kabelfernsehen
2	AV1/SCART 1 In AV1/SCART 1 Out	Unterstützt mittels des SCART-Kabels einen externen Videorekorder oder DVD-Player (für RGB, S-Video, CVBS, linker/rechter Audioeingang) Stecken Sie im TV-Modus das SCART-Kabel in den Eingang Ihres Videorekorders oder Ihres digitalen Videorekorders, um Fernsehprogramme aufzuzeichnen
3	AV2/SCART 2 In AV2/SCART 2 Out	Unterstützt mit dem SCART-Kabel einen externen Videorekorder (für RGB, S-Video, CVBS, YPbPr/YCbCr, linker/rechter Audioeingang) Component (YPbPr/YCbCr) nur für SCART 2 Stecken Sie im TV-Modus das SCART-Kabel in den Eingang Ihres Videorekorders oder Ihres digitalen Videorekorders, um Fernsehprogramme aufzuzeichnen.

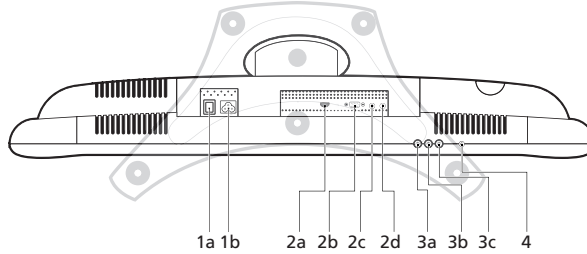





## Untenansicht

#	Element	Beschreibung
1a	WS-Schalter	Zum Ein-/Ausschalten des AC-Eingangs
1b	WS-Eingang	Zum Verbinden an eine Stromquelle
2a	HDMI	Schließt an das HDMI an, aus dem digitalen Bildschirm und Audioformat stützt.
2b	Der D-Sub-Eingang stellt die	Verbindung mit dem PC-VGA-Ausgang her
2c	Audio-Eingang	Schließt an den Audioausgang Ihres PC oder andere Vorrichtungen an.
2d	Audio-Ausgang	Zum Verbinden mit einem anderen Lautsprecher
3a/b	AV3/Audio In (R/L) AV3/Audio Out (R/L)	Stellt die Verbindung mit den Audioausgang (R/L) Ihrer Kamera, Ihres Camcoders oder zu Ihrem Videospiel her Stellen Sie im TV-Modus mit in den Audioeingang (R/L) Ihres Videorekorders oder Ihres digitalen Videorekorders eine Verbindung her, um Fernsehprogramme aufzuzeichnen (bitte im OSD AV3 auf „Ausgang“ einstellen)
3c	AV3/Video In AV3/Video Out	Das Composite-Video an ein externes Videogerät, wie z. B. VCR, DVD player oder Videospiel, anschließen Stellen Sie im TV-Modus eine Verbindung mit dem Composite-Eingang Ihres Videorekorders oder Ihres digitalen Videorekorders her, um Fernsehprogramme aufzuzeichnen (bitte im OSD AV3 auf „Ausgang“ einstellen)
4	Kopfhörer	Zum Anschließen des Kopfhörers

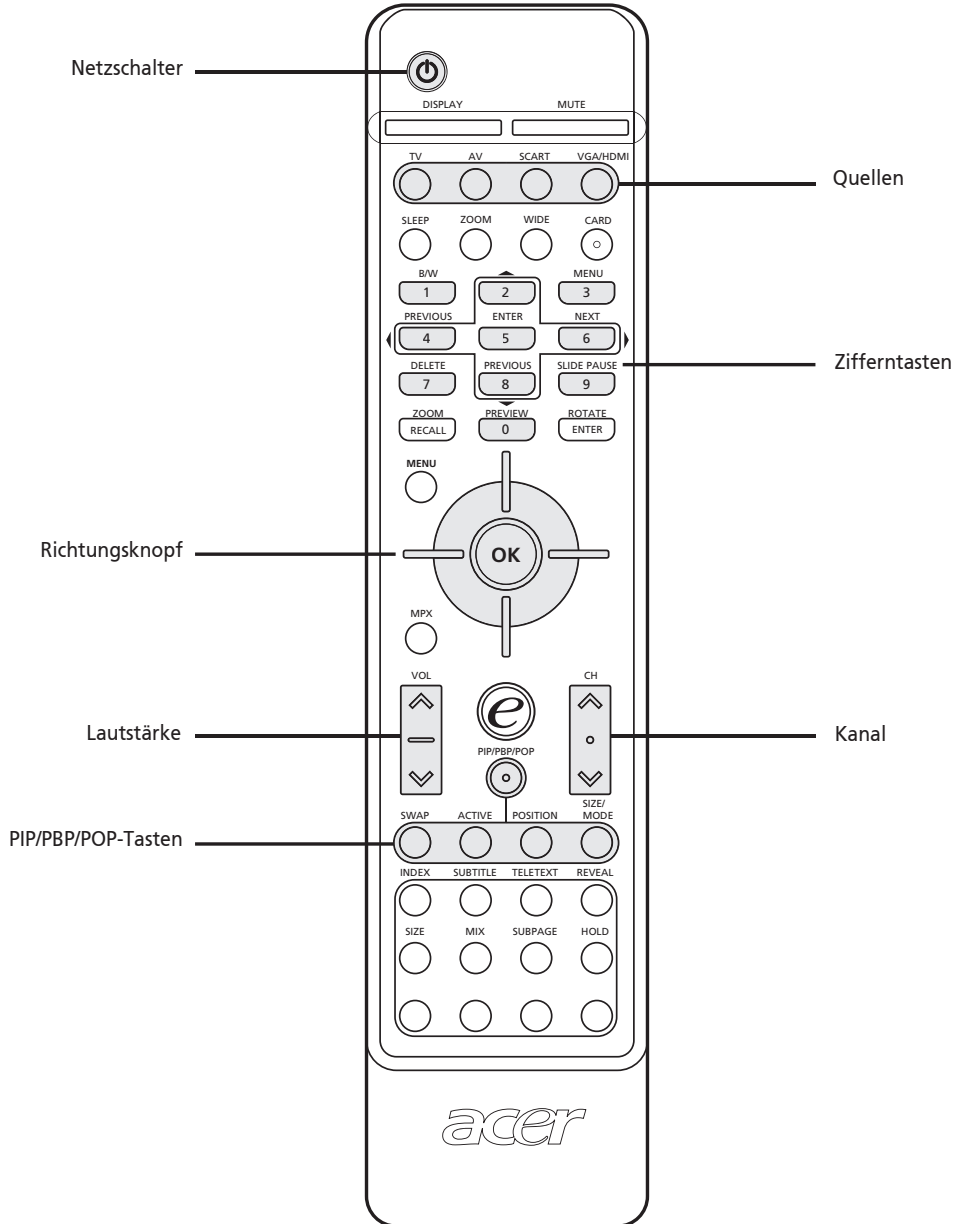
# Fernbedienung

Deutsch



Element	Beschreibung
Netzschalter	Zum Ein-/Ausschalten des TV's.
DISPLAY	Zeigt die Kanalnummer und die Eingabequelle in der oberen rechten Ecke des Bildschirms an.
Stumm	Zum Ausschalten der Lautstärke. Diese Taste erneut drücken, um die Lautstärke wieder einzuschalten.
TV	Zum Wählen des TV-Modus.
AV	Drücken, um den AV3-Modus auszuwählen.
SCART	Drücken, um den SCART1-/SCART2-Modus auszuwählen.
VGA/HDMI	Drücken, um zwischen den Quellen VGA und HDMI zu wählen.
SLEEP	Diese Taste drücken, um eine Zeitdauer einzustellen, nachdem der TV von selbst in den Standby-Modus (Bereitschaftsmodus) geschaltet werden soll. Die Taste wiederholt drücken, um die Anzahl Minuten zu wählen.
ZOOM	Wiederholt drücken, um das Bild umzuschalten zwischen Normal  Zoom1 (1.85:1)  Zoom 2 (2.35:1) 
WIDE	Skaliermodus (4:3 / 16:9 / Panorama / Letterbox)
Zifferntasten	Zifferntasten von 0 bis 9
Wiederabruf	Diese Taste drücken, um zum vorherigen Kanal zurückzukehren.
Eingabe	Diese Taste drücken, um den Kanal zu bestätigen, der mit den Zifferntasten ausgewählt wurde.
Menü	Zum öffnen oder Verlassen eines Menüs.
4-Weg-Rolltaste/ OK	Zum Navigieren nach oben, unten, links und rechts im OSD-Menü/zum Bestätigen auf OK drücken.
MPX	Zum Wählen des Klangsystems; wird in der oberen rechten Ecke angezeigt.
VOL (Lautstärke +/-)	Drücken Sie diese Tasten und die Lautstärke zu erhöhen oder zu verringern.
CH (Kanal +/-)	Drücken Sie diese Tasten, um die Fernsehkanäle löschen der Reihe nach auszuwählen.
e	Acer Empowering-Taste (für den bevorzugten Kanal, Szenario-Modus). Siehe "Empowering-Taste: Bevorzugte Kanäle und Szenario-Modus" auf Seite 20.
PIP/PBP/POP	Zum Umschalten zwischen den Normal/PIP/PBP/POP-Modi. Siehe "Erweiterte Merkmale" auf Seite 19.
UMSCHALTEN	Zum Umschalten zwischen primärem und Unter-Schirm.
AKTIV	Zum Umschalten des aktiven Schirms.
LAGE	Zum Ändern der Lage des Unter-Schirms im PIP-Modus
GRÖßE/MODUS	Im PIP-Modus: Zum Ändern der Größe des Unter-Schirms: 25%, 37,5%, 50% Im POP-Modus: Zum Ändern des POP-Modus: 1+5 / 1+12

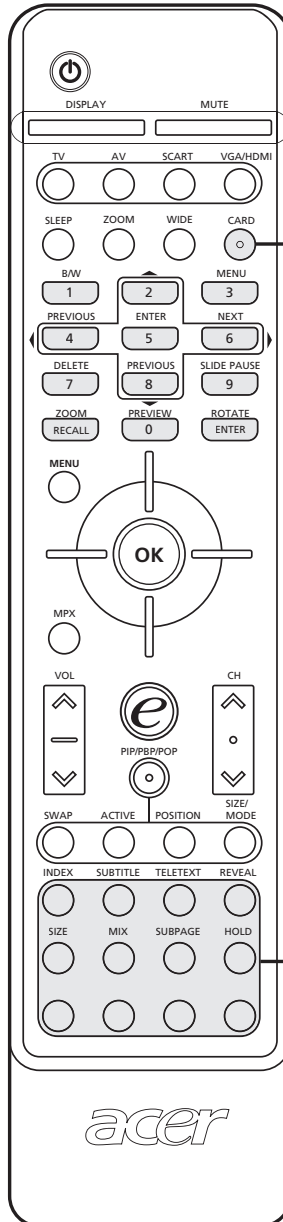

Kartenlesertasten

Teletext-Tasten

## Kartenlesertasten

Element	Beschreibung
CARD (Karte)	Aktiviert die Funktion der Kartenlesertasten
B/W (schwarz/weiß)	Invertiert das angezeigte Farbbild zu Schwarz und Weiß. Um die Originalfarbe zu revertieren, drücken Sie bitte erneut die Taste
MENU (Menü)	Schaltet das OSD Menü des Kartenlesers ein, während man in den Bildmodus gelangt
PREVIOUS (Vorhergehend)	Zeige vorhergehendes Foto
ENTER (Eingabe)	Drücken, um auf die OSD Menü Auswahl im Vorschaumodus zuzugreifen oder zur Originalgröße im Zoommodus zurückzukehren Drücken, um zu bestätigen oder das Löschen abzubrechen
NEXT (Nächstes)	Zeige nächstes Foto
DELETE (Löschen)	Entfernt das gerade angezeigte Bild dauerhaft von der Speicherkarte. Eine Bestätigungsabfrage wird erscheinen.
SLIDE/PAUSE (Dia/Pause)	Drücken, um zum Diamodus zu gelangen. Die Bilder werden automatisch nacheinander angezeigt. Nochmals drücken, um den Diamodus zu pausieren
ZOOM	In das angezeigte Bild hineinzoomen. Nach sechsmaligem Drücken der Taste, wird das angezeigte Bild in die Originalgröße revertiert
PREVIEW (Vorschau)	Führt zum Vorschaumodus, und zeigt 8 Miniaturbilder an.
ROTATE (Drehen)	Dreht das angezeigte Bild in Uhrzeigerichtung jedes Mal um 90 Grad
Up Arrow (Nach Oben Pfeil)	Navigiert nach Oben im Vorschaumodus, Zoommodus, Überprüfungsmodus und Kartenleser OSD Auswahl
Down Arrow (Nach Unten Pfeil)	Navigiert nach Unten im Vorschaumodus, Zoommodus, und Kartenleser OSD Auswahl
Left Arrow (Nach Links Pfeil)	Navigiert nach Links im Vorschaumodus, Zoommodus, und Kartenleser OSD Auswahl
Right Arrow (Nach Rechts Pfeil)	Navigiert nach Rechts im Vorschaumodus oder im Zoommodus, Überprüfungsmodus und Kartenleser OSD Auswahl



Die Menütaste ist bei der Benutzung des Vorschaumodus deaktiviert.

## Teletext

Element	Beschreibung
INDEX (INHALT)	Gehe zur Inhaltsseite
SUBTITLE (UNTERTITEL)	Untertitel auf dem Schirm anzeigen
TELETEXT	Zum Umschalten vom TV/AV- zum Teletext-Modus.
REVEAL (EINBLENDEN)	Zum Einblenden der verborgenen Teletext-Informationen.
SIZE (GRÖßE)	Einmal drücken, um die Teletext-Seite um 2X zu vergrößern. Zum Fortsetzen diese Taste erneut drücken.
MIX (MISCHEN)	Zum Überlappen der Teletext-Seite auf das TV-Bild, d. h. Untertitel.
HOLD (HALTEN)	Zum vorübergehenden Anhalten der gegenwärtigen Teletext-Seite im Mehrseiten-Ansichtmodus.
FARBASTASTEN(R/G/Y/B)	Zum Bedienen der entsprechenden Taste auf der Teletext-Seite.

# Grundsätzliche Verbindung

## Das Stromkabel anschließen

- 1 Das WS-Kabel an den WS-Eingang auf der Rückseite des Geräts anschließen.
- 2 Den Anschlußstecker wie abgebildet an die Wandsteckdose anschließen.

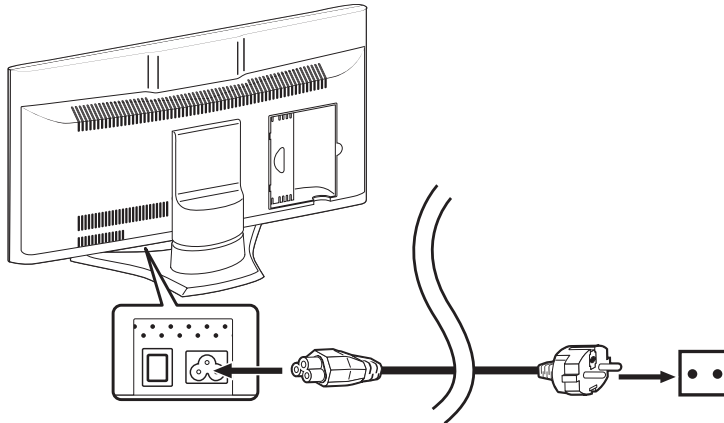

Deutsch

## Eine Antenne anschließen

Das Kabel mit dem Zuleitungsdraht der Außenantenne wie abgebildet an die Antennen-Anschlußklemme auf der Rückseite des Fernsehers anschließen.

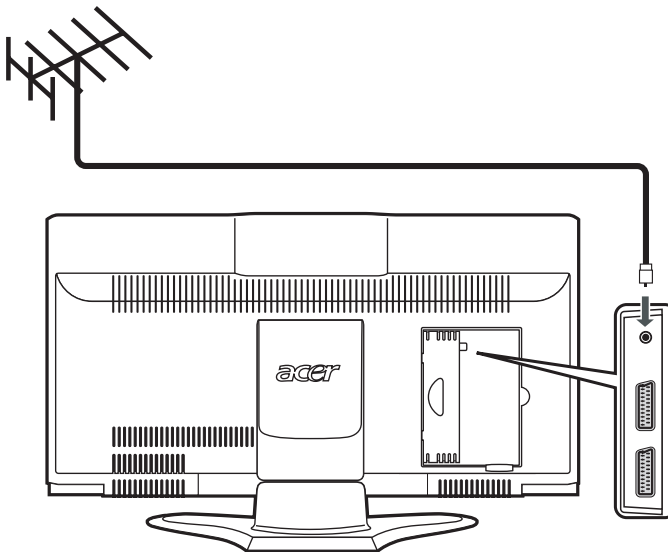

## Verbinden von Videorekorder-/DVD-/Video-Geräten mit einem SCART-SCART-Kabel

Verbinden Sie das SCART-SCART-Kabel wie unten dargestellt.

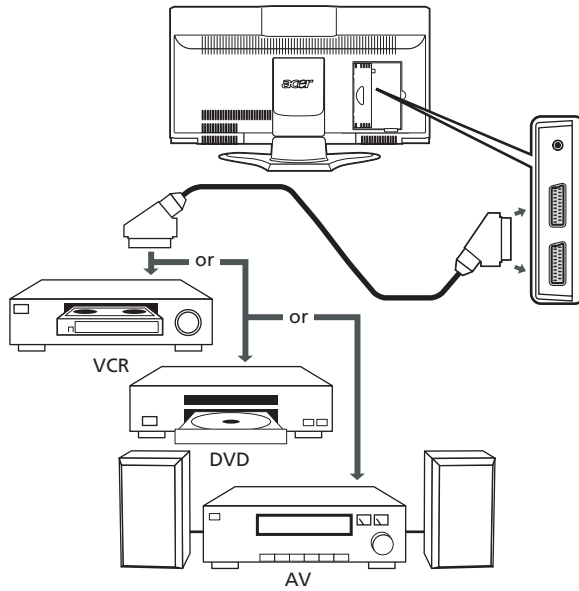

## Verbinden von Videorekorder-/DVD-/Video-Geräten mit einem SCART-Component-/AV-Kabel

Verbinden Sie das SCART-Component-/AV-Kabel mit dem SCART2-Anschluss, wie unten dargestellt.

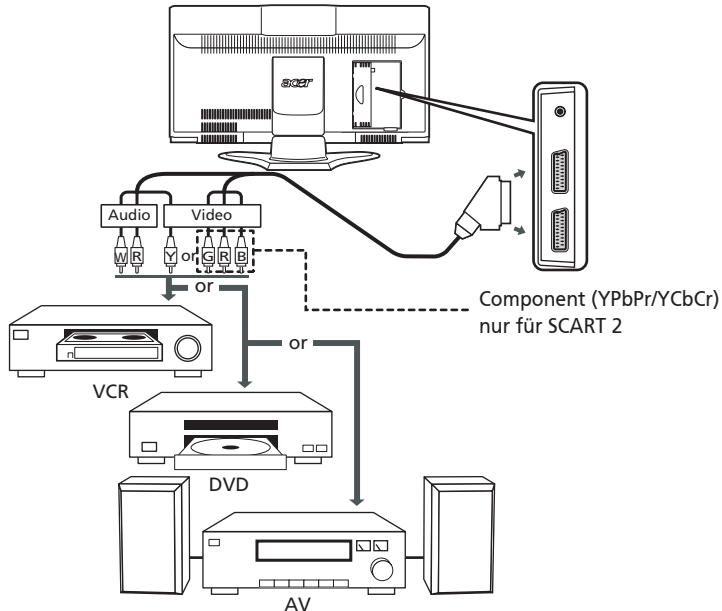

## Anschluss einer Kamera, Camcorders, Videospiele oder Kopfhörers

Die Kamera oder den Camcorder wie unten abgebildet an die Video-/Audio-Ports auf der Unterseite des Fernsehers anschließen.

Deutsch

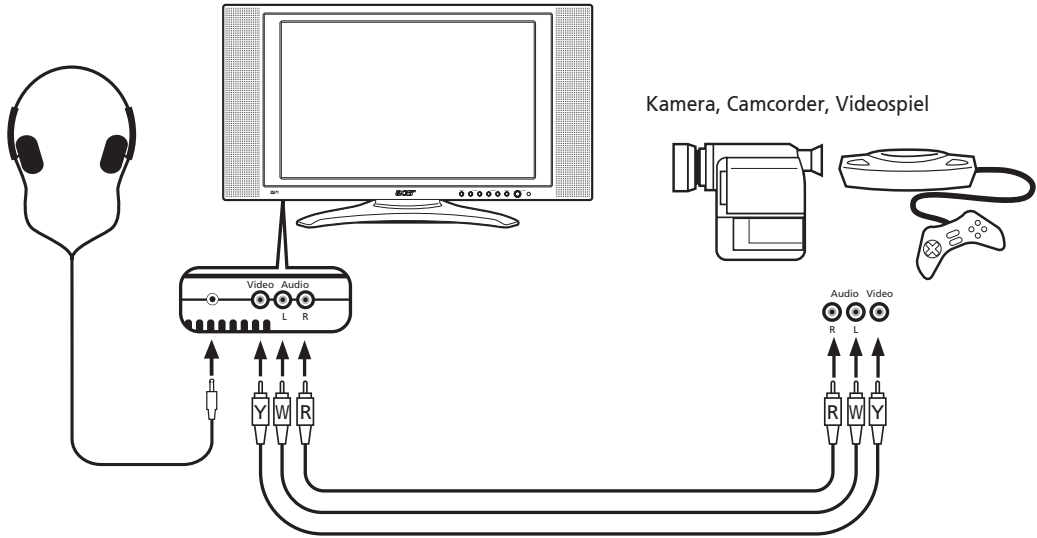

## Anschluss einer Set-Top Box, DVD Players oder Personal Videorekorders

Verbinden Sie Ihre Set-Top Box, DVD Player oder Personal Videorekorder mit dem HDMI Anschluss an der Unterseite Ihres LCD TV wie unten gezeigt.

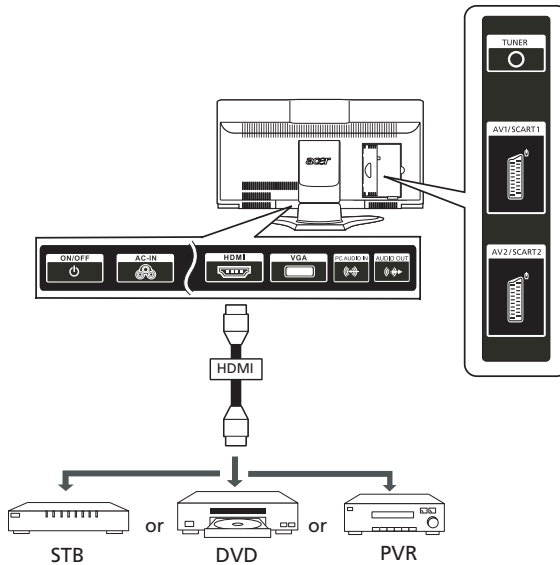

Falls Sie erweiterte HDMI Einstellungen benötigen, lesen Sie bitte die Benutzeranleitung Ihres AV Gerätes.



# Den TV in Betrieb nehmen

## Einschalten

1. Betätigen Sie den Netzschalter auf dem Fernsehgerät.
2. Drücken Sie auf der Fernbedienung den Netzschalter, die Nummertasten oder die Tasten Kanal nach oben/unten

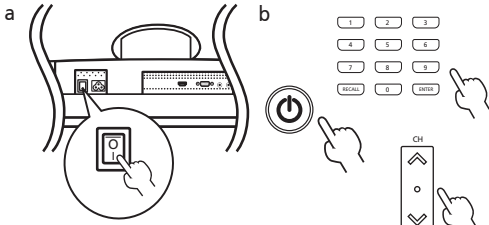

## Kanäle wechseln

1. Zum Wählen eines Kanals drücken Sie die Zifferntasten 0 bis 9 auf dem Fernbedienung. Der Kanal wird nach 2 Sekunden gewechselt. Zum sofortigen Wählen des Kanals drücken Sie die Eingabetaste.

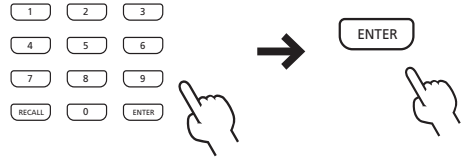

2. Die Kanäle können ebenfalls durch Gedrückthalten der Channel Kanal auf/ab auf dem Fernbedienung gewechselt werden. Mit der Auf-Taste wird die Nummer des Kanals erhöht und mit der Ab-Taste reduziert.

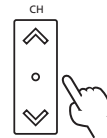

## Installationshilfe

Wenn Sie das Fernsehgerät zum ersten mal einschalten, führt Sie die Einstellungshilfe Schritt für Schritt durch die Einstellungen von "Sprachauswahl" und "Programmsuche"

Schritt 1: Bitte stecken Sie das Antennenkabel ein und drücken Sie dann die Taste "OK"

Schritt 2: Automatisches Scannen, bitte warten  
Setup beendet



## Die Lautstärke einstellen

Die Lautstärke wird mit der VOL +/- Taste (Lautstärke +/-) auf dem Fernbedienung eingestellt. Mit der Auf-Taste wird die Lautstärke erhöht und mit der Ab-Taste reduziert.

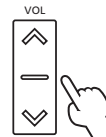

-----  
Diese Einstellungen können ebenfalls auf dem Bedienfeld auf der Vorderseite vorgenommen werden. Einzelheiten finden Sie unter "Vorderansicht" auf Seite 8.

# Im OSD navigieren

Viele der erweiterten Einstellungen und Regelungen sind durch die Anwendung der OSD-Menüs (Anzeige auf dem Schirm) erhältlich, wie dies im untenstehenden Beispiel gezeigt ist.

Deutsch

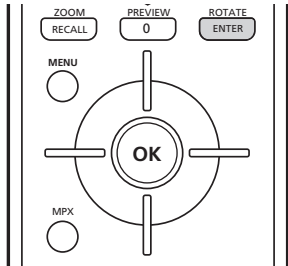





Die zum Navigieren in diesen Menüs benötigten Grundfunktionen (Bild, Audio, Einstellungen, Optionen, Empowering) sind in diesem Abschnitt beschrieben. Beim ersten Zugang zum OSD erscheint ein Unter-Fenster zum Einstellen der Sprache.



Diese Menüs können Sie ebenfalls mit den Reglern auf dem Bedienfeld der Gerätevorderseite bedienen. Einzelheiten finden Sie unter "Vorderansicht" auf Seite 8.

## Mit der Fernbedienung im OSD navigieren

Es stehen fünf OSD-Hauptmenüs zur Verfügung. Diese sind Bild , Audio , Einstellungen , Optionen  und Empowering . Mit der folgenden Methode navigieren Sie leicht durch die Menüs.

- 1 Drücken Sie die "Menu"-Taste auf dem Fernbedienung oder die "Menu"-Taste auf dem Bedienfeld der Vorderseite.

MENU



- 2 Wählen Sie das gewünschte Menü, indem Sie zum Umschalten zwischen den fünf Menüs auf die linke/rechte Seite des Richtungknopfs drücken.

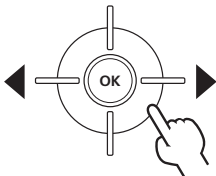

- 3 Für die Anwendung des Menüs benutzen Sie den Richtungknopf. Mit den Auf/Ab-Richtungstasten rollen Sie durch die Menü-Optionen, während Sie mit den Links/Rechts-Richtungstasten die verschiedenen Einstellungen (zum Beispiels justieren Sie im Bild-Menü die Helligkeit, den Kontrast usw.) justieren. Falls Sie keine weiteren Einstellungen mehr vornehmen, drücken Sie zum Auswählen die Eingabetaste.

# Erweiterte Merkmale

## PIP/PBP/POP

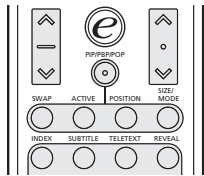

Im TV, AV, SCART und VGA/HDMI Modus drücken Sie die PIP/PBP/POP Taste einmal um Bild-im-Bild (PIP) anzuzeigen. Drücken Sie zweimal um Bild-für-Bild (PBP) anzuzeigen.

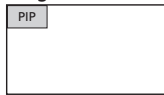

PIP (Bild in Bild)

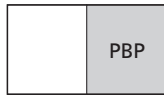

PBP (Bild nach Bild)

Im SCART (YPbPr/YCbCr) und VGA, HDMI Modus drücken Sie die PIP/PBP/POP Taste dreimal um Bild-auf-Bild (POP) anzuzeigen. Dann zeigen die POP Bildschirme die Fernsehprogramme einzeln an.

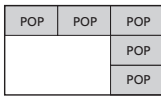

POP (Bild auf Bild)

## PIP

1. Drücken Sie "TV-SCART-AV-VGA/HDMI" Tasten, die Zahlentasten oder die "Programm hoch/runter" Taste um die Anzeige des PIP Bildschirms zu ändern.
2. Drücken Sie die "Wechsel" Taste um zwischen der Anzeige auf dem Haupt- und PIP Bildschirm zu wechseln.

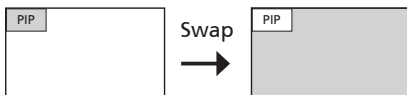

3. Drücken Sie die "Position" Taste um die Position für den Unterbildschirm auszuwählen, oben links -> oben rechts -> unten rechts -> unten links, wie abgebildet.

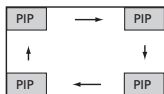

4. Drücken Sie die "Größe/Modus" Taste um die Größe des PIP Bildschirms zwischen 25%, 37.5%, 50% zu verändern.

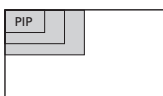

## PBP

1. Drücken Sie die "TV-SCART-AV-VGA/HDMI" Taste, die Zahlentasten oder "Programm hoch/runter" Taste um den Anzeige des PBP Bildschirms zu ändern.
2. Drücken Sie die "Wechsel" Taste um zwischen der Anzeige auf dem Haupt- und PBP Bildschirm zu wechseln.

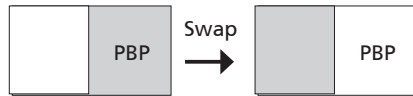

## POP

1. Drücken Sie die "Aktivieren" Taste um das Fernsehprogramm in der oberen linken Ecke des POP Bildschirms einzuschalten.
2. Drücken Sie die Nummertaste oder die "KA Hoch/Runter" Taste, um den TV-Kanal der POP-Anzeige oben links zu wechseln. Drücken Sie danach erneut die "Aktivieren" Taste. Die anderen POP-Anzeigen werden die folgenden Kanäle der Reihenfolge nach anzeigen.
3. Drücken Sie die "Größe/Modus" Taste um Zugang zum 1 + 5 oder 1+12 Bild-auf-Bild Modus, wie unten abgebildet, zu erhalten.

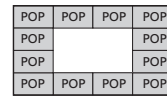
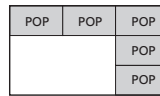

## Sperrstufenkontrolle

Im TV-Modus finden Sie eine Sperrstufenfunktion im Optionen-Menü . Geben Sie mit den Zifferntasten auf dem Fernbedienung eine vierstellige PIN-Nummer ein. Benutzen Sie diese Nummer zum Einstellen der Sperrstufe, um einen Zugang zu bestimmten Kanälen zu blockieren.

Wenn Sie Ihren PIN Zahl vergessen, geben Sie bitte 6163 ein, um die Sperre aufzuheben.

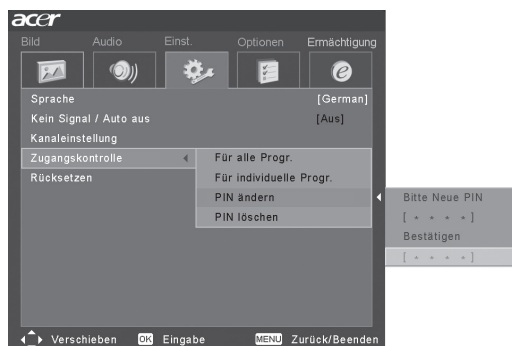

# Haupttaste: Szenariomodus und favorisierte Kanäle

Deutsch

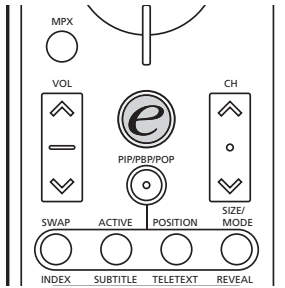

Mit dem OSD definieren Sie Ihre Einstellung der "e" Empowering-Taste: Szenariomodus und favorisierte Kanäle. Die Standardeinstellung der "e"-Taste ist auf den Szenario-Modus eingestellt. Wenden Sie die folgende Methode an: Menü -> Empowering -> e-Tasten-Einstellung. Wählen Sie zwischen "Bevorzugter Kanal" oder "Szenario-Modus". Wenn Sie nun die "e"-Taste drücken haben Sie Zugang zur ausgewählten Option.

## Szenariomodus

Drücken Sie die Haupttaste "e" und verwenden Sie den Szenariomodus, um vorher definierte Audio- und Videoeinstellungen für eine optimale Nutzung der folgenden Szenarien zu erreichen: Standard, Kino, Sport, Konzert, Spiele, Anwender.

Modus	Richtung des Designs des Szenariomodus
Standard	Der Standardmodus erlaubt es Ihnen, Ihren Lieblingskanal mit scharfen brillanten Bildern über adaptive Helligkeits- und Kontrasteinstellungen zu sehen. Die SRS stellt ein brillantes und räumliches Klangbild sicher.
Film	Für komfortables Betrachten der Filme zu Hause stellt der Filmmodus dunkle Szenen in klaren Details dar. Er kompensiert die Farben und stellt die Filmbilder ruhig dar. Dies wird durch eine optimale Gammakorrektur und durch zusätzliche Veränderungen der Farbsättigung, Helligkeit und Kontrast erreicht. Der Filmmodus holt das meiste aus den High-Definition-Film-Soundtracks heraus, indem er die SRS WOW-Technologie verwendet.
Spiele	Der Spielmodus reproduziert die exquisiten Graphiken von modernen Videospielen. Er stellt lebenssechte Unterhaltung bereit, während er Ihre Augen durch Veränderung der Helligkeit und des Kontrasts schützt. Auch hier wird die SRS-WOW-Technologie für exzellenten Klang verwendet.
Sport	Der Sportmodus ist geeignet für Outdoor-Sportprogramme, wobei eine geeignete Hintergrundtiefe und eine klare Abstufung zwischen hellen, im Freien befindlichen Feldern und dunkleren Innenräumen erreicht werden. Der Sportmodus erhöht auch wirkungsvoll die Farben und bietet schnelle bewegende Bilder ohne zurückbleibende Bildartefakte.
Konzert	Der Konzertmodus platziert Sie in einer virtuellen Konzerthalle oder einem Opernhaus und gleicht eine dunkle Umgebung mit Hilfe von adaptiven Helligkeits- und Kontrasteinstellungen aus. Der Konzertmodus akzentuiert symphonischen Harmonien und die Tenorreichweite durch Verwendung der SRS WOW-Technologie.

## Favorisierte Kanäle

Bitte beachten Sie, dass der Szenariomodus der voreingestellte Wert für die Ermächtigungstaste „e“ ist. Um die folgenden Anweisungen zu verwenden, setzen Sie bitte den favorisierten Kanal als den voreingestellten ein, indem Sie die auf der vorherigen Seite beschriebene Methode anwenden.

### Storing favorite channels

Für den Schnellzugang zu Ihren favorisierten Kanälen, verwenden Sie die im Folgenden dargestellte Methode:

- Um einen Kanal für den Schnellzugang zu speichern, wählen Sie Ihren gewünschten Kanal aus und drücken und halten die Ermächtigungstaste „e“ auf der Fernbedienung für mehr als 2 Sekunden. Dies wird die Fernsehprogramminformation unten in der Liste der Favoriten speichern.
- Es gibt dort insgesamt fünf Plätze, in denen Sie Fernsehprogramme speichern können.
- Wenn es keinen freien Platz in der Liste der Favoriten gibt, wird das erste Programm gelöscht und das neue Fernsehprogramm unten in der Liste der Favoriten hinzugefügt. Es ist ganz einfach, was zuerst hineingeht wird zuerst entnommen.
- Wenn das momentane Programm in der Liste der Favoriten gespeichert worden ist, wird das Drücken der „e“ Taste für mehr als 2 Sekunden das Programm aus der Liste der Favoriten entfernen.
- Um die momentan gespeicherten favorisierten Kanäle anzuschauen, drücken Sie die Ermächtigungstaste „e“. Sie werden einen Bildschirm sehen, der dem unten dargestellten ähnelt.



### Ansehen Ihrer favorisierten Kanäle

- Wenn Sie auf der Fernbedienung die Ermächtigungstaste „e“ für weniger als 1 Sekunde drücken, wird die Tabelle mit dem favorisierten Kanälen erscheinen. Der von Ihnen momentan ausgewählte favorisierte Kanal wird hervorgehoben. Um Ihre anderen favorisierten Kanäle anzuschauen, drücken die die Ermächtigungstaste „e“ erneut, um die Fernsehprogramme sequenziell zu wechseln, entsprechend Ihrer Liste der Favoriten.

# Kartenleser

Das 6-in-1 Kartenleser Modul gibt Ihnen die zusätzliche Möglichkeit zur Anzeige von hochqualitativen Digitalfotos, welche auf gängigen Flashspeicher Medien gespeichert sind, und zum stilechten Betrachten auf Ihrem ACER LCD TV. Auf den Kartenleser kann von der Oberseite Ihres LCD TVs aus zugegriffen werden, und ist im unteren Bild gezeigt.

Deutsch

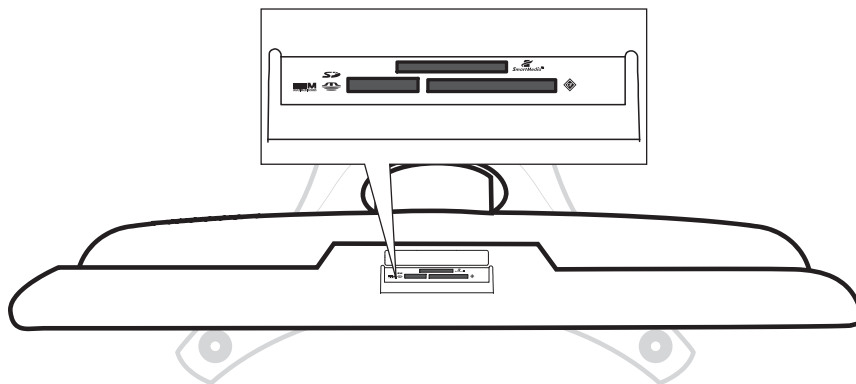

Acer LCD TV Kartenleser Eigenschaften, die mit dem Kartenlesermodul verfügbar sind, sind unten aufgelistet:

- Unterstützung für die meisten gängigen Flashspeicherkarten:
  - Compact Flash (CF) Typ 1/2: 8MB~1GB;
  - IBM MicroDrive™: 340MB und 1GB;
  - SmartMedia (SM): 8MB~128MB;
  - Secure Digital (SD): 16MB~512MB;
  - MultiMedia Card (MMC): 32MB~256MB;
  - Memory Stick (MS)/Memory Stick Duo/Memory Stick Pro: 8MB~512MB;
- Unterstützt progressive RGB Ausgabe mit 1024 x 768 @60Hz.
- Unterstützt multiple Übergangseffekte
- Unterstützt Miniaturbildvorschau von 2x4 Bildern.
- Unterstützt vier Arten der Bildrotation: 0°, 90°, 180° und 270°.
- Unterstützt Diafunktion



MicroDrive™ ist ein registriertes Handelszeichen von IBM, Inc

# Kartenleser OSD Navigation

Der im Acer LCD TV integrierte Kartenleser bietet ein Einstellungsmenü für Sie, um den Anzeigemodus anzupassen oder die Sprache der Bildschirminformationen anzupassen, etc.. Um das Menü aufzurufen, müssen Sie zuerst eine Speicherkarte einlegen.

Menüsymbol	Beschreibung
Kartenquellen	Wählt die Speicherkarte, deren Bilder Sie ansehen möchten, wenn mehr als eine Speicherkarte eingelegt wurde
Fotoinformationen	Zeigt oder versteckt die Bildinformationen, wie Auflösung, Nummer, Datum und Zeit.
Diaverzögerung	Stellt die Intervallzeit zwischen jedem Bild wenn die DIA SHOW Funktion aktiviert ist ein.
Anzeigemodus	Zeigt das Bild im Vollbild oder behält sein originales Bildseitenformat.
Übergangsmodus	Stellt den Übergangsmodus der ladenden Bilder ein.
Sprache	Ändert die Sprache der angezeigten Informationen und des Einstellungsmenüs

Sie können mit der Fernbedienung durch das Kartenleser OSD navigieren, um Ihre Einstellungen anzupassen.

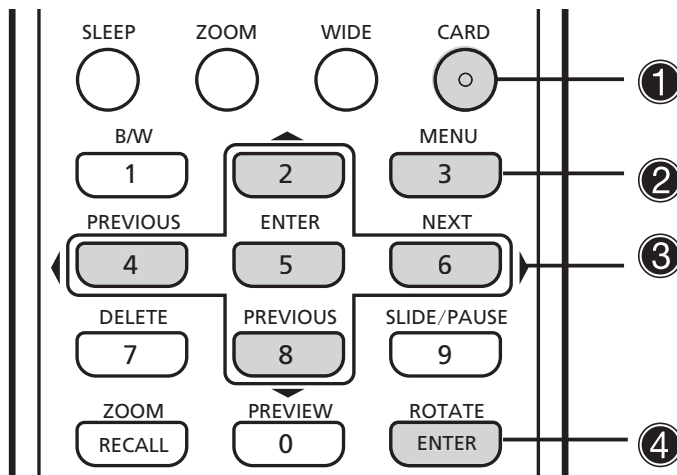

- ① Drücken Sie die „Karte“ Taste, um die Funktion der Kartenlesertaste zu aktivieren.
- ② Drücken Sie die „Menü“ Taste, um das OSD Menü des Kartenlesers einzuschalten, während man in den Bildmodus gelangt
- ③ Drücken Sie die „Nach Oben/Unten/Links/Rechts Pfeile“, um zu Ihrer Auswahl im Kartenleser OSD zu navigieren
- ④ Drücken Sie „Eingabe“ um die OSD Menü Auswahl abzurufen



-----  
Menütaste ist im Vorschaumodus deaktiviert.

# Fehlerbehebung

Bevor Sie den Acer-Service-Center anrufen, prüfen Sie die folgenden Elemente.

Nachfolgend finden Sie eine Liste der möglichen Situationen, die während der Bedienung des LCD TV's auftreten können. Für jede solche Situation sind einfache Antworten und Lösungen gegeben.

## Kein Bild oder keine Tonausgabe.

- Sicherstellen, dass das Stromkabel richtig an der Netzsteckdose angeschlossen ist.
- Sicherstellen, dass der Eingabemodus durch Ihren gewählten Eingang richtig eingestellt ist.
- Sicherstellen, dass die Antenne richtig auf der Rückseite des TV's angeschlossen ist.
- Sicherstellen, dass das Gerät mit dem Hauptschalter eingeschaltet ist.
- Sicherstellen, dass die Lautstärke nicht auf das Minimum oder die Tonausgabe nicht auf Stumm eingestellt ist.
- Sicherstellen, dass keine Kopfhörer angeschlossen sind.
- Ein anderer Empfang als der der Funkstationen kann berücksichtigt werden.

## Unklares Bild.

- Sicherstellen, dass das Antennenkabel richtig angeschlossen ist.
- Nachprüfen, ob die TV-Signale richtig empfangen werden.
- Eine schlechte Bildqualität kann auf eine A-VHS-Kamera oder Camcorder und andere Anschlüsse von Peripheriegeräten gleichzeitig zurückzuführen sein. Schalten Sie eines der anderen Peripheriegeräte aus.
- Das "Geisterbild" oder doppelte Bild kann durch ein Blockieren der Antenne wegen löschen Hochhäusern oder Hügeln verursacht werden. Die Bildqualität kann mit einer guten Richtantenne verbessert werden.
- Die horizontalen Punktlinien auf den Bildern können durch elektrische Störungen verursacht werden, wie z. B. Haarfön, Neonlampen in der unmittelbaren Nähe löschen. Schalten Sie diese Geräte aus oder entfernen Sie sie

## Zu dunkles, zu helles oder zu abgetöntes Bild.

- Die Farbeinstellung prüfen.
- Die Helligkeits-Einstellung prüfen.
- Die Schärfe-Einstellung prüfen.
- Die Fluoreszenzlampe hat möglicherweise das Ende ihrer Nutzungsdauer erreicht.

## Die Fernbedienung funktioniert nicht.

- Überprüfen Sie die Batterien der Fernbedienung.
- Sicherstellen, dass das Sensorfenster für die Fernbedienung keinem starken Licht von Neonlampen ausgesetzt ist.
- Versuchen Sie, die Sensorlinse für die Fernbedienung auf dem TV mit einem weichen Tuch sauberzuwischen.
- Wenden Sie die Tasten (Zugriffstasten) auf dem TV an, bevor die Fernbedienung funktioniert.

Wenn die oben dargestellten Elemente Ihr technisches Problem nicht lösen sollten, beziehen Sie sich auf die Garantiekarte für weitergehende Serviceinformationen.



# Produkt-Spezifikationen

	Element	Spezifikation
Anzeigeschirm	Auflösung	1280 x 768
Mechanisch	Abmessungen (BxHxT mm)	828 x 484 x 248
	Schwenkwinkel	-20 bis +20
	Gewicht (kg)/(Pfd.)	14/30
	Montage an die Wand	Ja (Montage-Kit jedoch nicht mitgeliefert)
TV-System	Ziel	Europa
	Farbsystem	PAL/SECAM
	Tonsystem	B/G/D/K//L
	Stereosystem	NICAM/FM stereo (A2)
Anschlußklemme	Ziel	Europa
	AV1/SCART1	SCART (CVBS,RGB,S-Video,Audio R/L)
	AV2/SCART2	SCART (CVBS,RGB,S-Video,YPbPr/YCbCr,Audio R/L)
	AV3	FBAS/Audio R/L
	PC D-sub	JA
	HDMI	JA
	PC-Audio-Eingang	JA
	Kartenleser	CFI/II/SM/MS/SD/MMC/MS Pro
Audiosystem	3D-Surround	JA
	Lautsprecher	5W+5W
	SRS	WOW
Stromversorgung	Max. Strom- aufnahme	150W