



TV LCD Acer

AT3201W

Guía del Usuario





Copyright © 2005. Acer Incorporated.
Todos los derechos reservados.

Guía del Usuario del TV LCD Acer AT3201W
Publicación Original: Mayo 2005

Acer il logo Acer sono marchi registrati di Acer Incorporated. I nomi dei prodotti di altre aziende sono usati qui solo nell'intento di identificazione e appartengono alle loro rispettive aziende.





Contenido

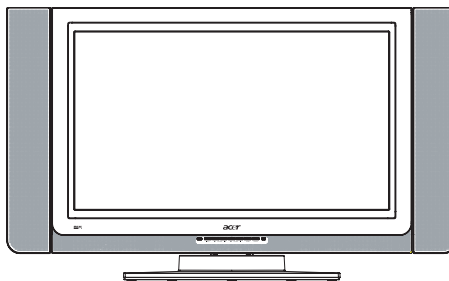

Instrucciones de seguridad importantes	5
Cuidando de su mando a distancia	6
Limpieza y mantenimiento	6
Primero lo primero	7
Características básicas y beneficios	7
Lista de Comprobación del Paquete	7
Vista general de su TV LCD	8
Vista del Panel Frontal	8
Vista del panel trasero	9
Conexión Básica	11
Conectando el cable de alimentación	11
Conectando la antena	11
Conectando el equipo de Vídeo/DVD/AV con un cable SCART-SCART	12
Conectando una cámara, una videocámara o un video juego	12
Conectando auriculares	13
Conectando un PC o Portátil	13
Mando a Distancia	14
Empezando a ver su TV	18
Encendido	18
Asistente de Configuración	18
Cambiando de canal	18
Ajustando el volumen	18
Navegación OSD	19
Navegando el OSD con el Mando a Distancia	19
Características Avanzadas	20
Tecla de Poder: Modo Escenario y Canales Favoritos	20
PIP/PBP/POP	22
Control Parental	22
Solución de problemas	23
Especificaciones del Producto	24







Instrucciones de seguridad importantes

Lea estas instrucciones con detenimiento. Guárdelas para futuras referencias.

- 1 Siga todas las advertencias e instrucciones marcadas en el producto.
- 2 Desenchufe este producto de la toma de pared antes de limpiar. No use líquidos limpiadores o limpiadores con aerosol. Use un trapo húmedo para limpiar.
- 3 No use este producto cerca del agua.



- 4 No ponga este producto en un carro, soporte o mesa inestable. El producto se podría caer, causando serios daños al producto.



- 5 Las ranuras y aberturas sirven para ventilar; para asegurar un funcionamiento fiable del producto y para protegerlo de sobrecalentamientos. No se deben bloquear o cubrir estas aberturas. Las aberturas no deberían bloquearse nunca colocando el producto en una cama, sofá, alfombra, u otra superficie similar. Este producto no debería colocarse nunca cerca o encima de un radiador o acumulador de calor, o en una instalación incorporada a menos que ofrezca una ventilación apropiada.

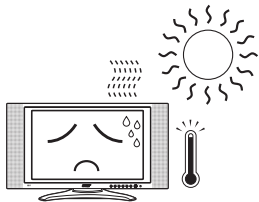

- 6 Este producto debería ser utilizado con el tipo de corriente indicado en la etiqueta marcaje. Si no está seguro del tipo de corriente disponible, consulte con su distribuidor o compañía eléctrica local.
- 7 No permite que haya nada encima del cable de alimentación. No coloque este producto donde las personas puedan pisar el cable.

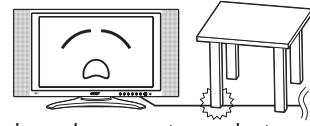

- 8 Si se usa un alargador con este producto, asegúrese de que el amperaje total del equipamiento enchufado en el alargador no exceda el amperaje del alargador. Además, asegúrese de que la clasificación total de todos los productos enchufados en la toma de pared no exceda la capacidad de los fusibles.
- 9 No introduzca nunca objetos de ningún tipo dentro de este producto a través de las ranuras de la carcasa ya que podrían tocar puntos de voltaje peligrosos o producir un cortocircuito entre piezas que podría resultar en fuego o descarga eléctrica. No derrame nunca líquidos de ningún tipo en el producto.
- 10 No intente reparar este producto por su cuenta, ya que al abrir o quitar las tapas puede exponerse a puntos de voltaje peligrosos o a otros riesgos. Deje todas las reparaciones en manos de personal de servicio cualificado.
- 11 Desenchufe este producto de la toma de pared y pida servicio al personal de servicio cualificado bajo las siguientes condiciones: a Cuando el cable de alimentación o el enchufe esté dañado o deshilachado. b Si se ha derramado líquido dentro del producto. c Si el producto ha sido expuesto a lluvia o agua. d Si el producto no funciona correctamente después de seguir las instrucciones de funcionamiento. Ajuste sólo esos controles que no estén cubiertos por las instrucciones de funcionamiento ya que un ajuste inapropiado u otros controles pueden resultar en daños y requerirá, frecuentemente, un extenso trabajo por parte de un técnico cualificado para devolver el producto a las condiciones normales. e Si el producto se ha caído o la carcasa ha resultado dañada. f Si el producto exhibe un cambio distinto en el rendimiento, indicando una necesidad de asistencia.
- 12 Use sólo un tipo apropiado juego de cables de fuente de alimentación (suministrado en su caja de accesorios) para esta unidad. Desconecte siempre el cable de alimentación de la toma de pared antes de reparar o desensamblar este equipamiento.



Cuidando de su mando a distancia

Aquí puede ver algunos modos para manipular su mando a distancia:

- Si se cae, se moja o se deja el mando a distancia bajo los rayos solares puede causar daños. Manipule el mando a distancia con cuidado.
- No toque las pilas. Manténgalas fuera del alcance de los niños.
- Cuando crea que no va a usar el mando a distancia durante un periodo extendido de tiempo, quite las pilas para prevenir posibles daños al mando a distancia en caso de derrames de las pilas.
- Deshágase de las pilas usadas de acuerdo a las regulaciones locales. Reciclelas a ser posible.

Limpieza y mantenimiento

Al limpiar su TV LCD, siga estos pasos:

- 1 Apague el TV.
- 2 Desconecte el cable de alimentación.
- 3 Use un trapo suave humedecido con agua. No use líquidos o limpiadores con aerosol.





Primero lo primero

Quisieramos agradecerle por elegir el TV LCD Acer. Su nuevo TV Acer le ofrecerá años de entretenimiento, versatilidad, y satisfacción.

Esta guía del Usuario le presenta varias características que puede ofrecer su TV LCD, y ofrece información clara y concisa acerca del producto, por ello, lea por favor con detenimiento y guárdelo para futuras referencias.

Características básicas y beneficios

- Pantalla Ancha con Resolución 1366x768 – Pantalla Preparada HDTV
- Pre-Visualización simultánea de Programas con 4 distintos modos de Imagen-en-Imagen
- Excelente Mejora de Sonido con Tecnología SRS WOW
- Mando a Distancia Elegante
- Colores Brillantes con Corrección de Gamma
- Artefactos de Movimiento Minimizados a través de Reducción de Ruido
- Imágenes Nítidas y Precisas con Filtro Des-entrelazado y Combinado
- La mejor Calidad DVD Vídeo con Recuperación Desplegable 3:2/2:2

Lista de Comprobación del Paquete

El paquete de su TV LCD debería contener los siguientes accesorios, además de la caja accesorio. Por favor asegúrese de que estén todos.

Español

Mando a Distancia(X1)
Pilas AAA (X2)

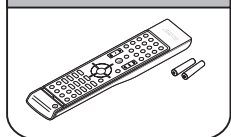

Cable SCART-SCART
(x1)

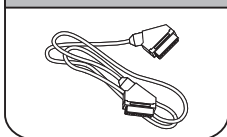

Cable Compuesto
(x1)

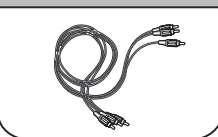

Cable Componente
(x1)

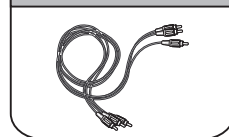

Cable de Alimen-
tación-Europa (X1))

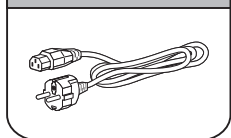

Cable D-Sub (X1)

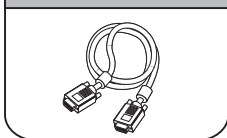

Cavo S-video cable
(X1)

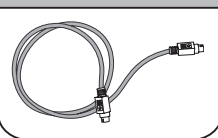

TV por Cable (X1)

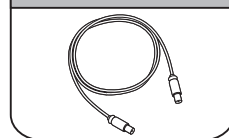

Manual de Usuario &
Rapide de guide



Tarjeta de Garantía





Vista general de su TV LCD

Vista del Panel Frontal

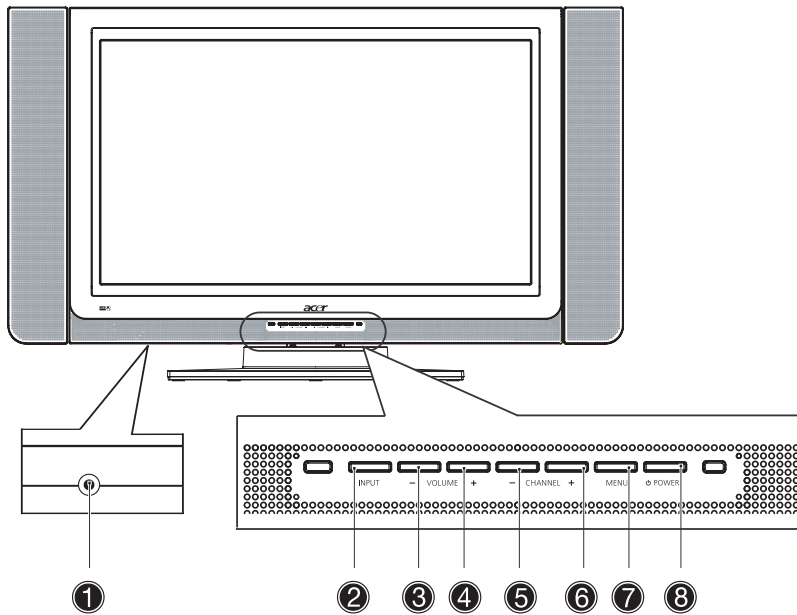

Español

No.	Elemento	Descripción
①	Auriculares	Conectar los auriculares
②	Entrada	Seleccionar Fuente. Cuando OSD está encendido: Presione este botón para confirmar la selección
③	Bajar Vol.	Bajar Volumen. Cuando OSD está encendido: También funciona de la misma manera que la flecha direccional Izquierda en el OSD
④	Subir Vol.	Subir Volumen. Cuando OSD está encendido: También funciona de la misma manera que la flecha direccional derecha en el OSD
⑤	Bajar Canal	Bajar Canal. Cuando OSD está encendido: También funciona de la misma manera que la flecha direccional Abajo en el OSD
⑥	Canal Arriba	Canal Arriba. Cuando OSD está encendido: También funciona de la misma manera que la flecha direccional Arriba en el OSD
⑦	Menú	ENCIENDE/APAGA el menú OSD
⑧	Encendido	ENCENDIDO/APAGADO



Vista del panel trasero

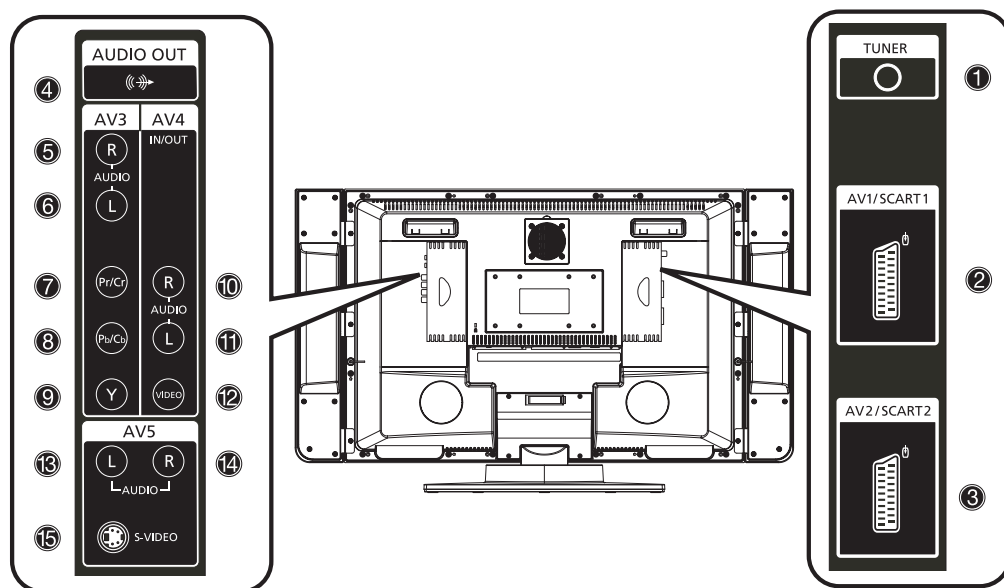

No.	Elemento	Descripción
1	Entrada de Conector RF (Sintonizador TV)	Conectar a la antena o al cable de servicio
2	AV1 / SCART 1	Entrada Soporta reproductor externo de Vídeo, DVD con cable SCART (para entrada RGB, S-Vídeo, CVBS, Audio izquierda/derecha)
	Salida	En modo TV, conecte su Entrada de Vídeo o PVR con el cable SCART para grabar programas de TV
3	AV2 / SCART 2	Entrada Soporta reproductor externo de Vídeo, DVD con cable SCART (para entrada RGB, S-Vídeo, CVBS, pbPr/YcbCr, Audio izquierda/derecha) Componente (YpbPr/YcbCr) sólo para SCART 2
	Salida	En modo TV, conecte su Entrada de Vídeo o PVR con el cable SCART para grabar programas de TV.
4	Salida de Audio	Se conecta al enchufe de entrada de audio de su dispositivo externo
AV3		
5	Audio-D	Se conecta a la salida Audio-D de su dispositivo externo con el cable compuesto rojo
6	Audio-I	Se conecta a la salida Audio-I de su dispositivo externo con el cable compuesto blanco.
7	Pr/Cr	Se conecta a la salida Componente- Pr/Cr de su dispositivo externo con el cable componente rojo
8	Pb/Cb	Se conecta a la salida Componente- Pb/Cb de su dispositivo externo con el cable componente azul
9	Y	Se conecta a la salida Componente-Y de su dispositivo externo con el cable componente verde

Vista pannello posteriore

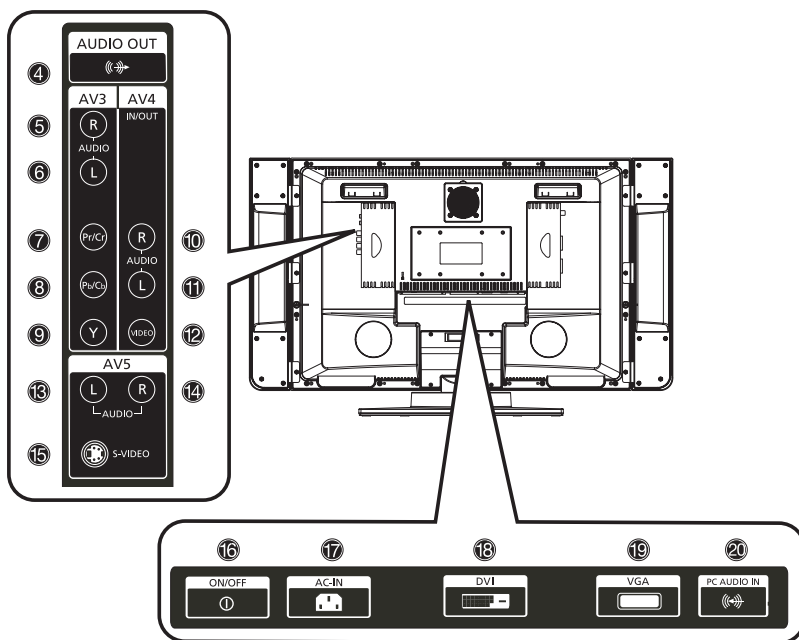

Español

No.	Elemento		Descripción
AV4			
10	Audio-D	Entrada	Se conecta a la salida Audio-D de su dispositivo externo con el cable compuesto rojo
		Salida	En modo TV, conecte su Entrada de Vídeo o Entrada PVR con el cable compuesto rojo para grabar programas de TV (Por favor ajuste AV4 a "Salida" en OSD)
11	Audio-I	Entrada	Se conecta a la salida de Audio-I de su dispositivo externo con el cable compuesto blanco
		Salida	En modo TV, conecte su Entrada de Vídeo o Entrada PVR con el cable compuesto blanco para grabar programas de TV (Por favor ajuste AV4 a "Salida" en OSD)
12	Video	Entrada	Se conecta a la salida de vídeo Compuesto de su dispositivo externo con el cable compuesto amarillo
		Salida	En modo TV, conecte su Entrada de VÍDEO o Entrada PVR con el cable compuesto blanco para grabar programas de TV (Por favor ajuste AV4 a "Salida" en OSD)
AV5			
13	Audio-D		Se conecta a la salida Audio-D de su dispositivo externo con el cable compuesto rojo
14	Audio-I		Se conecta a la salida de Audio-I de su dispositivo externo con el cable compuesto blanco.
15	S-Video		Se conecta a la salida S-Vídeo de su dispositivo externo con el cable S-vídeo
Bottom			
16	Interruptor CA		ENCENDER/APAGAR alimentación CA
17	Entrada CA		Conectar a una fuente de alimentación
18	Entrada DVI-D		Se conecta a una Salida DVI
19	Entrada D-Sub		Se conecta un PC VGA
20	Entrada de Audio PC		Se conecta al enchufe de Salida de audio PC

10



Conexión Básica

Conectando el cable de alimentación

- 1 Conecte el cable CA en la entrada CA en la parte trasera del aparato.
- 2 Conecte el enchufe macho a la toma de pared como se muestra.

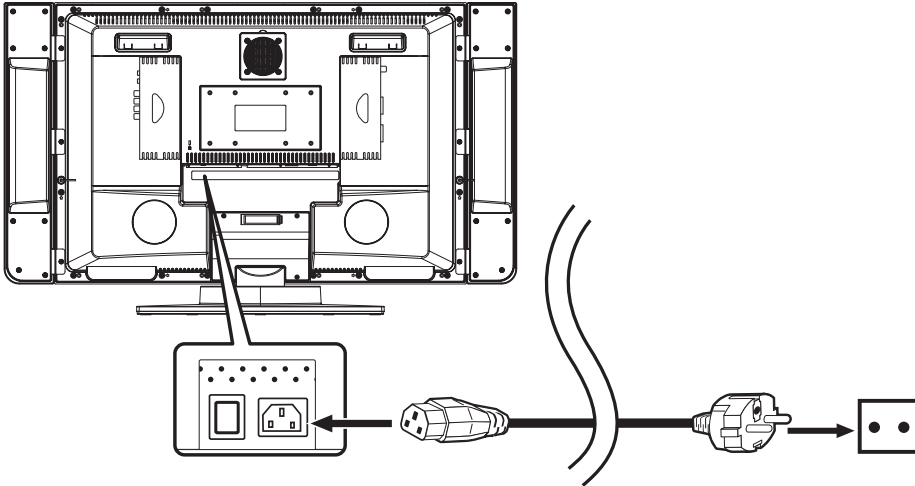

Español

Conectando la antena

Conecte el cable con el plomo de la antena exterior al terminal de la antena en la parte trasera del aparato de TV como se muestra.

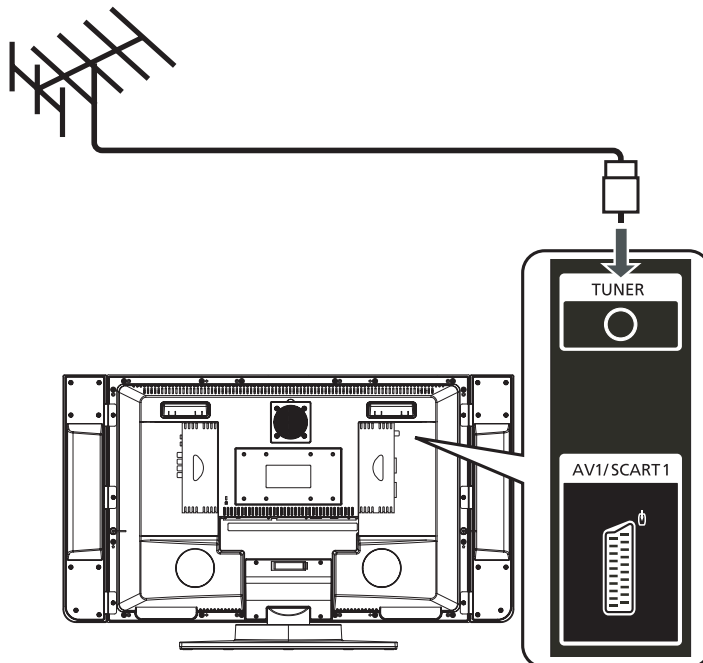



Conectando el equipo de Vídeo/DVD/AV con un cable SCART-SCART

Conecte el cable SCART-SCART como se muestra abajo.

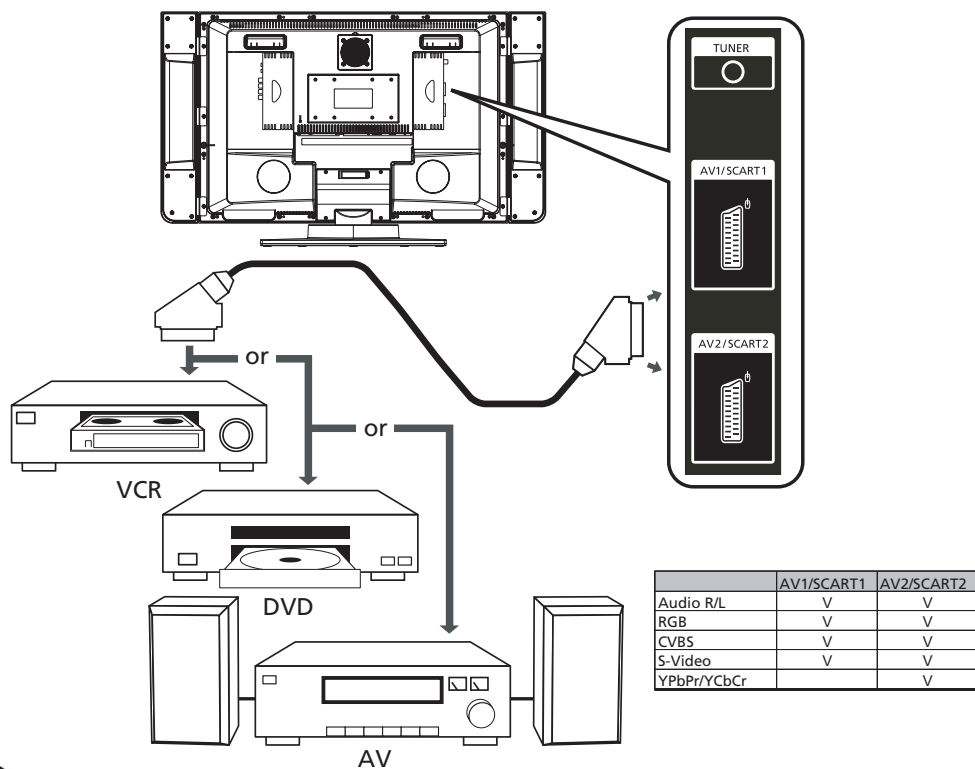

Español



Alternativamente puede usar otros conectores como Componente, S-Video, Video y Audio D/I para un equipamiento apropiado

Conectando una cámara, una videocámara o un video juego

Conecte su cámara o videocámara a los puertos Vídeo/Audio en la base de su aparato de TV como se muestra abajo.

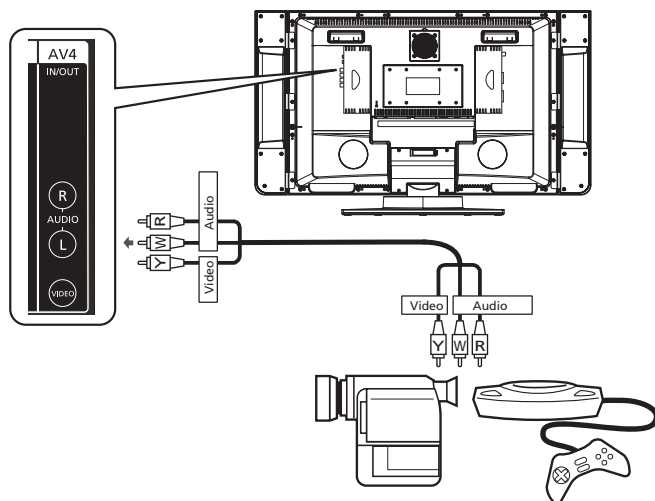



Conectando auriculares

Conecte los auriculares a la entrada de auriculares en la parte de abajo del aparato de TV como se muestra abajo.



Español

Conectando un PC o Portátil

Connect your PC or notebook to the D-Sub or DVI ports on the bottom of the TV set as shown below.

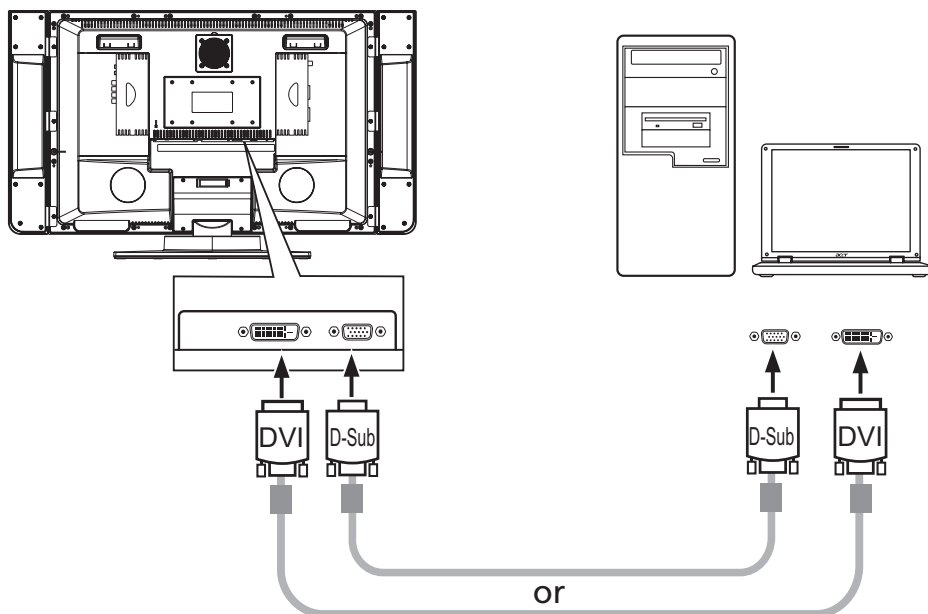

La resolución Max. es 1366x768. Para conexiones PC, la configuración óptima es 1360*768@60Hz.





Mando a Distancia

Español

1 Encendido

Fuentes 2

Teclas numéricas 3

4 MENÚ

5 Pad Direccional

La tecla Acer Poder 6

Canali
Tasto Acer Empowering

8 Volume

Canal 7

9 Teclas PIP/PBP/POP

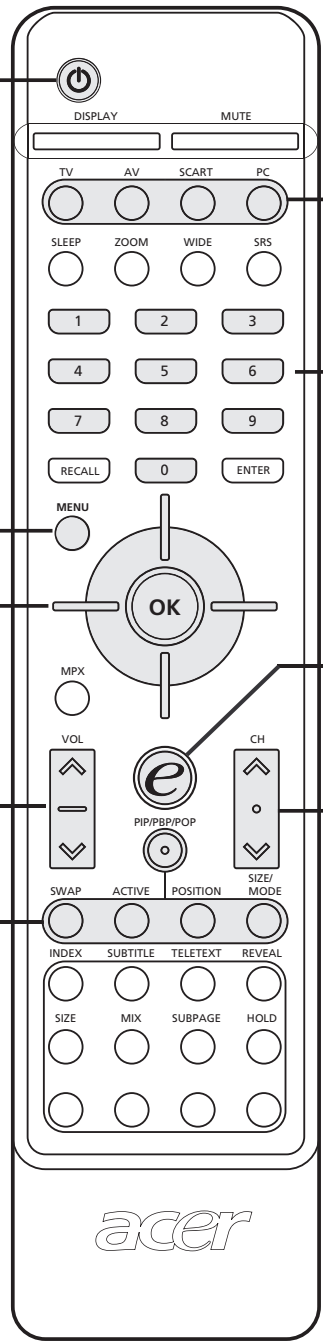



No.	Elemento	Descripción
①	Botón de Encendido	Presionar para encender/apagar el TV
	VISUALIZADOR	Muestra el número de canal y la fuente de entrada en la esquina superior derecha de la pantalla
	SILENCIO	Presione una vez para silenciar el sonido, presione otra vez para restaurar
	TV	Presione para seleccionar el modo TV
②	AV	Presione para seleccionar fuentes entre AV3, AV4 y AV5.
	SCART	Presione para seleccionar modo SCART1/SCART2
	PC	Presione una vez para el modo VGA, presione dos veces para DVI
	TEMPORIZADOR	Presione para ajustar un periodo de tiempo después del cual el TV debería pasar por sí mismo al modo espera. Presione varias veces para seleccionar el número de minutos
	ZOOM	Presione para cambiar el imagen entre Normal, Zoom1 (2x) y Zoom 2 (4X)
	ANCHO	Presione para cambiar el modo de escala entre 4:3, 16:9, Panorama y Buzón.
	SRS	Presione para seleccionar los modos SRS WOW, TruBass, SRS, "Apagado" secuencialmente
③	Teclas numéricas	Teclas numéricas desde 0-9
	RELLAMAR	Presione para volver al canal anterior
	INTRO	Presione para confirmar la selección de canal con las teclas numéricas
④	MENÚ	Abrir Menú o salir del Menú
⑤	Tecla de desplazamiento 4-vías/OK	Navegar arriba, abajo, izquierda y derecha en el menú OSD / presione OK para confirmar
	MPX	Presione para seleccionar el sistema de sonido, mostrado en la esquina superior derecha
⑥	e	La tecla Acer Poder (para Canales Favoritos, Modo Escenario). Vea "Tecla de Poder: Canales Favoritos y Modo Escenario" en la página 20
⑦	CH (arriba/abajo)	Presione estos botones para seleccionar el canal de TV en secuencia
⑧	VOL (arriba/abajo)	Presione estos botones para subir o bajar el volumen
	PIP/PBP/POP	Cambia entre los modos Normal/PIP/PBP/POP. Vea "Características Avanzadas" en la página 22
⑨	CAMBIAR	En modo PIP/PBP: Cambiar la pantalla primaria y sub-pantalla con el interruptor.
	ACTIVO	En modo POP: Cambiar la pantalla activa.
	POSICIÓN	En modo PIP: Cambie la posición de la subpantalla
	TAMAÑO/MODO	Cuando esté en modo PIP: Cambia el tamaño de la sub-pantalla 25%, 37.5%, 50% Cuando esté en modo POP: Cambie el modo POP 1+5 / 1+12



Mando a Distancia

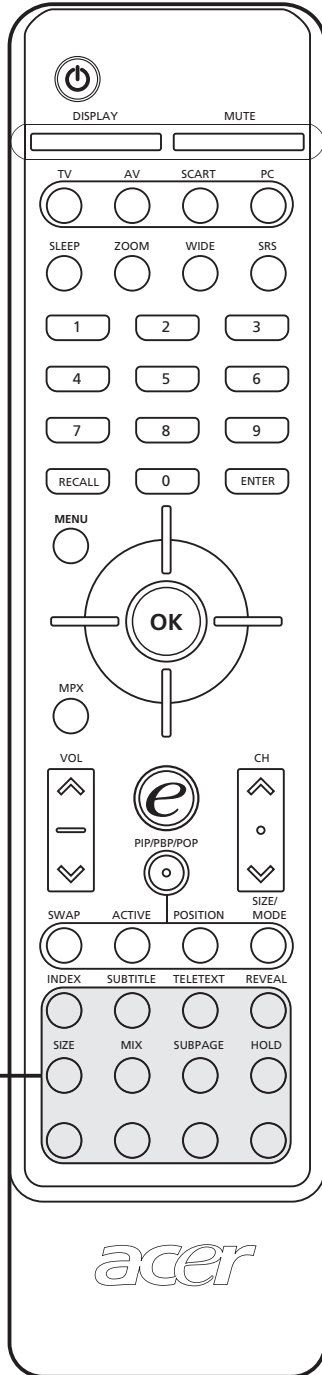

Español

1 Teletexto





No.	Elemento	Descripción
	ÍNDICE	Ir a la página índice
	SUBTÍTULO	Muestra subtítulos en la pantalla
	TELETEXTO	Presiona para pasar de TV/AV a modo Teletexto.
	REVELAR	Presione para revelar la información oculta del teletexto.
1	TAMAÑO	Presione una vez para hacer zoom en el teletexto a 2X; presione otra vez para continuar.
	MIX	Presione para sobreponer la página de teletexto en la imagen de TV, Ej. Subtítulos.
	MANTENER	Presione para pausar la página de teletexto actual en modo de visionado de multi-páginas.
	Botones de Color (R/V/A/N)	Hace funcionar el botón correspondiente en la página de teletexto.

Empezando a ver su TV

Encendido

- Encender el interruptor CA de encendido en la base del TV.
- Presione el botón de encendido en el mando a distancia.

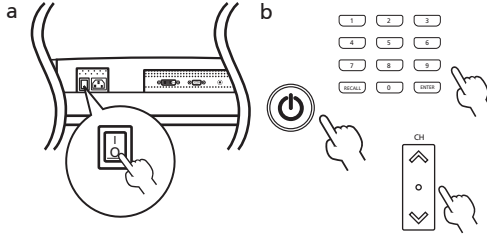

Cambiando de canal

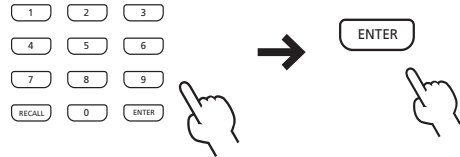

- Presione 0-9 en el mando a distancia para seleccionar un canal. El canal cambia en 2 segundos. Presione INTRO para seleccionar el canal inmediatamente.

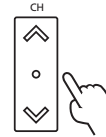

- También puede cambiar los canales presionando y manteniendo el botón Canal Arriba/Abajo en el mando a distancia. Arriba subirá el número, mientras que abajo bajará el número.

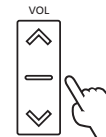

stando el volumen

Regular el volumen usando el botón VOL +/- en el mando a distancia. Arriba subirá el volumen, mientras que abajo bajará el volumen.

Español

Asistente de Configuración

La primera vez que encienda el Televisor, el ayudante de configuración lo guiará paso por paso para completar la configuración de selección de idioma y la búsqueda de canales.

- Por favor enchufe el cable coaxial del sintonizador y presione la tecla "OK"
- Búsqueda automática, por favor espere
Instalación completada





También puede ajustar esta configuración usando el panel de control frontal. Por favor vea "Vista del panel Frontal" en la página 8 para más detalles.







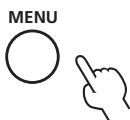

Navegación OSD

Muchas de las configuraciones y ajustes avanzados están disponibles usando los menús OSD (visualizador en pantalla), como se muestra en el ejemplo de imagen de pantalla de abajo.

También puede interactuar con estos menús usando los controles del panel frontal. Por favor vea "Vista del Panel Frontal" en la página 8 para más detalles.

Navegando el OSD con el Mando a Distancia



Estos son los cinco principales menús OSD. Estos son: Imagen , Audio , Configuración , Opciones  y Poder . Use el siguiente método para navegar fácilmente estos menús.

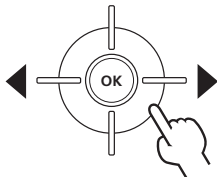

- 1 Presione el botón "Menú" en el mando a distancia o el botón "Menú" en el panel de control.
- 2 Seleccionate il menù desiderato utilizzando I lati Sinistro/Destro del tastierino direzionale per cambiare



presione la tecla "activar" nuevamente. Las otras pantallas POP mostrarán los siguientes canales en secuencia.

3. Presione la tecla "Tamaño/Modo" para acceder al modo imagen en imagen 1+5 o 1+12 como se muestra en la imagen de abajo.

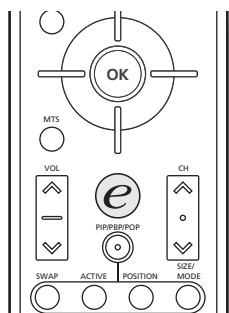

Características Avanzadas

Español

Tecla de Poder: Modo Escenario y Canales Favoritos

Use el OSD para definir su configuración de tecla de Poder "e": Modo Escenario y Canales Favoritos. Canales Favoritos y modo Escenario. El valor por defecto para la tecla "e" es el modo Escenario. Use el siguiente método: Menú -> Poder -> Configuración de Tecla e. Elija entre "Canales Favoritos" o "Modo Escenario". Ahora, cuando presione la tecla "e", se accederá a la selección que haya elegido.

Modo Escenario

Presione la tecla "e" de Poder y use el Modo Escenario para seleccionar los ajustes de audio y vídeo predefinidos para un disfrute óptimo de los siguientes escenarios: Estándar, Película, Deporte, Concierto, Juego, Usuario.

Modo	Scenario Mode Design Direction
Estándar	El modo estándar le permite ver sus canales favoritos con imágenes nítidas y brillantes a través de los ajustes adaptables de brillo y contraste. Ofrece audio de sonido claro con rendimiento SRS.
Cine	Para disfrutar cómodamente de películas en casa, el modo Cine muestra escenas dim con gran detalle, compensación de colores; y presenta con suavidad las imágenes en movimiento. Esto es culminado a través de una corrección Gamma óptima además de ajustes de saturación, brillo y contraste. El modo cine saca lo mejor de las bandas sonoras de las películas de alta-definición usando tecnología SRS WOW.
Juego	El modo juego detalla con cuidado los exquisitos gráficos de los video juegos modernos, ofreciendo entretenimiento casi real mientras protege su visión ajustando el brillo y el contraste. Además, el modo Juego ofrece una experiencia de audio elevada a través de la tecnología SRS WOW:
Deportes	El modo Deportes es adecuado para programas de deportes al aire libre, con profundidad de fondo de gran precisión y degradación de gran claridad entre el brillante, campo de juego exterior y auditorios oscuros. El modo Deportes mejora también brillantemente los colores y presenta con rapidez las imágenes móviles sin imágenes residuales. Todo esto se consigue a través de correcciones de Gamma específicas y ajustes de saturación. Se puede escuchar un audio preciso, gracias al rendimiento TruBass.





Concierto	El modo Concierto le lleva a una sala de conciertos virtual, a una ópera o a otro ambiente dim gracias a los ajustes adaptables de brillo y contraste. El modo concierto acentúa las armonías simfónicas y el rango de audio tenor usando tecnología a SRS WOW.
-----------	---

Canales Favoritos

Por favor tenga en cuenta que el modo Escenario es el valor por defecto de la tecla de Poder "e". Para hacer uso de las siguientes instrucciones, por favor ajuste el canal Favorito como el de por defecto usando el método descrito en la página anterior.

Almacenando canales favoritos

Para un acceso rápido a sus canales favoritos, use el siguiente método:

- Para almacenar un canal en memoria para un acceso rápido, seleccione su canal deseado, y presione y mantenga la tecla de Poder "e" en el mando a distancia durante más de 2 segundos. Esto almacenará la información del programa de TV en la base de la lista de favoritos.
- Hay un total de cinco ranuras en las cuales puede almacenar programas de TV.



- Si o hay una ranura vacía en la lista de favoritos, el primer programa será borrado y el nuevo programa de TV es añadido en la base de la lista de favoritos. Simplemente ponga, es "Primero dentro, primero fuera".
- Cuando el programa actual es almacenado en la lista de favoritos, presionando la tecla "e" durante más de 2 segundos quitará el programa de la lista de favoritos.
- Para ver los canales favoritos actualmente almacenados, presione la tecla de Poder "e". Verá una pantalla similar a la mostrada más abajo.

Viendo sus canales favoritos

- En el mando a distancia, si presione la tecla de Poder "e" durante menos de 1 segundo, aparecerá la tabla de canales favoritos. El canal favorito actualmente seleccionado será resaltado. Para ver sus otros canales favoritos, presione la tecla de Poder "e" otra vez para pasar por los programas de TV secuencialmente de acuerdo a su lista de favoritos.



tra l cinque menù.

- Use el pad direccional para interactuar con este

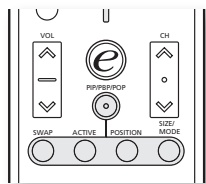

menù. Las direcciones Arriba/Abajo desplazarán a través de las opciones de menù, mientras Izquierda/Derecha ajusta las distintas configuraciones (por ejemplo, en el menù Imagen, ajustes tales como brillo, contraste, etc.). Si no

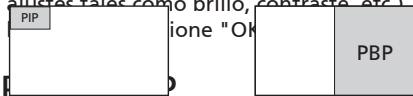

PIP (Imagen en Imagen) PBP (Imagen por Imagen)

En modo TV, AV, SCART y PC, presione el botón PIP/PBP/POP una vez para visualizar imagen en imagen (PIP). Presione dos veces para visualizar imagen por imagen (PBP).

Español

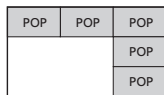

POP (Imagen sobre Imagen)

En modo SCART (YPbPr/YCbCr) y PC (VGA, DVI), presione el botón PIP/PBP/POP tres veces para visualizar imagen en imagen (POP). Entonces, la pantalla POP mostrará los programas de canales de TV uno a uno.

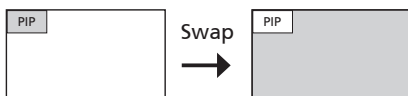

PIP

- Presione las teclas "TV/SCART/AV/PC", teclas numéricas o "CH arriba/abajo" para cambiar el contenido de la pantalla PIP.
- Presione la tecla "Cambiar" para cambiar el

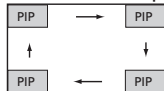

contenido entre la pantalla primaria y la pantalla PIP.

- Presione la tecla "Posición" para seleccionar

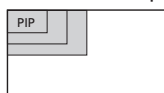

la ubicación de las subpantallas entre Superior Izquierda -> Superior Derecha -> Inferior Derecha -> Inferior Izquierda, como se muestra en la imagen.

- Presione la tecla "Tamaño/Modo" para cambiar el tamaño de la pantalla PIP entre 25%, 37.5%, 50% misure dello schermo PIP fra 25%, 37.5%, 50%

PBP

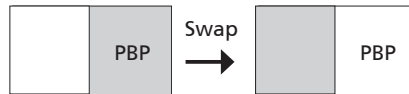

- Presione las teclas "TV/SCART/AV/PC", teclas numéricas o la tecla "CH arriba/abajo" para cambiar el contenido de la pantalla PBP.
- Presione la tecla "Cambiar" para cambiar el contenido entre la pantalla primaria y la pantalla PBP.

POP

- Presione la tecla "Activar" para activar el canal de TV en la pantalla superior-izquierda POP.
- Presione las teclas numéricas o la tecla "CAN arriba/abajo" para cambiar el canal de TV en la pantalla superior-izquierda POP. Después,

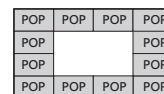
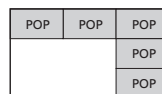

Control Parental

Estando en modo TV, puede buscar la característica de Control Parental en el menù Config. Introduzca un número PIN de cuatro dígitos usando las teclas numéricas en su mando a distancia. Use este número para ajustar la configuración de Control Parental, para prevenir el acceso a ciertos canales.

Si usted se olvida de su PIN número, introduzca por favor 6163 para reajustar.

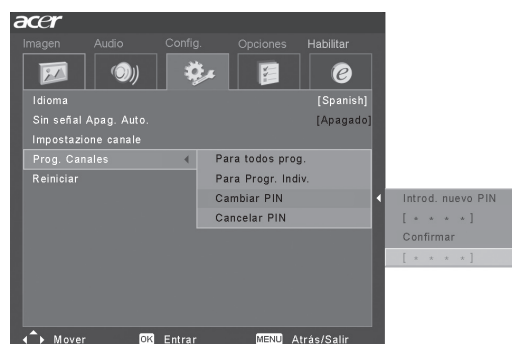



Solución de problemas

Antes de llamar al centro de servicio Acer, por favor compruebe las siguientes soluciones.

La siguiente es una lista de posibles situaciones que pueden surgir durante el uso de su TV LCD. Se ofrecen respuestas y soluciones fáciles para cada una.

No hay imagen o sonido.

- Asegúrese de que el cable de alimentación está adecuadamente insertado en la toma de pared.
- Asegúrese de que el modo de entrada esté correctamente ajustado por su entrada seleccionada.
- Asegúrese de que la antena en la parte trasera del TV esté adecuadamente conectada.
- Asegúrese de que el interruptor principal esté encendido.
- Asegúrese de que el volumen no esté en el mínimo o de que no esté puesto en silencio.
- Asegúrese de que los auriculares no estén conectados.
- Se puede considerar la recepción de otras estaciones además de las que estén emitiendo.

La imagen no es clara.

- Asegúrese de que el cable de la antena esté apropiadamente conectado.
- Considere si las señales de TV están siendo apropiadamente recibidas.
- La calidad de imagen baja puede ocurrir si se tienen conectados al mismo tiempo una cámara A-VHS o videocámara y otros periféricos. Apague uno de los otros periféricos.
- La imagen "fantasma" o doble puede ocurrir debido a obstrucciones a la antena debido a edificios o colinas altas. Usando una antena altamente direccional se puede mejorar la calidad de la imagen.
- Las líneas de puntos horizontales mostradas en las imágenes pueden ser ocasionadas por interferencias eléctricas, Ej. Un secador, luces de neón cercanas, etc. Apague o quite estos aparatos.

Español

La Imagen es demasiado oscura, demasiado clara o tintada.

- Compruebe el ajuste de color.
- Compruebe la configuración del brillo.
- Compruebe la función de nitidez.
- Puede que la lámpara fluorescente haya alcanzado el final de su vida útil.

El mando a distancia no funciona.

- Compruebe las pilas del mando a distancia.
- Asegúrese de que la ventana del sensor remoto no esté bajo una fuerte luz fluorescente.
- Intente limpiar la lente del sensor del mando a distancia en el TV con un trapo suave.
- Use los botones (teclas rápidas) en el TV antes de que funcione el mando a distancia.

Si las soluciones de arriba no solucionan su problema técnico, por favor consulte la tarjeta de garantía para información sobre el servicio de reparación.



Especificaciones del Producto

Elemento	Especificaciones
Espec. Panel	
Resolución	1366 x 768 pixels
Brillo	500 nits
Contrast Ratio (typical.)	800:1
Colores de Pantalla	16.7 M
Ángulo de Visionado	H:170 ; V:170
Tiempo de Respuesta	12 ms (on/off)(gray to gray)
Fuente de Alimentación	
Entrada	100V to 240 V-AC.
Consumo de energía máximo	210 W
Ahorro de Energía	5 W
Mecánico	
Dimensiones (PxAxEx mm)	1018 x 616 x 210 mm
Ángulo de Giro	40 degrees(R20 & L20)
Peso (Kg.)/(lb)	20.7 kg / 45.6 lbs.
Montaje de pared	Sí (kit de montaje no incluido)
Terminal	
AV1/ SCART1	SCART(RGB,CVBS,S-Video,Audio D/I)
AV2/ SCART2	SCART(RGB,CVBS,S-Video,YPbPr/YCbCr,Audio D/I)
AV3	RCA for YPbPr/YCbCr,Audio D/I
AV4	RCA for CVBS, Audio D/I
AV5	S-Video, Audio D/I
PC D-sub	Sí
DVI-D(HDCP)	Sí
Entrada audio PC	Sí
Salida de Audio	Sí
Auriculares	Sí
Sistema Audio	
3D envolvente	Sí
Altavoces	10 W + 10 W
SRS	WOW