



# TV LCD Acer

## AT3201W

### Guide de l'utilisateur





Copyright © 2005. Acer Incorporated.  
Tous les droits réservés.

TV LCD Acer Série AT3201W Guide de l'utilisateur  
Publication originelle : Mai 2005

Acer et le logo Acer sont des marques déposées de Acer Incorporated. Les autres noms de produits de compagnies ou de marques déposées cités remplissent une fonction informative uniquement et appartiennent à leurs compagnies respectives





# Contenu

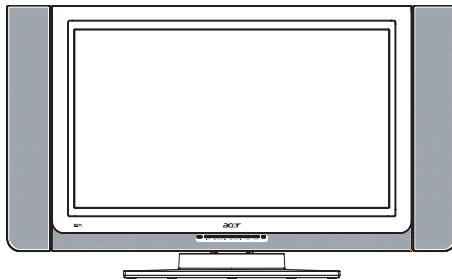

<b>Instructions de sécurité importantes</b>	<b>5</b>
Soin de la télécommande	6
Nettoyage et entretien	6
<b>Tout d'abord</b>	<b>7</b>
Fonctions de base et avantages	7
Liste de contrôle des contenus	7
<b>Survol de votre TV LCD</b>	<b>8</b>
Vue de l'avant	8
Vue de l'arrière	9
<b>Connexion de base</b>	<b>11</b>
Branchement du cordon d'alimentation	11
Branchement d'une antenne	11
Brancher le magnétoscope, lecteur de DVD ou appareils AV avec le câble PériTel-PériTel	12
Brancher un caméscope ou une console de jeu vidéo	12
Brancher des écouteurs	13
Connexion pour PC ou ordinateur portable	13
<b>Télécommande</b>	<b>14</b>
<b>Commencez à regarder votre TV</b>	<b>18</b>
Allumer	18
Assistant d'installation	18
Changement de chaînes	18
Ajustement du volume	18
<b>Naviguer dans l'OSD</b>	<b>19</b>
Naviguer dans l'OSD avec la télécommande	19
<b>Fonctions avancées</b>	<b>20</b>
Touches programmes : Mode scénario et Chaînes favoris	20
PIP/PBP/POP	22
Contrôle Parentale	22
<b>Dépannage</b>	<b>23</b>
<b>Spécifications du produit</b>	<b>24</b>







## Instructions de sécurité importantes

Lisez soigneusement ces instructions. Gardez-les pour référence future.

- 1 Suivez tous les avertissements et instructions inscrits sur le produit.
- 2 Débranchez le produit de la prise murale avant de nettoyer. N'utilisez pas de détergents liquides ou en aérosol. Utilisez un linge humide pour le nettoyage.
- 3 N'utilisez pas ce produit à proximité de l'eau.



- 4 Ne placez pas ce produit sur une table, un stand ou un chariot instable, le produit pourrait chuter.



- 5 Les fentes et ouvertures servent à aérer; pour assurer un fonctionnement fiable du produit et pour le protéger contre la surchauffe. Ces ouvertures ne doivent pas être bloquées ou couvertes. Les ouvertures ne devraient jamais être bloquées en plaçant le produit sur un lit, un divan, un tapis ou autre surface semblable. Ce produit ne devrait jamais être placé à proximité de, ou au-dessus d'un radiateur ou un bouche de chauffage, ou dans une installation intégrée à moins d'assurer une aération appropriée.

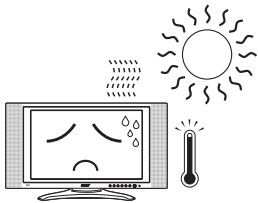

- 6 Ce produit fonctionne sur le type d'alimentation indiqué sur l'étiquette. Si vous n'êtes pas sûr du type d'alimentation fournie par votre source, contactez votre fournisseur d'électricité local.
- 7 Ne permettez pas que quelque chose repose sur le cordon d'alimentation. Ne placez pas ce produit dans un endroit où quelqu'un marchera sur le cordon.



- 8 Si une rallonge est utilisée avec ce produit, assurez-vous que la classification d'ampères totale de l'équipement branché sur la rallonge ne dépasse pas la classification d'ampères de la rallonge. D'autre part, assurez-vous que la classification totale de tous les produits branchés sur la prise murale ne dépasse pas la classification du fusible.
- 9 N'insérez jamais d'objets dans les fentes du boîtier puisqu'ils pourraient entrer en contact avec de dangereux points de tension, ou court-circuiter des parties ayant comme résultat un incendie ou un choc électrique. Ne renversez jamais de liquide sur le produit.
- 10 N'essayez pas de réparer ce produit vous-même, puisque ouvrir ou retirer des couvercles peut vous exposer à de dangereux points de tension ou à d'autres risques. Référez toute réparation au personnel de service qualifié.
- 11 Débranchez l'unité du mur et référez les réparations au personnel de service qualifié dans les cas suivants:
  - a Lorsque le cordon d'alimentation ou la prise de secteur est endommagé.
  - b Si un liquide a été renversé dans le produit.
  - c Si le produit a été exposé à l'eau ou à la pluie.
  - d Si le produit ne fonctionne pas normalement alors que les instructions ont été suivies. N'ajustez que les réglages compris dans les instructions puisqu'un mauvais ajustement d'autres réglages pourraient donner lieu à des dommages et demandera un important travail par un technicien qualifié pour rétablir le produit dans son état normal.
  - e Si le produit a chuté ou si le boîtier a été endommagé.
  - f Si le produit affiche un changement de performance qui demande une réparation.
- 12 N'utilisez que le cordon d'alimentation approprié (fourni dans votre boîte d'accessoires) pour cette unité. Débranchez toujours cet appareil de la prise murale avant de réparer ou de démonter.





## Soin de la télécommande

Voici comment prendre soin de votre télécommande:

- Laisser tomber, mouiller ou placer la télécommande au soleil pourrait l'endommager. Manipulez la télécommande avec soin.
- Attention aux piles. Gardez-les à distance des enfants.
- Si vous prévoyez de pas utiliser la télécommande pour un période prolongés, retirez les piles pour prévenir le dommage potentiel en cas de fuite des piles.
- Débarrassez-vous des piles selon les règles locales. Recyclez si possible.

## Nettoyage et entretien

Lorsque vous nettoyez votre TV LCD, suivez les étapes suivantes:

- 1 Éteignez la TV.
- 2 Débranchez le cordon de secteur.
- 3 Utilisez un chiffon doux et humide. N'utilisez pas de détergents liquides ou en aérosol.





## Tout d'abord

Nous voulons vous remercier d'avoir choisi une TV LCD ACER. Votre nouvelle TV Acer vous fournira des années de divertissement, de flexibilité et de satisfaction.

Ce guide de l'utilisateur vous présente les fonctions variées que votre TV LCD peut vous offrir, et fournit une information claire et précise sur le produit, alors veuillez le lire complètement et conservez-le pour une future référence.

## Fonctions de base et avantages

- Affichage large avec résolution 1366x768 – Affichage «HDTV Ready»
- Prévission simultanée de programmes avec 4 modes PIP (image insérée)
- Une excellente qualité sonore grâce à la technologie SRS WOW
- Une télécommande élégante
- Des couleurs brillantes avec correction Gamma
- Artefacts de mouvement minimisés à travers la réduction de bruit
- Une image nette et juste avec un désentrelaçage et un filtre peigne
- La meilleure qualité vidéo DVD avec adaptation 3:2/2:2 «Pull Down»

## Liste de contrôle des contenus

L'emballage de votre TV LCD devrait contenir les accessoires suivants, en plus de la boîte d'accessoires. Veuillez vous assurer qu'ils sont tous présents.

Télécommande (X1)  
Piles AAA (X2)

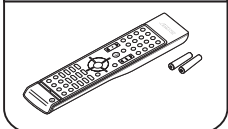

Câble SCART (X1)

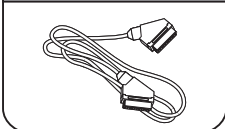

Câble Composite (x1)

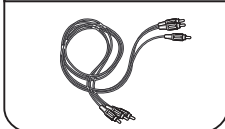

Câble Component (x1)



Cordon d'alimenta-  
tion Europe (X1)

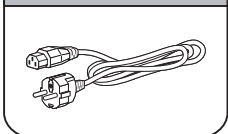

Câble D-Sub (X1)

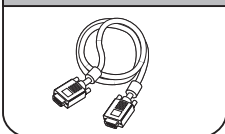

Câble S-video (X1)

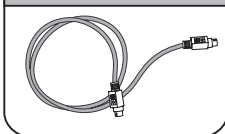

Câble TV (X1)

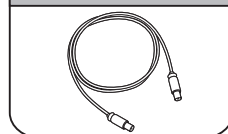

Manuel de l'utilisa-  
teur & Guide Rapide



Carte de garantie





# Survol de votre TV LCD

## Vue de l'avant

Français

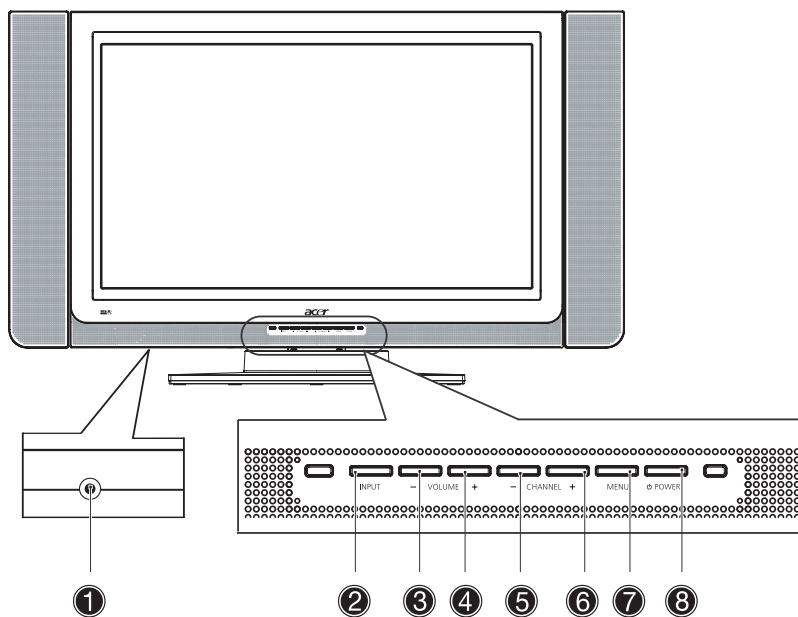

No.	Item	Description
①	Écouteurs	Branchez les écouteurs
②	Entrée	Choisissez la source. Lorsque l'OSD est lancé: appuyez sur cette touche pour confirmer le choix
③	Diminuer le Vol	Diminuer le volume. Lorsque l'OSD est lancé: Sert à naviguer vers la gauche dans l'OSD
④	Augmenter le Vol	Augmenter le Volume. Lorsque l'OSD est lancé: Sert à naviguer vers la droite dans l'OSD
⑤	Descendre de Chaîne	Descendre de Chaîne. Lorsque l'OSD est lancé: Sert à naviguer vers le bas dans l'OSD
⑥	Monter de Chaîne	Monter de Chaîne. Lorsque l'OSD est lancé: Sert à naviguer vers le haut dans l'OSD
⑦	Menu	Lance ou arrête le menu OSD
⑧	Power	Power ON/OFF





## Vue de l'arrière

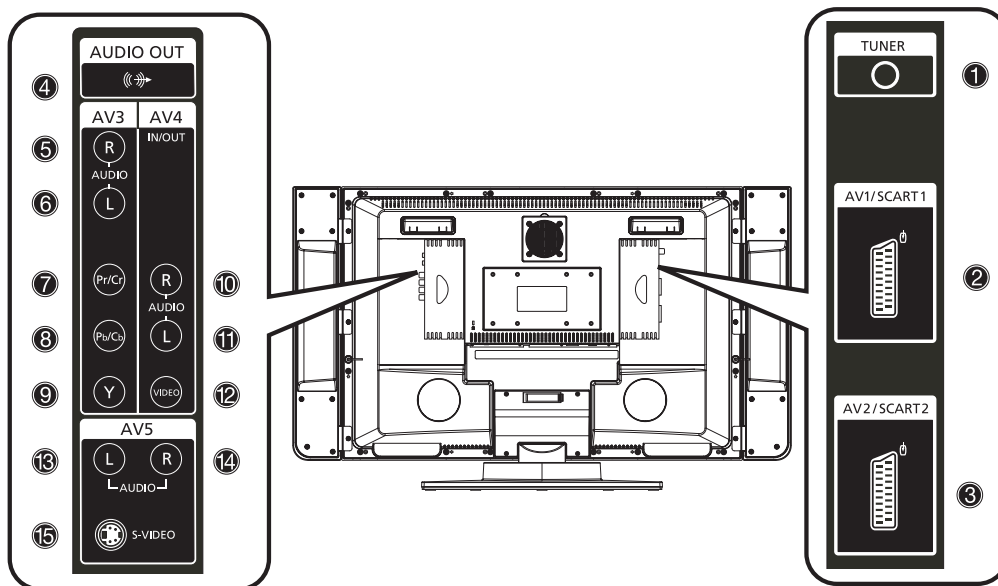

No.	Item	Description
①	Connecteur RF (Tuner TV) Entrée	Branchement pour l'antenne ou le service de câble
②	AV1/Péritel 1	Entrée
		Sortie
③	AV2/Péritel 2	Entrée
		Sortie
④	Sortie Audio	Se raccorde à la prise d'entrée audio d'un appareil externe
<b>AV3</b>		
⑤	Audio-D	Se raccorde à la sortie Audio-D de votre appareil externe avec le câble composite rouge
⑥	Audio-G	Se raccorde à la sortie Audio-G de votre appareil externe avec le câble composite blanc
⑦	Pr/Cr	Se raccorde à la sortie Composante Pr/Cr de votre appareil externe avec le câble composante rouge
⑧	Pb/Cb	Se raccorde à la sortie Composante Pb/Cb de votre appareil externe avec le câble composante bleu
⑨	Y	Se raccorde à la sortie Composante Y de votre appareil externe avec le câble composante vert



## Vue de l'arrière

Français

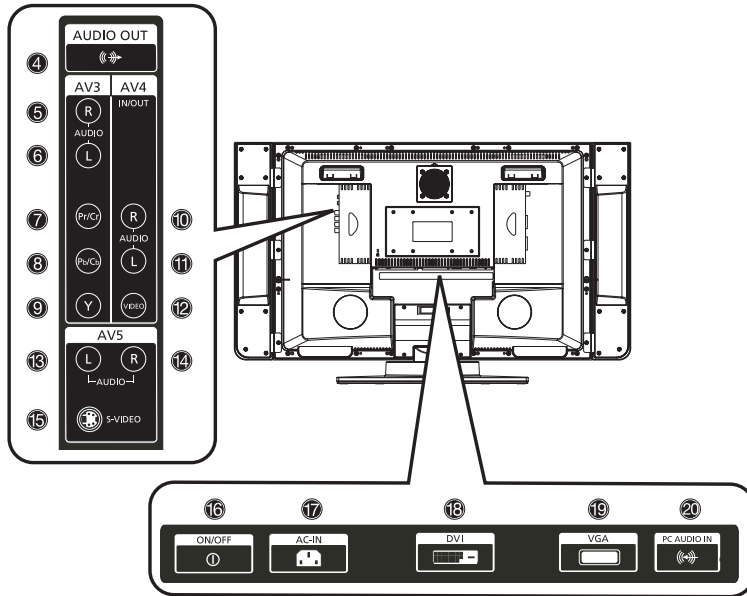

No.	Item	Description
<b>AV4</b>		
⑩	Audio-D	Entrée Se raccorde à la sortie Audio-G de votre appareil externe avec le câble composite blanc Sortie En mode TV, se raccorde à l'entrée de votre magnétoscope ou de votre magnétoscope numérique avec le câble composite blanc pour enregistrer des programmes TV (Réglez AV4 sur «Sortie» dans le menu OSD)
⑪	Audio-G	Entrée Se raccorde à la sortie Vidéo composite de votre appareil externe avec le câble composite jaune Sortie En mode TV, se raccorde à l'entrée de votre magnétoscope ou de votre magnétoscope numérique avec le câble composite jaune pour enregistrer des programmes TV (Réglez AV4 sur «Sortie» dans le menu OSD)
⑫	Vidéo	Entrée Se raccorde à la sortie Vidéo composite de votre appareil externe avec le câble composite jaune Sortie En mode TV, se raccorde à l'entrée de votre magnétoscope ou de votre magnétoscope numérique avec le câble composite jaune pour enregistrer des programmes TV (Réglez AV4 sur «Sortie» dans le menu OSD)
<b>AV5</b>		
⑬	Audio-D	Se raccorde à la sortie Audio-D de votre appareil externe avec le câble composite rouge
⑭	Audio-G	Se raccorde à la sortie Audio-G de votre appareil externe avec le câble composite blanche
⑮	S-Video	Se raccorde à la sortie S-Video de votre appareil externe avec le câble S-video
<b>Bottom</b>		
⑯	Interrupteur AC	Entrée alimentation AC ON/OFF
⑰	Entrée AC	Se raccorde à une source d'alimentation
⑱	Entrée DVI-D	Se raccorde à une source DVI externe
⑲	Entrée D-Sub	Se raccorde à la prise de sortie VGA de l'ordinateur
⑳	Entrée audio PC	Se raccorde à la prise de sortie audio de l'ordinateur





## Connexion de base

### Branchement du cordon d'alimentation

- 1 Raccordez le cordon AC à l'entrée AC à l'arrière de l'appareil.
- 2 Branchez la prise mâle au mur tel qu'indiqué ci-dessous.

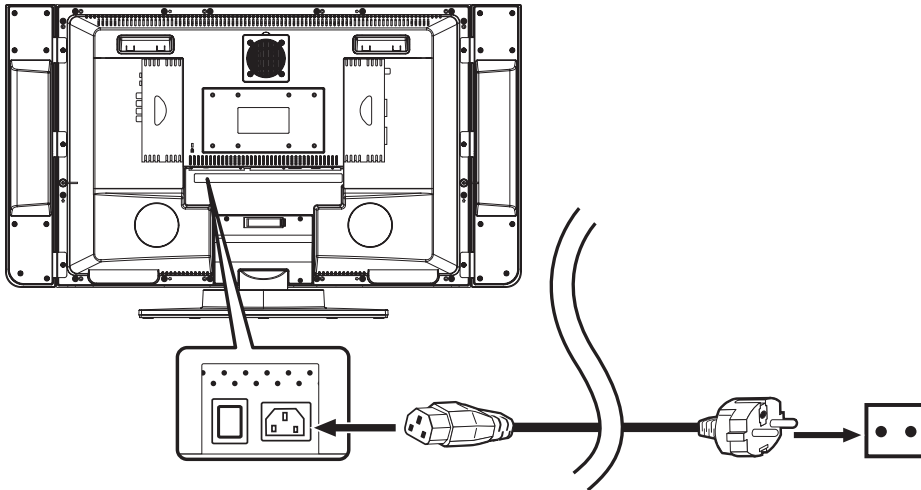

Français

### Branchement d'une antenne

Raccordez le câble de l'antenne à la borne pour antenne à l'arrière de la TV tel qu'indiqué ci-dessous.

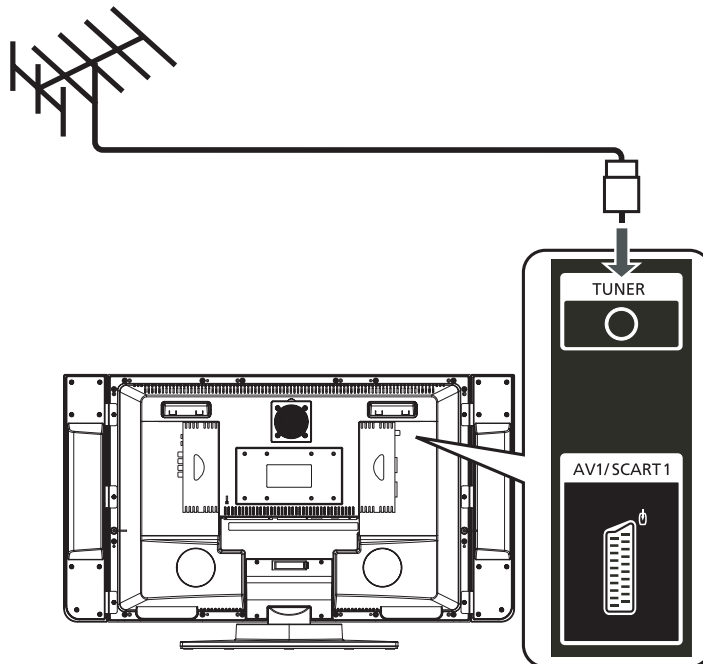



## Brancher le magnétose, lecteur de DVD ou appareils AV avec le câble Péritel-Péritel

Branchez le câble Péritel-Péritel comme indiqué ci-dessous.

Français

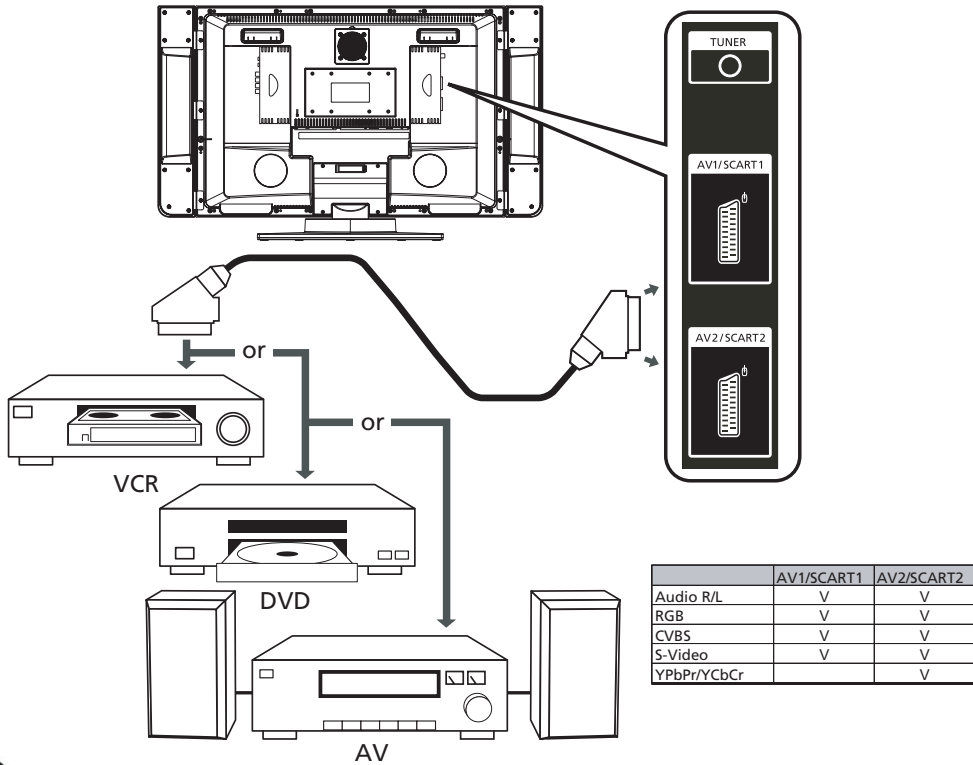

Vous pouvez également utiliser d'autres connecteurs tels que Composante, S-Video, Vidéo et Audio D/G pour les appareils correspondants

## Brancher un caméscope ou une console de jeu vidéo

Raccordez votre appareil photo ou caméscope aux ports audio/vidéo en bas de votre téléviseur comme indiqué ci-dessous.

caméscope, console de jeu vidéo

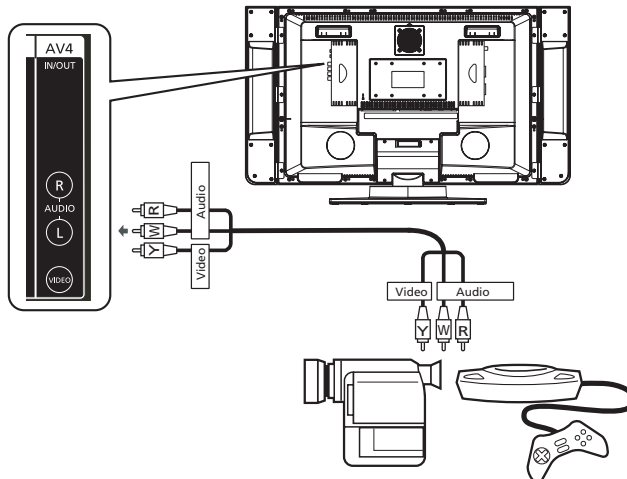



## Brancher des écouteurs

Raccordez les écouteurs à l'entrée pour écouteurs en dessous de la TV tel qu'indiqué ci-dessous.



Français

## Connexion pour PC ou ordinateur portable

Raccordez votre PC ou votre portable au port D-Sub ou DVI en dessous du téléviseur tel qu'indiqué ci-dessous.

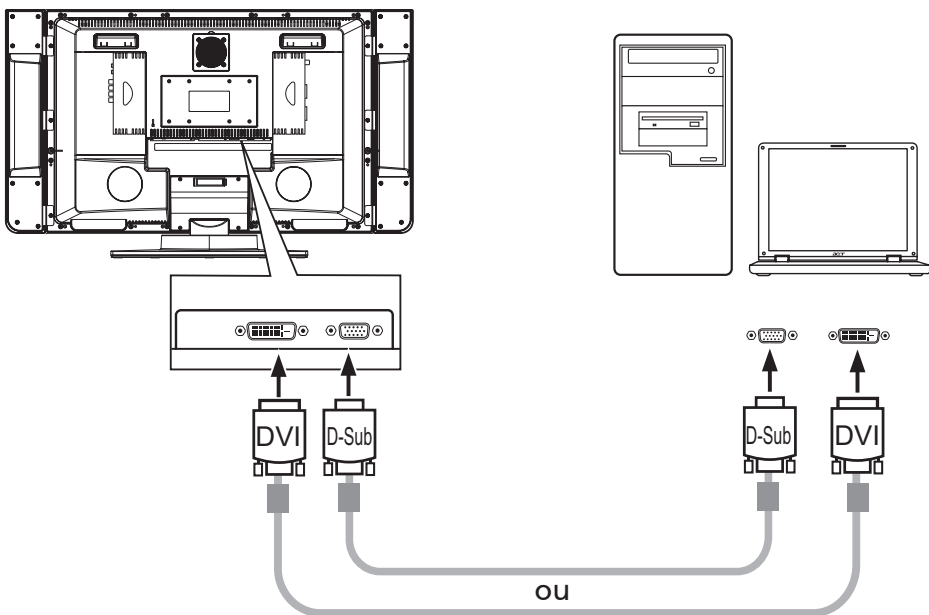

La résolution maximale est de 1366x768. Pour une connexion PC, la configuration optimale est 1360\*768 à 60Hz.





# Télécommande

Français

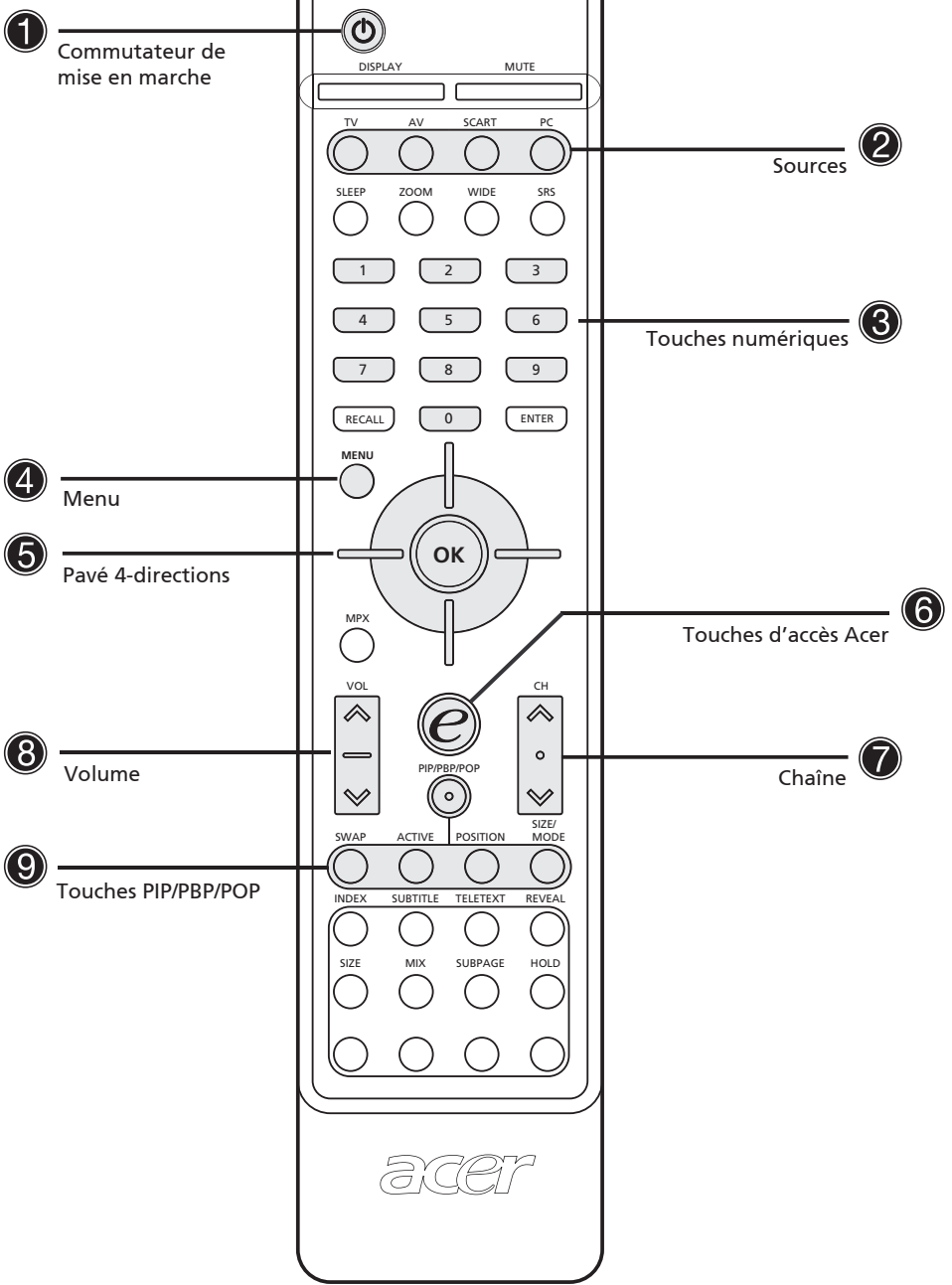



Item	Description
① Commutateur de mise en marche	Appuyez pour allumer/éteindre la TV.
DISPLAY	Affiche le numéro de la chaîne et la source en haut à droit de l'écran.
MUTE	Appuyez une fois pour couper le son, encore une fois pour le rétablir.
TV	Appuyez pour choisir le mode TV.
② AV	Appuyez pour choisir entre les sources AV3, AV4 et AV5.
SCART	Appuyez pour choisir le mode SCART1 et SCART2.
PC	Appuyez une fois pour le mode VGA, appuyez deux fois pour le mode DVI.
SLEEP	Appuyez pour établir le temps après lequel la TV devra être en mode de veille. Appuyez plusieurs fois pour choisir le nombre de minutes.
ZOOM	Appuyez pour passer en mode d'image Normal, Zoom1 (2X) ou Zoom 2 (4X)
WIDE	Appuyez pour passer en mode de graduation 4:3, 16:9, Panorama ou Letterbox.
SRS	Appuyez pour choisir à la suite les modes SRS WOW, TruBass, SRS, éteint, la basse et pour produire un champ sonore élargi.
③ Touches numériques	Touches numériques de 0 à 9
ENTER	Appuyez pour confirmer le choix de la chaîne par touches numériques.
RECALL	Appuyez pour retourner à la chaîne précédente.
④ MENU	Ouvrir ou quitter le menu.
⑤ Pavé 4-directions/OK	a. Naviguez vers le haut, le bas, la gauche et la droite dans le menu OSD / appuyez OK pour confirmer. b. En mode Zoom : Déplacez l'écran vers le haut, le bas, la gauche ou la droite. Appuyez sur OK pour recentrer l'image
MPX	Appuyez pour choisir le système de son, affiché en haut à droite.
⑥ e	Touche d'accès Acer (pour chaîne préférée et mode de scénario). Voir "Touche d'accès: Chaînes préférées et mode scénario" à la page 20.
⑦ CH (monter/ descendre)	Appuyez sur ces boutons pour choisir les chaînes TV à la suite.
⑧ VOL (monter/ descendre)	Appuyez sur ces boutons pour augmenter ou diminuer le volume.
PIP/PBP/POP	Pour choisir les modes Normal/PIP/PBP/POP. Voir "Fonctions avancées" à la page 22.
SWAP	En mode PIP/ PBP : Echange l'écran secondaire et principal.
⑨ ACTIVE	En mode POP : Echange l'écran actif.
POSITION	En mode PIP : Change la position de l'écran secondaire
SIZE/MODE	En mode PIP: Modifie la taille du sous écran 25%, 37.5%, 50% En mode POP: Modifie le mode POP 1+5 / 1+12



# Télécommande

Français

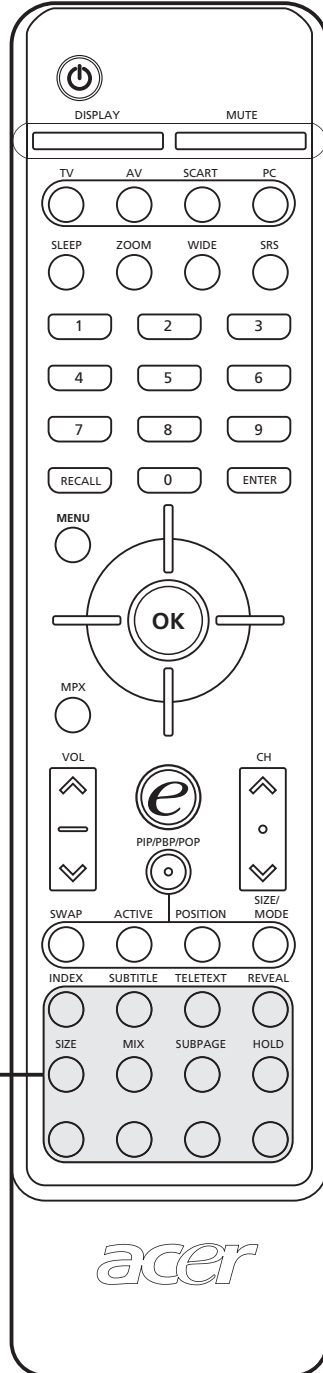

① Touches Teletexte







Item	Description
INDEX	Aller à la page de l'Index
SUBTITLE	Afficher les sous titres à l'écran
TELETEXT	Appuyez pour changer du mode TV/AV au mode Teletext.
REVEAL	Appuyez pour afficher l'information teletexte cachée.
SIZE	Appuyez une fois pour faire un zoom 2X sur l'info teletexte; appuyez encore pour rétablir.
MIX	Appuyez pour superposer l'info teletexte sur l'image TV, c'est à dire les sous titres.
HOLD	Appuyez pour pause la page teletexte choisie en mode de visionnement multi pages.
Boutons de couleur (R/V/J/B)	Correspond aux boutons sur la page teletexte.

# Commencez à regarder votre TV

## Allumer

- Allumez l'interrupteur d'alimentation en bas de la TV.
- Appuyez sur le bouton d'alimentation, le pavé numérique ou le bouton de Chaîne +/- sur la télécommande.

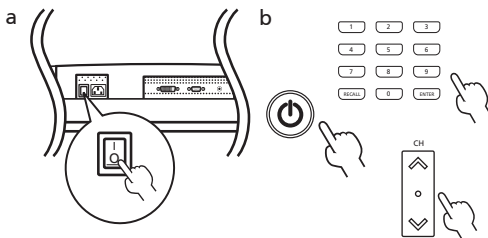

## Changement de chaînes

- Appuyez de 0 à 9 sur la télécommande pour choisir une chaîne. La chaîne changera après deux secondes. Appuyez sur ENTER pour changer immédiatement de chaîne.

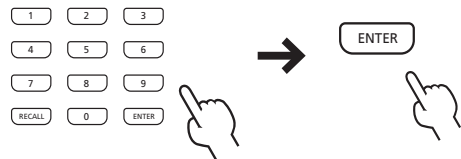

- Vous pouvez également changer de chaînes en appuyant sur les touches de chaîne monter/descendre sur la télécommande. Monter augmentera le numéro de la chaîne et descendre le diminuera.

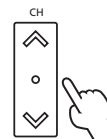

## Assistant d'installation

La première fois que vous allumez votre TV, l'assistant d'installation vous guidera à travers des étapes du «choix de langue» et du «balayage des chaînes»

- Etape 1. Branchez le câble coaxial du tuner et appuyez sur la touche "OK"
- Etape 2. Recherche automatique, veuillez patienter

Installation terminée

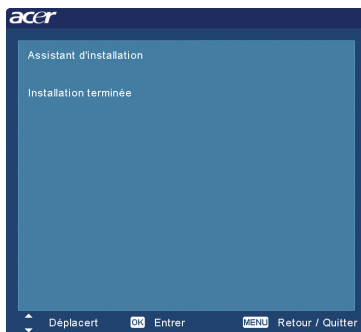

## Ajustement du volume

Ajustez le volume à l'aide des touches VOL +/- sur la télécommande. Monter augmentera le volume et descendre le diminuera.

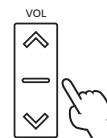

Vous pouvez aussi ajuster ces réglages à l'aide des touches à l'avant du téléviseur. Voir «Vue de l'avant» à la page 8 pour plus de détails.

# Naviguer dans l'OSD

Plusieurs réglages et ajustements avancés sont disponibles à travers le menu OSD (affichage à l'écran), tel qu'indiqué dans l'image ci-dessous.

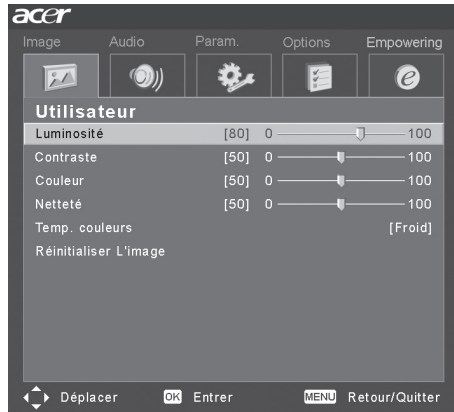





Français



Vous pouvez aussi interagir avec ces menus à l'aide des touches de contrôle à l'avant de l'appareil. Voir « Vue de l'avant » à la page 8 pour plus de détails.

## Naviguer dans l'OSD avec la télécommande

Il y a 5 menus OSD principaux. Ce sont: Image , Audio , Réglages , Options  et Accès . Utilisez la méthode suivante pour naviguer facilement dans ces menus

- 1 Appuyez sur la touche "Menu" sur la télécommande ou la touche "Menu" à l'avant de l'appareil

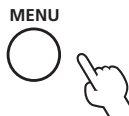

- 2 Utilisez le gauche / droite du pavé directionnel pour naviguer entre les 5 menus

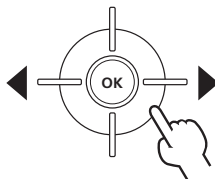

- 3 Utilisez le pavé directionnel pour interagir avec le menu. Les directions monter et descendre servent à naviguer dans les options du menu, alors que gauche et droite ajustera les réglages (par exemple, dans le menu Image, des réglages tels la luminosité, contraste, etc.). S'il n'y a pas de réglage, appuyez sur "OK" pour choisir.

# Fonctions avancées

## Touches programmes : Mode scénario et Chaînes favoris

Français

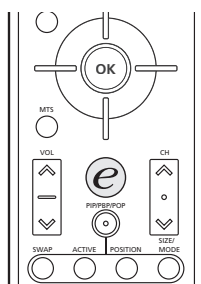

Utilisez l'OSD pour régler la touche d'accès "e": Mode scénario et Chaînes favoris. La valeur par défaut de la touche "e" est le mode scénario. Utilisez la méthode suivante: Menu -> Accès -> Réglages de la touche "e". Choisissez "Chaîne préférée" ou "Mode scénario". Désormais, lorsque vous appuyez sur la touche "e" vous accéderez à votre choix.

### Mode scénario

Appuyez sur la Touche programme "e" et utilisez le Mode scénario pour choisir une configuration audio et vidéo prédéfinie pour profiter au maximum des scénarios suivants : Normal, Film, Sport, Concert, Jeu, Personnalisé.

Mode	Direction du Design dans le Mode Scénario
Standard	Le mode Standard vous permet de regarder vos chaînes préférées avec une image nette et brillante grâce à des ajustements de luminosité et de contraste adaptables. La performance SRS fournit de l'audio d'une haute précision.
Film	Pour regarder des films confortablement chez vous, le mode Film affiche des scènes de faible luminosité avec une grande netteté; compense pour la couleur; et présente les images en mouvement sans à-coup. Ceci est atteint grâce à la correction optimale de la saturation Gamma plus, des ajustements de contraste et de luminosité. Le mode Film profite au maximum des bandes sonores de films haute définition en utilisant la technologie SRS WOW.
Jeu	Le mode Jeu affiche les détails des graphiques exquis des jeux vidéo modernes, fournissant un divertissement réaliste tout en protégeant votre vue en ajustant la luminosité et le contraste. En plus, le mode Jeu fournit une expérience audio augmentée grâce à la technologie SRS WOW.
Sports	Le mode Sports convient aux programmes de sports extérieurs, avec une profondeur de fond précise et une graduation nette entre l'aire de jeu extérieure lumineuse et des auditoriums plus sombres. Le mode Sports augmente aussi les couleurs de façon brillante et présente des images en mouvement rapide sans image résiduelle. Tout ceci est réalisé à travers des corrections Gamma spécifiques et des ajustements de saturation. Vous entendrez de l'audio précis grâce à la performance TruBass.
Concert	Le mode Concert vous transporte dans une salle de concert virtuelle, un opéra ou autre environnement de faible luminosité par des ajustements de luminosité et de contraste adaptables. Le mode Concert accentue les harmonies symphoniques et la gamme audio ténor en utilisant la technologie SRS WOW.



## Chaînes favoris

Veillez noter que le mode scénario est la valeur par défaut pour la touche d'accès «e». Pour pouvoir utiliser les instructions suivantes, veuillez régler «Chaîne Préférée» comme fonction par défaut en utilisant la méthode décrite sur la page précédente.

### Enregistrer les chaînes préférées

Pour un accès rapide à vos chaînes préférées, utilisez la méthode suivante :

- Pour enregistrer une chaîne dans la mémoire pour l'accès rapide, choisissez la chaîne voulue, gardez appuyé plus de 2 secondes la touche d'accès «e» sur la télécommande. Ceci enregistrera l'information du programme de TV en bas de la liste de chaînes préférées.
- Vous disposez d'un total de 5 espaces pour enregistrer des programmes de TV.
- S'il n'y a plus d'espace disponible dans la liste de chaînes préférées, le premier programme sera éliminé, et le nouveau programme sera ajouté en bas de la liste. C'est tout simple, «premier entré, premier sorti».
- Lorsque le programme en cours est enregistré dans la liste des préférés, vous pouvez l'éliminer de la liste en gardant la touche «e» appuyé plus de deux secondes.
- Pour voir la liste des chaînes enregistrées, appuyez sur la touche d'accès «e». Vous verrez un écran semblable à celui ci-dessous.

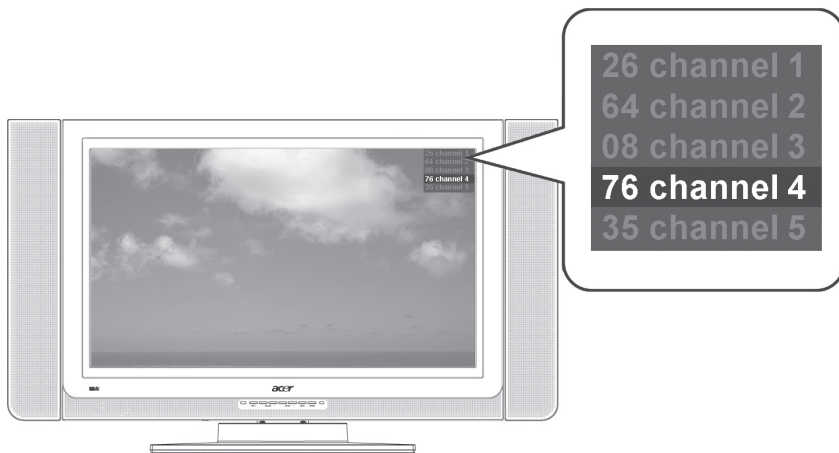

### Pour regarder vos chaînes préférées

- Si vous appuyez sur la touche «e» de la télécommande pour moins d'une seconde la liste des chaînes préférées apparaîtra. Votre chaîne préférée en cours sera surlignée. Pour regarder vos autres chaînes préférées, appuyez encore sur la touche «e» pour choisir selon l'ordre dans la liste des programmes TV.



## PIP/PBP/POP

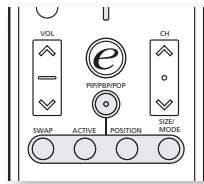

Dans les modes TV, AV, SCART et PC mode, appuyez une fois sur le bouton PIP/PBP/POP pour afficher l'image insérée (PIP). Appuyez une deuxième fois pour afficher l'image juxtaposée (PBP).



PIP (Images insérée)

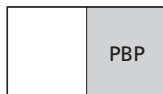

PBP (Image à côté)

Dans les modes SCART et PC mode, appuyez trois fois sur le bouton PIP/PBP/POP pour afficher l'image juxtaposée (POP). Ensuite, les écrans POP afficheront les chaînes TV une à la fois.

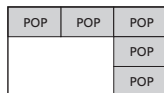

POP (Image superposée)

## PIP

1. Appuyez sur les touches «TV/SCART/AV/PC», touches numériques ou «CH monter/descendre» pour modifier le contenu de l'écran PIP.
2. Appuyez sur la touche «Swap» pour échanger le contenu entre l'écran principal et l'écran PIP.

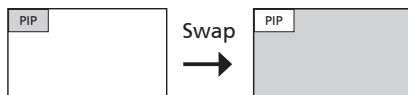

3. Appuyez sur la touche «Position» pour choisir la position du sous écran, de Gauche supérieure -> Droite supérieure -> Droite inférieure -> gauche inférieure, tel qu'indiqué dans l'image.

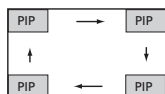

4. Appuyez sur la touche «Size/Mode» pour choisir la taille de l'écran PIP (25%, 37.5%, 50%).

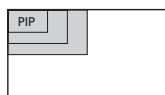

## PBP

1. Appuyez sur les touches «TV/SCART/AV/PC», touches numériques ou «CH monter/descendre» pour modifier le contenu de l'écran PBP.
2. Appuyez sur la touche «Swap» pour échanger le contenu entre l'écran principal et l'écran PBP.

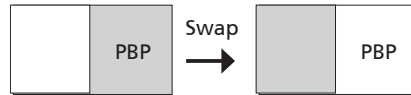

## POP

1. Appuyez sur la touche «Lancez» pour lancer la chaîne TV dans l'écran POP en haut à gauche.
2. Appuyez sur les touches numériques ou «CH suiv./préc.» pour changer la chaîne de l'écran POP en haut à gauche. Appuyez en suite à nouveau sur la touche «activer». Les autres écrans POP afficheront les chaînes suivantes en séquence.
3. Appuyez sur la touche «Size/Mode» pour accéder au mode POP 1 + 5 ou 1+12 tel qu'indiqué dans l'image ci-dessous.channels in sequence.

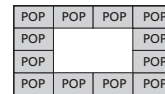
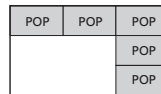

## Contrôle Parentale

En mode TV, vous trouverez la fonction Contrôle parental dans le menu des Param. Entrez un NIP de 4 chiffres à l'aide des touches numériques de la télécommande. Utilisez ce NIP pour ajuster les réglages du Contrôle parental, afin de bloquer l'accès à certaines chaînes.

Si vous oubliez votre code secret, entrez 6163 pour réinitialiser.

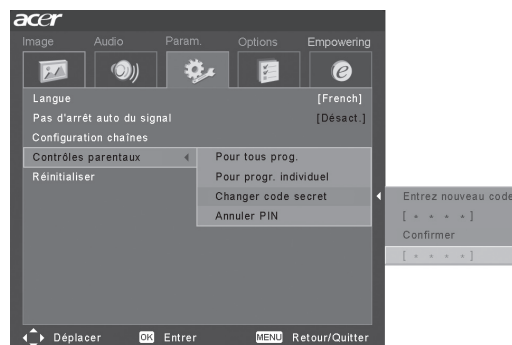



## Dépannage

Avant d'appeler le centre de service Acer, vérifiez les questions suivantes.

Ce qui suit est une liste de situations possibles lors de l'utilisation de votre TV LCD. Des réponses et solutions faciles sont proposés pour chaque problème.

### Il n'y a pas d'image ou de son.

- Assurez-vous que le cordon d'alimentation est bien branché dans la prise murale.
- Assurez-vous que le mode d'entrée correspond à la source A/V.
- Assurez-vous que l'antenne à l'arrière de la TV est bien raccordée.
- Assurez-vous que l'interrupteur principale est ouvert.
- Assurez-vous que le volume n'est pas au minimum ou que la fonction muette n'est pas active.
- Assurez-vous que les écouteurs ne sont pas branchés.
- Une réception autre que celle des stations de diffusion peut être considérée.

### L'image n'est pas nette.

- Assurez-vous que l'antenne est bien raccordée.
- Vérifiez si le signal TV est bien reçu.
- Une mauvaise image peut être causée par une caméra A-VHS ou un caméscope et d'autres dispositifs périphériques branchés en même temps. Éteignez l'un des dispositifs raccordés.
- L'image 'fantôme' ou une image double peut être causée par une obstruction à l'antenne due à des gratte-ciels ou des collines. Utiliser une antenne directionnelle peut améliorer la qualité de l'image.
- Les lignes pointillées horizontales sur l'image peut être causée par une interférence électrique, ex: un séchoir, des lumières néon avoisinantes, etc. Éteignez ou retirez ces équipements.

### L'image est trop foncée, trop claire ou teintée.

- Vérifiez l'ajustement de la couleur.
- Vérifiez le réglage de luminosité.
- Vérifiez la fonction netteté.
- La lampe fluorescente peut avoir atteint la limite de sa durée de vie.

### La télécommande ne fonctionne pas.

- Vérifiez les piles de la télécommande.
- Assurez-vous que le cache sonde n'est pas sous une forte lumière fluorescente.
- Nettoyez la lentille de la sonde pour la télécommande sur la TV à l'aide d'un chiffon doux.
- Utilisez les touches d'accès rapide sur la TV avant que la télécommande ne fonctionne.

Si les renseignements ci-dessus ne résolvent pas votre problème technique, consultez la carte de garantie pour des informations sur le service après-vente.



## Spécifications du produit

Français

Article	Spécification
<b>Spéc. Panneau</b>	
Résolution	1366 x 768 pixels
Luminosité	500 nits
Rapport de contraste	800:1
Couleur d'affichage	16.7 M
Angle de vue	H:170 ; V:170
Temps de réponse	12 ms (on/off)(gray to gray)
<b>Alimentation</b>	
Entrée	100V to 240 V-AC.
Consommation maximale	210 W
Économie d'énergie	5 W
<b>Mécanique</b>	
Dimensions (lxhxp mm)	1018 x 616 x 210 mm
Angle de pivotement	+/- 20 degrés
Poids (kg)/(lbs)	20.7kg / 45.6lbs.
Accrochage au mur	Oui (kit de montage non inclus)
<b>Bornes</b>	
AV1/Péritel1	Péritel (RGB,CVBS,S-Vidoe,Audio R/L )
AV2/Péritel2	Péritel (RGB,CVBS,S-Video,YPbPr/CbCr,Audio R/L )
AV3	RCA for YPbPr/CbCr,Audio R/L
AV4	RCA for CVBS, Audio R/L
AV5	S-Video, Audio R/L
PC D-sub	Oui
DVI-D(HDCP)	Oui
PC entrée audio	Oui
Sortie Audio	Oui
Écouteurs	Oui
<b>Système Audio</b>	
3D surround	Oui
Haut parleur	10 W + 10 W
SRS	WOW

