



Acer LCD TV AT3201W

Návod na použitie

Copyright © 2005 Acer Incorporated
Všetky práva vyhradené.

Návod na použitie: Acer LCD TV AT3201W
Pôvodné vydanie: marec 2005

Značka Acer a logo Acer sú registrovanými obchodnými známkami spoločnosti Acer Incorporated. Názvy produktov iných spoločností alebo obchodné známky tu používané na identifikačné účely sú vlastníctvom príslušných spoločností.

Obsah:

Dôležité bezpečnostné upozornenia	4
Starostlivosť o diaľkový ovládač	5
Čistenie a údržba	5
Úvodné informácie	6
Základné vlastnosti a výhody	6
Obsah balenia	6
Popis LCD TV	7
Pohľad spredu	7
Pohľad zozadu	8
Základné zapojenie	10
Pripojenie sieťového prívodu	10
Pripojenie antény	11
Pripojenie videorekordéra / DVD prehrávača / AV zariadenia	12
Pripojenie videokamery alebo video hry	12
Pripojenie slúchadiel	13
Pripojenie počítača alebo notebooku	13
Diaľkový ovládač	14
Hlavné tlačidlá	15
Tlačidlá teletextu	17
Začínáme s používaním vášho televízora	18
Zapnutie	18
Zmena kanálov	18
Nastavenie hlasitosti	18
Sprievodca nastavením	18
Použitie OSD menu	19
Použitie OSD menu pomocou diaľkového ovládača	19
Rozšírené funkcie	20
Tlačidlo Empowering: Režim scény a Obľúbené kanály	20
PIP/PBP/POP	22
Rodičovská zámka	22
Riešenie problémov	23
Technické údaje	24

Dôležité bezpečnostné upozornenia

Tieto pokyny si starostlivo prečítajte. Uchovajte si ich pre prípadné budúce použitie.

- 1 Dodržujte všetky upozornenia a pokyny uvedené na zariadení.
- 2 Pred čistením odpojte zariadenie od el. zásuvky. Nepoužívajte tekuté alebo aerosólové čističe. Na čistenie používajte vlhkú mäkkú handričku.
- 3 Zariadenie nepoužívajte v blízkosti vody. Na zariadenie nelejte vodu ani inú tekutinu.



- 4 Neumiestňujte zariadenie na nestabilné vozíky, stojany alebo stolíky. Zariadenie môže spadnúť a vážne sa poškodiť.



- 5 Otvory a výrezy na kryte zariadenia slúžia na ventiláciu; zabezpečujú spoľahlivú prevádzku zariadenia a chránia ho pred prehriatím. Tieto otvory nezakrývajte ani inak neblokujte. Nikdy neblokujte vetracie otvory umiestnením zariadenia na posteľ, pohovku, koberec alebo podobný povrch. Taktiež zariadenie nikdy neumiestňujte do blízkosti alebo nad radiátor (vykurovacie teleso) alebo do uzavretého priestoru bez dostatočného vetrania.

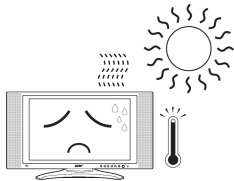

- 6 Pre napájanie zariadenia použite taký zdroj el. energie, aký je uvedený na štítku. Ak nevíete, aký typ napájania máte k dispozícii, obráťte sa na predajcu alebo miestneho dodávateľa elektrickej energie.
- 7 Na sieťový prívod nepokladajte žiadne predmety ani po ňom nestúpajte. Sieťový prívod a všetky ostatné káble vedte tak, aby neprekážali. Umiestnite zariadenie tak, aby nikto po sieťovom prívode nestúpal.



- 8 Ak používate pri napájaní zariadenia predlžovací kábel, uistite sa, že menovitá prúdová kapacita napájaného zariadenia neprekračuje menovitú prúdovú kapacitu predlžovacieho kábla. Taktiež celková menovitá kapacita všetkých zariadení pripojených k jednej elektrickej zásuvke nesmie prekročiť kapacitu poistky.
- 9 Do otvorov krytu zariadenia nikdy nevkladajte žiadne predmety. Môžu sa tam nachádzať časti pod vysokým napätím alebo uzemňovacie vývody. Pri kontakte hrozí nebezpečenstvo vzniku požiaru alebo úrazu elektrickým prúdom.
- 10 Nepokúšajte sa toto zariadenie sami opravovať. Po otvorení alebo zložení krytov hrozí nebezpečenstvo kontaktu s časťami pod vysokým napätím alebo iné nebezpečenstvo. Akúkoľvek opravu prenechajte kvalifikovanému servisnému technikovi.
- 11 V nasledujúcich prípadoch odpojte zariadenie od el. zásuvky a požiadajte kvalifikovaného servisného technika o odbornú opravu:
 - a Sieťový prívod je poškodený alebo polámaný.
 - b Došlo k postriekaniu zariadenia tekutinou.
 - c Zariadenie bolo vystavené pôsobeniu dažďa alebo vody.
 - d Ak zariadenie pri dodržaní pokynov pre používanie nefunguje normálne. Používajte len ovládacie prvky uvedené v návode na použitie. Nesprávne používanie ostatných ovládacích prvkov môže spôsobiť poškodenie v takom rozsahu, že pre obnovenie normálneho fungovania zariadenia býva často potrebná rozsiahla oprava kvalifikovaným technikom.
 - e Došlo k pádu zariadenia alebo k poškodeniu jeho krytu.
 - f Výkon zariadenia sa znateľne zmenil a je potrebné vykonať jeho opravu.
- 12 Pre napájanie tohto zariadenia používajte len napájaciu sadu vhodného typu (táto sada je súčasťou krabice s príslušenstvom). Pred akoukoľvek opravou alebo rozoberaním zariadenia vždy najskôr odpojte sieťový prívod od el. zásuvky.

Starostlivosť o diaľkový ovládač

Niekoľko rád, ako zaobchádzať s diaľkovým ovládačom:

- Zaobchádzajte s diaľkovým ovládačom opatrne. Pád, navlhnutie alebo vystavenie diaľkového ovládača priamemu slnečnému žiareniu môže spôsobiť jeho poškodenie.
- Nehrajte sa s batériami. Skladujte batérie mimo dosahu detí.
- Ak nebudete diaľkový ovládač dlhšiu dobu používať, vyberte z neho batérie. Zabráňte tým prípadnému vytečeniu batérií a následnému poškodeniu diaľkového ovládača.
- Použité batérie zlikvidujte v súlade s miestnymi nariadeniami. Ak je to možné, recyklujte ich.

Čistenie a údržba

Pri čistení vášho LCD TV postupujte podľa nasledovných krokov:

- 1 Vypnite televízor.
- 2 Odpojte sieťový prívod.
- 3 Použite mäkkú handričku navlhčenú vo vode. Nepoužívajte tekuté alebo aerosólové čistiace prostriedky.

Úvodné informácie

Ďakujeme, že ste vybrali LCD televízor značky Acer. Váš nový televízor vám zabezpečí dlhoročnú zábavu, univerzálnosť a spokojnosť.







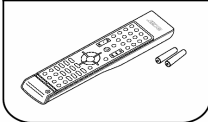
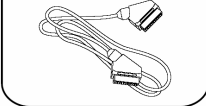

Tento návod vás oboznámi s rôznymi vlastnosťami LCD televízora a poskytne vám o ňom jasné a výstižné informácie. Prečítajte si preto tento návod pozorne a uschovajte si ho pre budúce použitie.

Základné vlastnosti a výhody

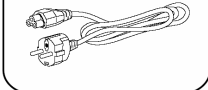
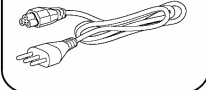
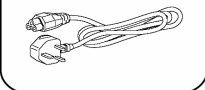
- Širokouhlý displej s rozlíšením 1366 x 768 - pripravený pre HDTV
- Súčasné sledovanie programov vďaka 4 rôznym režimom obrazu v obraze (PIP)
- Vynikajúco vylepšený zvuk vďaka technológii SRS WOW
- Žiarivé farby s gama korekciou
- Minimalizované pohybové artefakty a redukcia šumu
- Ostrý a verný obraz vďaka odstráneniu prekladania a použitiu hrebeňového filtra
- Vynikajúca DVD video kvalita vďaka funkcii 3:2/2:2 Pull Down Recovery
- Štýlový vzhľad

Obsah balenia

Balenie vášho LCD televízora obsahuje nasledujúce príslušenstvo (v balení s príslušenstvom). Skontrolujte, či sa v balení s príslušenstvom nachádzajú všetky uvedené položky.

Diaľkový ovládač (1x) AAA batérie (2x) 	SCART kábel (1x) 	Kompozitný kábel (1x) 	Komponentový kábel (1x) 
Sieťový prívod - Európa (1x) 	Sieťový prívod - Taliansko (1x) 	Sieťový prívod - Veľká Británia (1x) 	D-Sub kábel (1x) 
S-Video kábel (1x) 	TV kábel (1x) 	Návod na použitie a Stručný sprievodca 	Záručný list 

Popis LCD TV

Pohľad spredu

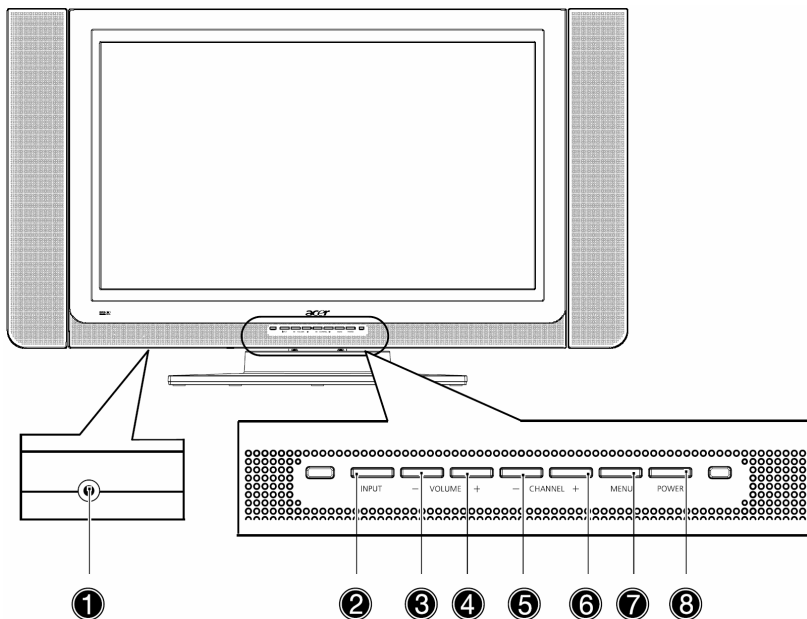

#	Položka	Popis
1	Slúchadlá	Slúži na pripojenie slúchadiel
2	Input	Voľba vstupného zdroja Ak je zobrazené OSD menu: Stlačte toto tlačidlo pre potvrdenie voľby
3	Volume -	Zníženie hlasitosti Ak je zobrazené OSD menu: Slúži ako tlačidlo pohybu vľavo
4	Volume +	Zvýšenie hlasitosti Ak je zobrazené OSD menu: Slúži ako tlačidlo pohybu vpravo
5	Channel -	Zníženie kanála Ak je zobrazené OSD menu: Slúži ako tlačidlo pohybu dole
6	Channel +	Zvýšenie kanála Ak je zobrazené OSD menu: Slúži ako tlačidlo pohybu hore
7	Menu	Zapnutie/vypnutie OSD menu
8	Power	Zapnutie/vypnutie televízora

Pohľad zozadu

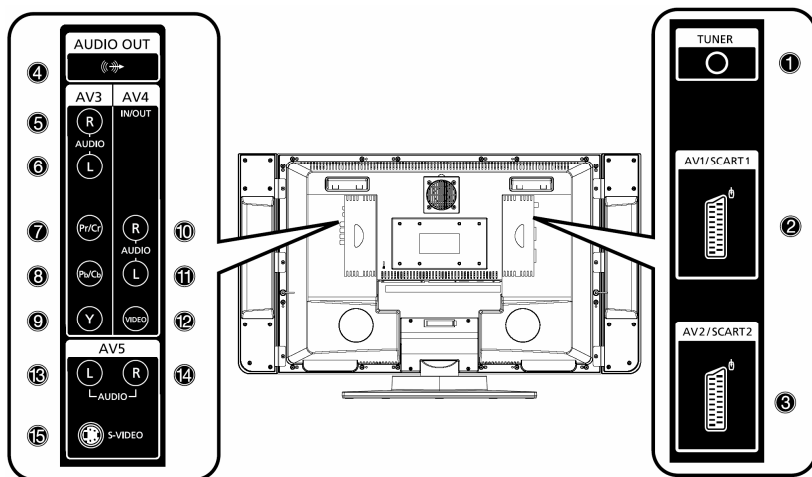

#	Položka	Popis
1	Tuner	Slúži na pripojenie vonkajšej antény
2	AV1/SCART1 In (Vstup)	Umožňuje pripojiť externé zariadenie pomocou SCART kábla (pre vstup RGB, S-Video, CVBS, Audio L/R)
	AV1/SCART1 Out (Výstup)	V režime TV - pre nahrávanie TV programov pripojte pomocou SCART kábla k vstupu vášho videorekordéra
3	AV2/SCART2 In (Vstup)	Umožňuje pripojiť externé zariadenie pomocou SCART kábla (pre vstup RGB, S-Video, CVBS, YPbPr/YCbCr, Audio L/R)
	AV2/SCART2 Out (Výstup)	Component (YPbPr/YCbCr) len pre SCART 2 V režime TV - pre nahrávanie TV programov pripojte pomocou SCART kábla k vstupu vášho videorekordéra
4	Audio Out (Výstup)	Slúži na pripojenie k audio vstupu externého zariadenia
AV3		
5	Audio R	Slúži na pripojenie k pravému kanálu audio výstupu vášho videorekordéra alebo DVD prehrávača pomocou červeného kompozitného kábla
6	Audio L	Slúži na pripojenie k ľavému kanálu audio výstupu vášho videorekordéra alebo DVD prehrávača pomocou bieleho kompozitného kábla
7	Pr/Cr	Slúži na pripojenie k Pr/Cr Component výstupu vášho videorekordéra alebo DVD prehrávača pomocou červeného komponentového kábla
8	Pb/Cb	Slúži na pripojenie k Pb/Cb Component výstupu vášho videorekordéra alebo DVD prehrávača pomocou modrého komponentového kábla
9	Y	Slúži na pripojenie k Y Component výstupu vášho videorekordéra alebo DVD prehrávača pomocou zeleného komponentového kábla

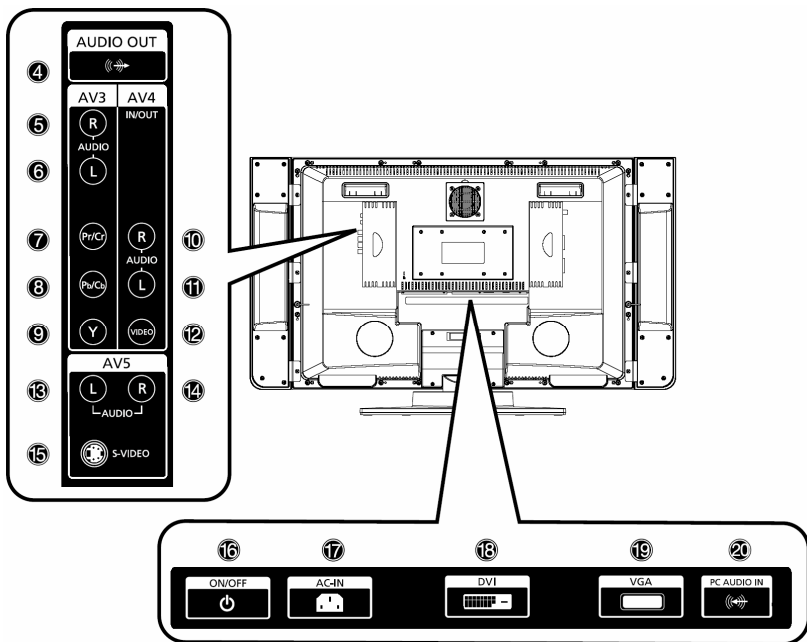

#	Položka	Popis
AV4		
10	Audio R In (Vstup) Audio R Out (Výstup)	Slúži na pripojenie k pravému kanálu audio výstupu externého zariadenia pomocou červeného kompozitného kábla V režime TV - pre nahrávanie TV programov pripojte k vstupu vášho videorekordéra pomocou červeného kompozitného kábla (v OSD menu nastavte AV4 na „Out“)
11	Audio L In (Vstup) Audio L Out (Výstup)	Slúži na pripojenie k ľavému kanálu audio výstupu externého zariadenia pomocou bieleho kompozitného kábla V režime TV - pre nahrávanie TV programov pripojte k vstupu vášho videorekordéra pomocou bieleho kompozitného kábla (v OSD menu nastavte AV4 na „Out“)
12	Video In (Vstup) Video Out (Výstup)	Slúži na pripojenie ku kompozitnému video výstupu externého zariadenia pomocou žltého kompozitného kábla V režime TV - pre nahrávanie TV programov pripojte k vstupu vášho videorekordéra pomocou bieleho kompozitného kábla (v OSD menu nastavte AV4 na „Out“)

#	Položka	Popis
AV5		
13	Audio R	Slúži na pripojenie k pravému kanálu audio výstupu externého zariadenia pomocou červeného kompozitného kábla
14	Audio L	Slúži na pripojenie k ľavému kanálu audio výstupu externého zariadenia pomocou bieleho kompozitného kábla
15	S-Video	Slúži na pripojenie k S-Video výstupu externého zariadenia pomocou S-Video kábla
Spodný panel		
16	Sieťový vypínač ON/OFF	Zapnutie/vypnutie sieťového napájania
17	AC In (Vstup)	Slúži na pripojenie sieťového prívodu
18	DVI	Slúži na pripojenie k externému DVI výstupu
19	VGA	Slúži na pripojenie k VGA výstupu počítača
20	PC Audio In (Vstup)	Slúži na pripojenie k zvukovému výstupu počítača

Základné zapojenie

Pripojenie sieťového prívodu

- 1 Pripojte sieťový prívod k vstupu napájania na zadnej časti televízora.
- 2 Pripojte zástrčku k sieťovej zásuvke (tak, ako je znázornené na obrázku).

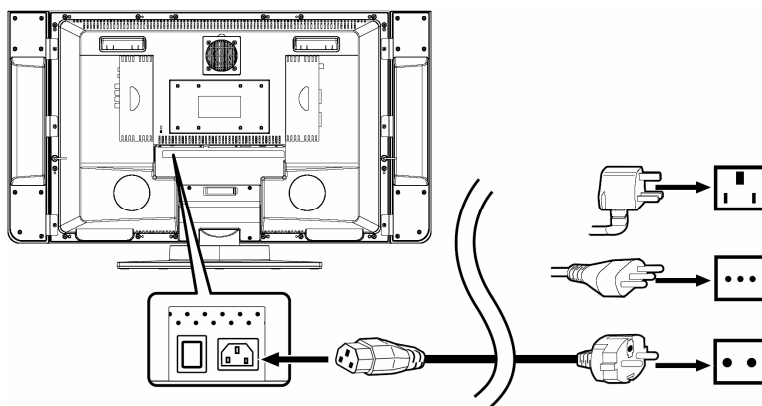

Pripojenie antény

Pripojte kábel vonkajšej antény ku konektoru pre pripojenie antény na zadnej časti televízora (tak, ako je znázornené na obrázku).

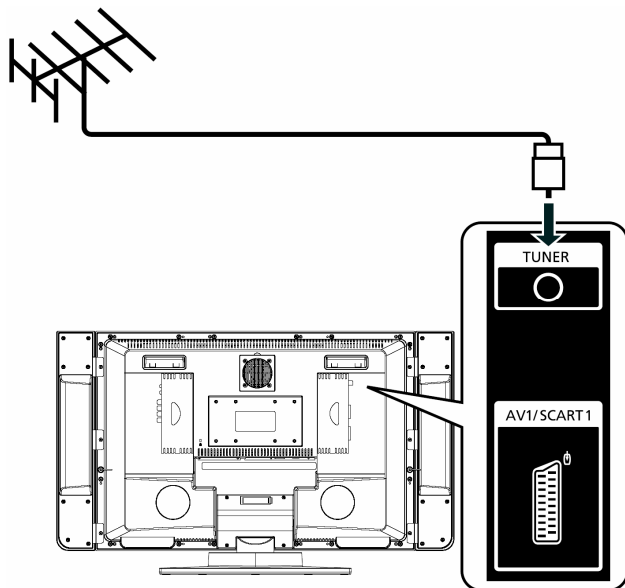

Pripojenie videorekordéra / DVD prehrávača / AV zariadenia

Pripojte kábel SCART - SCART tak, ako je znázornené na obrázku.

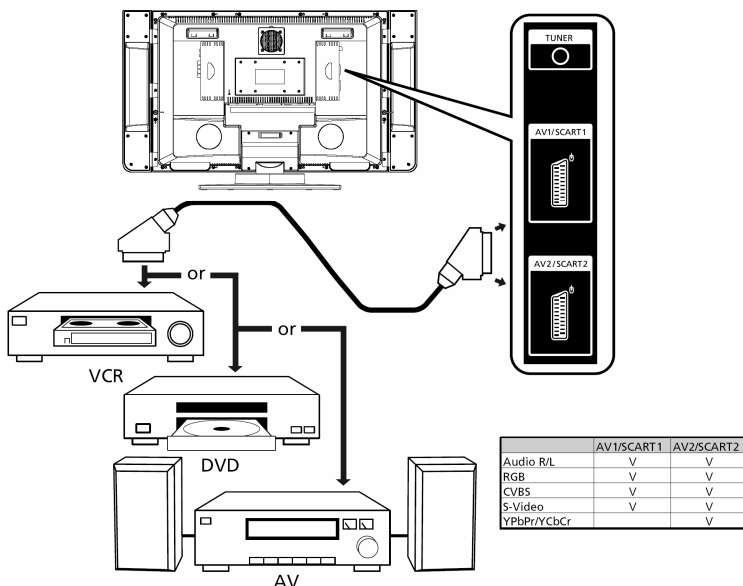

Albo môžete pre príslušné zariadenie použiť iný typ prepojenia ako napr. Component, S-Video, Video a Audio L/R.

Pripojenie videokamery alebo video hry

Pripojte vašu videokameru alebo video hru k Audio/Video konektorom na spodnej časti televízora (tak, ako je znázornené na obrázku).

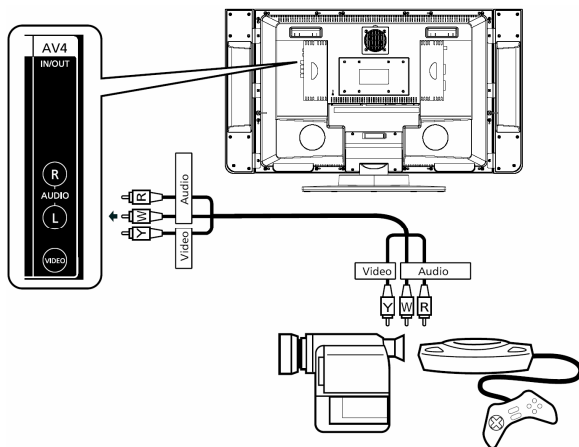

Pripojenie slúchadiel

Pripojte slúchadlá ku konektoru pre slúchadlá na spodnej časti televízora (tak, ako je znázornené na obrázku).

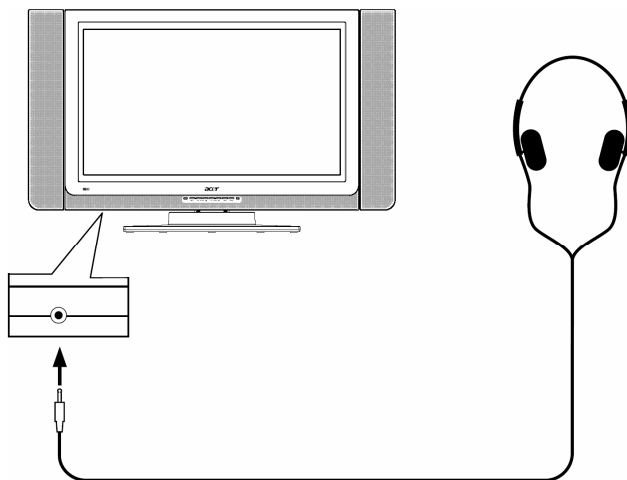

Pripojenie počítača alebo notebooku

Pripojte váš počítač alebo notebook ku konektoru D-Sub alebo DVI na spodnej časti televízora (tak, ako je znázornené na obrázku).

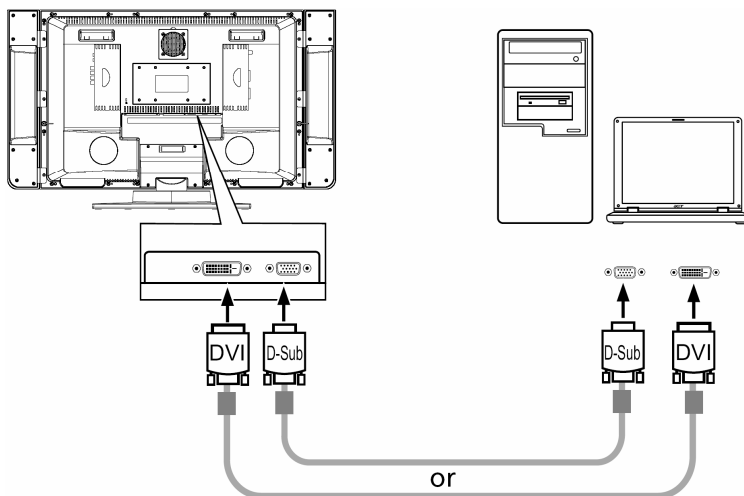

Maximálne rozlíšenie je 1366 x 768. Pre prepojenie s počítačom je optimálne nastavenie 1360 x 768 @ 60 Hz.

Diaľkový ovládač

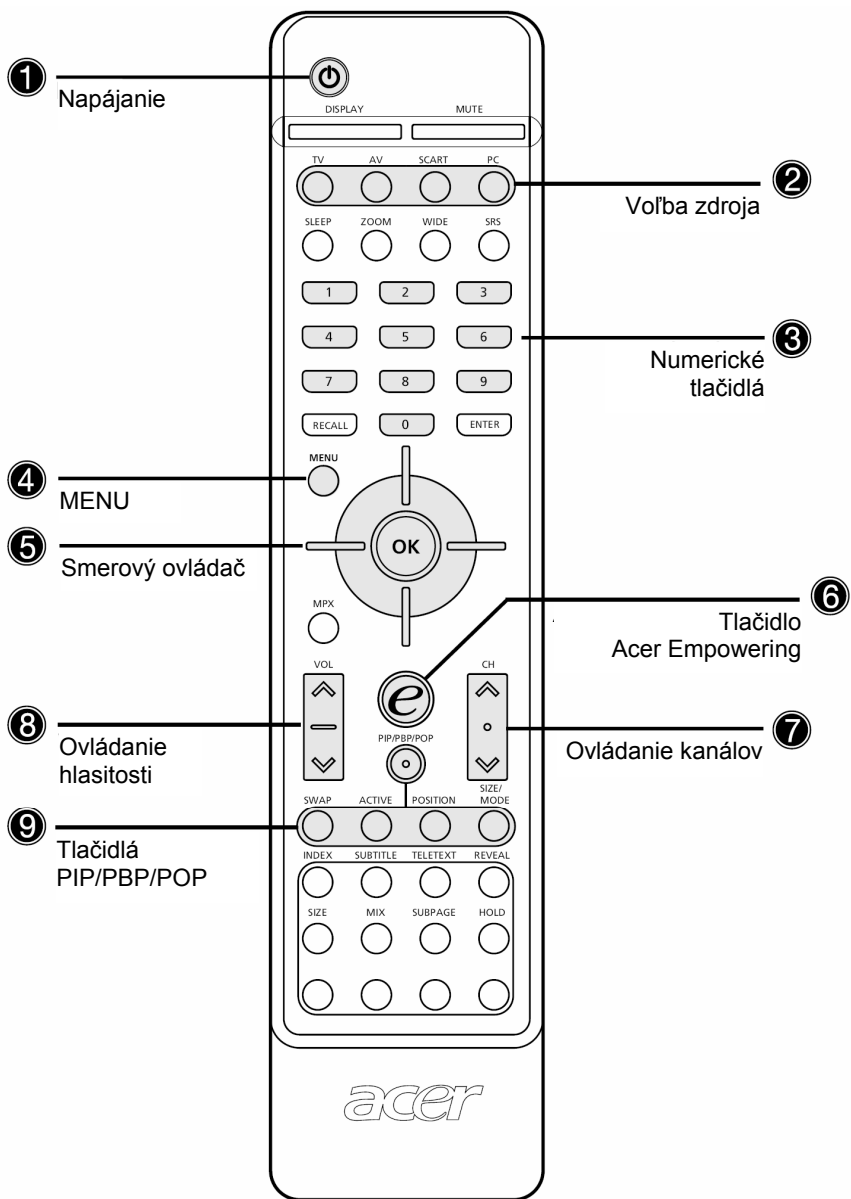

Hlavné tlačidlá

	Položka	Popis
1	Tlačidlo napájania	Stlačte pre zapnutie/vypnutie televízora
	DISPLAY	V pravom hornom rohu obrazovky zobrazí číslo kanála a vstupný zdroj
	MUTE	Stlačte pre vypnutie zvuku; stlačte opäť pre zapnutie zvuku
2	TV	Stlačte pre voľbu režimu TV
2	AV	Stlačte pre voľbu režimu AV3, AV4 alebo AV5
2	SCART	Stlačte pre voľbu režimu SCART1 alebo SCART2
2	PC	Stlačte pre voľbu režimu VGA alebo DVI
	SLEEP	Stlačte pre nastavenie doby, po uplynutí ktorej sa má televízor prepnúť do pohotovostného režimu. Stláčajte opakovane pre nastavenie počtu minút.
	ZOOM	Stlačte pre prepínanie obrazu medzi režimami: Normal, Zoom 1 (2x) a Zoom 2 (4x). Po stlačení tlačidla Zoom použite smerový ovládač pre voľbu oblasti, ktorú chcete zväčšiť. Potom stlačte tlačidlo OK.
	WIDE	Stlačte pre zmenu režimu zobrazenia (4:3 / 16:9 / Panorama / Letterbox)
	SRS	Stlačte pre následnú voľbu režimov SRS WOW, TruBass, SRS a Off (Vypnuté). SRS WOW je technológia na zlepšenie 3D zvuku a podania basov a vytvorenie širšieho zvukového poľa.
3	Numerické tlačidlá	Numerické tlačidlá 0-9
	ENTER	Stlačte pre potvrdenie voľby kanála pomocou numerických tlačidiel
	RECALL	Stlačte pre obnovenie predchádzajúceho kanála
4	MENU	Zobrazí alebo zruší menu
5	4-smerový ovládač / OK	V OSD menu: Služi na pohyb v OSD menu smerom hore, dole, doľava a doprava / stlačte tlačidlo OK pre potvrdenie. V režime Zoom: Služi na pohyb po obraze smerom hore, dole, doľava a doprava / stlačte tlačidlo OK pre zväčšenie zvolenej oblasti.
	MPX	Stlačte pre voľbu zvukového systému - zobrazený v pravom hornom rohu
6	e	Tlačidlo Acer Empowering Key (Oblúbené kanály a Režim scény). Pozrite str. 20.
7	CH (+/-)	Stlačte pre následné zvýšenie/zníženie TV kanála
8	VOL (+/-)	Stlačte pre zvýšenie/zníženie hlasitosti
9	PIP/PBP/POP	Prepínanie medzi režimami PIP/PBP/POP. Pozrite str. 22.
9	SWAP	V režime PIP/PBP: Služi na vzájomné prehodenie hlavného a vloženého obrazu
9	ACTIVE	V režime POP: Služi na prepínanie aktívneho obrazu
9	POSITION	V režime PIP: Služi na zmenu polohy vloženého obrazu
9	SIZE/MODE	V režime PIP: Služi na zmenu veľkosti vloženého obrazu: 25%, 37,5% a 50% V režime POP: Služi na zmenu režimu POP: 1+5 a 1+12

1 Tlačidlá teletextu

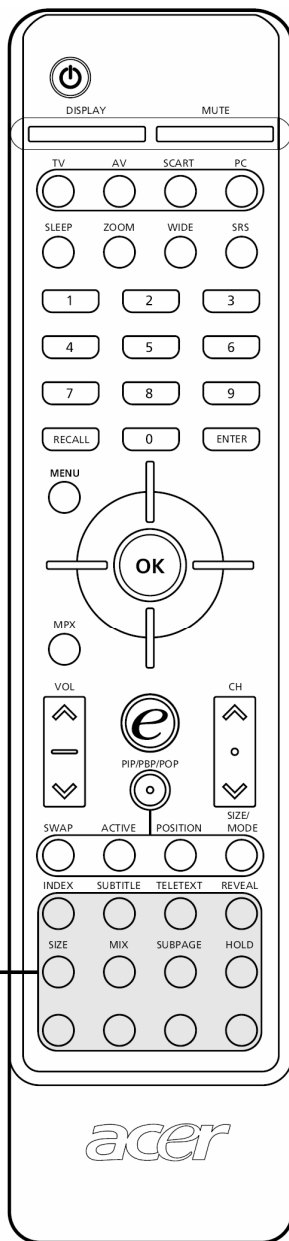

Tlačidlá teletextu

	Položka	Popis
1	INDEX	Zobrazenie stránky s indexom
1	SUBTITLE	Zobrazenie titulkov na obrazovke
1	TELETEXT	Stlačte pre prepnutie z režimu TV/AV do režimu Teletextu
1	REVEAL	Stlačte pre zobrazenie skrytých informácií teletextu
1	SIZE	Stlačte raz pre dvojnásobné zväčšenie stránky teletextu; stlačte opäť pre normálne zobrazenie
1	MIX	Stlačte pre prekrytie TV obrazu stránkou teletextu, napr. titulky
1	HOLD	Stlačte pre pozastavenie aktuálnej stránky teletextu v režime zobrazovania viacerých stránok
1	Farebné tlačidlá (Č/Z/Ž/M)	Tlačidlá majú funkciu zodpovedajúcu farebne označeným popisom na stránke teletextu

Začíname s používaním vášho televízora

Zapnutie

- Zapnite sieťový vypínač na spodnej časti televízora (Poloha „On“).
- Stlačte tlačidlo napájania, numerické tlačidlá alebo tlačidlo pre zvýšenie/zníženie kanála na diaľkovom ovládači.

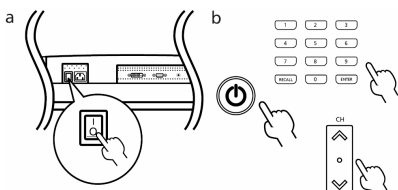

Tieto nastavenia môžete uskutočniť aj pomocou ovládacieho panela na prednej časti televízora. Podrobnosti nájdete v časti „Pohľad spredu“ na str. 7.

Zmena kanálov

- Stlačte tlačidlo 0-9 na diaľkovom ovládači pre voľbu kanála. Kanál sa zmení po uplynutí 2 sekúnd. Pre okamžitú zmenu kanála stlačte tlačidlo ENTER.

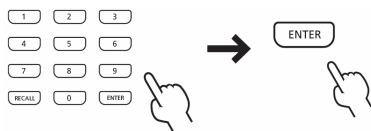

- Kanály môžete meniť aj pomocou tlačidla pre zvýšenie/zníženie kanála na diaľkovom ovládači. Stlačenie tlačidla hore zvýši číslo kanála, stlačenie tlačidla dole zníži číslo kanála.



Nastavenie hlasitosti

Nastavte hlasitosť pomocou tlačidla VOL +/- na diaľkovom ovládači. Stlačenie tlačidla hore zvýši hlasitosť, stlačenie tlačidla dole zníži hlasitosť.

Sprievodca nastavením

Pri prvom zapnutí televízora sa zobrazí okno Sprievodcu nastavením, kde budete vyzvaný na nastavenie jazyka (Language) a vyhľadávania kanálov (Channel Scanning).

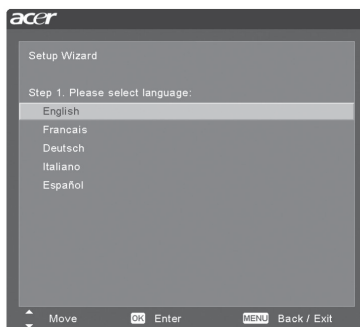

- Krok 1 Zvoľte jazyk.
 - Krok 2 Pripojte koaxiálny kábel tunera a potom stlačte tlačidlo OK.
 - Krok 3 Zvoľte krajinu.
 - Krok 4 Začne sa automatické vyhľadávanie, počkajte chvíľu.
- Nastavenie je dokončené.



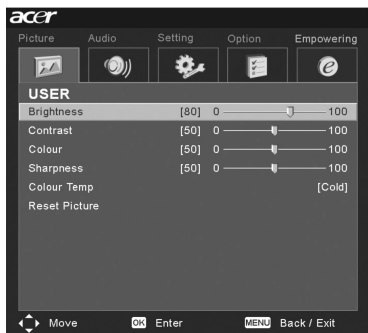

Použitie OSD menu

Mnoho rozšírených úprav a nastavení je dostupných cez OSD menu (On Screen Display - Menu zobrazované na obrazovke) podobne, ako je znázornené na vzorovom obrázku.



Používať OSD menu môžete aj pomocou ovládacieho panela na prednej časti televízora. Podrobnosti nájdete v časti „Pohľad spredu“ na str. 7.

Použitie OSD menu pomocou diaľkového ovládača

V hlavnom OSD menu sa nachádza 5 ponúk. Picture , Audio , Settings , Options  a Empowering . Pre použitie ponúk OSD menu použite nasledujúci postup.

- 1 Stlačte tlačidlo Menu na diaľkovom ovládači alebo tlačidlo Menu na prednom ovládacom paneli.

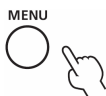

- 2 Pomocou ľavej/pravej časti smerového ovládača zvolíte požadovanú ponuku.

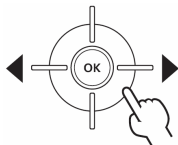

- 3 Pomocou smerového ovládača sa teraz môžete pohybovať v rámci ponúk. Použitím hornej/dolnej časti smerového ovládača sa môžete pohybovať po jednotlivých možnostiach a použitím ľavej/pravej časti smerového ovládača môžete zmeniť jednotlivé nastavenia (napr. v ponuke Picture môžete nastaviť jas, kontrast atď.). Ak sa pri niektorej možnosti nenachádza nastavenie, stlačte tlačidlo OK pre jej voľbu.

Rozšírené funkcie

Tlačidlo Empowering: Režim scény a Oblíbené kanály



Použite OSD menu pre definovanie funkcie tlačidla Empowering „e“: Režim scény a Oblíbené kanály. Východiskové nastavenie tlačidla „e“ je Režim scény. Pre zmenu funkcie použite nasledovný postup: Menu > Empowering > e Key Setting. Zvoľte si možnosť „Favorite Channel“ (Oblíbené kanály) alebo „Scenario Mode“ (Režim scény). Ak teraz stlačíte tlačidlo „e“, sprístupní sa zvolená možnosť.

Režim scény

Stlačte tlačidlo Empowering „e“ a použite Režim scény pre voľbu preddefinovaných audio a video nastavení, za účelom dosiahnutia optimálneho pôžitku z nasledujúcich scén: Standard, Movie, Sport, Concert, Game, User.

Režim	Popis režimu scény
Standard	Štandardný režim vám umožňuje sledovať vaše oblúbené kanály s ostrým obrazom a adaptívnym prispôbovaním jasu a kontrastu. Čisto znejúci zvuk je reprodukovany v systéme SRS.
Movie	Filmový režim pre komfortné sledovanie filmov v domácnosti. Zobrazuje tmavé scény v jasných detailoch; vyvažuje farby; a plynulo zobrazuje pohyblivé obrazy. To je dosiahnuté optimálnou Gamma korekciou so saturáciou a vhodným nastavením jasu a kontrastu. Filmový režim vytvára použitím technológie SRS WOW filmové soundtracky s vysokým rozlíšením.
Game	Herný režim dôkladne zobrazuje vynikajúcu grafiku moderných video hier, vytvára realistické prostredie pričom chráni váš zrak prispôbovaním jasu a kontrastu. Čo si priať viac, herný režim vytvára intenzívny zvukový zážitok použitím technológie SRS WOW.
Sports	Športový režim je určený pre programy vysielajúce športové prenosy, s presnou hĺbkou pozadia a čistým prechodom medzi jasným vonkajším prostredím a tmavými halami. Športový režim tiež vynikajúco zvýrazňuje farby a zobrazuje rýchlo sa meniace obrazy bez akýchkoľvek duchov. To je dosiahnuté špecifickým nastavením Gamma korekcie a saturácie. Precízne podanie zvuku zabezpečuje systém TruBass.
Concert	Koncertný režim vás virtuálne umiestni do koncertnej haly, opery alebo iného tmavého prostredia využitím adaptívneho prispôbovania jasu a kontrastu. Tento režim zdôrazňuje symfonické skladby a hlas tenorov použitím technológie SRS WOW.

Oblúbené kanály

Pamätajte, že Režim scény je východiskové nastavenie tlačidla Empowering „e“. Aby ste mohli použiť nasledovný postup, musíte nastaviť ako východiskové nastavenie Oblúbené kanály (podľa postupu uvedeného na predchádzajúcej strane).

Uloženie oblúbených kanálov

Pre rýchly prístup k oblúbeným kanálom použite nasledovný postup:

- Pre uloženie kanála do pamäte pre rýchly prístup zvolte požadovaný kanál, a potom pridržierte stlačené tlačidlo „e“ na diaľkovom ovládači dlhšie ako 2 sekundy. Tým sa uloží TV program na spodnú pozíciu zoznamu oblúbených kanálov.
- Pre uloženie TV programov je k dispozícii celkovo 5 pozícií.
- Ak sa v zozname oblúbených kanálov už nenachádza voľná pozícia, prvý program sa vymaže a nový kanál sa pridá na spodnú pozíciu zoznamu oblúbených kanálov (systém „Prvý dnu, prvý von“).
- Ak sa aktuálny program nachádza v zozname oblúbených kanálov, pridržanie tlačidla „e“ na dlhšie ako 2 sekundy spôsobí jeho vymazanie zo zoznamu oblúbených kanálov.
- Pre zobrazenie aktuálneho zoznamu oblúbených kanálov stlačte tlačidlo „e“. Zobrazenie bude podobné nasledovnému obrázku.

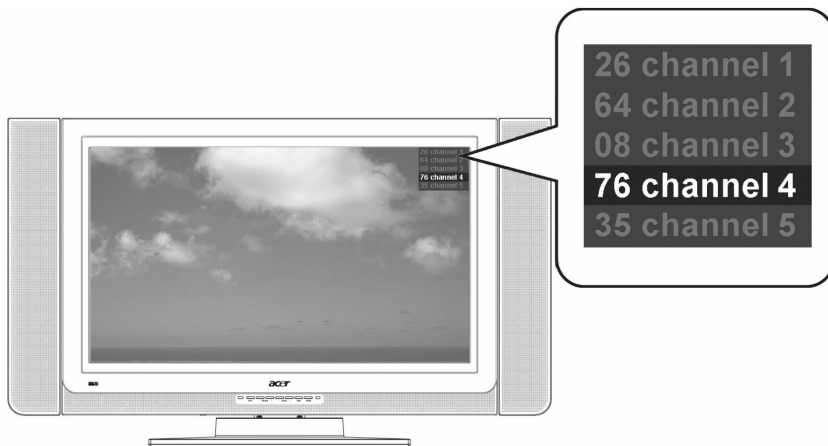

Sledovanie oblúbených kanálov

- Ak stlačíte tlačidlo „e“ na diaľkovom ovládači na menej ako 1 sekundu, zobrazí sa zoznam oblúbených kanálov. Aktuálne zvolený oblúbený kanál bude zvýraznený. Pre zobrazenie ostatných oblúbených kanálov použite opäť tlačidlo „e“ pre následné prepínanie medzi jednotlivými TV programami v zozname oblúbených kanálov.

PIP/PBP/POP

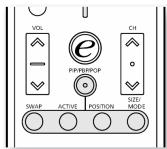

V režime TV, AV, Component a PC - stlačte raz tlačidlo PIP/PBP/POP pre zobrazenie obrazu v obraze (PIP). Stlačte tlačidlo dvakrát pre zobrazenie obrazu vedľa obrazu (PBP).



PIP (Picture in Picture)

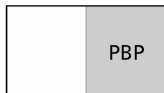

PBP (Picture by Picture)

V režime Component a PC - stlačte trikrát tlačidlo PIP/PBP/POP pre zobrazenie obrazu na obraze (POP). Zobrazí sa niekoľko nasledovných TV kanálov.

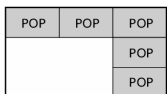

POP (Picture on Picture)

PIP

- 1 Stlačte tlačidlá „TV/Component/AV/PC“, numerické tlačidlá alebo tlačidlá voľby kanála „CH +/-“ pre zmenu obsahu PIP obrazu.
- 2 Použite tlačidlo „Swap“ pre vzájomné prehodenie hlavného a vloženého obrazu.

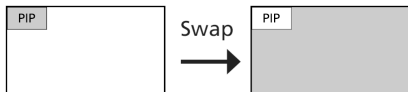

- 3 Použite tlačidlo „Position“ pre zmenu polohy vloženého obrazu: Ľavý horný roh > Pravý horný roh > Pravý dolný roh > Ľavý dolný roh (znázornené na obrázku).

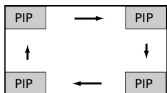

- 4 Použite tlačidlo „Size/Mode“ pre zmenu veľkosti vloženého obrazu: 25%, 37,5% a 50%.

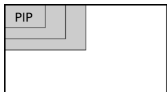

PBP

- 1 Stlačte tlačidlá „TV/Component/AV/PC“, numerické tlačidlá alebo tlačidlá voľby kanála „CH +/-“ pre zmenu obsahu PBP obrazu.
- 2 Použite tlačidlo „Swap“ pre vzájomné prehodenie PBP obrazu.

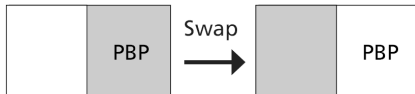

POP

- 1 Stlačte tlačidlo „Activate“ pre aktivovanie TV kanála v ľavom hornom rohu POP obrazu.
- 2 Po stlačení aktivačného tlačidla stlačte numerické tlačidlá alebo tlačidlá voľby kanála „CH +/-“ pre zmenu TV kanála ľavého horného POP obrazu. V ostatných POP obrazoch sa zobrazia nasledujúce TV kanály.
- 3 Použite tlačidlo „Size/Mode“ pre voľbu režimu POP 1+5 alebo 1+12 (znázornené na obrázku).

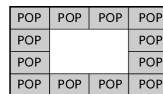
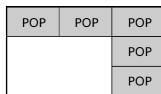

Rodičovská zámka

V režime TV - v ponuke Settings môžete nájsť možnosť Parental Control, kde môžete pomocou numerických tlačidiel na diaľkovom ovládači zadať 4-miestny číselný PIN kód. Tento kód využijete pre nastavenie rodičovskej zámky, ktorá zabráni v prístupe k určitým TV kanálom.

Ak PIN kód zabudnete, môžete ho resetovať zadaním kódu 6163.

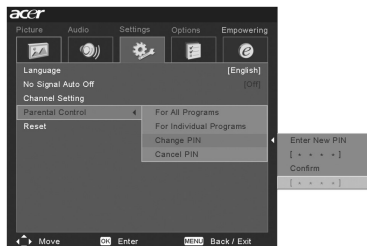

Riešenie problémov

Skôr, ako sa obrátite na servisné stredisko značky Acer, prezrite si nasledujúce informácie: Táto časť obsahuje možné situácie, ku ktorým môže dôjsť pri používaní vášho LCD televízora. Pre každú situáciu sú uvedené jednoduché odpovede a riešenia.

Nie je obraz alebo zvuk

- Skontrolujte, či je sieťový prívod správne pripojený k sieťovej zásuvke.
- Skontrolujte, či je vstupný režim správne nastavený na zvolený vstup.
- Skontrolujte, či je kábel antény správne pripojený k príslušnému konektoru na televízore.
- Skontrolujte, či je sieťový vypínač zapnutý.
- Skontrolujte, či nie je hlasitosť nastavená na minimálnu úroveň alebo nie je zvuk vypnutý.
- Skontrolujte, či nie sú pripojené slúchadlá.
- Skúste naladiť inú stanicu.

Obraz nie je čistý

- Skontrolujte, či je kábel antény správne pripojený.
- Skontrolujte, či je TV signál správne prijímaný.
- Nízka kvalita obrazu sa môže vyskytnúť po pripojení VHS videokamery a ďalších periférnych zariadení v rovnakom čase. Odpojte niektoré z periférnych zariadení.
- „Duchovia“ alebo dvojité zobrazenie môže byť spôsobené prekážkami v blízkosti antény (vysoké budovy alebo kopce). Použitie smerovej antény môže zlepšiť kvalitu obrazu.
- Vodorovné prerušované pruhy na obraze môžu byť spôsobené elektrickou interferenciou, napr. blízkosťou sušičky vlasov, neónového osvetlenia a pod. Vypnite alebo odstráňte takéto zariadenia.

Obraz je príliš tmavý, príliš jasný alebo má nesprávne farby

- Skontrolujte nastavenie farieb.
- Skontrolujte nastavenie jasů.
- Skontrolujte nastavenie ostrości.
- Fluorescenčná lampa môže byť na konci svojej životnosti.

Dial'kový ovládač nefunguje

- Skontrolujte batérie v dial'kovom ovládači.
- Skontrolujte, či na senzor dial'kového ovládania nedopadá silné svetlo.
- Skúste vyčistiť kryt senzora dial'kového ovládania na televízore jemnou handričkou.
- Kým bude dial'kový ovládač nefunkčný, použite tlačidlá priamo na televízore.

Ak pomocou uvedených informácií nevyriešite váš problém, prezrite si záručný list, kde nájdete informácie ohľadom servisu.

Technické údaje

	Položka	Údaj
Špecifikácia panela		
	Rozlíšenie	1366 x 768
	Jas (typicky)	500 nitov
	Kontrast (typicky)	800:1
	Počet farieb	16,7 miliónov
	Pozorovacie uhly (typicky)	H: 170, V: 170
	Doba odozvy (typicky)	24 ms (on/off)
Napájanie		
	Vstup	100 až 240 V str.
	Maximálna spotreba	210 W
	Spotreba v úspornom režime	5 W
Mechanické údaje		
	Rozmery (Š x V x H)	1018 x 616 x 210 mm
	Uhol natočenia	40 stupňov (L 20 / P 20)
	Hmotnosť	20,7 kg
	Možnosť upevnenia na stenu	Áno
Konektory		
	AV1/SCART1	SCART (CVBS, RGB, S-Video, Audio L/R)
	AV2/SCART2	SCART (CVBS, RGB, S-Video, YPbPr/CbCr, Audio L/R)
	AV3	RCA pre YPbPr/CbCr, Audio R/L
	AV4	RCA pre CVBS, Audio R/L
	AV5	S-Video, Audio R/L
	PC D-Sub	Áno
	DVI-D (HDCP)	Áno
	PC Audio In	Áno
	Audio Out	Áno
	Slúchadlá	Áno
Zvukový systém		
	3D Surround	Áno
	Reproduktory	10 + 10 W
	SRS	WOW