

Davanti di funzionare il monitor per favore leggi questo manuale completamente. Questo manuale deve essere tenuto per referenza futura.

Indice

Lista dell'imballaggio -----	1
Precauzioni -----	2
Istruzioni dell'installazione -----	3
Base girevole -----	3
Corda di corrente -----	3
Cavo di Video -----	4
Istruzioni Operativi -----	5
Istruzioni generali -----	5
Comandi del Pannello Frontale -----	6
Come aggiustare posizionamento -----	6
Aggiustando l'immagine -----	7-8
Plug & Play -----	9
Supporto Tecnico (FAQ) -----	10
Appendice A - Specificazioni -----	11-12
Appendice B - Tavola di Coordinazioni Programmate da Fabbrica -----	13

LISTA D'IMBALLAGGIO

L'imballaggio del prodotto deve includere gli seguenti articoli :

1. Monitor
2. Manuale del Proprietario
3. Cavo di corrente
4. Base Girevole

PRECAUZIONI

- Non usa il monitor vicino a acqua, p. es. vicino a una vasca da bagno, lavandino, lavello , lavanderia, piscina o in un seminterrato bagnato.
- Non mette il monitor su un carrello instabile, bancarella, o tavola. Se il monitor cadere, può ferire una persona e causare danno serio all'apparecchio. Usa solo un carrello o bancarella raccomandato dal fabbricante o venduto col monitor. Se montare il monitor su un muro o scaffale, usa una scatola di montaggio approvata dal fabbricante e segue l'istruzioni dei attrezz.
- Fessure ed aperture nel posteriore e fondo della scatola è provvisto per ventilazione. Per assicurare operazione affidabile del monitor e proteggerlo da surriscaldamento, ti assicura che queste aperture non sono bloccate o coperte. Non metta il monitor su un letto, sofà, tappeto, o superficie simile. Non metta il monitor vicino o sopra un radiatore o registro di calore. Non metta il monitor in un scaffale o armadietto a meno che ventilazione appropriata sia provvista.
- Il monitor deve essere operato solo con il tipo di fonte di corrente indicato sull'etichetta. Se non è sicuro del tipo di corrente approvigionato alla sua casa, consulta il suo rivenditore o compagnia di elettricità locale.
- Il monitor è equipaggiato con una spina tripolare, una spina elettrica con un terzo spillo (terra). Questa spina elettrica adatterà bene solo in una presa di corrente terra come una caratteristica di sicurezza . Se la sua presa di corrente non accoglie la spina tripolare, chiama un elettricista per installare la presa di corrente corretta, o usa un adattatore per mettere la presa a terra e connettere all'apparecchio sicuramente. Non trascura lo scopo di sicurezza di una presa di corrente messa a terra.
- Sconnettere l'unità durante una tempesta con lampo o quando non è usato per periodi lunghi di tempo. Questo proteggerà il monitor da danni debito a sovratensione transitoria.
- Non sovraccaricare striscia di corrente e cavo prolunga. Sovraccarica può avere come conseguenza fuoco o scorsa.
- Non mai spingi qualche oggetto nella fessura sulla scatola del monitor. Potrebbe causare cortocircuito nei pezzi risultando in fuoco o scorsa elettrica. Mai versa liquidi sul monitor.
- Non tenta riparare il monitor lei stesso; apertura o rimozione di coperchio può ti esporre a tensioni pericolose ed altri azzardi. Per favore assegni tutta assistenza a personale del servizio qualificato.
- Per assicurare operazione soddisfacente, usa il monitor solo con computer listado UL quale hanno presa di corrente femmina configurata in modo appropriato e marcata tra 100- 240V AC, Min. 2.5A.
- La presa di alimentazione alla parete sarà installata vicino alle attrezzature e dovrà essere facilmente accessibile.

ISTRUZIONI DELL'INSTALLAZIONE

Base Girevole

Per attaccare la base girevole al monitor, fa il seguente:

- Gira attentamente il monitor sul suo lato o alla rovescia. (vedi figura 1).
- Localizza le cavità al fondo frontale del monitor.
- Inserisca i picchetti sulla base girevole in queste cavità. Spinga la base girevole in avanti fino alla base girevole chiudere in luogo.
- Per rimuovere la base girevole, tiene il fondo della base girevole, allora lo spinge fuori.



Figura 1 Installando e Rimuovendo la Base Girevole

Cavo di Corrente

Fonte di Energia :

1. Assicurarsi che il cavo di energia è il tipo corretto richiesto nella sua area.
2. Questo monitor ha una erogazione di corrente universale che permette operazione in tensione 100/ 120V AC o 220/ 240V AC della area (Nessuno adattamento dell'utente è richiesto).
3. Connetta il cavo di corrente nella presa di alimentazione di corrente del suo monitor, ed allora collega l'altra estremità in una presa di corrente AC tripolare. Il cavo di corrente può essere connesso a una presa di corrente nel muro o presa di corrente sul suo PC, dipendendo del tipo di cavo di corrente approvvigionato con suo monitor

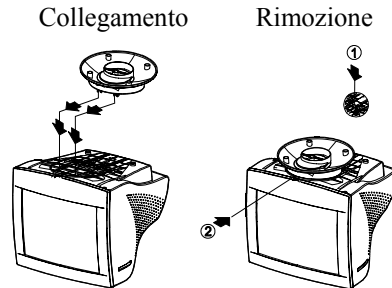
Cavo di Video

Collegamento del cavo video: Il monitor è dotato di un cavo video integrato. Collegare la spina da 15 piedini del questo cavo a un connettore video del sistema PC e fissarla con le due viti.

Attenzione: Non curvare il cavo dei segnali; ciò può danneggiare il cavo interno di quello.

Collegamento del cavo elettrico: Collegare il cavo elettrico nella presa del monitor. Poi, collegare l'altra estremità di questo cavo a una presa di corrente messa a terra o a un'adattatore elencato UL oppure alla presa uscita del Suo sistema PC.

Attenzione: In caso la presa di corrente non sia messa a terra, utilizzare un'adattatore corretto di messa a terra (non fornito nella confezione).



Figura 2 Cavi di Connessione

1.	Cavo elettrico	2.	Cavo segnale
----	----------------	----	--------------

ISTRUZIONI OPERATIVI

Istruzioni Generali

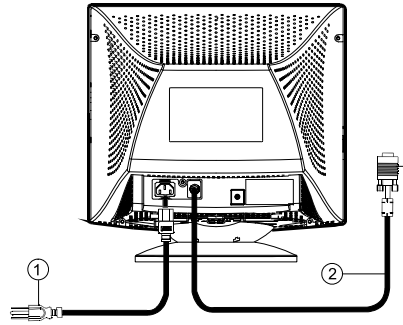
Le altre manopole di controllo sono localizzate alla base del monitor (Vedi Figura 3). Per cambiare questi posizionamenti, l'immagine può essere aggiustato alle sue preferenze personali.

- Il cavo di corrente deve essere connesso.
- Connetta il cavo di video dal monitor alla scheda di video.
- Per accendere il monitor, premi l'interruttore di energia POWER a posizione accesa ON. L'indicatore di energia illuminerà.
- Suo monitor presenta un sistema d'interruttore unico rapido quale provvede una immagine entro secondi dopo di accendere il monitor.







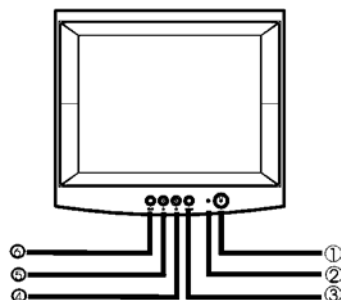

Figura 3 Manopola di Controllo Esterno

1.	INTERRUTTORE ON/OFF	4.	CONTRASTO/▶
2.	LAMPADINA INDICATRICE	5.	LUMINOSITÀ/◀
3.	MENU	6.	USCITA

Note

- Non installi il monitor in un luogo vicino a fonti di calore come radiatori o condotti dell'aria, o in un luogo soggetto alla luce diretta del sole, o polvere eccessivo o vibrazione meccanica o scorsa.
- Metti da parte il cartone originale di spedizione e materiali dell'imballaggio, affinché sia pronto se aver bisogno di inviare suo monitor.
- Per protezione massima, spedisci suo monitor come era stato impaccato originalmente alla fabbrica.
- Per mantenere il monitor parendo nuovo, pulisci periodicamente il monitor con una stoffa molle. Macchie testarde possono essere rimosse con una stoffa leggermente inumidita con una soluzione detersiva mite. Mai usa solventi forti come solvente, benzene, o detersivi abrasivi, perchè questi danneggerano la scatola. Come una precauzione di sicurezza, sempre stacca la spina di corrente dal monitor davanti di pulizie.

Pulsanti di comando sul pannello anteriore

- : Premere su questo pulsante per accendere o spegnere (ON/OFF) il monitor.
- **MENU**: Per l'attivazione del menù OSD (menù allo schermo) o per confermare una modifica.
-  / : Per l'impostazione del contrasto, o un altro comando.
-  / : Per l'impostazione della luminosità, o un altro comando.
- **EXIT (Uscire)**: Per terminare una funzione o per chiudere il menù OSD.
- **Lampada indicatrice di messa sotto tensione:**
 - Verde — Modalità di messo sotto tensione (acceso).
 - Ambra — Modalità Off (spento).

Come aggiustare un posizionamento:

Ai comandi del monitor si accede premendo il tasto MENU per abilitare l'OSD (visualizzazione su schermo). Il menu principale viene visualizzato nel modo seguente.











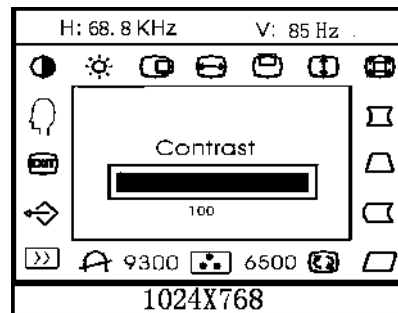









Figura 4 Il Messaggio OSD

Nota: Se non viene effettuata alcuna regolazione o se non viene selezionato alcun menu OSD per più di 10 secondi, l'impostazione corrente viene salvata e lo schermo OSD scompare automaticamente.

Aggiustando l'immagine

La descrizione per icone di controllo funzionale

1. CONTRASTO  :
Aggiusta il contrasto dell'immagine.
2. LUMINOSITÀ  :
Aggiusta la luminosità dell'immagine.
3. CENTRO-O  :
Aggiusta la posizione orizzontale dell'immagine.
4. DIMENSIONE-O  :
Aggiusta la dimensione orizzontale dell'immagine.
5. CENTRO-V  :
Aggiusta la posizione verticale dell'immagine.
6. DIMENSIONE-V  :
Aggiusta la dimensione verticale dell'immagine.
7. ZOOM  :
Aggiusta la dimensione orizzontale e verticale dell'immagine simultaneamente.
8. PUNTASPILLI  :
Aggiusta puntaspilli e cilindri.
9. TRAPEZOIDE  :
Aggiusta la distorsione trapezoidale dell' immagine.
10. EQUILIBRIO DI SPILLO  :
Aggiusta per compensare il equilibrio del puntaspilli.
11. PARALLELOGRAMMA  :
Aggiusta la immagine per essere un rettangolo.
12. ROTAZIONE  :
Aggiusta l'inclinazione dell'immagine a posizione orizzontale.
13. 6500°K/9300°K (TEMPERATURA DEL COLORE) :
La temperatura del colore per 6500°K è $x=0.313$, $y=0.329$ e 9300°K è $x=0.283$, $y=0.297$. Presenta due collezioni del colore diverse Può selezionare 9300°K o 6500°K premendo la MENU.

14. COLORE DELL'UTENTE (Rosso/ Blu)  :
- Se il normale bianco 9300°K o bianco caldo 6500°K non soddisfa il suo desiderio, aggiusta propriamente R. B GUADAGNA controllo per ottenere il suo livello ottimale di bianchezza
15. SMAGNETIZZARE  :
- Se impurezza del colore accade quando muove o gira il monitor, premi la MENU e smagnetizza per fissare la condizione dell'immagine.
16. RIDUZIONE MOIRÈ  :
- Moirè è il risultato di interferenza tra la configurazione fosforica ed il segnale del video. In alcuni casi può trovare il moirè molto visibile. Premi la MENU per entrare nel posizionamento riduttore del moirè. Per favore aggiusta il livello alla condizione ottimale. Nota: Posizionamento molto alto causerà tremarella a ll'immagine.
17. RICHIAMATA  :
- Premi RICHIAMATA per ristorare il monitor ai posizionamenti della fabbrica.
18. USCITA  :
- Chiudi finestra OSD.
19. SCELTA LINGUA  :
- Selezioni la lingua che gli piace.

QUESTO MONITOR SEMBRERÀ NON-FUNCTIONAL SE NON C'E NESSUNO SEGNALE D'ENTRATA NEL VIDEO. PER QUESTO MONITOR OPERARE PROPRIAMENTE, CI DEVE ESSERE UN SEGNALE D' ENTRATA NEL VIDEO.

Questo monitor incontra gli standard Green come imposto dalla Video Electronics Standards Association (VESA) e/o Agenzia della Protezione Ambientale (EPA) dei Stati Uniti ed GL'Impiegati della Confederazione Svedesi (NUTEK). Questa caratteristica è disegnata per conservare energia elettrica riducendo consumo d'energia quando non c'è nessuno segnale d'entrata nel video presente. Quando non c'è nessuno segnale d'entrata nel video, questo monitor, seguendo un periodo di tempo-fuori, commuterà automaticamente al modo spento OFF. Questo riduce il consumo di energia interna del monitor. Dopo che il segnale d'entrata del video è ripristinato, energia completa è ripristinata e il display è ridisegnata automaticamente. L'apparizione è simile a una caratteristica "Risparmiatrice del Schermo" ecceto che il display è completamente spento.

Il display è ripristinato premendo un tasto sulla tastiera, o ticchettando il mouse.

Plug & Play

Caratteristica Plug & Play DDC1/2B

Questo monitor è equipaggiato con abilità VESA DDC1/ 2B secondo il STANDARD VESA DDC. Permette il monitor di informare il sistema ospite della sua identità e, dipendendo del livello di DDC usato, comunica informazioni addizionali delle sue abilità del display. Il canale di comunicazione è definito in due livelli, DDC1 e DDC2B.

Il DDC1 è un canale di dati unidirezionale dal display all'ospite che emette continuamente informazioni EDID. Il DDC2B è un canale di dati bidirezionale basato sul protocollo I²C. L'ospite può richiedere informazioni EDID dal canale DDC2B.

Compiti dei Spilli nel Cavo di Video :

1. Rosso	5. Terra	9. NC	13. Sinc-O
2. Verde	6. Terra-R	10. Terra	14. Sinc-V/ * VCLK
3. Blu	7. Terra-G	11. Monitor Terra	15. Orologio Seriale-DDC
4. Terra	8. Terra-B	12. Dati Seriali-DDC	* PER DDC

SUPPORTO TECNICO (FAQ)

Problema & Questione	Soluzione Possibile
LED di Energia non è spento	<ul style="list-style-type: none"> *Verifica se l'Interruttore d'Energia sta nella posizione accesa ON *Cavo d'Energia deve essere connesso
Nessuno Plug & Play	<ul style="list-style-type: none"> *Verifica se il sistema PC è compatibile al Plug & Play *Verifica se la Scheda di Video è compatibile al Plug & Play *Verifica se il spillo D-15 del Cavo di Video è curvato *Assicurarsi di che i Drivers del Monitor sono installati
Immagine è indistinta	*Aggiusta i Comandi di Contrasto.
Immagine rimbalza o un disegno di onda è presente nell'immagine	*Muove apparecchiature elettriche che possono causare interferenza elettrica.
Il LED di accensione è acceso (arancione), ma il video o l'immagine è assente.	<ul style="list-style-type: none"> *L'interruttore di accensione del computer deve essere in posizione ON. *La scheda video del computer deve essere inserita correttamente nell'apposito slot. *Assicurarsi che il cavo di video del monitor è connesso correttamente al computer. *Verificare il cavo di video del monitor e assicurarsi che nessuno spillo è curvato. *Assicurarsi che il computer opera ticchettando il tasto CAPS LOCK sulla tastiera mentre osservando il LED CAPS LOCK. Il LED deve accendersi in ON o spegnersi in OFF dopo di ticchettare il tasto CAPS LOCK.
Uno dei colori primari (ROSSO, VERDE, o BLU) manca	*Verifica il cavo di video del monitor e ti assicura di che nessuno dei spilli è curvato.

APPENDICE A - SPECIFICAZIONI

CRT	48.2cm (19"), 90 deviazione, 29mm collo, schermo non abbagliante punteggiato 0.26mm
Dimensione di immagine visibile	45.7cm (18.0"), diagonale
Display di Colore	Colori illimitate
Segnale di Entrata	Entrata Analoga Tutte coordinazioni che soddisfanno frequenze di scanner. Specificazioni
<ul style="list-style-type: none"> • Video • Sinc. 	<ul style="list-style-type: none"> • Analogo R, G, B 0.7Vpp positivo/75 ohm • Sinc. Orizzontale : Positivo/Negativo • Sinc. Verticale : Positivo/Negativo
Sincronizzazione	
<ul style="list-style-type: none"> • Orizzontale • Verticale 	30kHz to 98kHz automaticamente 50Hz to 160Hz automaticamente
Risoluzione Mas.	1600 × 1200
Percentuale di punto di video	200MHz
Coordinazioni	
Programmate da Fabbrica :	8
Coordinazioni di modo dell'Utente :	20
Misconvergenza	
<ul style="list-style-type: none"> • Centro • Angolo 	0.3mm Mas. 0.4mm Mas.
Fonte di Energia	Erogazione di Energia al Modo Interruttore AC 100-240V, 50Hz/60Hz portata piena
Operatorio	0°C to 40°C ambiente
Umidità	10% to 85% relativa, non-condensatore
Peso	18.2kg (Netto)
Dimensioni	
<ul style="list-style-type: none"> • Monitor 	446(L) × 435(A) × 455(P)mm
Cavo di Segnale	Mini D-Sub 15 spillo
Comandi Esterni	
Interruttore	<ul style="list-style-type: none"> • INTERRUTTORE ON/OFF • MENU • CONTRASTO/▶ • LUMINOSITÀ/◀ • EXIT

Funzioni (OSD)	<ul style="list-style-type: none"> • CONTRASTO • LUMINOSITÀ • CENTRO-O • DIMENSIONE-O • CENTRO-V • DIMENSIONE-V • ZOOM • PUNTASPILLI • TRAPEZOIDE • EQUILIBRIO DI SPILLO • PARALLELOGRAMMA • ROTAZIONE • 6500°K • COLORE DEL UTENTE • 9300°K • SMAGNETIZZAZIONE • RIDUZIONE DI MOIRÉ • RICHIAMATA • USCITA • SCELTA LINGUA 				
Plug & Play	DDC1/2B				
EPA ENERGY STAR [®]	<table border="1" style="width: 100%; border-collapse: collapse;"> <tr> <td style="width: 30%;">Modo ON</td> <td style="width: 70%;">≤ 130 W</td> </tr> <tr> <td>Modo OFF</td> <td>≤ 3 W</td> </tr> </table>	Modo ON	≤ 130 W	Modo OFF	≤ 3 W
Modo ON	≤ 130 W				
Modo OFF	≤ 3 W				
Consumo di Energia Area di Display Programmato	130 W Mas. 346mm × 260mm				
Regolazioni	UL, CE, FCC, CCC, TUV/GS, MPR II, TCO'03(Opzioni)				

**APPENDICE B – TAVOLA DI COORDINAZIONI
PROGRAMMATE DA FABBRICA**

STANDARD	RISOLUZIONE	FREQUENZA ORRIZONTALE	FREQUENZA VERTICALE
VGA	720 × 400	31.5kHz	70Hz
VGA	640 × 480	31.5kHz	60Hz
VESA/85	640 × 480	43.3kHz	85Hz
VESA/85	800 × 600	53.7kHz	85Hz
VESA/85	1024 × 768	68.7kHz	85Hz
VESA/85	1280 × 960	85.9kHz	85Hz
VESA/85	1280 × 1024	91.1kHz	85Hz
VESA/75	1600 × 1200	93.8kHz	75Hz