

## СЪДЪРЖАНИЕ

---

СПЕЦИАЛНИ БЕЛЕЖКИ ЗА LCD МОНИТОРИТЕ.....	1
Информация за Вашата безопасност и удобство .....	2
РАЗОПАКОВАНЕ .....	5
Монтиране/демонтиране на поставка.....	6
РЕГУЛИРАНЕ НА ПОЗИЦИЯТА НА ЕКРАНА .....	6
Монтиране на стена (по избор) .....	7
СВЪРЗВАНЕ НА ЗАХРАНВАЩИЯ КАБЕЛ .....	8
МЕРКИ ЗА БЕЗОПАСНОСТ .....	8
ПОЧИСТВАНЕ НА МОНИТОРА .....	8
ИКОНОМИЯ НА ЕНЕРГИЯ .....	9
DDC .....	9
Предназначение на отделните щифтчета на конектора.....	10
Стандартен синхронизиращ списък.....	12
ИНСТАЛАЦИЯ .....	13
БУТОНИ ЗА УПРАВЛЕНИЕ И НАСТРОЙКА.....	14
КАК СЕ РЕГУЛИРА НАСТРОЙКА .....	15
ОТСТРАНЯВАНЕ НА ПРОБЛЕМИ .....	19

---

## **СПЕЦИАЛНИ БЕЛЕЖКИ ЗА LCD МОНИТОРИТЕ**

Следните явления са нормални за LCD мониторите и не представляват проблем.

### **БЕЛЕЖКИ**

- Поради естеството на флуоресцентната светлина екранът може да трепти в началото. Изключете и включете отново бутона на захранването, за да елиминирате трептенето.
- Яркостта на екрана може да е неравномерна в зависимост от тапета на работния плот.
- LCD екранът има 99,99% или повече ефективни пиксели. Възможни са дефекти от 0,01% или по-малко, напр. липсващ пиксел или постоянно светещ пиксел.
- Поради естеството на LCD екрана може да се появи остатъчно изображение от предходния екран след смяна на изображението, когато едно изображение стои на екрана дълго време. В този случай екранът се възстановява бавно, като се смени изображението или като се изключи мониторът от бутона на захранването за няколко часа.

## **Информация за Вашата безопасност и удобство**

### **Инструкции за безопасност**

Прочетете внимателно тези инструкции. Запазете този документ за бъдещи справки. Спазвайте всички предупреждения и инструкции отбелязани на продукта.

### **Подсигурете достъп**

Уверете се, че контактът, в който ще включвате захранващия шнур, е лесно достъпен и е максимално близо до оборудването. Когато Ви е необходимо да прекъснете захранването на оборудването, изключете захранващия шнур от електрическия контакт

### **Предупреждения**

- Не използвайте този продукт близо до вода.
- Не поставяйте този продукт в нестабилна количка, подставка или маса. Ако продуктът падне е възможно да бъде сериозно повреден.
- Слотовете и отворите са, за да подсигурят благонадеждната работа на продукта и за да го защитят от прегряване. Тези отвори не трябва да се запушват или покриват. Отворите не трябва да се блокират чрез поставяне на продукта на легло, канапе, килим или друга подобна повърхност. Този продукт не трябва да се поставя в близост до или върху радиатор, топлинен регулатор или във вградена инсталация освен ако не е подсигурена подходяща вентилация.
- Никога не пъхайте предмети от какъвто и да било вид през слотовете, тъй като те могат да докоснат повърхнини с опасен волтаж или елементи, което може да доведе до пожар или токов удар. Никога не разливайте течности върху или във вътрешността на продукта.
- За да избегнете повреда на вътрешните компоненти и за да предпазите батериите от изтичане, не поставяйте продукта върху вибрираща повърхност.
- Не използвайте продукта когато спортувате, тренирате или във вибрираща среда, която е възможно да причини неочаквано късо съединение или повреда на въртящите се устройства като хардиска и оптичното устройство, или дори да доведе до риск от експлозия на батерията.

### **Безопасно слушане**

Следвайте тези инструкции, дадени от експерти по слуха, за да предпазите слуха си.

- Постепенно увеличавайте звука, докато можете да чувате чисто и комфортно без изкривявания.
- Когато настроите нивото на звука, не го увеличавайте повече след като уши Ви привикнат.
- Ограничете времето за слушане на силна музика.
- Не заглушавайте околните шумове като увеличавате звука.
- Намалете звука, ако не можете да чувате хората, които говорят около Вас.

## Сервизно обслужване на продукта

Не се опитвайте да ремонтирате този продукт сами, тъй като отварянето или отстраняването на кутията може да Ви изложи на опасно напрежение или други рискове. При нужда от каквото и да било сервизно обслужване се обърнете към квалифициран сервизен персонал.

Изключете този продукт от контакта и се обърнете към квалифициран персонал за сервизно обслужване, когато:

- захранващият шнур или щепсел са повредени, срязани или протъркани
- течност е разлята върху продукта
- продуктът е бил изложен на дъжд или вода
- продуктът е бил изпуснат или кутията е била повредена
- продуктът показва ясно доловима промяна във функционирането си, давайки признак за необходимост от сервиз
- продуктът не функционира нормално след спазване на инструкциите за употреба



Забележка: Регулирайте само онези настройки, включени в инструкциите за употреба, тъй като неправилното регулиране на останалите настройки може да доведе до повреда и често изисква продължителна работа на квалифициран техник, който да възстанови нормалната функционалност на продукта.

## Относно LCD пикселите

LCD устройството е изработено с високопрецизна производствена техника.

Въпреки това, някои пиксели е възможно понякога да не светнат или да се появят като черни или червени точки. Това не се отразява на записаните образи и не представлява неизправност.

## Информация и съвети за комфортно ползване

след продължителен престой пред компютъра. Те също така са изложени на риск от физическа травма след дълги часове работа пред компютъра. Продължителните периоди на работа, неправилната стойка, лошите работни навици, стресът, неподходящите условия на работа, личното здраве и други фактори сериозно увеличават риска от физическа травма.

Неправилната употреба на компютъра може да доведе до синдром на карпалния тунел (болест на китките), тендонитис или други мускулно-скелетни нарушения. Следните симптоми могат да се появят в китките, ръцете, рамената, врата и гърба:

- схванатост, или парещо или изтръпващо чувство
- болезненост, раздразнителност и чувствителност
- болка, подуване или пулсиране
- скованост или напрегнатост
- студенина или слабост

Ако имате тези симптоми или някакъв друг периодично появяващ се или постоянен дискомфорт и/или болка, свързана с употребата на компютър, консултирайте се с лекар незабавно и информирайте отдела по здраве и безопасност на Вашата компания.

Следващият раздел предлага съвети за по-комфортна употреба на компютъра

## Намерете зоната си на комфорт

Намерете зоната си на комфорт

Намерете зоната си на комфорт чрез настройване на ъгъла на виждане на монитора като използвате подложка за крака или като повдигате височината, на която седите, за максимален комфорт.

Спазвайте следните съвети:

- Избягвайте продължително седене в една фиксирана поза
- избягвайте прегърбването напред и/или накланянето назад
- ставайте и се разхождайте периодично, за да премахнете напрежението в мускулите на краката
- правете кратки почивки, за да се отпуснат врата и раменете Ви
- избягвайте напрегането на Вашите мускули или свиването на Вашите рамене
- инсталирайте външен монитор, клавиатура и мишка правилно и в удобна близост
- Ако гледате монитора си повече отколкото документите, поставете екрана в центъра на бюрото си, за да намалите напрежението във врата

## Грижете се за зрението си

Дългите часове на взиране, изтощаващите неподходящи очила и контактни лещи, отблясъците, прекаленото стайно осветление, злефокусираните екрани, дребните шрифтове и слабоконтрастните екрани могат да натоварят Вашите очи. Следващите раздели съдържат предложения за това как да бъде намалена преумората на очите.

### Очи

- Оставете очите Ви да почиват често.
- Давайте чести почивки на очите си като насочите погледа си извън монитора в отдалечена точка.
- Мигайте често за да предпазите очите си от пресъхване.

### Екран

- Поддържайте екрана чист.
- Дръжте главата си на по-висока позиция от горния ръб на монитора, така че очите Ви да са насочени надолу, когато гледате в средата на екрана.
- Нагласете яркостта и/или контраста на монитора до удобно ниво за по-добра четаемост на текста и по-голяма графична яснота.
- Отстранете отблясъците и отраженията чрез:
  - ♦ или към всякакъв друг източник на светлина
  - ♦ намаляване на светлината в стаята чрез използването на пердета, паравани или транспаранти
  - ♦ използване на работна лампа
  - ♦ промяна на ъгъла на гледане на монитора
  - ♦ използване на филтър за намаляване на отблясъците
  - ♦ използване на мониторна козирка, като парче картон, простиращ се от горния край на монитора
- Избягвайте нагласяването на монитора до неудобен ъгъл за гледане.
- Избягвайте гледането в източници на ярка светлина, като отворени прозорци, за дълги периоди от време.

## Развиване на добри работни навици

Развийте следните работни навици за да направите употребата на компютъра Ви по отпускаща и продуктивна:

- Правете кратки почивки редовно и често.
- Правете упражнения за раздвижване/разтягане.
- Дишайте чист въздух колкото се може по-често.
- Правете упражнения често и поддържайте здраво тяло.



Внимание! Ние не препоръчваме използването на продукта на диван или легло. Ако това е неизбежно, работете само за кратки периоди от време, взимайте почивки редовно и правете упражнения за раздвижване.



За повече информация и помощ за рециклиране, моля посетете следните веб-страници:

Разпространени по целия свят:

<http://www.acer-group.com/public/Sustainability/sustainability01.htm>

<http://www.acer-group.com/public/Sustainability/sustainability04.htm>

## РАЗОПАКОВАНЕ

При разопакването на монитора проверете дали в кашона се съдържат следните елементи и запазете опаковъчните материали, в случай че се наложи да транспортирате монитора в бъдеще.

### LCD монитор

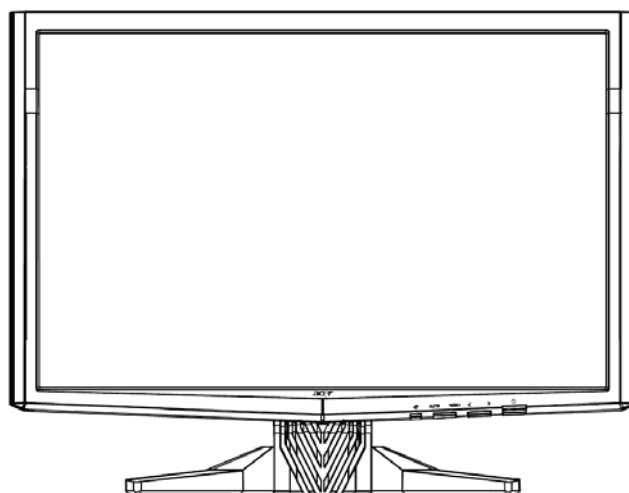

D-SUB кабел



HDMI кабел(опция)



DVI кабел  
(само за модел с двоен вход)

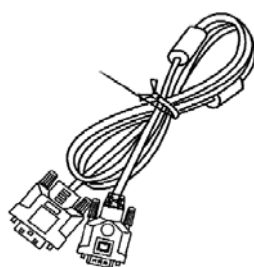

Ръководство за потребителя



Захранващ кабел (AC)



Кратко ръководство



## Монтиране/демонтиране на поставка

### Монтиране:

Центрирайте освобождаващия бутон намиращ се в долната част на монитора със съответните места на дъното на основата.

### Демонтиране:

Първо натиснете освобождаващия бутон както е показано преди да отстраните основата и следвайте посоката на стрелката за да я отстраните.

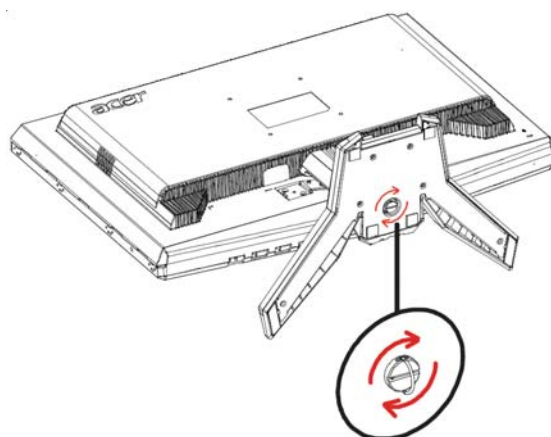
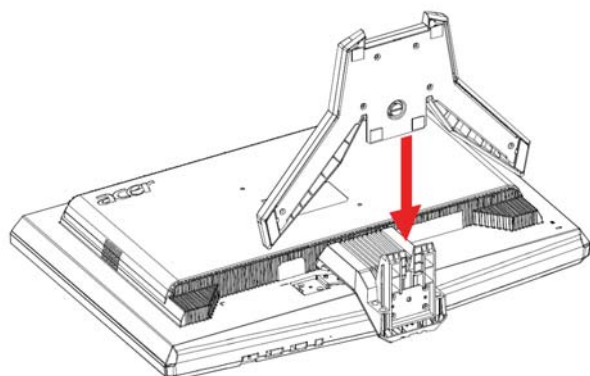

## РЕГУЛИРАНЕ НА ПОЗИЦИЈАТА НА ЕКРАНА

За постигане на оптимално положение на екрана можете да регулирате наклона на монитора, като го хванете с две ръце, както е показано на илюстрацията по-долу. Мониторът може да се регулира на 15 градуса нагоре или 5 градуса надолу, както е посочено със стрелката.

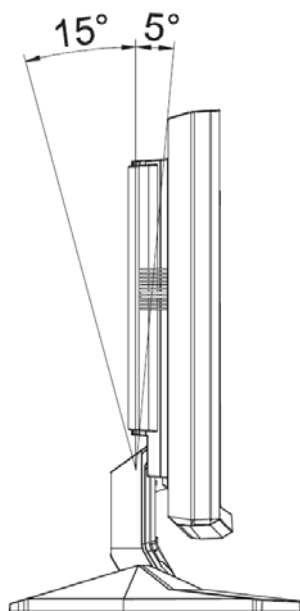

## Монтиране на стена (по избор)

Ако желаете да се снабдите с комплект за монтиране на стена, свържете се с местния представител. Погледнете инструкциите към комплекта за монтиране на основната поставка.

четири отвора за винтове (100мм x 100мм)

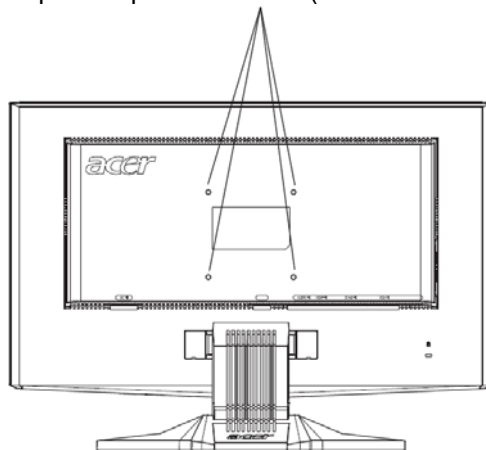

\* да се използва единствено с конзоли одобрени от UL



## **СВЪРЗВАНЕ НА ЗАХРАНВАЩИЯ КАБЕЛ**

- Първо проверете дали захранващият кабел отговаря на напрежението във вашия регион.
- Мониторът е с универсално захранване, което позволява работа с 100/120 V AC или 220/240 V AC. Не се изисква настройка от страна на потребителя.
- Включете единия край на захранващия кабел в монитора и другия край в контакт.
- При работа на 120 V AC:  
Използвайте кабел, одобрен от Underwriters Laboratory (UL Listed), шнур тип SVT и щепсел 10 A/125 V.
- При работа на 220/240 V AC (извън САЩ):  
Използвайте H05VV-F кабел и щепсел 10 A, 250 V. Кабелът и щепселът трябва да отговарят на стандартите за безопасност за страната, в която се използва оборудването.

## **МЕРКИ ЗА БЕЗОПАСНОСТ**

- Не поставяйте монитора или друг тежък предмет върху захранващия кабел, за да не повредите кабела.
- Пазете монитора от дъжд, силна влага или прах.
- Не покривайте вентилационните отвори на монитора. Дръжте монитора на място с добра вентилация.
- Не поставяйте монитора на място, където слънчевата светлина или друг светлинен източник ще се отразяват в дисплея. Поставете монитора точно под нивото на очите.
- Бъдете внимателни при транспортирането на монитора.
- Пазете екрана от удар и надраскване.

## **ПОЧИСТВАНЕ НА МОНИТОРА**

Следвайте долните указания при почистване на монитора.

- Изключвайте монитора преди почистване.
- Избършете екрана и целия корпус с мека кърпа.

## **ИКОНОМИЯ НА ЕНЕРГИЯ**

Мониторът ще влезе в режим "Power Saving" (Икономия на енергия) чрез контролния сигнал от дисплей контролера, както е показано от жълтия светодиод.

Състояние	Светодиод
ВКЛ	Син
Икономичен режи	Кехлибар

Мониторът остава в режим за икономия на енергия до засичане на контролен сигнал или до активиране на клавиатурата или мишката. Връщането от състояние Active OFF (Активно изкл.) до включено състояние е около 5 секунди.

## **DDC**

За улесняване на инсталацията мониторът разполага с функцията Plug and Play, ако системата ви поддържа DDC протокол. DDC (Display Data Channel) е комуникационен протокол, чрез който мониторът автоматично информира системата за своите характеристики, напр. поддържани резолюции и съответната синхронизация. Мониторът поддържа стандарта DDC2B.

## Предназначение на отделните щифтчета на конектора

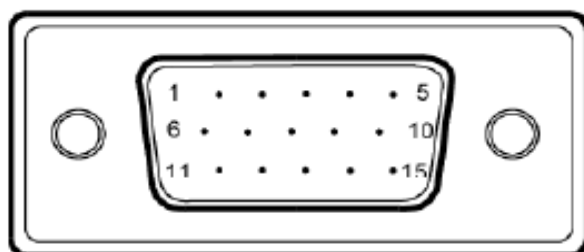

15-Pin кабел за цветен сигнал

PIN №	Описани	PIN №	Описани
1.	Червен	9.	+5V
2.	Зелен	10.	Логическо заземяване
3.	Син	11.	Заземяване на монитора
4.	Заземяване на монитора	12.	DDC-Serial Data
5.	DDC-обратна връзка	13.	H-Sync
6.	R-заземяване	14.	V-Sync
7.	G-заземяване	15.	DDC-Serial Clock
8.	B-заземяване		

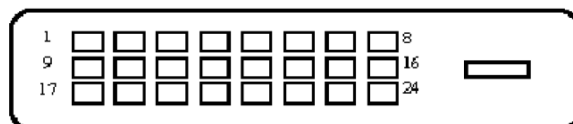

24-Pin кабел за цветен сигнал

Щифт(Пин)	Предназначение	Щифт(Пин)	Предназначение
1.	TMDS Data2-	13.	TMDS Data3+
2.	TMDS Data2+	14.	+5V Power
3.	TMDS Data 2/4 Shield	15.	Заземяване (обратна връзка за +5V hsync.vsync)
4.	TMDS Data4-	16.	Детектор за включване
5.	TMDS Data4+	17.	TMDS Data0-
6.	DDC Clock	18.	TMDS Data0+
7.	DDC Data	19.	TMDS Data 0/5
8.	Аналогова вертикална синхронизация	20.	TMDS Data5-
9.	TMDS Data1-	21.	TMDS Data5+
10.	TMDS Data1+	22.	TMDS Clock Shield
11.	TMDS Data 1/3 Shield	23.	TMDS Clock+
12.	TMDS Data3-	24.	DDC TMDS Clock-

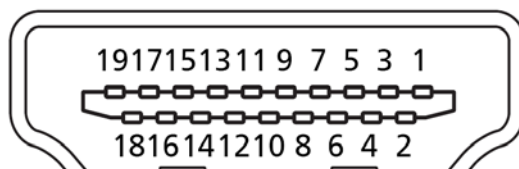

19-щифтов кабел за цветен сигнал\*

ЩИФТ №	Описание	ЩИФТ №	Описание
1.	TMDS данни 2+	2.	TMDS данни 2 екраниране
3.	TMDS данни 2-	4.	TMDS данни 1+
5.	TMDS данни 1 екраниране	6.	TMDS данни 1-
7.	TMDS данни 0+	8.	TMDS данни 0 екраниране
9.	TMDS данни 0-	10.	TMDS такт+
11.	TMDS такт екраниране	12.	TMDS такт-
13.	CEC	14.	Запазено (несвързано в устройството)
15.	SCL	16.	SDA
17.	DDC/CEC заземяване	18.	+5 V захранване
19.	Детектор за включване		

**Стандартен синхронизиращ****СПИСЪК**

<b>Режим</b>	<b>Резолюция</b>			
1	VGA	640 x 480	60	Hz
2	VGA	640 x 480	66.6	Hz
3	VESA	720 x 400	70	Hz
4	SVGA	800 x 600	56	Hz
5	SVGA	800 x 600	60	Hz
6	XGA	1024 x 768	60	Hz
7	XGA	1024 x 768	70	Hz
8	VESA	1152 x 864	75	Hz
9	WXGA	1280 x 800	60	Hz
10	SXGA	1280 x 1024	60	Hz
11	WXGA+	1440 x 900	60	Hz
12	UXGA	1920 x 1080	60	Hz

## ИНСТАЛАЦИЯ

За да инсталирате монитора, следвайте стъпките по-долу:

Стъпки

1. 1-1 Свържете видео кабела
  - a. Уверете се, че и мониторът, и компютърът са **ИЗКЛЮЧЕНИ**.
  - b. Свържете VGA видео кабела към компютъра.
- 1-2 Цифров кабел (само за модел с двоен вход)
  - a. Уверете се, че и мониторът, и компютърът са **ИЗКЛЮЧЕНИ**.
  - b. Свържете единия край на 24-пиновия DVI кабел отзад на монитора, а другия край – към порта на компютъра.
- 1-3 Цифров кабел
  - a. Уверете се, че и мониторът, и компютърът са **ИЗКЛЮЧЕНИ**.
  - b. Свържете единия край на 19-пиновия HDMI кабел отзад на монитора, а другия край – към порта на компютъра.
2. Свържете захранващия кабел  
Свържете захранващия кабел към монитора и след това към правилно заземен контакт.
3. Включете монитора и компютъра.  
Първо включете монитора и след това компютъра.  
Тази последователност е много важна.
4. Ако мониторът не работи правилно, вижте раздела за отстраняване на проблеми, за да установите проблема.

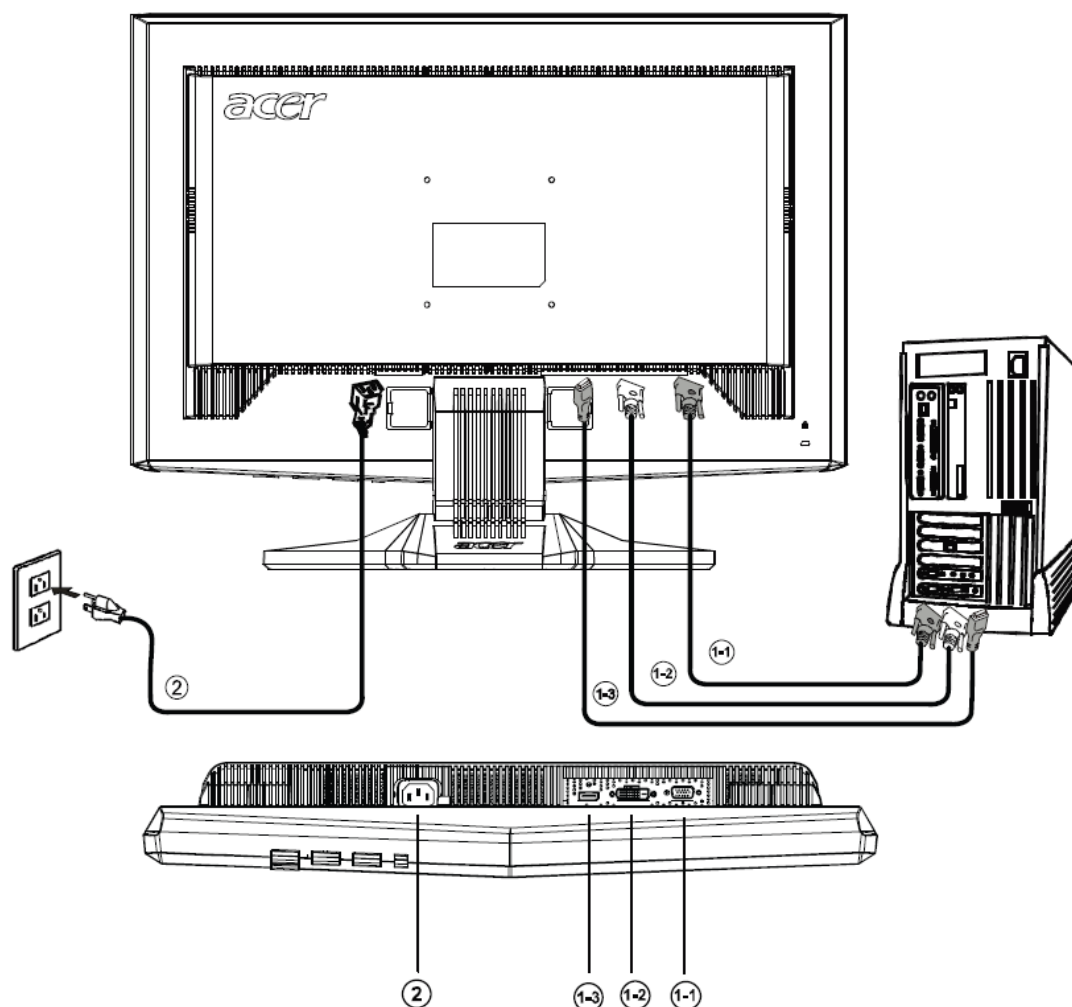

## БУТОНИ ЗА УПРАВЛЕНИЕ И НАСТРОЙКА

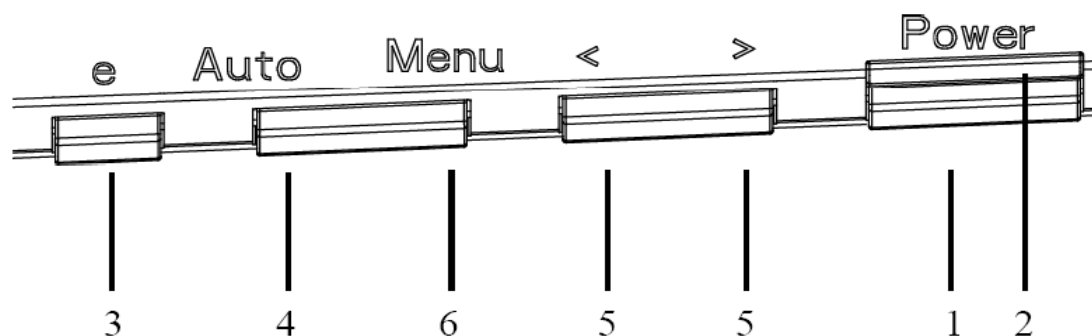

### Контроли на предния панел

1. Бутон на захранването:

Служи за включване и изключване на захранването.

2. Светодиод на захранването:

Свети, когато захранването е вк

3. Empowering / Exit:

1) Когато OSD менюто е активно, този бутон служи като БУТОН ЗА ИЗХОД (изход от OSD менюто).

2) Когато OSD менюто не е активно, натиснете този бутон, за да изберете от вградените сценарии.

4. Бутон за авт. настройка / Exit:

1) Когато OSD менюто е активно, този бутон служи като БУТОН ЗА ИЗХОД (изход от OSD менюто).

2) Когато OSD менюто не е активно, натиснете този бутон за 2 сек., за да активирате функцията за авт. настройка. Функцията за авт. настройка служи за регулиране на хоризонталната позиция, вертикалната позиция, такта и фокуса.

5. < / >

Натиснете < или >, за да изберете желаната функция.

Натиснете < или >, за да промените настройките на текущата функция.

6. MENU / ENTER:

Активирайте OSD менюто, когато то е изключено, или активирайте/ деактивирайте функцията за настройка, когато OSD менюто е включено.

## КАК СЕ РЕГУЛИРА НАСТРОЙКА

1. Натиснете бутона MENU, за да активирате OSD менюто.
2. Натиснете < или >, за да изберете желаната функция.
3. Натиснете бутона MENU, за да изберете функцията за настройка.
4. Натиснете < или >, за да промените настройките на текущата функция.
5. За да излезете, запазвайки настройката, изберете изход. За настройка на друга функция повторете стъпки 2-4.

- Серия P/X, работа на дисплея  
Когато потребителят натисне бутона "MENU" на предната панел

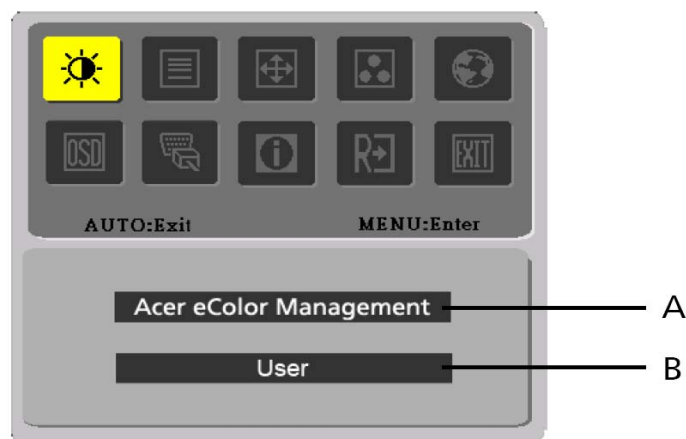

- A. Acer eColor Management  
Ако е избрана алтернативата "Acer eColor Management", на дисплея ще се появи "Acer eColor"
- B. USER  
Ако е избрана алтернативата "USER" Standard ще се появи на дисплея



I. Аналогов входен сигнал







II. Цифров входен сигнал









## НАСТРОЙКА НА КАРТИНАТА

Описания на светодиодите за контрол на функциите

### A. Acer eColor Management

Икона на главното меню	Икона на подменю	Елемент от подменю	Описание
	Няма	Потребителски	Определен от потребителя. Настройките могат да бъдат фино настроени за всяка ситуация
	Няма	Текстов	Оптималният баланс на яркост и контраст предотвратява преумората на очите. Най- удобния начин за четене на текст върху екрана
	Няма	Стандартен	Най-удобния начин за четене на текст върхуекрана. Отразява фабричните възможности на дисплея
	Няма	Графичен	Усилва цветовете и подчертава фините детайли. Картини и снимки се появяват с живи цветове и контрастни детайли
	Няма	Филмов	Показва сцени с най-ясни детайли. Предоставя изключителна визуализация, дори и в неподходящо осветена среда

### B. USER

Икона на главното меню	Икона на подменю	Елемент от подменю	Описание
		Контраст	Настройте контраста между предния и задния план на екранното изображение.
		Яркост	Настройте яркостта на задния план на екранното изображение.
		АСМ	АСМ (Адаптивно управление на контраста) АСМ ON/OFF ключ, по подразбиране е "OFF"
		Фокус	Настройте фокуса на картината (само в аналогов режим)
		Такт	Настройте такта на картината (само в аналогов режим)

Икона на главното меню	Икона на подменю	Елемент от подменю	Описание
		Хоризонтална позиция	Настройте хоризонталната позиция.(само в аналогов режим)
		Вертикална позиция	Настройте вертикалната позиция.(само в аналогов режим)
	Няма	Топло	Задайте цветовата температура за топло бяло.
	Няма	Студено	Задайте цветовата температура за студено бяло.
		Потребител/Червено	Настройте интензитета на Червено/Зелено/Синьо
		Потребител/Зелено	
	Потребител/Синьо		
	Няма	English	Избор на език.
	Няма	繁體中文	
	Няма	Deutsch	
	Няма	Français	
	Няма	Español	
	Няма	Italiano	
	Няма	简体中文	
	Няма	日本語	
	Няма	Suomi	EMEA версия само OSD
	Няма	Nederlands	
Няма	Русский		
		Хоризонтална поз	Настройте хоризонталната позиция на OSD менюто.
		Вертикална позиция	Настройте вертикалната позиция на OSD менюто.
		Скриване на OSD	Настройте времето за скриване на OSD менюто.
	Няма	Входен сигнал	Изберете входен сигнал, D-Sub, DVI-D
	Няма	Широкекран	Изберете настройката Wide mode(Широк екран), за цял екран, отношенииширина/височина
	Няма	DDC/CI	Включване/изключване на поддръжката на DDC/CI
	Няма	Информация	Показване на резолюцията, хоризонталната/вертикалната честота и входящия порт на текущата входна синхронизация.
	Няма	Фабрични настройки	Изтрива промените в автоматичната конфигурация и настройва цветовата температура на "Топло".
	Няма	Изход	Запазване на потребителските настройки и излизане от OSD менюто.

## Екранен дисплей на Acer eColor Management

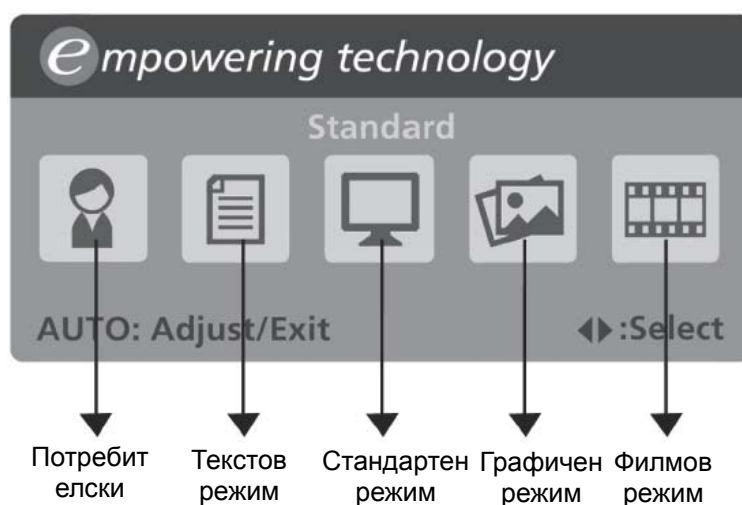

## Указания за работа

### Acer eColor Management

- Стъпка 1: Натиснете бутон “”, за да отворите екранния дисплей на Acer eColor Management и да получите достъп до режимите на сценария
- Стъпка 2: Натиснете “<” или “>”, за да изберете режима
- Стъпка 3: Натиснете бутон “Auto”, за да потвърдите режима и да стартирате автоматичната настройка

## Характеристики и предимства

Режим	Характеристики	Предимава
Стандартен	Настройки по подразбиране	Отразява фабричните възможности на дисплея
Текстов	Оптималният баланс на яркост и контраст предотвратява преумората на очите	Най-удобния начин за четене на текст върху екрана
Графичен	Усилва цветовете и подчертава фините детайли	Картини и снимки се появяват с живи цветове и контрастни детайли
Филмов	Показва сцени с най-ясни детайли	Предоставя изключителна визуализация, дори и в неподходящо осветена среда
Потребителски	Определен от потребителя	Настройките могат да бъдат фино настроени за всяка ситуация

## ОТСТРАНЯВАНЕ НА ПРОБЛЕМИ

Преди да дадете LCD монитора на сервиз, вижте списъка по-долу, за да проверите дали можете сами да откриете проблема.

(VGA режим)

Проблеми	Текущо състояние	Решение
Няма картина	Светодиодът свети	<ul style="list-style-type: none"> <li>От екранното меню настройте яркостта и контраста на максималните стойности или върнете настройките им по подразбиране.</li> </ul>
	Светодиодът не свети	<ul style="list-style-type: none"> <li>Проверете бутона на захранването.</li> <li>Проверете дали захранващият кабел е свързан правилно към монитора.</li> </ul>
	Светодиодът свети в кехлибарен цвят	<ul style="list-style-type: none"> <li>Проверете дали видео кабелът е свързан правилно към гърба на монитора.</li> <li>Проверете дали захранването на компютъра е включено.</li> </ul>
Лоша картина	Нестабилна картина	<ul style="list-style-type: none"> <li>Проверете дали спецификацията на графичния адаптер отговаря на монитора, това може да причинява несъответствие в честотите на входящия сигнал.</li> </ul>
	Картината липсва, изместена е от центъра, или е твърде малка/голяма	<ul style="list-style-type: none"> <li>От екранното меню настройте RESOLUTION, CLOCK, CLOCK-PHASE, HPOSITION и V-POSITION с нестандартни сигнали.</li> </ul>
		<ul style="list-style-type: none"> <li>От екранното меню, в случай че липсва пълноекранно изображение, изберете друга резолюция или друга честота на вертикално опресняване.</li> <li>Изчакайте няколко секунди след регулиране на размера на изображението, преди да смените или изключите сигналния кабел, или преди да изключите монитора.</li> </ul>

(DVI режим)

Проблеми	Текущо състояние	Решение
Няма картина	Светодиодът свети	<ul style="list-style-type: none"> <li>От екранното меню настройте яркостта и контраста на максималните стойности или върнете настройките им по подразбиране.</li> </ul>
	Светодиодът не свети	<ul style="list-style-type: none"> <li>Проверете бутона на захранването.</li> <li>Проверете дали захранващият кабел е свързан правилно към монитора.</li> </ul>
	Светодиодът свети в кехлибарен цвят	<ul style="list-style-type: none"> <li>Проверете дали видео кабелът е свързан правилно към гърба на монитора.</li> <li>Проверете дали захранването на компютъра е включено.</li> </ul>



## Declaration of Conformity

We,

**Acer Incorporated**

8F, 88, Sec. 1, Hsin Tai Wu Rd., Hsichih, Taipei Hsien 221, Taiwan

Contact Person: Mr. Easy Lai

Tel: 886-2-8691-3089 Fax: 886-2-8691-3120

E-mail: [easy\\_lai@acer.com.tw](mailto:easy_lai@acer.com.tw)

Hereby declare that:

**Product:** 23.6"W LCD Monitor  
**Trade Name:** Acer  
**Model Number:** G243HQ  
**SKU Number:** G243HQxxx ("x" = 0~9, a ~ z, A ~ Z or Blank)

Is compliant with the essential requirements and other relevant provisions of the following EC directives, and that all the necessary steps have been taken and are in force to assure that production units of the same product will continue comply with the requirements.

**EMC Directive 2004/108/EC as attested by conformity with the following harmonized standards:**

- EN55022:2006, AS/NZS CISPR22:2006, Class B
- EN55024:1998 + A1:2001 + A2:2003
- EN61000-3-2:2006, Class D
- EN61000-3-3:1995 + A1:2001+A2: 2005

**Low Voltage Directive 2006/95/EC as attested by conformity with the following harmonized standard:**

- EN60950-1:2001 + A11:2004

**RoHS Directive 2002/95/EC on the Restriction of the Use of certain Hazardous Substances in Electrical and Electronic Equipment**

**Year to begin affixing CE marking 2009.**

  
\_\_\_\_\_  
Easy Lai /Manager  
Regulation, Acer Inc.

Apr. 28, 2009  
Date



**Acer America Corporation**  
333 West San Carlos St., San Jose  
CA 95110, U. S. A.  
Tel : 254-298-4000  
Fax : 254-298-4147  
[www.acer.com](http://www.acer.com)



## Federal Communications Commission Declaration of Conformity

This device complies with Part 15 of the FCC Rules. Operation is subject to the following two conditions: (1) this device may not cause harmful interference, and (2) this device must accept any interference received, including interference that may cause undesired operation.

The following local Manufacturer /Importer is responsible for this declaration:

Product:	23.6"W LCD Monitor
Model Number:	G243HQ
SKU Number: ("x" = 0~9, a ~ z, or A ~ Z)	G243HQxxx
Name of Responsible Party: Address of Responsible Party:	Acer America Corporation 333 West San Carlos St. San Jose, CA 95110 U. S. A.
Contact Person:	Acer Representative
Phone No.:	254-298-4000
Fax No.:	254-298-4147