

| | |
|---|----------|
| peciálne poznámky o LCD monitoroch | 1 |
| Informácie pre vašu bezpečnosť a pohodlie | 2 |
| Vybalenie | 5 |
| Montáž a demontáž stojana | 6 |
| Nastavenie polohy obrazu | 6 |
| Pripojenie napájacieho kábla | 7 |
| Bezpečnostné opatrenia | 7 |
| Cistenie vášho monitora | 7 |
| Úspora energie | 8 |
| DDC | 8 |
| PRIRADENIE KOLÍKOV KONEKTORA | 9 |
| Tabuľka štandardnej synchronizácie | 11 |
| nštálacia | 12 |
| Ovládacie prvky | 13 |
| Riešenie problémov | 19 |

ŠPECIÁLNE POZNÁMKY O LCD MONITOROCH

Nasledujúce symptómy sú pre LCD monitor normálne a neznamenajú žiadny problém.

POZNÁMKY

- V dôsledku vlastností žiarivkového svetla, môže obrazovka pri prvotnom použití blikat. Monitor vypnite a opätovne zapnite, aby ste sa uistili, či blikanie prestalo.
- V závislosti od použitého podkladu môžete badať jemne nerovnomerný jas na obrazovke.
- LCD obrazovka má 99,99% efektívnych pixelov alebo viac. Môže obsahovať 0,01% kazov alebo menej, ako sú chýbajúci pixel alebo trvale svietiaci pixel.
- Kvôli charakteru LCD obrazovky, môže po prepnutí obrazu zostať na obrazovke ten predchádzajúcej obrazovky, ak je rovnaký obraz zobrazený niekoľko hodín. V takom prípade sa obrazovka pomaly zotavuje zmenou obrazu alebo vypnutím monitora na niekoľko hodín.

Informácie pre vašu bezpečnosť a pohodlie

Bezpečnostné pokyny

Pozorne si tieto pokyny prečítajte. Tento dokument pre možnú budúcu potrebu uschovajte. Postupujte podľa všetkých varovaní a pokynov vyznačených na výrobku.

DBAJTE na prístupnosť

Presvedčte sa, že zásuvka, ku ktorej chcete pripojiť sieťový kábel je ľahko dostupná a je umiestnená čo najbližšie k užívateľovi zariadenia. Ak potrebujete prívod elektrickej energie do zariadenia, odpojte od elektrickej zásuvky sieťový kábel.

Upozornenia

- Tento výrobok nepoužívajte v blízkosti vody.
- Výrobok neumiestňujte na nestabilný vozík, stojan alebo stolík. Ak výrobok spadne, môže dôjsť k jeho vážnemu poškodeniu.
- Štrbiny a otvory určené pre vetranie zabezpečujú spoľahlivú činnosť výrobku a chránia ho pred prehriatím. Tieto otvory nesmú byť blokové ani zakryté. Otvory by nikdy nemali byť zablokované umiestnením výrobku na posteľ, pohovku, koberec alebo na iný podobný povrch. Tento výrobok by sa nikdy nemal umiestňovať v blízkosti alebo na radiátor alebo zdroj tepla, ani do zapustených miest, a to pokiaľ nie je zabezpečené dostatočné vetranie.
- Do tohto výrobku nezasúvajte cez ktorýkoľvek otvor na skrinke žiadne predmety, pretože môže dôjsť k styku s bodmi s nebezpečným napätím alebo so skratovanými časťami, čoho dôsledkom môže byť vznik požiaru alebo elektrického šoku. Na výrobok ani do jeho vnútra nenalievajte tekutiny akéhokoľvek druhu.
- Aby ste zabránili poškodeniu vnútorných prvkov a aby ste zabránili vytečeniu batérie, výrobok neumiestňujte na miesto s výskytom vibrácií.
- Nikdy nepoužívajte na športoviskách v telocvičniciach alebo na iných miestach s výskytom vibrácií, a to kvôli možnému vzniku skratu alebo poškodeniu rotačných zariadení, mechaniky pevného disku, optickej mechaniky a kvôli vystaveniu rizikám spôsobeným lítiovou batériou.

Bezpečné počúvanie

Aby ste ochránili svoj sluch, postupujte podľa týchto pokynov odporúčaných sluchovými expertmi.

- Hlasitosť zvyšujte postupne dokiaľ nebude zvuk počuť čisto, pohodlne a bez akéhokoľvek skreslenia.
- Po nastavení úrovne hlasitosti hlasitosť nezvyšujte pred nastavením slúchadiel.
- Obmedzte dlhé doby počúvania hlasitej hudby.
- Vyhnite sa zvyšovaniu hlasitosti kvôli prekrytiu hlasitých prostredí.
- Ak nepočujete ľudí, ktorí s vami hovoria, hlasitosť znížte.

Vykonávanie servisných činností týkajúcich sa výrobku

Sami sa nesnažte vykonávať servisné činnosti týkajúce sa výrobku; otvorením a odstránením krytov sa vystavíte nebezpečným napätiam a iným nebezpečenstvám. Všetky servisné zásahy prekonzultujte zverte kvalifikovaným servisným technikom.

Výrobok odpojte od prívodu elektrickej energie (zásuvky na stene) a zverte ho kvalifikovanému servisnému personálu ak:

- sieťový kábel alebo zástrčka sú poškodené, prerazané alebo rozstrapkané
- na výrobok sa rozliala tekutina
- výrobok bol vystavený účinkom dažďa alebo vody
- výrobok spadol, alebo ak došlo k poškodeniu jeho skrinky
- výrobok vykazuje jasnú zmenu vo fungovaní, čo je náznakom potreby vykonania servisu
- výrobok nefunguje bežným spôsobom v prípade postupovania podľa pokynov na prevádzku



Poznámka: Nastavujte jedine ovládače, ktoré sú uvedené v návode na obsluhu, pretože nesprávne nastavenie ostatných ovládačov môže mať za následok poškodenie. Kvalifikovaný technik bude musieť následne vynaložiť veľké množstvo práce obnovenie výrobku do normálneho prevádzkového stavu.

Vyhľadanie o pixloch pre LCD

LCD jednotka je vyrobená pomocou vysoko presných výrobných techník. Predsa len však môže niekedy dôjsť vyhoreniu niektorých pixlov alebo k ich zobrazeniu v podobe čiernych alebo červených bodov. Táto skutočnosť nemá vplyv na zaznamenaný obraz a nepredstavuje poruchu.

Tipy a informácie pre pohodlné používanie

Užívatelia počítačov sa môžu po dlhodobom používaní sťažovať na namáhanie očí alebo bolesti hlavy. Užívatelia sú zároveň vystavení fyzickým poraneniam v prípade dlhých dôb strávených pred počítačom. Dlhé pracovné doby, zlá poloha, zlé pracovné návyky, stres, neprimerané pracovné podmienky, osobné zdravie a ostatné faktory vo veľkej miere zvyšujú riziko vzniku fyzického poranenia.

Nesprávny spôsob používania počítača môže viesť k vzniku syndrómu karpálneho tunela, tendonitídy, tenosynovitídy alebo iných muskuloskeletálnych porúch. V rukách, ramenách, pleciach, krku alebo chrbte sa môžu objaviť nasledujúce príznaky:

- strnulosť, páliaca alebo štípaná bolesť
- bolesť, bolestivosť alebo citlivosť
- bolesť, opuchy alebo búšenie
- stuhnutie alebo napätosť
- pocit chladu alebo slabosti

Ak sa u vás vyskytnú niektorý z týchto príznakov, alebo akýkoľvek iný príznak, ktorý sa opakuje alebo pretrváva a spôsobuje sklúčenosť a/alebo bolesť a je spôsobený používaním počítača, okamžite navštívte svojho lekára a o tejto skutočnosti informujte odbor ochrany zdravia a bezpečnosti zriadený vašim zamestnávateľom.

Nasledujúca časť ponúka tipy na pohodlnú prácu s počítačom.

Nájdenie zóny pre pohodlnú prácu

Nájdite si svoju zónu pre pohodlnú prácu, nastavte uhol sledovania monitora; pomocou opierky nôh alebo zvýšenia výšky sedu si zabezpečte maximálne pohodlie. Postupujte podľa nasledujúcich tipov:

- vyhýbajte sa dlhodobému zotrvaniu v nehybnej polohe
- vyhýbajte sa hrbeniu a/alebo prehýbaniu dozadu

- pravidelne sa postavte a poprechádzajte sa, čím odstránite zo svojich svalov na nohách napätie
- na uvoľnenie pliec a krku si urobte krátke prestávky
- vyhnite sa namáhaniu svalov alebo pokrčeniu ramenami
- nainštalujte si externý displej, klávesnicu a myš správne a tak, aby ste ich pohodlne dosiahli
- ak na monitor pozeráte častejšie ako na dokument, umiestnite displej na stred pracovnej plochy a minimalizujte tak napätie krku

Starostlivosť o zrak

Dlhodobé sledovanie, nosenie nesprávnych okuliarov alebo kontaktných šošoviek, nadmerné interiérové osvetlenie, zle zaostrenie obrazovky, veľmi malé typy písma a displeje s nízkym kontrastom môžu vaše oči namáhať. V nasledujúcich častiach je uvedené, ako znížiť namáhanie očí.

Oči

- Svoje oči nechajte často odpočinúť.
- Počas pravidelných prestávok sa pozrite mimo monitora; pozrite sa a zaostrite na ste zabránili vysušovaniu očí.
- Displej vzdialený bod.

Často žmurkajte, aby

- Displej udržiujte v čistote.
- Vaša hlava musí byť vyššie ako je horný okraj displeja a tak, ak sa budete pozerat' na stred displeja, bude váš zrak smerovat' nadol.
- Jas a/alebo kontrast displeja nastavte tak aby ste dosiahli pohodlnú úroveň pre lepšiu čitateľnosť textu a čistotu obrázkov.
- Lesk a odrazy eliminujte pomocou:
 - umiestnenia displeja takým spôsobom, aby bok displeja smeroval smerom k oknu alebo akémukoľvek inému zdroju svetla
 - minimalizovania izbového osvetlenia pomocou závesov, tienidiel alebo roliet
 - používania osvetlenia pracovného miesta
 - zmeny uhla sledovania displeja
 - používania filtra na zníženie lesku
 - používania štítu displeja, akým je napríklad kus kartónu predĺžený od predného horného okraja
- Zabráňte nastaveniu displeja do polohy s nevhodným uhlom sledovania.
- Vyhnite sa dlhodobému pozeraniu do jasných zdrojov svetla, akými sú otvorené okná.

Rozvíjanie dobrých pracovných návykov

nasledujúce pracovné návyky rozvíjajte, aby ste takto dosiahli pohodlné a produktívne používanie počítača:

- Pravidelne a často si robte prestávky.
- Vykonávajte nejaké naťahovacie cviky.
- Čo najčastejšie sa nadýchajte čerstvého vzduchu.
- Pravidelne cvičte a udržiujte si zdravie svojho tela.

VYBALENIE

Po vybalení výrobku, prosím skontrolujte prítomnosť nasledujúcich položiek a uchovajte baliaci materiál pre prípad potreby zaslania alebo prepravy monitora.

- LCD Monitor

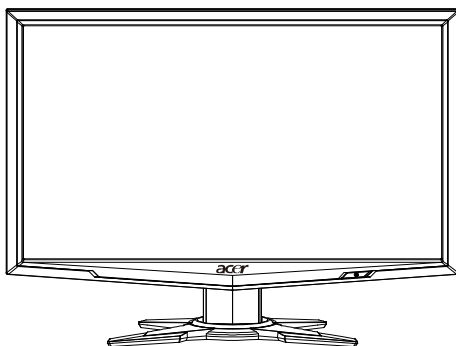

- Napájací kábel

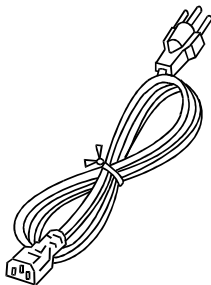

- Kábel s subminiaturným konektorom typu D

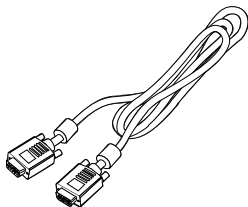

- DVI kábel (Len model s duálnym vstupom)

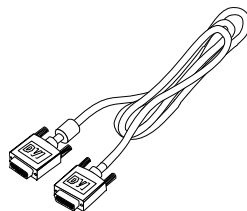

- Audio kábel (iba model s audio vstupom) (voliteľné)

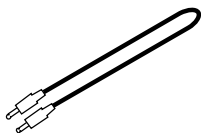

- Uživatelská príručka



- Príručka pre rýchlu inštaláciu



Montáž a demontáž stojana



Poznámka: Vytiahnite monitor a podstavec monitora z obalu. Opatrne položte monitor obrazovkou nadol na pevný povrch – kvôli prevencii pred poškrábaním obrazovky ho podložte tkaninou.

Inštalácia:

Uvoľňovacie tlačidlo na spodnej strane monitora zrovnajte so zodpovedajúcimi otvormi na spodnej strane základne.

Demontáž:

Uvoľňovacie tlačidlo stlačte tak, ako je to znázornené a následne odoberte základňu v smere šípky.

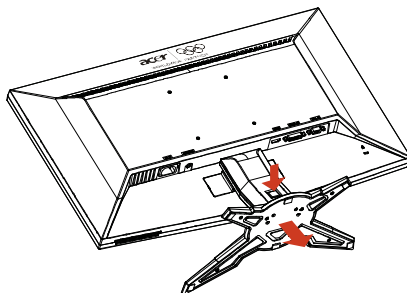
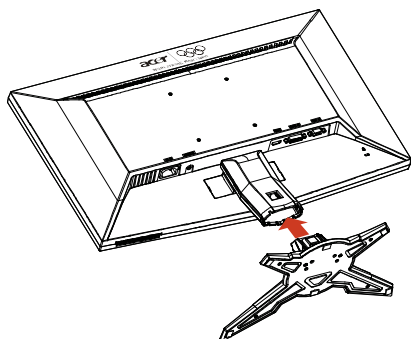

NASTAVENIE POLOHY OBRAZU

Za účelom optimalizácie najlepšieho uhla pohľadu môžete nastaviť sklon monitora pomocou oboch rúk držaním za hrany monitora, ako je to vyobrazené nižšie. Monitor je možné nastaviť od 15 stupňov nahor až do 5 stupňov nadol ako naznačuje šípka dolu.

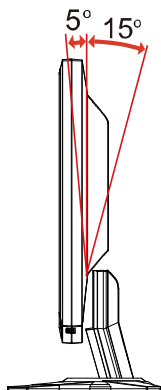

PRIPOJENIE NAPÁJACIEHO KÁBLA

- Uistite sa, že napájací, ktorý používate, je správny pre vašu oblasť.
- Tento monitor má externý univerzálny zdroj, ktorý umožňuje prevádzku buď pod napätím 100/120 V str. alebo 220/240 V str. Nie je potrebné žiadne nastavenie užívateľom.
- Zapojte jeden koniec napájacieho kábla do zásuvky striedavého prúdu a zapojte druhý koniec do príslušného vývodu.
- Pre jednotku využívajúcu 120 V str.:
Použite UL kábel, typ SVT a zásuvku 10 A/125 V.
- Pre jednotku využívajúcu 220/240 V str. (mimo USA):
Použite kábel, typ H05VV-F a zásuvku 10 A/250 V. Kábel by mal mať príslušné bezpečnostné osvedčenia pre krajinu, kde bude zariadenie inštalované.

BEZPEČNOSTNÉ OPATRENIA

- Aby ste predišli poškodeniu kábla, neumiestňujte monitor alebo iné ťažké predmety na napájací kábel.
- Nevystavuje monitor dažďu, nadmernej vlhkosti alebo prachu.
- Nezakrývajte vetracie otvory monitora. Monitor vždy umiestnite na miesto s dostatočným vetraním.
- Monitor neumiestňujte pred jasný podklad alebo na miesta kde slnečné žiarenie alebo iné zdroje svetla osvetľujú obrazovku. Monitor umiestnite pod úroveň očí.
- Pri prevoze monitora zaobchádzajte opatrne.
- Vyhnite sa úderom alebo poškriabaniu obrazovky, obrazovka je krehká.

CISTENIE VÁŠHO MONITORA

Pred čistením monitora si precítajte a postupujte podľa bezpečnostných pokynov.

- Monitor pred čistením vždy vypojte zo zásuvky.
- Na čistenie skrinky je najlepšie použiť zľahka teplou vodou navlhčenú handričku.

ÚSPORA ENERGIE

Monitor sa prepne do režimu "úspora energie" ovládacím signálom z ovládacej jednotky obrazovky, čo naznačuje aj žltá napájacia LED kontrolka.

| Stav | Svetlo LED |
|----------------------|------------|
| ZAPNUTÁ | Modrý |
| Režim úspory energie | Žltá |

Stav úspory energie bude zotrvať až do detekcie ovládacieho signálu, alebo ktívacie klávesnice alebo myši. Čas obnovenia z režimu VYPNUTÝ späť na stav ZAPNUTÝ je asi 3 sekundy.

DDC

Na ulahcenie inštalácie je monitor vybavený funkciou Plug and Play s vaším systémom, ak tento systém tiež podporuje DDC protokol. DDC (Display Data Channel) je komunikačný protokol, cez ktorý monitor aktuálne informuje riadiaci systém o svojich schopnostiach, napr. podporované rozlíšenia a zodpovedajúce casovanie. Tento monitor podporuje DDC2B štandard.

PRIRADENIE KOLÍKOV KONEKTORA

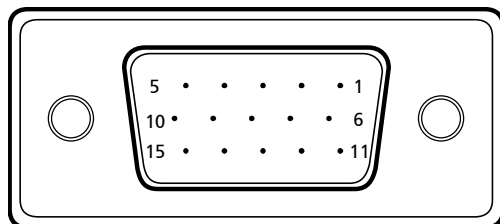

15 kolíkový signálny kábel pre farebné zobrazenie

| KOLÍKÈ ÍSLO | POPIS | KOLÍKÈ ÍSLO | POPIS |
|----------------|--------------------|----------------|------------------------------|
| 1. | Ěervený | 9. | +5V |
| 2. | Zelený | 10. | Uzemnenie logických obvodov |
| 3. | Modrý | 11. | Uzemnenie monitora |
| 4. | Uzemnenie monitora | 12. | DDC - Sériovéúdate |
| 5. | Vlastný test | 13. | H - synchronizácia |
| 6. | R - uzemnenie | 14. | V - synchronizácia |
| 7. | G - uzemnenie | 15. | DDC – Sériová synchronizácia |
| 8. | B - uzemnenie | | |

24 kolíkový signálny kábel pre farebné zobrazenie*

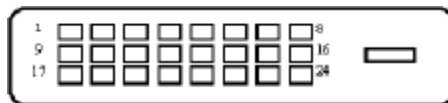

| KOLÍK | Význam | KOLÍK | Význam |
|-------|-------------------------|-------|---|
| 1. | TMDS údaje 2- | 13. | NC |
| 2. | TMDS údaje 2+ | 14. | Napájanie +5 V |
| 3. | TMDS údaje 2/4 tienenie | 15. | GND (spätný pre +5 V h. synch. v. synch.) |
| 4. | NC | 16. | Rozpoznanie aktivačnej zástrčky |
| 5. | NC | 17. | TMDS údaje 0- |
| 6. | DDC synchronizácia | 18. | TMDS údaje 0+ |
| 7. | DDC údaje | 19. | TMDS údaje 0/5 tienenie |
| 8. | NC | 20. | NC |
| 9. | TMDS údaje 1- | 21. | NC |
| 10. | TMDS údaje 1+ | 22. | Tienenie TMDS synchronizácie |
| 11. | TMDS údaje 1/3 tienenie | 23. | TMDS synchronizácia + |
| 12. | NC | 24. | DDC TMDS synchronizácia - |

19 kolíkový signálny kábel pre farebné zobrazenie*

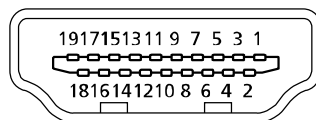

| KOLÍK | Význam | KOLÍK | Význam |
|-------|-----------------------|-------|---------------------------------|
| 1. | TMDS údaje 2+ | 10. | TMDS synchronizácia + |
| 2. | TMDS údaje 2 tienenie | 11. | Tienenie TMDS synchronizácie |
| 3. | TMDS údaje 2- | 12. | TMDS synchronizácia - |
| 4. | TMDS údaje 1+ | 13. | CEC |
| 5. | TMDS údaje 1 tienenie | 14. | Vyhradené (N.C. na zariadení) |
| 6. | TMDS údaje 1- | 15. | SCL |
| 7. | TMDS údaje 0+ | 16. | SDA |
| 8. | TMDS údaje 0 tienenie | 17. | Uzemnenie DDC/CEC |
| 9. | TMDS údaje 0- | 18. | Napájanie +5 V |
| | | 19. | Rozpoznanie aktivačnej zástrčky |

* pre vybrané modely

Tabuľka štandardnej synchronizácie

| Režim | Rozlíšenie | | | |
|-------|------------|-----------|-------|----|
| 1 | VGA | 640x480 | 60 | Hz |
| 2 | MAC | 640x480 | 66.66 | Hz |
| 3 | VESA | 720x400 | 70 | Hz |
| 4 | SVGA | 800x600 | 56 | Hz |
| 5 | SVGA | 800x600 | 60 | Hz |
| 6 | XGA | 1024x768 | 60 | Hz |
| 7 | XGA | 1024x768 | 70 | Hz |
| 8 | VESA | 1152x864 | 75 | Hz |
| 9 | WXGA | 1280x800 | 60 | Hz |
| 10 | SXGA | 1280x1024 | 60 | Hz |
| 11 | WXGA+ | 1440x900 | 60 | Hz |
| 12 | WSXGA+ | 1680x1050 | 60 | Hz |
| 13 | UXGA | 1920x1080 | 60 | Hz |

INŠTALÁCIA

Pri inštalácii monitora k riadiacemu systému počítača postupujte podľa nižšie uvedených krokov:

Kroky

1. 1-1 Pripojte video kábel
 - a. Uistite sa, že monitor aj počítač sú odpojené od napájania elektrickým prúdom.
 - b. Pripojte video kábel monitora k počítaču.
- 1-2 Pripojte DVI kábel (iba pre model s duálnym vstupom)
 - a. Uistite sa, že monitor aj počítač sú odpojené od napájania elektrickým prúdom.
 - b. Pripojte jeden koniec 24-pinového DVI kábla do zadnej časti monitora a druhý koniec do portu počítača.
- 1-3 Kábel HDMI (iba model so vstupom pre HDMI)
 - a. Uistite sa, že monitor aj počítač sú odpojené od napájania elektrickým prúdom.
 - b. Pripojte kábel HDMI k počítaču.
2. Pripojte audio kábel (iba model s audio vstupom) (voliteľné)
3. Pripojte napájací kábel
Zapojte napájací kábel k monitoru, potom do správne uzemnenej zásuvky.
4. Zapnite monitor a počítač
Najskôr zapnite monitor, potom počítač.
Toto poradie je veľmi dôležité.
5. Ak monitor stále nepracuje správne, zistite problém v časti riešenia problémov.

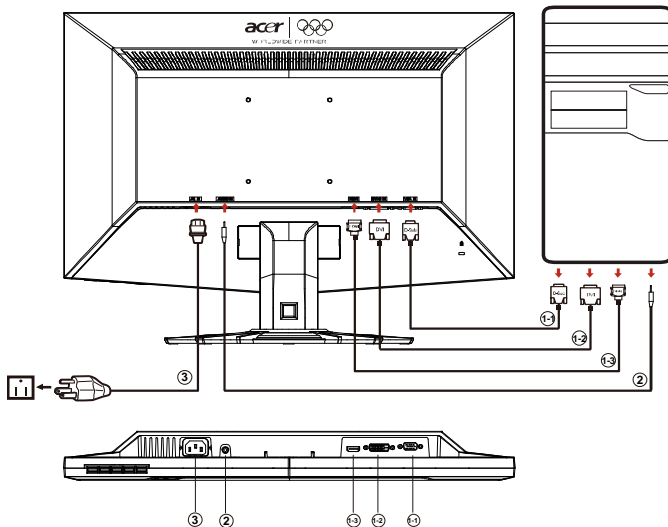

OVLÁDACIE PRVKY

Tlačidlo napájania/LED indikátor napájania:

Slúži na ZAPNUTIE a VYPNUTIE napájania.
Rozsvieti sa pre indikáciu režimu ZAPNUTÝ.

Používanie kontextovej ponuky

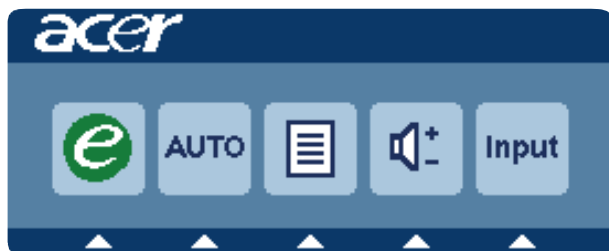

Stlačením tlačidla funkcie otvoríte kontextovú ponuku. Kontextová ponuka vám umožňuje rýchlo vybrať niektoré z bežne používaných nastavení.

Napájanie (empowering):

Ak je OSD menu vypnuté, stlačte toto tlačidlo ak si želáte vybrať režim pre variant.

AUTO Automat. nastavenie:

Stlačením tohto tlačidla zaktivujete funkciu automatického nastavenia. Funkcia Automatické nastavenie sa používa pre nastavenie horizontálnej polohy, vertikálnej polohy, synchronizácie a zaostrenia.

MENU Funkcie ponuky na obrazovke:

Stlačte toto tlačidlo, aby ste tak aktivovali ponuku OSD.

Pridať / znížiť hlasitosť

Stlačením nastavíte hlasitosť. (iba model s audio vstupom)(voliteľné)

INPUT Kláves Input:

Pri vol'be medzi tromi rôznymi video zdrojmi, ktoré môžu byť pripojené k vášmu monitoru, použite kláves "Input" (Vstup).

(a) VGA vstup (b) DVI-D vstup (c) HDMI vstup

Pri cyklickom prepínaní cez vstupy uvidíte na pravej hornej strane obrazovky nasledovné hlásenia, indikujúce práve pripojený video zdroj. Objavenie sa obrazu môže zabrať 1 až 2 sekundy.

VGA alebo DVI-D alebo HDMI

Ak je zvolený vstup VGA alebo DVI-D a ani VGA ani DVI-D káble nie sú pripojené, objaví sa pohyblivá schránka s hlásením uvedeným nižšie: "No Cable Connect" (nie je pripojený kábel) alebo "No Signal" (Žiadny signál)

Acer eColor Management ponuka OSD



Prevádzkové pokyny





Acer eColor Management

Krok 1: stlačením "klávesu  " otvorte OSD Acer eColor Management a režimy

Krok 2: stlačením tlačidla „ ◀ “ alebo „ ▶ “ vyberte režim

Krok 3: stlačením "Adjust/Exit " potvrdíte režim a spustíte Auto Adjust (Automatické nastavenie)

Funkcie a výhody

| I kona hlavnej ponuky | I kona podponuky | Položka podponuky | Popis |
|---|------------------|-------------------|---|
|  | N/A | Používateľ | Určené používateľom. Nastavenie možno jemne vyladiť, aby zodpovedalo každej situácii |
|  | N/A | Text | Optimálne vyváženie jasu a kontrastu chráni pred únavou zraku. Najvhodnejší spôsob čítania textu na obrazovke |
|  | N/A | Štandardný | Predvolené nastavenie. Odráža prirodzené nastavenie obrazovky |
|  | N/A | Grafika | Vylepšuje farby a zvýrazňuje jemné detaily. Obrázky a fotografie sú znázornené v žiarivých farbách s ostrými detailmi |
|  | N/A | Film | Zobrazuje scény v najjasnejších detailoch. Poskytuje výborný obraz aj v nevyhovujúco osvetlenom prostredí |

Nastavenie ponuky na obrazovke





Poznámka: Všetky nasledujúce informácie sú len všeobecné. Parametre aktuálneho výrobku môžu byť odlišné.

Ponuka na obrazovke sa využíva na úpravu nastavení LCD monitora.

Stlačením tlačidla Ponuka otvorte ponuku na obrazovke. Ponuku na obrazovke môžete použiť na úpravu kvality obrazu, pozície ponuky na obrazovke a všeobecných nastavení. Podrobnejšie nastavenia nájdete na nasledujúcej stránke:

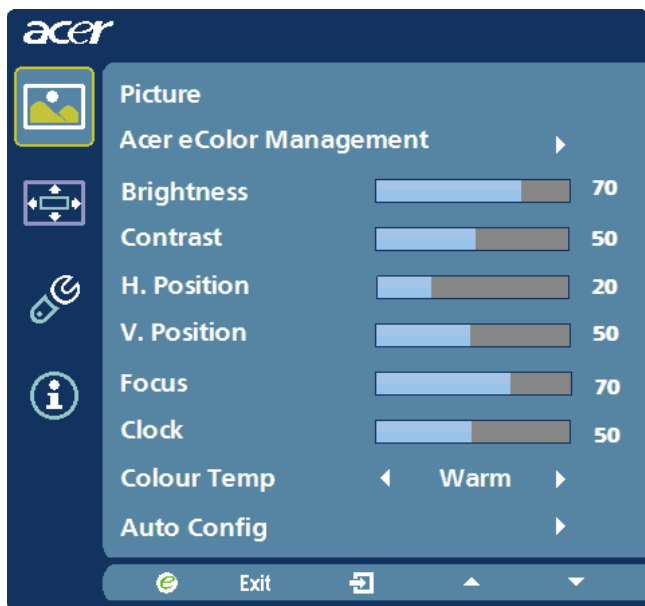
Nastavenie kvality obrazu



- 1 Stlačením tlačidla Ponuka otvorte ponuku na obrazovke.
- 2 Pomocou tlačidiel ▲/▼ vyberte z ponuky na obrazovke položku  Obraz. Potom prejdite na obrazový prvok, ktorý chcete nastaviť.
- 3 Pomocou tlačidiel ◀/▶ upravte posúvacie mierky.
- 4 Ponuku Obraz možno využiť na nastavenie týchto položiek: Jas, Kontrast, teplota farieb, Automatická konfigurácia a iných kvalitatívnych parametrov obrazu.

Nastavenie pozície ponuky na obrazovke

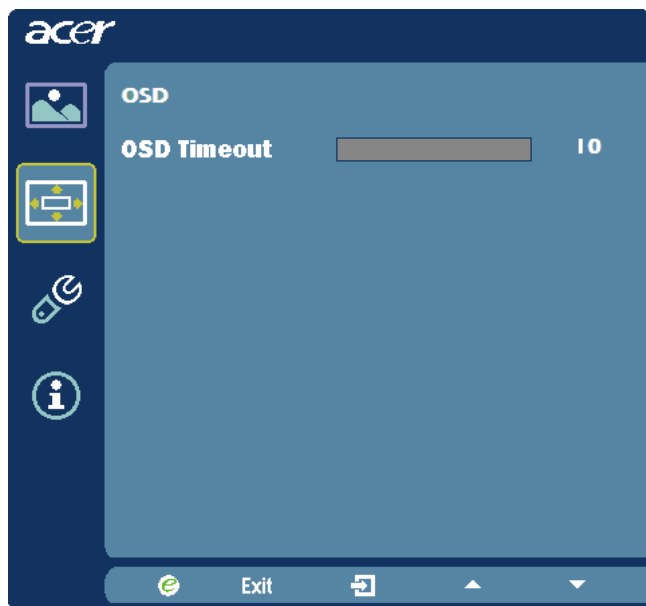

- 1 Stlačením tlačidla Ponuka otvorte ponuku na obrazovke.
- 2 Pomocou smerových tlačidiel vyberte z ponuky na obrazovke položku OSD. Potom prejdite na funkciu, ktorú chcete nastaviť.



Úprava nastavenia



- 1 Stlačením tlačidla Ponuka otvorte ponuku na obrazovke.
- 2 Pomocou tlačidiel ▲/▼ vyberte z ponuky na obrazovke položku  Nastavenie. Potom prejdite na funkciu, ktorú chcete nastaviť.
- 3 Ponuku Nastavenie možno využiť na úpravu položky Jazyk ponuky a iných dôležitých nastavení.

Informácie o výrobku



- 1 Stlačením tlačidla Ponuka otvorte ponuku na obrazovke.
- 2 Pomocou tlačidiel ▲/▼ vyberte z ponuky na obrazovke položku  Informácie. Zobrazia sa základné informácie LCD monitora pre aktuálny vstup.

RIEŠENIE PROBLÉMOV

Pred odoslaním LCD monitora na opravu, prosím skontrolujte zoznam pre riešenie problémov uvedený nižšie, aby ste sa uistili či nemôžete zistiť problém sami.

(VGA Mode)

| Problémy | Aktuálny stav | Náprava |
|---|---|--|
| Žiadnyobraz | Svetlo LED svieti | <ul style="list-style-type: none"> Pomocou OSD nastavte jas a kontrast na maximum alebo resetujte nastavenia na výrobné. |
| | Svetlo LED nesvieti | <ul style="list-style-type: none"> Skontrolujte tlačidlo napájania. Uistite sa, že signálny kábel je správne pripojený do monitora. |
| | Indikátor LED svieti žltou farbou | <ul style="list-style-type: none"> Uistite sa, že napájací kábel je správne pripojený do monitora. Skontrolujte, či je počítač zapnutý |
| Nezvyčajný obraz | Nestabilný obraz | <ul style="list-style-type: none"> Skontrolujte, či špecifikácia grafickéhoadaptéra a monitora je v zhode a či nemôžespôsobovať nehodu vstupných frekvencií. |
| | Obraz chýba, nie jevycentrovaný, jevelmi malý alebopríliš veľký | <ul style="list-style-type: none"> Pomocou OSD nastavte rozlíšenie , hodiny , fázu, vodorovnú polohu (a zvislú polohu (pre ne štandardné signály. Pre použitie OSD v prípade chýbajúceho celoobrazovkového obrazu, prosím vyberte iné rozlíšenie alebo zvislú frekvenciu obnovovania obrazu. |
| | | <ul style="list-style-type: none"> Po nastavení veľkosti obrazu počkajte niekoľko sekúnd pred výmenou alebo odpojením signálneho kábla alebo vypnutím monitora. |
| Nezvyčajný zvuk(iba model s audio vstupom) (voliteľné) | Žiaden zvuk alebo hlasitosť je prílišnízka | <ul style="list-style-type: none"> Uistite sa, že audio kábel je správnepripojený do počítača. |
| | | <ul style="list-style-type: none"> Skontrolujte, či nie je nastavenie zvuku riadiaceho počítača na minime a pokúste sa nastavenie hlasitosti zvýšiť. |

(DVI Mode)

| Problémy | Aktuálny stav | Náprava |
|--|--|---|
| Žiadnyobraz | Svetlo LED svieti | <ul style="list-style-type: none"> • Pomocou OSD nastavte jas a kontrast na maximum alebo resetujte nastavenia na výrobné. |
| | Svetlo LED nesvieti | <ul style="list-style-type: none"> • Skontrolujte tlačidlo napájania. • Uistite sa, že signálny kábel je správne pripojený do monitora. |
| | Indikátor LED svieti žltou farbou | <ul style="list-style-type: none"> • Uistite sa, že napájací kábel je správne pripojený do monitora. • Skontrolujte, či je počítač zapnutý |
| Nezvyčaj-ný zvuk(iba model s audio vstupom) (voliteľné) | Žiaden zvuk alebo hlasitosť je prílišnízka | <ul style="list-style-type: none"> • Uistite sa, že audio kábel je správne pripojený do počítača. |
| | | <ul style="list-style-type: none"> • Skontrolujte, či nie je nastavenie zvuku riadiaceho počítača na minime a pokúste sa nastavenie hlasitosti zvýšiť. |



Declaration of Conformity

We,

Acer Incorporated

8F, 88, Sec. 1, Hsin Tai Wu Rd., Hsichih, Taipei Hsien 221, Taiwan

Contact Person: Mr. Easy Lai, E-mail: easy_lai@acer.com.tw

And,

Acer Europe SA

Via Cantonale, Centro Galleria 2 6928 Manno Switzerland

Hereby declare that:

Product: LCD Monitor
Trade Name: Acer
Model Number: G245H
SKU Number: G245H xxxxxx ("x" = 0~9, a ~ z, A ~ Z or Blank)

Is compliant with the essential requirements and other relevant provisions of the following EC directives, and that all the necessary steps have been taken and are in force to assure that production units of the same product will continue comply with the requirements.

EMC Directive 2004/108/EC as attested by conformity with the following harmonized standards:

- EN55022, AS/NZS CISPR22 Class B.
- EN55024
- EN61000-3-2, Class D
- EN61000-3-3

Low Voltage Directive 2006/95/EC as attested by conformity with the following harmonized standard:

- EN60950-1

RoHS Directive 2002/95/EC on the Restriction of the Use of certain Hazardous Substances in Electrical and Electronic Equipment:

- The maximum concentration values of the restricted substances by weight in homogenous material are

| | | | |
|---------------------|------|---|-------|
| Lead | 0.1% | Polybrominated Biphenyls (PBB's) | 0.1% |
| Mercury | 0.1% | Polybrominated Diphenyl Ethers (PBDE's) | 0.1% |
| Hexavalent Chromium | 0.1% | Cadmium | 0.01% |

Directive 2005/32/EC of the European Parliament and of the Council with regard to Eco-design Requirements.

Year to begin affixing CE marking 2009.

Easy Lai

Easy Lai / Manager
Regulation, Acer Inc.

Aug. 28, 2009
Date



Federal Communications Commission Declaration of Conformity

This device complies with Part 15 of the FCC Rules. Operation is subject to the following two conditions: (1) this device may not cause harmful interference, and (2) this device must accept any interference received, including interference that may cause undesired operation.

The following local Manufacturer /Importer is responsible for this declaration:

| | |
|-------------------------------|---|
| Product: | LCD Monitor |
| Trade Name: | Acer |
| Model Number: | G245H |
| SKU Number: | G245H xxxxxx ("x" = 0~9, a ~ z, A ~ Z or Blank) |
| Name of Responsible Party: | Acer America Corporation |
| Address of Responsible Party: | 333 West San Carlos St. San Jose, CA 95110 U. S. A. |
| Contact Person: | Acer Representative |
| Phone No.: | 254-298-4000 |
| Fax No.: | 254-298-4147 |