

SATURA RĀDĪTĀJS

Īpaši norādījumi par LCD monitoriem	1
Informācija Jūsu drošībai un ērtībai	2
Izsaiņošana	5
Pamatnes pievienošana/noņemšana	6
Displeja pozīcijas pielāgošana	6
Strāvas padeves vada pievienošana	7
Drošības norādījumi	7
Monitora tīrīšana	7
Enerģijas taupīšana	8
DDC	8
KONEKTORAADATU PIEŠĶIRE	9
Noregulētie displeja darba režīmi	11
Instalācija	12
Lietotāja kontroles	13
Problēmu novēršana	19

ĪPAŠI NORĀDĪJUMI PAR LCD MONITORIEM

Sekojošās pazīmes attiecas uz LCD monitoriem un nenorāda uz esošu problēmu.

PIEZĪMES

- fluorescējošās gaismas dēļ displejs var izzibēt pirmās lietošanas laikā. Izslēdziet un atkal ieslēdziet strāvas padeves pogu, lai pārliecinātos, ka tas vairs neizzib.
- Atkarībā no uzstādītā darbvirsmas attēla displeja spilgtums var būt nedaudz nevienlīdzīgs
- LCD monitoram ir 99.99 vai vairāk procenti izpildpikseļu. Tie var ietvert arī 0.01 vai mazāk procentus bojājumu, piemēram, trūkstošu pikseli vai tādu, kas ir gaišs visu laiku.
- Ja viens attēls ticis attēlots vairākas stundas, LCD monitoru īpašību dēļ šī attēla ēna var saglabāties arī pēc attēla nomainīšanas. Tādā gadījumā displejs pamazām atjaunojas nomainot attēlu vai arī izslēdzot strāvas padeves pogu uz vairākām stundām.

Informācija Jūsu drošībai un ērtībai

Norādījumi par darba drošību

Rūpīgi izlasiet norādījumus. Saglabājiet šo dokumentu izmantošanai nākotnē. Ievērojiet visus brīdinājumus un norādījumus, kas ir produkta marķējumā.

UZMANĪBU pieejām

Pārlicinieties, vai barošanas līdzda, kurai Jūs pieslēdzat barošanas auklu, ir viegli pieejama un atrodas pēc iespējas tuvāk iekārtas operatoram. Kad Jums no iekārtas ir jāatslēdz barošana, pārlicinieties, vai barošanas auklas spraudnis ir izvilktas no tīkla līdzdas.

Brīdinājumi

- Neizmantojiet šo produktu ūdens tuvumā.
- Šo produktu nedrīkst novietot uz nestabiliem ratiem, statīviem vai galdiem. Ja produkts nokrīt zemē, tas var tikt nopietni sabojāts.
- Spraugas un atveres ir paredzētas ventilācijai, lai nodrošinātu produkta drošu darbību un pasargātu to no pārkaršanas. Šīs atveres nedrīkst aizsprostot vai aizsegt. Šīs atveres nekad nedrīkst aizsegt, novietojot produktu uz gultas, dīvēna, paklāja vai līdzīgas virsmas. Šo produktu nekad nedrīkst pie vai virs radiatora vai siltā gaisa pieplūdes režģa, kā arī noslēgtā mēbelē, ja nav nodrošināta laba ventilācija.
- Nekad nebāziet jebkādas priekšmetus šī produkta korpusa atverēs, jo tie var pieskarties bīstama sprieguma punktiem vai izveidot īsslēgumu, kas var radīt ugunsgrēku vai dot strāvas triecienu. Nekad neļaujiet šajā produktā iekļūt šķidrumiem.
- Lai izvairītos no iekšējo komponentu bojājumiem un novērstu bateriju sūci, nenovietojiet šo produktu uz vibrējošām virsmām.
- Nekad nelietojiet to vidē, kurā notiek sporta vai vingrošanas nodarbības, kā arī jebkurā citā vidē ar vibrācijām, jo tās, iespējams, izraisīs negaidītu īsslēgumu vai rotējošu ierīču, citā diska, optiskā diskdziņa bojājumu, vai pat kontakta risku ar litija bateriju bloku.

Droša klausīšanās

Lai pasargātu dzirdi, ievērojiet šos noteikumus, ko ieteikuši dzirdes veselības speciālisti.

- Pakāpeniski palieliniet skaļumu, līdz Jūs varat dzirdēt skaņu skaidri, ērti un bez kropļojumiem.
- Pēc skaļuma iestatīšanas, nepalieliniet to, kad Jūsu dzirde būs pielāgojusies.
- Ierobežojiet skaļas mūzikas klausīšanās ilgumu.
- Izvairieties no skaļuma palielināšanas, lai nomāktu apkārtējo troksni.
- Ja nedzirdat, ko saka apkārtējie, samaziniet skaļumu.

Produkta serviss

Nemēģiniet paši remontēt šo produktu: atvērot vai noņemot vāku, Jūs varat saskarties ar bīstamu spriegumu vai citiem savainošanās riskiem. Visus servisa darbus uzticiet kvalificētiem speciālistiem.

Atslēdziet šo produktu no tīkla ligzdas un nodoties servisā kvalificētiem speciālistiem, ja:

- tīkla aukla vai spraudnis ir bojāti, sagriezti vai apdeguši
- produktā nonācis šķidrums
- produkts nācis saskarē ar lietu vai ūdeni
- produkts ir nokritis zemē vai tā korpuss ir bojāts
- produktam parādās skaidras izmaiņas darbībā, kas norāda uz servisa nepieciešamību
- produkts nedarbojas normāli, ja tiek ievēroti lietošanas norādījumi.



Piezīme: Regulējiet tikai tos vadības elementus, kas aprakstīti lietošanas norādījumos, jo citu vadības elementu nepareiza regulēšana var izraisīt bojājumus, un bieži vien būs nepieciešams kvalificēta tehniķa ilgstošs darbs, lai atjaunotu produktu normālā stāvoklī.

Paziņojums par LCD pikseļiem

LCD bloks tiek izgatavots ar augstas precīzijas ražošanas tehnoloģiju. Neskatoties uz to, daži pikseļi var laiku pa laikam nenostādīt vai parādīties kā melni vai sarkani punkti. Tas neietekmē ierakstīto attēlu un nav uzskatāms par darbības kļūdu.

Padomi un informācija ērtai lietošanai

Pēc ilgstošas datora lietošanas var būt sūdzības par acu nogurumu un galvassāpēm. Strādājot ilgas stundas datora priekšā ir risks gūt fiziskus ievainojumus. Ilgs darba laiks, slikta stāja, slikti darba ieradumi, stress, nepiemēroti darba apstākļi, personīgā veselība un citi faktori var ievērojami palielināt fiziska ievainojuma risku.

Nepareizs darbs pie datora var radīt karpālā tuneļa sindromu, tendonītu, tendosinovītu vai citus muskuļu un skeleta traucējumus. Rokās, plaukstās, apakšdelmos, plecos, kaklā un mugurā var parādīties šādi simptomi:

- nejutība, dedzinoša vai tirpuma sajūta,
- ilgstošas sāpes, sāpīgums vai jutība,
- sāpes, satūkums vai pulsējošs
- stīvums vai stingums,
- salšana vai vājums.

Ja Jums ir šie simptomi vai kāds cits diskomforts, kas regulāri atgriežas vai ir noturīgs, un/vai ar datora lietošanu saistītas sāpes, nekavējoties vērsieties pie ārsta un paziņojiet Jūsu uzņēmuma veselības un darba drošības nodaļu.

Turpmākajā nodaļā ir padomi ērtākam darbam ar datoru.

Jūsu komforta zonas atrašana

Atrodiet savu komforta zonu, regulējot monitora apskates leņķi, izmantojot paliktņi zem kājām vai palielinot krēsla augstumu maksimāla komforta panākšanai. Ievērojiet šādus padomus:

- izvairieties ilgu laiku saglabāt vienu stāvokli
- nesēdīet salicis uz priekšu vai atgāzies atpakaļ
- regulāri piecelieties un pastaigājiet, lai noņemtu spriedzi kāju muskuļiem

- iekārtojiet īsus atpūtas brīžus, lai atbrīvotu kakla un plecu muskuļus
- izvairieties no muskuļu sasprindzinājuma un plecu savilkšanas
- instalējiet ārējo displeju, tastatūru un peli pareizi un ērti sasniedzamā attālumā
- Ja skatāties uz monitoru biežāk nekā uz dokumentiem, lai samazinātu kakla spriedzi, novietojiet displeju galda vidū

Rūpes par redzi

Ilgstoša skatīšanās, nepareizu brīļu vai kontaktlēcņu lietošana, atspīdums, pārāk spilgts apgaismojums, slihts ekrāna fokusējums, ļoti sīki burti un maz kontrastaini displeji var radīt spriedzi Jūsu acīm. Turpmākajās nodaļās ir padomi acu noguruma mazināšanai.

Acis

- Bieži atpūtiniet acis.
- Atpūtiniet acis regulāri, skatoties garām monitoram uz kādu tālu punktu.
- Bieži mirkšķiniet acis, lai tās neizzūtu.

Displejs

- Uzturiet displeju tīru.
- Turiet galvu augstāk par displeja augšējo malu, lai Jūs skatītos uz leju, kad redzat displeja centru.
- Ieregulējiet displeja spožumu un/vai kontrastu komfortablā līmenī labai teksta lasīšanai un skaidrām grafikām.
- Novērsiet spīdumu un atstarojumus:
 - novietojiet displeju ar sāniem pret logu vai citu gaismas avotu
 - samaziniet telpas apgaismojumu ar aizkariem, žalūzijām vai aizvirtņiem
 - lietojiet apgaismojumu darba vietā
 - mainiet displeja apskates leņķi
 - lietojiet pretap_ilbuma filtru
 - lietojiet displeja jumtiņu, piemēram, kartona gabalu virs displeja augšējās malas
- Izvairieties lietot displeju neērtā apskates leņķī.
- Izvairieties skatīties uz spilgtiem gaismas avotiem, piemēram, vaļējiem logiem, ilgāku laiku.

Labu darba iemaņu izkopšana

Izveidojiet šādas darba iemaņas, lai padarītu datora lietošanu mazāk saspringtu un produktīvāku:

- Bieži un regulāri izdariet īsus pārtraukumus darbā.
- Veiciet dažus izstaipīšanās vingrojumus.
- Pēc iespējas biežāk elpojiet svaigu gaisu.
- Regulāri vingrojiet un uzturiet veselu ķermeni.



Uzmanību! Mēs neiesakām lietot šo produktu uz dīvāna vai gultā. Ja no tā nav iespējams izvairīties, strādājiet tikai īsus brīžus, regulāri rīkojiet pārtraukumus, un veiciet izstaipīšanās vingrojumus.



Lai saņemtu papildu informāciju un palīdzību otrreizējo izejvielu pārstrādē, apmeklējiet šādas vietas:

Visai pasaulei: <http://www.acer-group.com/public/Sustainability/sustainability01.htm>

IZSAIŅOŠANA

Izsaņojot pārlicinieties vai kastē ir šādas lietas un saglabājiet iepakojuma materiālu gadījumam, ja nākotnē rodas nepieciešamība monitoru transportēt.

- LCD Monitors

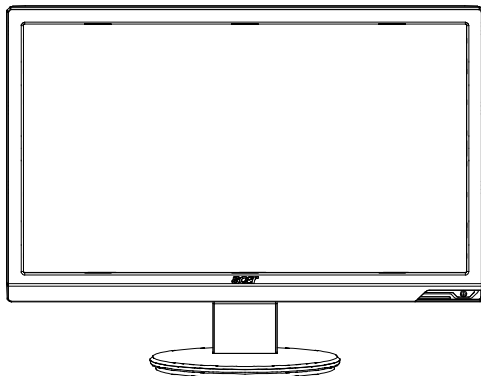

- AC Strāvas padeves kabelis

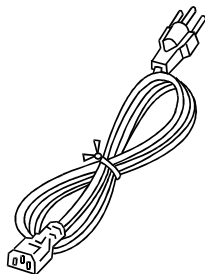

- D-SUB Kabelis

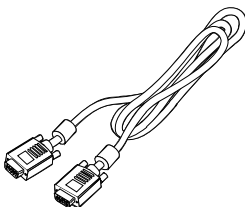

- DVI Kabelis (tikai divievades modelim)

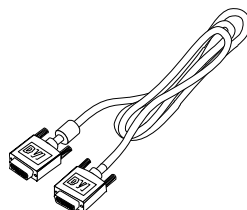

- Audio kabeli (Tikai modelim ar audio ievadi) (opcija)

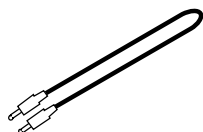

- Lietotāja rokasgrāmata



- Īsā uzstādīšanas pamācība



Pamatnes pievienošana/noņemšana



Piezīme: Izņemiet monitoru un monitora pamatni no iepakojuma. Uzmanīgi uzlieciet monitoru uz stabilas virsmas ar ekrānu uz leju – noklājiet uz virsmas audumu, lai nenoskrāpētu ekrānu.

Pievienošana:

Salāgojiet pamatni ar statni un piespiediet pamatni monitora augšdaļas virzienā.

Noņemšana:

Nospiediet atbrīvošanas pogu kā norādīts pirms pamatnes noņemšanas, ievērojiet bultas virzienu, lai noņemtu.

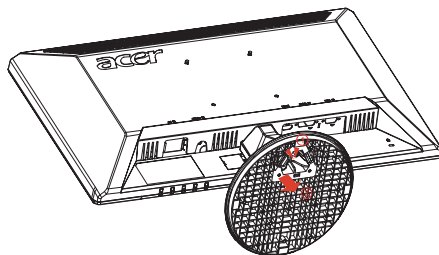
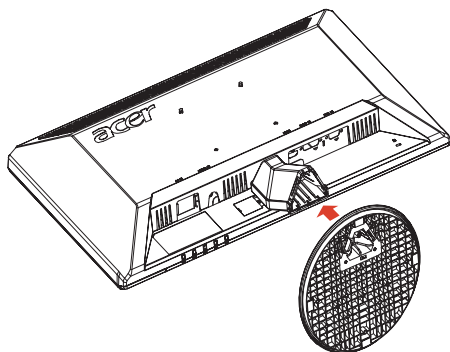

DISPLEJA POZĪCIJAS PIELĀGOŠANA

Lai uzstādītu vislabāko redzamības stāvokli, monitora slīpumu var noregulēt ar abām rokām turot monitora stūrus kā redzams zemāk esošajā attēlā.

Monitoru var uzstādīt līdz 15 grādiem uz augšu vai 5 grādiem uz leju kā norādīts ar bultiņu attēlā.

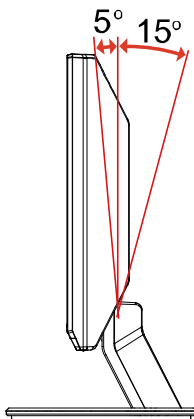

LV-6

STRĀVAS PADEVES VADA PIEVIENOŠANA

- vispirms pārliecinieties, ka izmantojamais strāvas padeves kabelis atbilst reģionā lietotajiem.
- šim monitoram ir universāla strāvas padeves sistēma, kas darbojas gan 100/120V AC, gan 220/240 V AC. Lietotājam tas nav jāiestata.
- pievienojiet vienu kabeļa galu ievades pieslēgvietai un otru kabeļa galu attiecīgajai kontaktligzdai.
- Lietojot 120 V AC:
Izmantojiet jūsu reģionā lietojamu vadu komplektu, SVT kabeli un 10 A/125 V.
- Lietojot 220/240 V AC (ārpus ASV):
Izmantojiet vadu komplektu, kas sastāv no H05VV-F vada un 10 A, 250 V kontaktdakšas. Vadu komplektam jāatbilst tās valsts drošības noteikumiem, kurā ierīce tiks instalēta.

DROŠĪBAS NORĀDĪJUMI

- Lai nesabojātu strāvas padeves kabeli, nenovietojiet uz tā monitoru vai citus smagus priekšmetus.
- Nepakļaujiet monitoru lietus, pārmērīga mitruma vai putekļu ietekmei.
- Neaizklājiet monitora ventilācijas atveres. Raugieties, lai monitors vienmēr atrastos vietā, kur ir laba ventilācija.
- Nenovietojiet monitoru pret spilgtu fonu vai vietā, kur saules gaismā un citi gaismas ķermeņi veidotu atspīdumu monitora displejā. Noregulējiet monitoru nedaudz zemāk par acu līmeni.
- Pārvietojiet monitoru uzmanīgi.
- Raugieties, lai monitora displejs netiktu satricināts vai saskrāpēts, jo tas ir trausls.

MONITORA TĪRĪŠANA

Rūpīgi sekojiet aprakstītajiem monitora tīrīšanas norādījumiem

- Pirms monitora tīrīšanas atvienojiet strāvas padeves kabeli no sienas.
- Noslaukiet monitora displeju un korpusu ar mīkstu audumu.

ENERĢIJAS TAUPĪŠANA

Monitors ieslēgsies „Enerģijas taupīšanas” režīmā ar kontroles signāla palīdzību no displeja regulatora, kas parādīsies kā strāvas padeves indikatora krāsas nomaiņšanās uz dzeltenu.

Stāvoklis	Strāvas padeves indikatora gaisma
Ieslēgts	Zils
Enerģijas taupīšanas režīms	Dzeltena

Enerģijas taupīšanas režīms būs aktīvs līdz kontroles signāla saņemšanas, klaviatūras vai peles aktivizācijas brīdim. Atjaunošanās laiks no aktīvā OFF režīma uz ON režīmu ir apmēram 3 sekundes.

DDC

Lai padarītu vienkāršāku monitora instalāciju, tam ir Plug and Play iespēja, ja vien sistēma atbalsta DDC protokolu. DDC (Display Data Channel) ir komunikācijas protokols, ar kura palīdzību monitors automātiski informē pievienoto sistēmu par tā iespējām, piemēram, atbalstīto izšķirtspēju un atbilstošo laika koordināciju. Monitors atbalsta DDC2B standartu.

KONEKTORA ADATU PIEŠKIRE

15 adatu krāsu displeja signāla kabelis

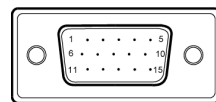

Kontaktadatas Nr.	APRAKSTS	Kontaktadatas Nr.	APRAKSTS
1.	Sarkans	9.	+5V
2.	Zaļš	10.	Loģiskā nulle
3.	Zils	11.	Monitora zemējums
4.	Monitora zemējums	12.	DDC-seriālie dati
5.	DDC atgriezeniskais	13.	H-sinhr.
6.	R-zemējums	14.	V-sinhr.
7.	G-zemējums	15.	DDC-seriālais sinhronizators
8.	B-zemējums		

19 adatu krāsu displeja signāla kabelis*

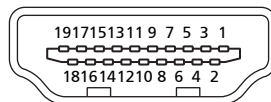

Kontaktadatas nr.	Apraksts	Kontaktadatas nr.	Apraksts
1	TMDS dati 2+	2	TMDS datu 2 ekrāns
3	TMDS dati 2-	4	TMDS dati 1+
5	TMDS datu 1 ekrāns	6	TMDS dati 1-
7	TMDS dati 0+	8	TMDS datu 0 ekrāns
9	TMDS dati 0-	10	TMDS sinhr. +
11	TMDS sinhr. ekrāns	12	TMDS sinhr. -
13	CEC	14	Rezervēts (N.C. uz ierīces)
15	SCL	16	SDA
17	DDC/CEC zemējums	18	+5 V strāvas avots
19	Karstā spraudņa detektors		

* atsevišķiem modeļiem

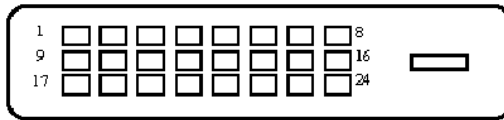

24 adatu krāsu displeja signāla kabelis*

Adata	Nozīme	Adata	Nozīme
1.	TMDS dati 2-	13.	NC
2.	TMDS dati 2+	14.	+5 V strāvas avots
3.	TMDS datu 2/4 ekrāns	15.	GND (atgriez. +5 Vh-sinhr. v-sinhr.)
4.	NC	16.	Karstā spraudņadetektors
5.	NC	17.	TMDS dati 0-
6.	DDC sinhronizators	18.	TMDS dati 0+
7.	DDC dati	19.	TMDS datu 0/5 ekrāns
8.	NC	20.	NC
9.	TMDS dati 1-	21.	NC
10.	TMDS dati 1+	22.	TMDS sinhr. ekrāns
11.	TMDS datu 1/3 ekrāns	23.	TMDS sinhr. +
12.	NC	24.	DDC TMDS sinhr. -

Noregulētie displeja darba režīmi

Režīms	Izšķirtspēja			
1	VGA	640x480	60	Hz
2	MAC	640x480	66.66	Hz
3	VESA	720x400	70	Hz
4	SVGA	800x600	56	Hz
5	SVGA	800x600	60	Hz
6	XGA	1024x768	60	Hz
7	XGA	1024x768	70	Hz
8	VESA	1152x864	75	Hz
9	SXGA	1280x1024	60	Hz
10	WXGA	1280x800	60	Hz
11	WXGA+	1440x900	60	Hz
12	UXGA	1920x1080	60	Hz

INSTALĀCIJA

Lai pievienotu monitoru sistēmai, sekojiet šiem soļiem:

Soļi

1. 1-1 Pievienojiet video kabeli
 - a. Pārliedzieties, ka gan monitors, gan dators ir izslēgti.
 - b. Pievienojiet VGA video kabeli datoram.
- 1-2 Digitālais kabelis (tikai divievades modelim)
 - a. Pārliedzieties, ka gan monitors, gan dators ir izslēgti.
 - b. Pievienojiet vienu 24 kontaktu DVI kabeļa galu monitora aizmugurē un otru pieslēgvietai datora aizmugurē.
2. Pievienojiet audio kabeli (Tikai modelim ar audio ievadi) (opcija)
3. Pievienojiet strāvas padeves vadu. Pievienojiet strāvas padeves vadu monitoram, un pēc tam pareizi iezemētai kontaktligzdai.
4. Ieslēdziet monitoru un datoru. Vispirms ieslēdziet monitoru un pēc tam ieslēdziet datoru. Šādas kārtības ievērošana ir ļoti svarīga.
5. Ja monitors joprojām nedarbojas, meklējiet problēmas cēloni sadaļā „Problēmu novēršana”.

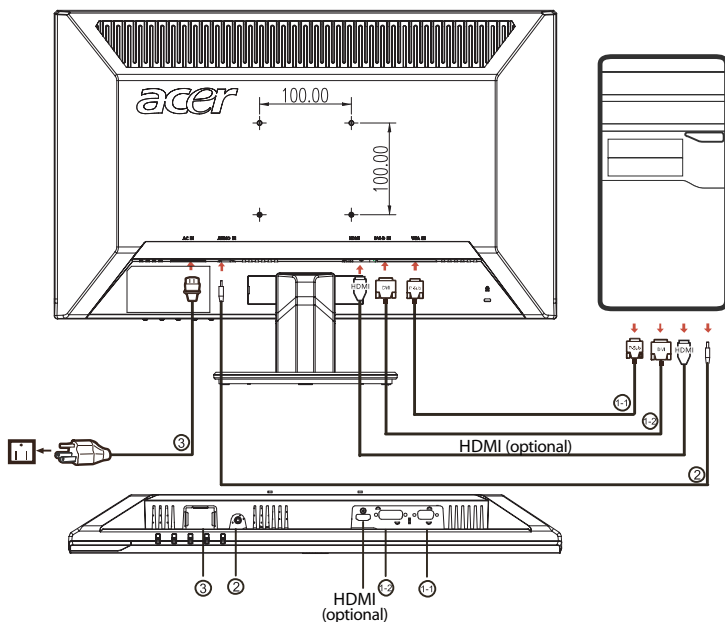

LIETOTĀJA KONTROLES

 Strāvas padeves poga/Strāvas padeves indikators:
Strāvas ieslēgšanai (ON) un izslēgšanai (OFF).
Iedegas, kad ierīce ir ieslēgta.

Saīšņu izvēlnes lietošana

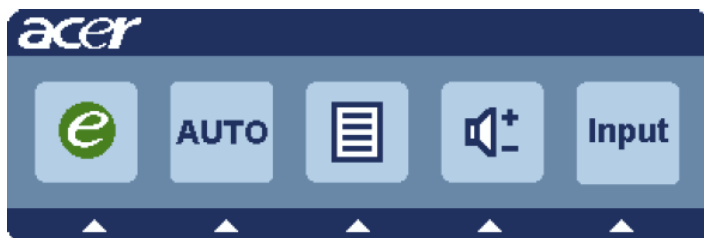

Lai atvērtu saīšņu izvēlni, nospiediet funkcijas pogu. Saīšņu izvēlnē ļauj ātri atlasīt visbiežāk lietotos iestatījumus.

e Ieeja :
OSD izvēlnes pasīvajā režīmā nospiediet šo pogu, lai iestatītu kontroles režīmu.

AUTO Automātiskās pielāgošanas:
Nospiediet šo pogu, lai aktivētu automātiskās pielāgošanas funkciju. Automātiskā pielāgojuma funkciju lieto, lai iestatītu horizontālo stāvokli , vertikālo stāvokli , sinhronizatoru un fokusu .

MENU OSD funkcijas:
Nospiediet šo pogu, lai aktivētu izvēlni uz ekrāna.

Skaļāk/klusāk:
Nospiediet, lai pielāgotu skaļumu.

INPUT Input (pilnvarošanas) taustiņš:
Izmantojiet taustiņu “Input” (Ievade), lai izvēlētos vienu no trim dažādiem videosignāla avotiem, kurus var pievienot monitoram.
(a) VGA ievade (b) DVI-D ievade (c) HDMI ievade
Mainot ievades, augšējā labajā ekrāna malā parādīsies šādi ziņojumi par pašreiz izvēlēto ievades avotu. Attēls var parādīties 1 – 2 sekunžu laikā.
VGA vai DVI-D vai HDMI
Ja izvēlaties VGA vai DVI-D ievadi, bet nav pievienots ne VGA, ne arī DVI-D kabelis, uznāks dialoglodziņš, kas parādīts zemāk:
“No Cable Connect” (Nav pievienots kabelis) vai
“No Signal” (Nav signāla)





Acer eColor Management izvēlņu lodziņš



Darba instrukcijas

Acer eColor Management

1. solis: Nospiediet “” pogu”, lai atvērtu Acer eColor Management izvēlņu lodziņu un piekļūtu scenāriju režīmiem
2. solis: Nospiediet “◀” vai “▶”, lai izvēlētos vajadzīgo režīmu
3. solis: Nospiediet “Auto pogu” lai apstiprinātu izvēlēto režīmu un izejiet no Acer eColor Management.

Galvenās izvēles ikona	Apakšizvēlnes ikona	Apakšizvēlnes informācija	Apraksts
	N/A	Lietotāja	Lietotāja izvēle. Iestatījumus var precīzi noregulēt atbilstoši vajadzībām
	N/A	Teksta	Optimālā spilgtuma un kontrasta attiecība novērš acu nogurumu. Visērtākā teksta lasīšana uz ekrāna
	N/A	Standarta	Noklusētie iestatījumi. Atbilst displeja dabiskajām iespējām
	N/A	Grafikas	Spilgtina krāsas un izceļ sīkas detaļas. Attēli un fotogrāfijas redzamas dzīvās krāsās ar asām detaļām
	N/A	Filmu	Parāda attēlu ar visskaidrākām detaļām. Nodrošina lielisku skatīšanos pat pie nepiemērota apgaismojuma

OSD iestatījumu regulēšana



Piezīme: Šī informācija ir tikai vispārīgai uzziņai. Patiesās produkta īpašības var mainīties.

OSD var arī izmantot, lai noregulētu sava LSD monitora iestatījumus. Nospiediet Menu-pogu, lai atvērtu OSD. Jūs varat izmantot OSD, lai noregulētu attēla kvalitāti, OSD pozīciju un galvenos iestatījumus. Informāciju par papildinātiem iestatījumiem, lūdzu, skatieties nākamajā lapā:

Attēla kvalitātes noregulēšana

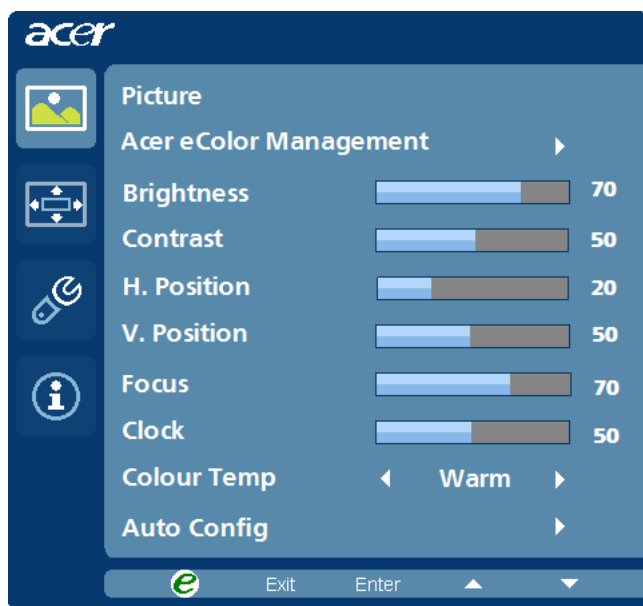

- 1 Nospiediet Menu taustiņu, lai aktivizētu OSD.
- 2 Izmantojot ◀/▶ taustiņus, izvēlieties OSD  Picture. Tad pārvietojieties uz attēla elementu, kuru vēlaties noregulēt.
- 3 Izmantojiet ◀/▶ taustiņus, lai regulētu slīdošās skalas.
- 4 Picture izvēlni var izmantot, lai noregulētu pašreizējo spilgtumu, kontrastu, krāsas intensitāti, automātisko konfig. un citus ar attēla kvalitāti saistītos iestatījumus.

OSD pozīcijas noregulēšana

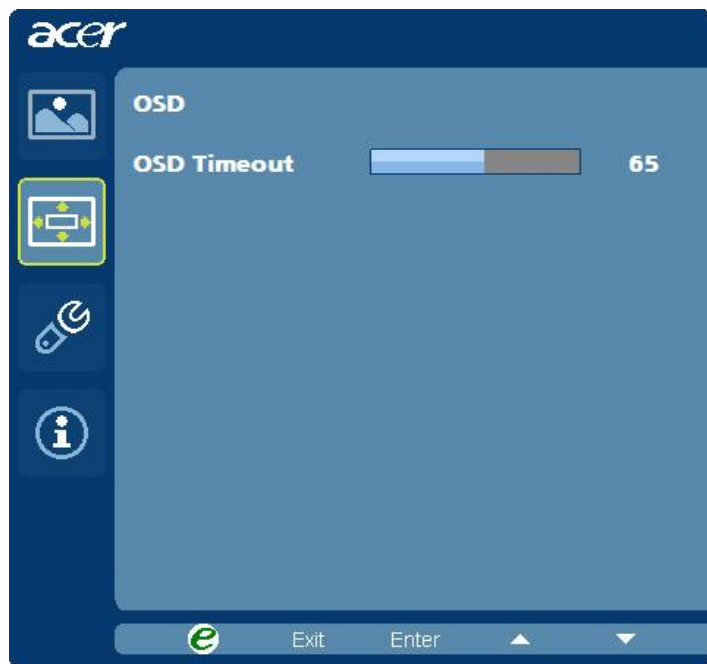

- 1 Nospiediet Menu taustiņu, lai aktivizētu OSD.
- 2 Izmantojot virziena taustiņus, ekrāna displejā izvēlieties  OSD. Tad pārvietojieties uz pazīmi, kuru vēlaties noregulēt.

Iestatījuma regulēšana



- 1 Nospiediet Menu taustiņu, lai aktivizētu OSD.
- 2 Izmantojot ◀/▶ taustiņus, OSD izvēlieties  Setting. Tad pārvietojieties uz pazīmi, kuru vēlaties noregulēt.
- 3 Setting izvēli iespējams izmantot, lai noregulētu ekrāna Menu Language un citus nozīmīgus iestatījumus.

Informācija par produktu



- 1 Nospiediet Menu taustiņu, lai aktivizētu OSD.
- 2 Izmantojot ◀/▶ taustiņus, izvēlieties OSD  Information. Tad parādīsies pamatinformācija par LCD monitoru pašreizējai ievadei.

PROBLĒMU NOVĒRŠANA

Problēmu gadījumā vispirms pārbaudiet vai tās nav iespējams noteikt pēc Problēmu novēršanas sadaļas un tikai tad nogādājiet LCD monitoru uz sertificētu apkalpes centru.

(VGA režīms)

Problēmas	Pašreizējais statuss	Risinājums
Nav attēla	Indikators rāda IESLĒGTS	<ul style="list-style-type: none"> Izmantojot OSD, noregulējiet spilgtumu un kontrastu uz maksimālo vai atjaunojiet nostādījumus.
	Indikators rāda IZSLĒGTS	<ul style="list-style-type: none"> Pārbaudiet jaudas slēdzi. Pārbaudiet, vai elektrības kabelis ir pareizi pieslēgts monitoram.
	Indikators rāda dzelteno krasu	<ul style="list-style-type: none"> Pārbaudiet, vai video kabelis ir pareizi pieslēgts monitora aizmuguri. Pārbaudiet, vai datorsistēma ir IESLĒGTA.
Nenormāls attēls	Nestabils attēls	<ul style="list-style-type: none"> Pārbaudiet, vai grafikas kabeļa tips atbilst monitoram, jo atšķirības var radīt ieejošā signāla frekvences nesaskaņotību.
	Nav attēla, nepareizs centrējums vai pārāk liels vai pārāk mazs uz ekrāna	<ul style="list-style-type: none"> Izmantojot OSD, noregulējiet IZŠKIRTSPĒJU, SINHRONIZĀCIJU, SINHRONIZĀCIJAS FĀZI, HORIZONTĀLO un VERTIKĀLO STĀVOKLI ar nestandarta signāliem. Izmantojot OSD, vai nav attēla uz visu ekrānu, lūdzu izvēlēties citu izšķirtspēju vai citu vertikālas reģenerācijas frekvenci. Uzgaidiet dažas sekundes pēc attēla izmēra noregulēšanas pirms to atkal izmainīt vai atvienot kabeli vai izslēgt monitoru.
	Anomāla skaņa (Tikai modelim ar audio ievadi) (opcija)	<ul style="list-style-type: none"> Pārbaudiet, vai audio kabelis ir pievienots hostdatoram Pārbaudiet, vai skaļuma iestatījums hostdatorā nav minimālā stāvoklī, pamēģiniet paaugstināt skaņas līmeni

(DVI Režīms)

Problēmas	Pašreizējais statuss	Risinājums
Nav attēla	Indikators rāda IESLĒGTS	<ul style="list-style-type: none"> Izmantojot OSD, noregulējiet spilgtumu un kontrastu uz maksimālo vai atjaunojiet nostādījumus.
	Indikators rāda IZSLĒGTS	<ul style="list-style-type: none"> Pārbaudiet jaudas slēdzi. Pārbaudiet, vai elektrības kabelis ir pareizi pieslēgts monitoram.
	Indikators rāda dzelteno krasu	<ul style="list-style-type: none"> Pārbaudiet, vai video kabelis ir pareizi pieslēgts monitora aizmuguri. Pārbaudiet, vai datorsistēma ir IESLĒGTA.
Anomāla skaņa (Tikai modelim ar audio ievadi) (opcija)	Nav skaņas vai skaņas līmenis pārāk zems	<ul style="list-style-type: none"> Pārbaudiet, vai audio kabelis ir pievienots hostdatoram Pārbaudiet, vai skaļuma iestatījums hostdatorā nav minimālā stāvoklī, pamēģiniet paaugstināt skaņas līmeni

Acer Incorporated
8F, 88, Sec. 1, Hsin Tai Wu Rd., Hsichih
Taipei Hsien 221, Taiwan



Declaration of Conformity

We,

Acer Incorporated

8F, 88, Sec. 1, Hsin Tai Wu Rd., Hsichih, Taipei Hsien 221, Taiwan

Contact Person: Mr. Easy Lai

Tel: 886-2-8691-3089 Fax: 886-2-8691-3120

E-mail: easy_lai@acer.com.tw

Hereby declare that:

Product: 21.5" W LCD Monitor
Trade Name: Acer or eMachines or Gateway or packard bell
Model Number: P225HQ
SKU Number: P225HQ xxx ("x" = 0~9, a ~ z, A ~ Z or Blank)

Is compliant with the essential requirements and other relevant provisions of the following EC directives, and that all the necessary steps have been taken and are in force to assure that production units of the same product will continue comply with the requirements.

EMC Directive 2004/108/EC as attested by conformity with the following harmonized standards:

- EN55022:2006, AS/NZS CISPR22:2006, Class B
- EN55024:1998 + A1:2001 + A2:2003
- EN61000-3-2:2006, Class D
- EN61000-3-3:1995 + A1:2001+A2: 2005

Low Voltage Directive 2006/95/EC as attested by conformity with the following harmonized standard:

- EN60950-1:2001 + A11:2004

RoHS Directive 2002/95/EC on the Restriction of the Use of certain Hazardous Substances in Electrical and Electronic Equipment

Year to begin affixing CE marking 2009.

Easy Lai

Easy Lai/Manager
Regulation, Acer Inc.

Feb. 27, 2009 -
Date



Federal Communications Commission Declaration of Conformity

This device complies with Part 15 of the FCC Rules. Operation is subject to the following two conditions: (1) this device may not cause harmful interference, and (2) this device must accept any interference received, including interference that may cause undesired operation.

The following local Manufacturer /Importer is responsible for this declaration:

Product Name:	21.5" W LCD Monitor
Main Model Number:	P225HQxxxx
Series Model Number:	P225HQxxxx
Name of Responsible Party:	Acer America Corporation
Address of Responsible Party:	333 West San Carlos St. San Jose, CA 95110 U. S. A.
Contact Person:	Acer Representative
Phone No.:	254-298-4000
Fax No.:	254-298-4147