

## İÇERİK TABLOSU

---

LCD MONİTÖRLER HAKKINDA ÖZEL NOTLAR .....	1
Güvenliğiniz ve rahatınız hakkında bilgiler .....	2
ÜRÜN PAKETİNİNİN AÇILMASI .....	5
Standın Takılması / Çıkarılması .....	6
EKRAN KONUMU AYARI .....	6
ELEKTRİK KABLOSUNUN BAĞLANMASI .....	7
GÜVENLİK ÖNLEMLERİ .....	7
MONİTÖRÜN TEMİZLENMESİ .....	7
GÜÇ TASARRUFU .....	8
DDC .....	8
KONEKTÖR PIN ATAMASI .....	9
Standart Zaman Tablosu .....	11
KURULUM .....	12
KULLANICI AYAR DÜĞMELERİ .....	13
SORUNLARIN GİDERİLMESİ .....	19

## **LCD MONİTÖRLER HAKKINDA ÖZEL NOTLAR**

Aşağıdaki belirtiler LCD monitörler için normal olup herhangi bir sorun ortaya çıktığı anlamına gelmez.

### **NOTLAR**

- Floresan ışığın doğası gereği, ilk kullanım esnasında ekranda titreme ortaya çıkabilir. Titremenin ortadan kalkması için, Açma-Kapatma düğmesini kapatınız ve sonrasında tekrardan açınız.
- Kullandığınız masaüstü desenine bağlı olarak, ekranda hafif pürüzlü bir parlaklık ortaya çıkması mümkün olabilir.
- LCD ekranda %99.99 veya daha fazla etkili piksel bulunmaktadır. Eksik piksel veya sürekli yanan piksel örneğinde olduğu gibi %0.01 veya daha az oranda hata ortaya çıkabilir.
- LCD ekranın doğası gereği, aynı görüntü saatler boyunca ekranda görüntülendiği zaman, yeni bir görüntüye geçildikten sonra eski görüntünün izi ekranda kalabilir. Bu durumda, görüntünün değiştirilmesi veya Açma-Kapatma düğmesinin saatler boyunca kapalı tutulması neticesinde ekran yavaşça eski haline döner.

## **Güvenliğiniz ve rahatınız hakkında bilgiler**

### **Güvenlik talimatları**

Bu talimatları dikkatlice okuyun. Bu belgeyi ileride göz atmak için saklayın. Üründe işaretlenen tüm uyarıları ve talimatları yerine getirin.

### **İKAZ erişilebilirlik için**

Güç kablosunu taktığınız güç çıkışının kolaylıkla erişilebilir olduğundan ve ekipman operatörüne mümkün olduğunca yakın şekilde yerleştirildiğinden emin olunuz. Güç ile ekipman arasındaki güç bağlantısını kesmeniz gerektiğinde, güç kablosunu elektrik çıkışından çektiğinizden emin olun.

### **Uyarılar**

- Bu ürünü suya yakın yerlerde kullanmayın.
- Bu ürünü dengede olmayan bir arabaya, standı veya masaya koymayın. Ürün düşerse, ciddi şekilde hasar alabilir.
- Ürünün güvenilir bir şekilde çalışması ve aşırı ısınmaya karşı korunması için yuvalar ve açıklıklar havalandırma için sağlanmıştır. Bu açıklıklar engellenmemeli veya kapatılmamalıdır. Ürün yatak, kanepeler, halı veya diğer benzeri yüzeylere yerleştirilerek açıklıklar asla engellenmemelidir. Bu ürün asla bir radyatör veya ısı çıkaran nesne yanına veya üzerine yerleştirilmemelidir veya doğru havalandırma sağlanmadığı sürece iç kısma monte edilmemelidir.
- Tehlikeli voltaj noktalarına dokunabileceğinden ya da yangın veya elektrik çarpmasına sebep olacak parçaları kısa devre yapabileceğinden bu ürüne asla herhangi bir nesneyi sokmayın. Ürüne asla herhangi bir sıvı dökmeyin.
- Dahili parçaların hasar görmesinden kaçınmak ve pil sızıntısını önlemek için ürünü titreten yüzeylere yerleştirmeyin.
- Spor, egzersiz yaparken ya da herhangi bir titreten ortamda asla kullanmayın, bu durum rotor aygıtlarına, HDD, optik sürücüde muhtemelen beklenmeyen kısa devreye veya hasara sebep olacak ve hatta lityum pil paketini risk altına sokacaktır.

### **Güvenli dinleme**

Duymanızı korumak için duyu uzmanları tarafından önerilen bu talimatları yerine getiriniz.

- Net ve rahat bir şekilde bozulma olmadan duyuncaya kadar sesi yavaş yavaş artırın.
- Ses düzeyini ayarladıktan sonra, kulaklarınıza göre ayarlandıktan sonra artırmayın.
- Yüksek seste müzik dinleme süresini sınırlandırın.
- Çevredeki gürültüleri duymamak için sesi açmayın.
- Çevrenizdeki kişileri duyamıyorsanız sesi kapatın.

## Ürün servisi

Bu ürünü kendiniz tamir etmeye çalışmayın, kapakların açılması ve kapatılması sizi tehlikeli voltaj noktalarına veya diğer risklere maruz bırakabilir. Tüm onarım işlerini nitelikli servis personeline yaptırın.

Bu ürünün duvar prizinden çıkarın ve şu durumlarda tamir işini nitelikli servis personeline yaptırın:

- Güç kablosu veya fiş hasarlı, kesik veya yıpranmış
- Ürüne sıvı girmiş
- Ürün yağmura veya suya maruz bırakılmış
- Ürün düşmüş veya hasar görmüş
- Ürün performansında önemli farklılıklar var, servise gitmesi gerekli
- Çalıştırma talimatlarını yerine getirdikten sonra ürün normal çalışmıyor



Not: Sadece çalıştırma talimatlarında yer alan kontrolleri yapınız, diğer kontrollerin yanlış ayarlanması hasara sebep olabilir ve ürünün normale döndürülmesi için nitelikli personel tarafından kapsamlı çalışma yapılmasını gerektirebilir.

## LCD Piksel Beyanı

LCD ünitesi yüksek hassas üretim teknikleri kullanılarak üretilmiştir. Yine de bazı pikseller zaman zaman yanlış yanabilir veya siyah ya da kırmızı nokta şeklinde görünebilir. Bu durum kaydedilen görüntüler ile ilgili değildir ve bir arıza durumu yoktur.

## Rahat kullanım için ipuçları ve bilgiler

Bilgisayar kullanıcıları uzun süre kullanım sonrası gözlerde gerilme ve baş ağrısı hissedebilir. Ayrıca kullanıcıların uzun süre bilgisayar önünde çalışması halinde bedensel yaralanma riski bulunmaktadır. Uzun çalışma süreleri, kötü duruş, kötü çalışma alışkanlıkları, stres, yetersiz çalışma koşulları, kişisel sağlık ve diğer etmenler bedensel yaralanma riskini büyük oranda artırır. Yanlış bilgisayar kullanımı karpal tünel sendromuna, tendonite, tenosinovitise veya diğer kas-iskelet bozukluklarına sebep olabilir. Aşağıdaki semptomlar ellerde, bileklerde, kollarda, omuzlarda, boyunda veya sırtta görünebilir:

- Hissizlik veya yanma ya da karıncalanma hissi
- ağrı, kırıklık veya hassaslık
- acı, şişme veya çarpıntı
- tutulma veya sertlik
- soğuk alma veya halsizlik

Bu semptomlar varsa veya bilgisayar kullanımınız ile ilgili olarak uzun süreli ya da devamlı rahatsızlık ve/veya acı hissediyorsanız, derhal doktorunuza danışın ve şirketinizin sağlık ve güvenlik departmanını bilgilendirin.

Aşağıdaki bölüm bilgisayarı daha rahat kullanmanız için ipuçları sunmaktadır.

## Rahat bölgenin bulunması

Monitörünüzün görüntüleme açısını ayarlayarak en rahat olduğunuz bölgeyi bulun, ayak koyma yeri kullanın veya en iyi rahatı elde etmek için oturma yüksekliğini ayarlayın. Aşağıdaki ipuçlarını yerine getirin:

- Uzun süre sabit bir pozisyonda kalmayın
- İleri ve/veya geri yaslanmayın
- Dik durun ve bacak kaslarınızdaki gerginliği azaltmak için düzenli olarak yürüyün

- Boynunuzu ve omzunuzu rahatlatmak için kısa molalar verin
- Kaslarınızı germeyin veya omuz silkmeyin
- Harici ekranı, klavyeyi ve fareyi ulaşabileceğiniz en iyi mesafede düzgün takın
- Monitörünüzü belgelerinizden daha fazla görüyorsanız, ekranı masanızın ortasına yerleştirerek boyun gerinliğini en aza indirin

## Görüş durumunuza dikkat etmek

Uzun süre bakmak, yanlış gözlük veya kontakt lens kullanmak, parlamaya, odanın aşırı aydınlık olması, kötü odaklanmış ekranlar, çok küçük yazılar ve düşük kontrastlı görüntüler gözlerinizi yorabilir. Aşağıdaki bölümlerde göz gerilmesini nasıl düşüreceğiniz hakkında öneriler verilmektedir.

### Gözler

- Gözlerinizi sık sık dinlendirin.
- Monitörden farklı bir yere bakarak ve uzaktaki bir noktaya odaklanarak gözlerinize düzenli molalar verin.
- Gözlerinizin kurumamasını sağlamak için sık sık göz kırpin.

### Görüntü

- Görüntünüzü net tutun.
- Kafanızı ekranın en üst kenarından daha yüksek bir düzeyde tutun, böylece ekranın ortasına bakarken gözleriniz aşağıya bakar.
- Metinleri daha iyi okumak ve grafik netliği için parlaklığı ve/veya kontrastı rahat bir düzeye ayarlayın.
- Şunları yaparak parlamayı ve yansımaları ortadan kaldırın:
  - Ekranınızı pencereyi veya diğer ışık kaynaklarını yandan görecek şekilde yerleştirin
  - Kalın bir kumaş, perde veya ışık kapatıcı kullanarak odadaki ışığı en aza indirin
  - Bir görev ışığı kullanın
  - Ekranın görüntü açısını değiştirin
  - Parlama azaltma filtresi kullanın
  - Ekranın ön üst kenarından uzanan bir karton gibi bir ekran vizörü kullanın
- Ekranınızı bozuk bir görüntü açısına ayarlamayın.
- Uzun süre parlak ışık kaynaklarına bakmayın, örneğin açık pencereler.

## İyi çalışma alışkanlıkları geliştirin

Bilgisayarınızı daha rahat ve verimli kullanmak için aşağıdaki çalışma şartlarını geliştirin:

- Düzenli ve sık sık kısa molalar verin.
- Gerilme egzersizleri yapın.
- Mümkün olduğunca sık taze hava alın.
- Düzenli egzersiz yapın ve vücut sağlığınızı koruyun.



Uyarı! Ürünü bir kanepede veya yatak üzerinde kullanmamanızı öneririz. Eğer kullanmanız şartsa, sadece kısa bir süre kullanın, düzenli olarak mola verin ve gerilme egzersizi yapın.



Daha fazla bilgi ve dönüşüm yardımı almak için lütfen aşağıdaki web sitelerini ziyaret ediniz:

Dünya çapında: <http://www.acer-group.com/public/Sustainability/sustainability01.htm>

## ÜRÜN PAKETİNİN AÇILMASI

Ürün kutusunu açtığınızda lütfen aşağıdaki öğelerin bulunduğunu kontrol ediniz ve monitörün gelecekte taşınması veya paketlenmesi ihtimaline karşı bu paketleme malzemelerini saklayınız.

- LCD Monitör

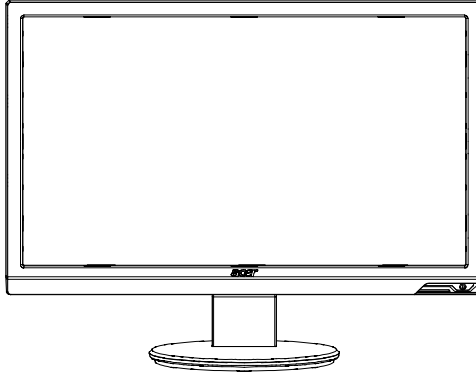

- AC Elektrik Kablosu

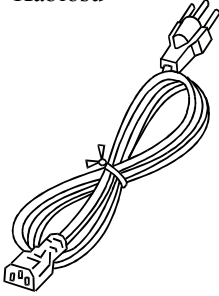

- D-Sub Kablosu

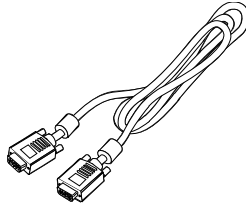

- DVI Kablosu (Yalnızca Çift-Girişli Model)

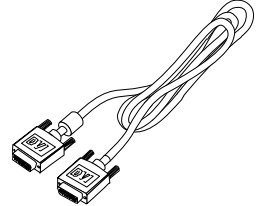

- Audio Kablosu (Yalnızca Ses Girişli Model) (Opsiyonel)

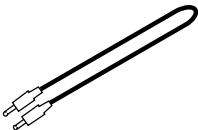

- Kullanıcı Kılavuzu



- Hızlı Başlangıç Kılavuzu



## Standin Takılması / Çıkarılması



Not: Monitörü ve monitör altlığını paketinden çıkartın. Monitörü, dengeli bir yüzeye, ön tarafı aşağı gelecek şekilde dikkatlice yerleştirin. Ekranın çizilmesini önlemek için bir bez kullanın.

### Kurulum:

Alt kısmını sehpayla hizalayın ve alt kısmını mobitörün üst kısmına doğru iktirin.

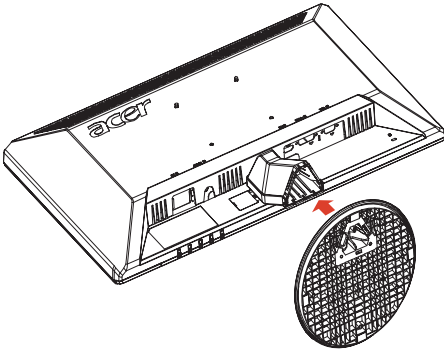

### Çıkarın:

Tabanı çıkarmadan önce açma düğmesine gösterildiği gibi basın ve çıkarmak için ok yönünü izleyin.

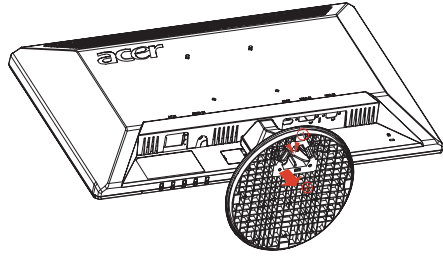

## EKRAN KONUMU AYARI

En iyi izleme konumunu elde etmek üzere, aşağıdaki şekilde gösterildiği gibi monitörün kenarlarını kavramak için her iki elinizi kullanarak monitörün eğimini ayarlayabilirsiniz.

Monitör, aşağıda oklarla gösterildiği gibi, 15 derece yukarı veya 5 derece aşağı ayarlanabilir.

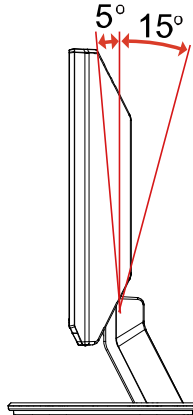

## **ELEKTRİK KABLOSUNUN BAĞLANMASI**

- İlk olarak, kullandığımız elektrik kablosunun bulunduğunuz yerde ihtiyaç duyulduğu şekliyle doğru tipte olduğunu kontrol ediniz.
- Bu monitör, AC 100/120V veya AC 220/240 V voltaj bölgesinde kullanıma imkan veren bir üniversal güç arzına sahiptir. Kullanıcı ayarına gerek yoktur.
- Elektrik kablosunun bir ucunu AC girişine ve diğer ucunu da uygun bir AC elektrik prizine takınız.
- AC 120 V'da kullanılan üniteler için:  
Bir UL Listeli Kablo Seti; SVT Tipi kablo ve 10 A/125 V değerli fiş kullanınız.
- AC 220/240 V'da kullanılan üniteler için (ABD dışında):  
H05VV-F kablodan ve 10 A, 250 V değerli fişten oluşan bir Kablo Seti kullanınız.  
Kablo, cihazın kullanılacağı ülke için uygun güvenlik onaylarına sahip olmalıdır.

## **GÜVENLİK ÖNLEMLERİ**

- Kablonun zarar görmesini önlemek üzere, monitörü veya diğer herhangi bir ağır nesneyi elektrik kablosunun üzerine yerleştirmekten kaçınınız.
- Monitörü yağmura, aşırı neme veya toza maruz bırakmayınız.
- Monitörün havalandırma deliklerinin ve açıklıklarının üzerini kapatmayınız. Monitörü her zaman uygun havalandırmanın bulunduğu bir yere yerleştiriniz.
- Monitörü parlak bir arka zemine karşı veya güneş ışığı ya da diğer ışık kaynaklarının monitörün yüzünde yansyabileceği bir yere yerleştirmekten kaçınınız. Monitörü göz seviyesinin biraz aşağısına yerleştiriniz.
- Monitörü baska bir yere naklederken özenle kavrayınız.
- Ekran çok hassas olduğu için, ekranı darbeye maruz bırakmaktan veya çizmekten kaçınınız.

## **MONİTÖRÜN TEMİZLENMESİ**

Monitörü temizlerken lütfen aşağıdaki kılavuz maddelerini dikkatlice uygulayınız.

- Temizlemeden önce her zaman monitörün fişini çekiniz.
- Ekranı ve kabinin ön ve yan kısımlarını silmek için yumuşak bir bez kullanınız.



## **GÜÇ TASARRUFU**

Monitör, kehribar renkli güç LED ışığı ile gösterildiği gibi, kontrol sinyali ile ekran kontrolünden “Güç Tasarrufu” moduna geçecektir.

<b>Durum</b>	<b>LED İpiði</b>
AÇIK	Mavi
Güç tasarrufu modu	Kehribar

Bir kontrol sinyali taranana veya klavye ya da fare etkin hale gelene dek güç tasarruf durumları muhafaza edilecektir. Etkin KAPALI durumdan AÇIK duruma dönülmesi için geri kazanım süresi 3 saniye civarındadır.

## **DDC**

Kurulum işlemini kolaylaştırmak üzere, sistemizin de DDC protokolünü desteklemesi halinde monitörünüz sisteminizde Tak ve Çalıştır fonksiyonunu destekler. DDC (Ekran Veri Kanalı), monitörün örneğin, desteklenen çözünürlükler ve karşılık gelen zamanlama gibi yetenekleri hakkında host sistemini otomatik olarak bilgilendirdiği bir iletişim protokolüdür. Monitör DDC2B standardını destekler.

## KONEKTÖR PIN ATAMASI

15-Pinli Renkli Ekran Sinyal Kablosu

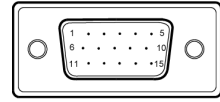

PIN NO.	AÇIKLAMA	PIN NO.	AÇIKLAMA
1.	Kirmizi	9.	+5V
2.	Yesil	10.	Mantıksal Topraklama
3.	Mavi	11.	Monitör Topraklama
4.	Monitör Topraklama	12.	DDC-Seri Veri
5.	DDC-dönüşü	13.	H-Senk
6.	R-Topraklama	14.	V-Senk
7.	G- Topraklama	15.	DDC-Seri Saat
8.	B- Topraklama		

19 pimli renkli ekran sinyal kablosu\*

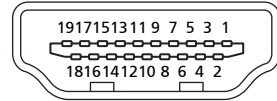

PIN No.	Açıklama	PIN No.	Açıklama
1	TMDS veri 2+	2	TMDS veri 2 koruması
3	TMDS veri 2-	4	TMDS veri 1+
5	TMDS veri 1 koruması	6	TMDS veri 1-
7	TMDS veri0+	8	TMDS veri 0 koruması
9	TMDS veri0-	10	TMDS saat+
11	TMDS saat koruması	12	TMDS saat-
13	CEC	14	Ayrılmış (cihaz üzerindeki N.C.)
15	SCL	16	SDA
17	DDC/CEC Topraklı	18	+5 V güç
19	Hot-plug (açıkken takma) algılaması		

\* bazı modellerde

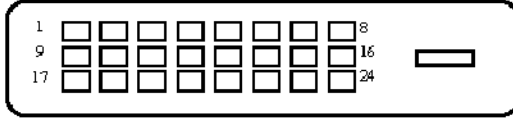

### 24-Pinli Renkli Ekran Sinyal Kablosu\*

PIN	Anlami	PIN	Anlami
1.	TMDS veri 2-	13.	NC
2.	TMDS veri 2+	14.	+5 V güç
3.	TMDS veri 2/4 koruması	15.	GND (+5 V hsync.vsync için dönüş)
4.	NC	16.	Hot-plug (açıkken takma) algılaması
5.	NC	17.	TMDS veri 0-
6.	DDC saat	18.	TMDS veri 0+
7.	DDC veri	19.	TMDS veri 0/5 koruması
8.	NC	20.	NC
9.	TMDS veri 1-	21.	NC
10.	TMDS veri 1+	22.	TMDS saat koruması
11.	TMDS veri 1/3 koruması	23.	TMDS saat+
12.	NC	24.	DDC TMDS saat-

## Standart Zaman Tablosu

Mod	Çözünürlük			
1	VGA	640x480	60	Hz
2	MAC	640x480	66.66	Hz
3	VESA	720x400	70	Hz
4	SVGA	800x600	56	Hz
5	SVGA	800x600	60	Hz
6	XGA	1024x768	60	Hz
7	XGA	1024x768	70	Hz
8	VESA	1152x864	75	Hz
9	SXGA	1280x1024	60	Hz
10	WXGA	1280x800	60	Hz
11	WXGA+	1440x900	60	Hz
12	UXGA	1920x1080	60	Hz

## KURULUM

Monitörü host sisteminize kurmak için lütfen aşağıda belirtilen adımları takip ediniz:

### Adımlar

- 1-1 Video Kablosunu Bağlayın
  - a. Hem monitörün hem de bilgisayarın KAPALI olduğundan emin olunuz.
  - b. Video kablosunu bilgisayara bağlayınız.
- 1-2 DVI Kablosunu Bağlayın(yalnızca Çift-Girişli Model)
  - a. Hem monitörün hem de bilgisayarın KAPALI olduğundan emin olunuz.
  - b. 24-iğneli DVI kablosunun bir ucunu monitörün arkasına takınız ve diğer ucunu da bilgisayarın yuvasına bağlayınız.
2. Ses Kablosunu bağlayın.(Yalnızca Ses Girişli Model) (Opsiyonel)
3. Elektrik Kablosunu Bağlayın  
Elektrik kablosunu monitöre takınız, sonrasında bunu uygun bir şekilde topraklanmış olan bir AC elektrik prizine takınız.
4. Monitörü ve Bilgisayarı AÇIN  
İlk olarak monitörü ve sonrasında bilgisayarı AÇINIZ.  
Bu sırayı takip etmek çok önemlidir.
5. Eğer monitör hala düzgün bir şekilde çalışmıyorsa, lütfen sorunu teşhis etmek üzere sorunların giderilmesi kısmına bakınız.

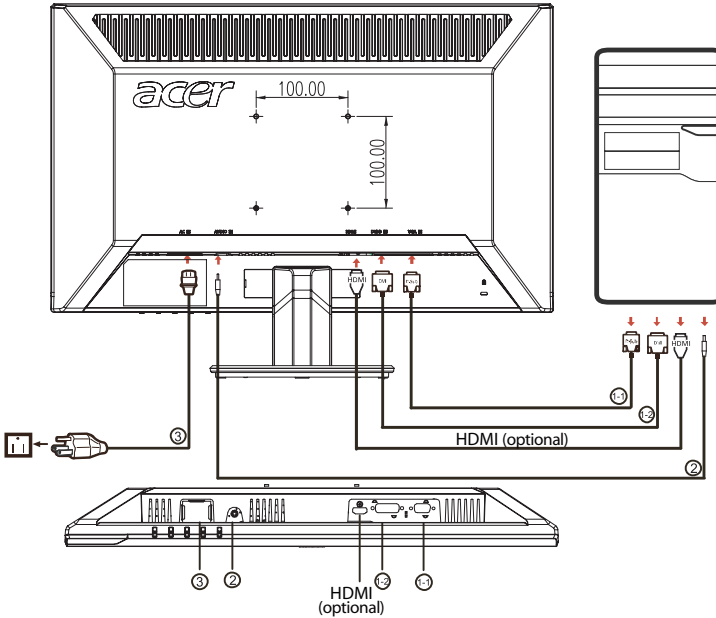

## KULLANICI AYAR DÜĞMELERİ

### ⏻ Açma-Kapatma Düğmesi/Güç LED'i:

Monitörü AÇAR veya KAPATIR.

Cihazın AÇIK durumda olduğunu gösterecek şekilde yanar.

Kısayol Menüsunü kullanma



Kısayol menüsünü açmak için işlev düğmesine basın. Kısayol menüsü en sık erişilen ayarları hızlı bir şekilde seçmenizi sağlar.

### **e** empowering(güç veriyor):

OSD menüsü kapalı durumda iken, senaryo modunu seçmek için bu düğmeye basın.

### **AUTO** Otomatik Ayar düğmesi / Çıktı:

Otomatik Ayar işlevini etkinleştirmek için bu düğmeye basın. Yatay konum, Dikey konum, Saat ve Odağı ayarlamak için kullanılır.

### **MENU** OSD işlevleri:

OSD Menüsunü etkinleştirmek için bu düğmeye basın.

### **Ses Seviyesi Yukarı / Aşağı:**

Ses seviyesini ayarlamaka için bu düğmeye basın.(Yalnızca Ses Girişli Model) (Opsiyonel)

### **INPUT** Input key:

Monitörünüze bağlanabilecek üç farklı video kaynağı arasında seçim yapmak için "Input" (Giriş) tuşunu kullanın.

(a) VGA girişi (b) DVI-D girişi (c) HDMI girişi

Girişler arasında gezindikçe o an seçili giriş kaynağını gösteren, ekranın sağ üst tarafında aşağıdaki mesajları göreceksiniz. Resmin görünmesi 1-2 saniye sürebilir.

VGA veya DVI-D veya HDMI

VGA veya DVI-D girişlerinden biri seçiliyse ve VGA ve DVI-D kabloları ba lı değilse, aşağıdaki gibi kayan bir iletişim kutusu görünür: "No Cable Connect" (Kablo Bağlı Değil) veya "No Signal" (Sinyal Yok)

## Acer eColor Management OSD



### Çalıştırma talimatları

#### Acer eColor Management

- 1 Acer eColor Management OSD'ye girmek ve senaryo modlarına ulaşmak için *e* Empowering Tuşuna basın.
- 2 Modu seçmek için " < " ya da " > " tuşlarına basın.
- 3 Modu onaylamak ve Acer eColor Management'tan çıkmak için Otomatik ayarlama düğmesine basın.

### Özellikler ve yararları

Ana Menü Simgesi	Alt Menü Simgesi	Alt Menü Ögesi	Tanım
	Yok	Kullanıcı Mod	Kullanıcı tanımlı. Ayarlar, her duruma uyacak şekilde ince ayarlanabilir
	Yok	Metin Mod	Göz yorulmasını önlemek için parlaklık ve kontrastın en iyi ayarı. Ekrandaki metinleri okumanın en rahat yolu
	Yok	Standart Mod	Varsayılan ayar. Asıl ekran özelliğini gösterir
	Yok	Grafikle	Renkleri iyileştirir ve detayları ön plana çıkarır. Resimler ve fotoğraflar, keskin detaylara görüntülenir
	Yok	Film Mod	Sahneleri en detaylı haliyle gösterir. Yetersiz düzeyde aydınlatılan ortamlarda bile mükemmel görüntü sağlar

## OSD ayarlarını yapma



**Not:** Aşağıdaki içerikler yalnızca genel amaçlı referans olması için verilmiştir. Gerçek ürün özellikleri farklılık gösterebilir.

OSD, LCD monitörünüzün ayarlarını yapmak için kullanılabilir.

OSD'yi açmak için **Menu** tuşuna basın. OSD'yi kullanarak görüntü kalitesini, OSD konumunu ve genel ayarları yapabilirsiniz. Gelişmiş ayarlar için lütfen aşağıdaki sayfaya bakın:

### Resim kalitesini ayarlama



- 1 OSD'yi açmak için Menu tuşuna basın.
- 2 ◀/▶ tuşlarını kullanarak OSD'den  Picture (Resim) seçin. Daha sonra ayarlamak istediğiniz resim ayarına gidin.
- 3 ◀/▶ tuşlarını kullanarak kayar ölçekleri ayarlayın.
- 4 Picture (resim) menüsü, Brightness (Parlaklık), Contrast (Kontrast), Colour Temp (Renk Sıcaklığı), Auto Config (Otomatik Yapılandırma) ve görüntüyle ilgili diğer özellikleri ayarlamak için kullanılabilir.





## OSD konumunu ayarlama

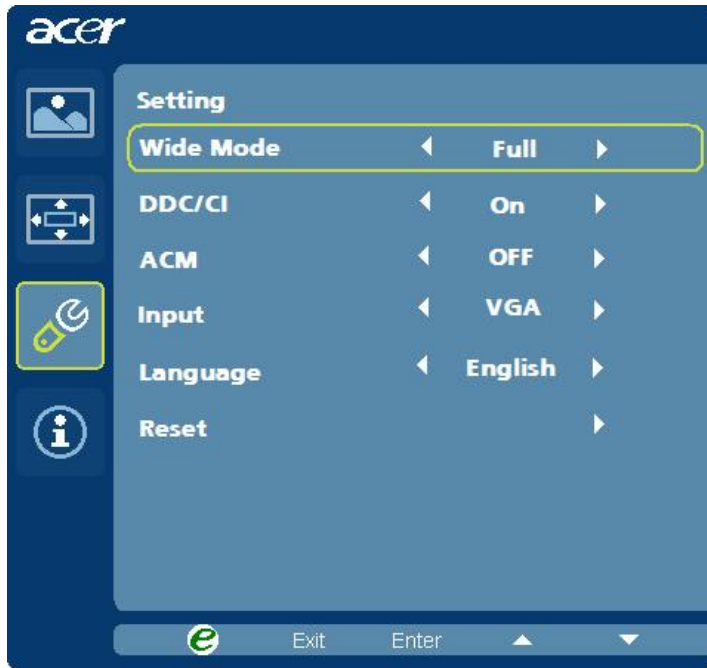

- 1 OSD'yi açmak için Menu tuşuna basın.
- 2 Yön düğmelerini kullanarak ekranda gösterilen menüden  OSD seçin. Daha sonra ayarlamak istediğiniz özelliğe ilerleyin.

## Ayarın yapılması



- 1 OSD'yi açmak için Menu tusuna basın.
- 2 ◀/▶ tuslarını kullanarak OSD'den  Setting (Ayar) seçin. Daha sonra ayarlamak istediğiniz özelliğe ilerleyin.
- 3 Setting (ayar) menüsü, ekran Menu Language (Menü Dilini) ve diğer önemli ayarları yapmak için kullanılabilir.

## Ürünle ilgili bilgiler



- 1 OSD'yi açmak için Menu tusuna basın.
- 2 ◀/▶ tuslarını kullanarak OSD'den **i** Information (Bilgi) seçin. Daha sonra LCD monitörün mevcut giriş için temel bilgiler gösterilir.

## SORUNLARIN GİDERİLMESİ

Servis işlemi öncesinde LCD monitörünüzü göndermeden önce, sorunu kendinizin teşhis edip edemediğini görmek üzere lütfen aşağıdaki sorunların giderilmesi listesini gözden geçiriniz.

(VGA Mode)

Sorunlar	Mevcut Durum	Çözüm
Görüntü yok	LEDAÇIK	<ul style="list-style-type: none"> <li>OSD'yi kullanarak, parlaklığı ve kontrastı maksimuma ayarlayınız veya bunları ilgili fabrika varsayılan ayarlarına resetleyiniz.</li> </ul>
	LED KAPALI	<ul style="list-style-type: none"> <li>Açma-Kapatma düğmesini kontrol ediniz.</li> </ul>
		<ul style="list-style-type: none"> <li>AC elektrik kablosunun monitöre düzgün bir şekilde bağlı olduğunu kontrol ediniz.</li> </ul>
LED kehribar renkli olarak beliriyor	LED kehribar renkli olarak beliriyor	<ul style="list-style-type: none"> <li>Video sinyal kablosunun monitörün arkasına düzgün bir şekilde bağlanmış olduğunu kontrol ediniz.</li> </ul>
		<ul style="list-style-type: none"> <li>Bilgisayar sisteminin gücünün AÇIK olduğunu kontrol ediniz.</li> </ul>
Anormal Görüntü	Düzensiz Olmayan Görüntü	<ul style="list-style-type: none"> <li>Giriş sinyali frekans eşleşmesinde soruna neden olabileceği için, grafik kartı ile monitörün özelliklerinin uyumlu olduğunu kontrol ediniz.</li> </ul>
	Görüntü yok, merkezden kaymış durumda veya ekran boyutundan çok küçük ya da çok büyük	<ul style="list-style-type: none"> <li>OSD'yi kullanarak, standart olmayan sinyallerde ÇÖZÜNÜRLÜĞÜ, SAATİ, SAAT-VURUMUNU, Y-KONUMU ve D-KONUMU ayarlayınız.</li> </ul>
		<ul style="list-style-type: none"> <li>OSD'yi kullanarak, tam ekran görüntüsünün olmaması halinde, lütfen diğer bir çözünürlüğü veya dikey yenileme zamanlamasını seçiniz.</li> </ul>
		<ul style="list-style-type: none"> <li>Sinyal kablosunu değiştirmeden veya çıkarmadan önce ya da monitörü kapatmadan önce, görüntünün boyutunu ayarladıktan sonra birkaç saniye için bekleyiniz.</li> </ul>
Anormal Ses (Yalnızca Ses Girişli Model) (Opsiyonel)	Ses yok veya ses seviyesi çok düşük	<ul style="list-style-type: none"> <li>Ana bilgisayar ses kablosunun bağlı olup olmadığını kontrol edin.</li> </ul>
		<ul style="list-style-type: none"> <li>Ana bilgisayarın ses seviyesi ayarının minimumda olup olmadığını kontrol edin ve ses seviyesini arttırmayı deneyin</li> </ul>

## (DVI Mode)

Sorunlar	Mevcut Durum	Çözüm
Görüntü yok	LEDAÇIK	<ul style="list-style-type: none"> <li>• OSD'yi kullanarak, parlaklığı ve kontrastı maksimuma ayarlayınız veya bunları ilgili fabrika varsayılan ayarlarına resetleyiniz.</li> </ul>
	LED KAPALI	<ul style="list-style-type: none"> <li>• Açma-Kapatma düğmesini kontrol ediniz.</li> </ul>
		<ul style="list-style-type: none"> <li>• AC elektrik kablosunun monitöre düzgün bir şekilde bağlı olduğunu kontrol ediniz.</li> </ul>
	LED kehribar renkli olarak beliriyor	<ul style="list-style-type: none"> <li>• Video sinyal kablosunun monitörün arkasına düzgün bir şekilde bağlanmış olduğunu kontrol ediniz.</li> </ul>
<ul style="list-style-type: none"> <li>• Bilgisayar sisteminin gücünün AÇIK olduğunu kontrol ediniz.</li> </ul>		
Anormal Ses (Yalnızca Ses Girişli Model) (Opsiyonel)	Ses yok veya ses seviyesi çok düşük	<ul style="list-style-type: none"> <li>• Ana bilgisayar ses kablosunun bağlı olup olmadığını kontrol edin.</li> </ul>
		<ul style="list-style-type: none"> <li>• Ana bilgisayarın ses seviyesi ayarının minimumda olup olmadığını kontrol edin ve ses seviyesini arttırmayı deneyin</li> </ul>

**Acer Incorporated**  
8F, 88, Sec. 1, Hsin Tai Wu Rd., Hsichih  
Taipei Hsien 221, Taiwan



## Declaration of Conformity

We,

**Acer Incorporated**

8F, 88, Sec. 1, Hsin Tai Wu Rd., Hsichih, Taipei Hsien 221, Taiwan

Contact Person: Mr. Easy Lai

Tel: 886-2-8691-3089 Fax: 886-2-8691-3120

E-mail: [easy\\_lai@acer.com.tw](mailto:easy_lai@acer.com.tw)

Hereby declare that:

**Product:** 21.5" W LCD Monitor  
**Trade Name:** Acer or eMachines or Gateway or packard bell  
**Model Number:** P225HQ  
**SKU Number:** P225HQ xxx ("x" = 0~9, a ~ z, A ~ Z or Blank)

Is compliant with the essential requirements and other relevant provisions of the following EC directives, and that all the necessary steps have been taken and are in force to assure that production units of the same product will continue comply with the requirements.

### EMC Directive 2004/108/EC as attested by conformity with the following harmonized standards:

- EN55022:2006, AS/NZS CISPR22:2006, Class B
- EN55024:1998 + A1:2001 + A2:2003
- EN61000-3-2:2006, Class D
- EN61000-3-3:1995 + A1:2001+A2: 2005

### Low Voltage Directive 2006/95/EC as attested by conformity with the following harmonized standard:

- EN60950-1:2001 + A11:2004

### RoHS Directive 2002/95/EC on the Restriction of the Use of certain Hazardous Substances in Electrical and Electronic Equipment

Year to begin affixing CE marking 2009.

*Easy Lai*

Easy Lai/Manager  
Regulation, Acer Inc.

Feb. 27, 2009

Date



## Federal Communications Commission Declaration of Conformity

This device complies with Part 15 of the FCC Rules. Operation is subject to the following two conditions: (1) this device may not cause harmful interference, and (2) this device must accept any interference received, including interference that may cause undesired operation.

The following local Manufacturer /Importer is responsible for this declaration:

Product Name:	21.5" W LCD Monitor
Main Model Number:	P225HQxxxx
Series Model Number:	P225HQxxxx
Name of Responsible Party:	Acer America Corporation
Address of Responsible Party:	333 West San Carlos St. San Jose, CA 95110 U. S. A.
Contact Person:	Acer Representative
Phone No.:	254-298-4000
Fax No.:	254-298-4147