

Posebne napomene o LCD monitorima	1
Podaci za vašu sigurnosti i udobnost	2
Raspakiranje	5
Spajanje/uklanjanje postolja	6
Ugađanje položaja	6
Prikljuèivanje kabela za napajanje	7
Sigurnosne mjere opreza	7
Èišæenje monitora	7
Ušteda energije	8
DDC	8
RASPORED KONTAKATA NA KONEKTORU	9
Tablica standardnih vremenskih postavki	11
Postavljanje	12
Korisnièke kontrole	13
Otklanjanje poteškoæa	19

POSEBNE NAPOMENE O LCD MONITORIMA

Sljedeći simptomi uobičajeni su za LCD monitore i ne označavaju problem.

NAPOMENE

- Zaslون može titrati tijekom prvog korištenja zbog prirode fluorescentnog svjetla. Titranje će nestati ako isključite i ponovno uključite monitor
- Ovisno o korištenoj radnoj površini, svjetlina zaslona može biti blago nejednolika.
- Korisna razluèivost LCD zaslona iznosi 99,99% i više te može sadržavati nedostatke od 0,01% ili manje kao što je miješanje piksela ili trajno uključeni piksel).
- Zbog prirode LCD zaslona, naknadna slika prethodnog zaslona može ostati nakon pomaka na drugu sliku ako je ista slika prikazana satima. Zaslون će se u tom slučaju polagano oporavljati mijenjanjem slike ili isključivanjem glavne sklopke na nekoliko sati.

Podaci za vašu sigurnosti i udobnost

Sigurnosne informacije

Pažljivo pročitajte ove upute. Spremite ovaj dokument zbog budućih potreba. Slijedite sva upozorenja i upute označene na proizvodu.

MJERE OPREZA za pristupačnost

Pripazite da utičnica u koju priključujete kabel bude pristupačna i smještena što je bliže moguće korisniku uređaja. Kad je potrebno odvojiti napajanje s uređaja izvucite kabel iz električne utičnice.

Upozorenja

- Nemojte ovaj proizvod upotrebljavati blizu vode.
- Nemojte postavljati proizvod na nestabilna kolica, stalak ili stol. Ako proizvod padne, može se ozbiljno oštetiti.
- Utori i otvori su predviđeni za ventilaciju koja omogućava pouzdan rad uređaja i zaštitu od pregrijavanja. Ove otvore ne smijete zaklanjati ili prekrivati. Otvore nikad ne smijete zakloniti tako da uređaj postavite na krevet, sofu, deku ili sličnu površinu. Ovaj uređaj nikad ne smijete postaviti blizu ili iznad radijatora, grijalice ili u ugrađene instalacije osim ako nije omogućena odgovarajuća ventilacija.
- Nikad nemojte u proizvod gurati bilo kakve vrste predmeta kroz otvore na kućištu jer oni mogu dodirnuti mjesta s opasnim naponom ili izazvati kratke spojeve koji mogu dovesti do požara ili električnog udara. Nikad nemojte izljevati tekućinu bilo koje vrste u uređaj ili na njega.
- Kako biste izbjegli oštećenje unutarnjih dijelova i spriječili curenje baterije, proizvod nemojte postaviti na vibrirajuću podlogu.
- Nikad nemojte uređaj koristiti za vrijeme vježbanja ili sportskih aktivnosti ili u bilo kojoj vibrirajućoj okolini jer to može izazvati kratki spoj ili oštećenje rotirajućih dijelova, tvrdog diska, optičkog pogona pa čak i vas izložiti opasnosti od modula litijske baterije.

Sigurnosni savjeti pri slušanju

Slijedite ove upute, koje su preporučili stručnjaci kako bi sačuvali vaš sluh.

- Postupno povećavajte glasnoću sve dok zvuk ne bude jasan i ugodan i bez izobličenja.
- Kad podesite glasnoću, nemojte je povećavati nakon što se vaše uši prilagode.
- Ograničite vrijeme slušanja glazbe na velikoj glasnoći.
- Nemojte povećavati glasnoću kako bi nadglasali bučnu okolinu.
- Smanjite glasnoću ako ne možete čuti govor ljudi u vašoj blizini.

Servis proizvoda

Nemojte sami pokušati popravljati proizvod jer otvaranjem ili skidanjem poklopaca možete se izložiti djelovanju opasnog napona i ostalim opasnostima. Sve servisne popravke povjerite kvalificiranom osoblju servisa.

Odvijite uređaj od zidne utičnice i obratite se ovlaštenom serviseru kad:

- je kabel za napajanje ili utikač oštećen, prerezan ili istrošen
- je u uređaj izlivena tekućina
- je uređaj bio izložen kiši ili vodi
- je uređaj pao na pod ili ako je oštećeno kućište
- proizvod radi lošije nego bi trebao, što znači da je potreban servis
- uređaj ne radi normalno unatoč postupanju u skladu s uputama za upotrebu



Napomena: Podešavajte samo one regulatore koji su obuhvaćeni uputama za rukovanje jer nepravilno podešavanje ostalih regulatora može dovesti do oštećenja i obično je nakon toga potreban opsežan rad kvalificiranog tehničara kako bi uređaj vratio u normalno stanje.

Izjava o LCD pikselima

LCD jedinica izrađena je pomoću proizvodnih tehnika visoke točnosti. Ipak neki pikseli ponekad mogu ne svijetliti, odnosno mogu se pojaviti kao crne ili crvene točke. Ovo nema utjecaja na snimljene slike pa se ni ne smatra kvarom.

Savjeti i podaci za ugodno rukovanje

Korisnici računala mogu se žaliti na napetost u očima ili glavobolje nakon dužeg korištenja. Korisnici se također izlažu i opasnosti od tjelesnih ozljeda nakon dugotrajnog rada pred računalom. Duga razdoblja rada, loše držanje tijela, loše radne navike, stres, neprikladni radni uvjeti, osobno zdravlje i ostali čimbenici uvelike povećavaju rizik od tjelesnih ozljeda. Nepravilno rukovanje računalom može izazvati sindrom karpalnih kanala u zglobu, upalu tetive, tenosinovitis ili druge mišićno-koštane poremećaje. Ovi simptomi se mogu pojaviti u šakama, zglobovima, rukama, ramenima, vratu ili leđima:

- omamljenost ili osjećaj žarenja i štipanja
- bolovi, pretjerana osjetljivost i blagost
- bol, otekline ili probadanje
- ukočenost ili napetost
- osjećaj hladnoće ili slabosti

Ako imate ove simptome ili bilo koji drugi trajni osjećaj nelagode koji se ponavlja i/ili bol zbog korištenja računala, odmah se posavjetujte s liječnikom te o tome obavijestite odjel za zdravlje i sigurnost u vašoj tvrtci.

Sljedeći odjeljak sadrži savjete za ugodnije korištenje računala.

Pronalazak zone udobnosti

Pronađite zonu udobnosti podešavanjem kuta gledanja monitora, korištenjem oslonca za stopalo ili povisivanjem visine sjedenja zbog postizanja maksimalne udobnosti. Obratite pozornost na ove savjete:

- nemojte predugo biti u istom položaju
- izbjegavajte klizanje prema naprijed i/ili naginjanje unazad
- redovito ustanite i prošećite kako bi uklonili napetost u nožnim mišićima

- uzimajte kratke odmore kako bi opustili vrat i ramena
- izbjegavajte napinjanje mišića ili slijeganje ramenima
- vanjski monitor, tipkovnicu i miša postavite na odgovarajući način kako bi bili u komfornom dohvat
- ako monitor vidite više od dokumenata na njemu, postavite ga na sredinu stola kako bi smanjili napetost u vratu

Cuvajte svoj vid

Dugotrajno gledanje, nošenje neodgovarajućih naočala ili kontaktnih leća, blještanje, prejaka rasvjeta u sobi, slabo fokusirani ekrani, vrlo mali fontovi slova i prikaz s preslabim kontrastom, mogu napregnuti vaše oči. Sljedeći odjeljci daju savjete za smanjenje naprezanja očiju.

Oči

- Učestalo odmarajte oči.
- Odmarajte oči u redovitim intervalima tako da skrenete pogled s monitora i fokusirate ga na udaljenu točku.
- Učestalo trepćite kako bi spriječili sušenje očiju.

Zaslon

- Zaslon treba biti čist.
- Držite glavu na višoj razini od gornjeg ruba zaslona tako da oči budu usmjerene prema dolje kad gledate u središte zaslona.
- Podesite osvjetljenost i/ili kontrast na ugodnu razinu kako bi povećali čitljivost teksta i jasnoću slika.
- Uklonite blještanje ili odraze tako da:
 - postavite zaslon tako da njegova bočna strana bude okrenuta prema prozoru ili bilo kojem drugom izvoru svjetla
 - smanjite svjetlo u sobi pomoću zastora, sjenila ili zaklona
 - koristite stolnu svjetiljku
 - promijenite kut gledanja na zaslon
 - koristite filter za smanjivanje blještanja
 - koristite vizir zaslona, kao što je komad kartona produljen s gornjeg prednjeg ruba zaslona
- Nemojte zaslon postavljati tako da kut gledanja u nj bude neudoban.
- Nemojte dulje vrijeme gledati prema blještavim izvorima svjetla, kao što su otvoreni prozori.

Razvijanje dobrih radnih navika

Razvijte ove radne navike kako biste korištenje računalom učinili više opuštajućim i produktivnijim:

- Često i u pravilnim razmacima uzimajte kratke stanke.
- Izvodite neke od vježbi istezanja.
- Udišite svježi zrak što češće možete.
- Redovite vježbajte i održavajte zdravo tijelo.



Upozorenje! Ne preporučujemo korištenje uređaja na krevetu ili ležaju. Ako je to ipak neizbježno, radite u kratkim razdobljima, redovito uzimajte stanke i izvodite neke od vježbi istezanja.



Za više podataka i pomoć pri recikliranju, posjetite ove web stranice:
Širom svijeta: <http://www.acer-group.com/public/Sustainability/sustainability01.htm>

RASPAKIRANJE

Nakon otvaranja, provjerite nalaze li se u kutiji sljedeći predmeti i sačuvajte ambalažu za potrebe budućeg prijenosa ili prijevoza monitora.

- LCD Monitor

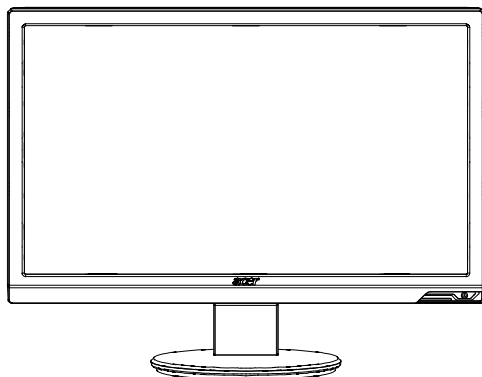

- Izmjenični kabel za napajanje

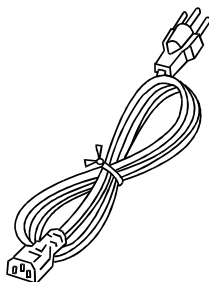

- D-SUB kabel

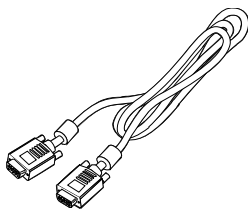

- DVI kabel (samo za modele s dvostrukim ulazom)

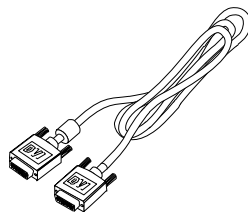

- Audiokabel (Samo za modele s audio ulazom) (Opcija)

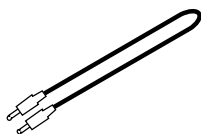

- Korisnički priručnik



- Brzi vodič



Spajanje/uklanjanje postolja



Napomena: Uklonite monitor i postolje monitora iz ambalaže. Pažljivo postavite monitor naličjem na stabilnu površinu – za podlogu koristite meku tkaninu kako se ekran ne bi oštetio.

Spajanje postolja: Namjestite podnožje točno iznad postolja i zatim ga gurnite prema vrhu monitora

Skidanje: Prvo otpusite gumb za oslobađanje kao što je označeno prije skidanja baze i slijedite smjer strelice kako bi je skinuli

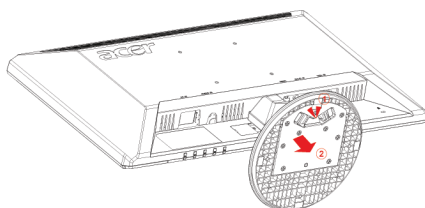
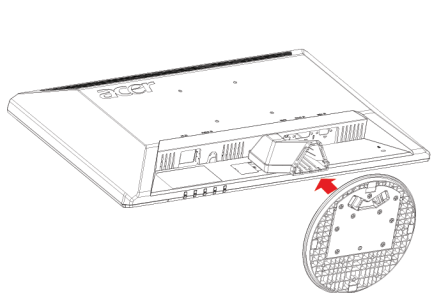

UGAĐANJE POLOŽAJA

Za postizanje optimalnog kuta gledanja možete prilagoditi nagib monitora držeći monitor pomoću obje ruke na način prikazan na slici dolje.

Monitor možete nagnuti do 15 stupnjeva prema gore i 5 stupnjeva prema dolje, kao što je prikazano strelicom dolje.

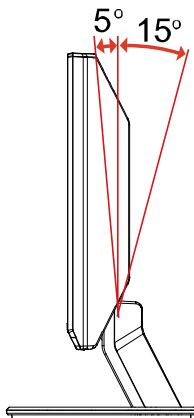

PRIKLJUČIVANJE KABELA ZA NAPAJANJE

- Provjerite odgovara li kabel za napajanje koji koristite lokalnoj električnoj mreži.
- Ovaj monitor ima univerzalno napajanje koje omogućuje rad na naponima 100/120 V AC ili 220/240 V AC. Nema potrebe za korisničkim prilagođavanjem.
- Jedan kraj kabela za napajanje priključite u izmjenični ulaz, a drugi kraj priključite u pripadajuću izmjeničnu utičnicu.
- Za uređaje koji rade na naponu 120 V AC:
Koristite UL komplet kabela, SVT vodove i utikač od 10 A/125 V.
- Za uređaje koji rade na naponu 220/240 V AC (izvan SAD-a):
Koristite komplet kabela koji uključuje H05VV-F kabel i utikač od 10 A, 250 V. Komplet kabela mora imati odgovarajuća sigurnosna odobrenja za zemlju u kojoj se oprema koristi.

SIGURNOSNE MJERE OPREZA

- Da biste izbjegli oštećenje kabela za napajanje, ne postavljajte monitor ili neki drugi predmet na kabel.
- Ne izlažite monitor padalinama, prevelikoj vlazi i prašini.
- Ne prekrivajte ventilacijske otvore monitora . Monitor uvijek smjestite na mjesto s dobrom ventilacijom.
- Ne postavljajte monitor nasuprot svijetle pozadine, sunčeve svjetlosti ili drugih izvora svjetlosti koji se mogu reflektirati na njegovoj površini. Monitor postavite malo ispod razine pogleda.
- Postupajte oprezno prilikom premještanja monitora.
- Pripazite da ne udarite i ne izgrebete osjetljivi zaslon.

ČIŠĆENJE MONITORA

Prilikom čišćenja monitora pridržavajte se sljedećih smjernica.

- Uvijek isključite monitor iz napajanja prije čišćenja.
- Zaslon, prednju i bočne stranice kućišta prebrišite mekanom krpom.

UŠTEDA ENERGIJE

Putem kontrolnog signala iz kontrolera prikaza monitor ulazi u način "uštete energije", koji je označen žutom kontrolnom lampicom.

Stanje	Kontrolna lampica
UKLJ.	Plava
Ušteta energije	Žuta

Stanje uštete energije uključeno je do otkrivanja kontrolnog signala, odnosno do aktiviranja tipkovnice ili miša. Vrijeme vraćanja iz aktivnog stanja isključenosti u stanje uključenosti iznosi oko 5 sekundi.

DDC

Radi lakše instalacije, monitor podržava Plug and Play mogućnost s vašim sustavom, ako i vaš sustav podržava DDC protokol. DDC (Display Data Channel) je komunikacijski protokol putem kojeg monitor automatski obavještava glavno računalo o svojim mogućnostima, primjerice, podržanim razlučivostima i pripadajućim vremenima odziva. Monitor podržava DDC2B standard.

RASPORED KONTAKATA NA KONEKTORU

15 - polni signalni kabel za prikaz u boji

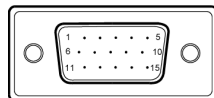

KONTAKT BR.	OPIS	KONTAKT BR.	OPIS
1.	Crvena	9.	+5V
2.	Zelena	10.	Logi ka masa
3.	Plava	11.	DDC-serijski prijenos
4.	Masa monitora	12.	DDC-Serial Data
5.	DDC-povrat	13.	H-sinkronizacija
6.	R-masa	14.	V-sinkronizacija
7.	G-masa	15.	DDC-serijski takt
8.	B-masa		

19-pinski signalni kabel za prikaz u boji*

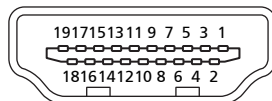

NOŽICA br.	Opis	NOŽICA br.	Opis
1	TMDS podaci 2+	2	TMDS podaci 2 oklop
3	TMDS podaci 2-	4	TMDS podaci 1+
5	TMDS podaci 1 oklop	6	TMDS podaci 1-
7	TMDS podaci 0+	8	TMDS podaci 0 oklop
9	TMDS podaci 0-	10	TMDS takt+
11	TMDS oklop takta	12	TMDS takt-
13	CEC	14	Rezervirano (N.C. na uređaju)
15	SCL	16	SDA
17	DDC/CEC masa	18	+5 V Napajanje
19	Otkrivanje vrućeg utikača		

* za odabrane modele

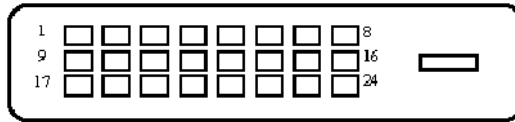

24-polni signalni kabel za prikaz u boji*

Kontakt	Značenje	Kontakt	Značenje
1.	TMDS podaci 2-	13.	NC
2.	TMDS podaci 2+	14.	+5V Napajanje
3.	TMDS podaci 2/4 oklop	15.	GND (povrat za +5V hsinkro.vsinkro)
4.	NC	16.	Detekcija vrućeg utikača
5.	NC	17.	TMDS podaci 0-
6.	DDC takt	18.	TMDS podaci 0+
7.	DDC podaci	19.	TMDS podaci 0/5 oklop
8.	NC	20.	NC
9.	TMDS podaci 1-	21.	NC
10.	TMDS podaci 1+	22.	TMDS oklop takta
11.	TMDS podaci 1/3 oklop	23.	TMDS takt +
12.	NC	24.	DDC TMDS takt-

Tablica standardnih vremenskih postavki

Naèin	Razluèivost			
1	VGA	640x480	60	Hz
2	MAC	640x480	66.66	Hz
3	VESA	720x400	70	Hz
4	SVGA	800x600	56	Hz
5	SVGA	800x600	60	Hz
6	XGA	1024x768	60	Hz
7	XGA	1024x768	70	Hz
8	VESA	1152x864	75	Hz
9	SXGA	1280x1024	60	Hz
10	WXGA	1280x800	60	Hz
11	WXGA+	1440x900	60	Hz
12	UXGA	1920x1080	60	Hz

POSTAVLJANJE

Za povezivanje monitora na glavno računalo postupite na sljedeći način:
Postupci

1. 1-1 Povezivanje videokabela
 - a. Monitor i računalo moraju biti isključeni iz napajanja (OFF).
 - b. Priključite VGA videokabel na računalo.
- 1-2 Digitalni kabel (samo za modele s dvostrukim ulazom)
 - a. Monitor i računalo moraju biti isključeni iz napajanja (OFF).
 - b. Jedan kraj 24-pinskog DVI kabela priključite sa stražnje strane monitora, a drugi kraj priključite na priključnicu računala.
2. Priključite audiokabel(samo za modele s audio ulazom)(Opcija).
3. Priključivanje kabela za napajanje
Priključite kabel za napajanje na monitor i na pravilno uzemljenu izmjeničnu utičnicu.
4. Uključivanje monitora i računala
Prvo uključite monitor, a potom i računalo.
Taj raspored je veoma važan.
5. Ako monitor i dalje ne radi pravilno, pokušajte dijagnosticirati problem prema uputama iz odjeljka "Otklanjanje poteškoća".

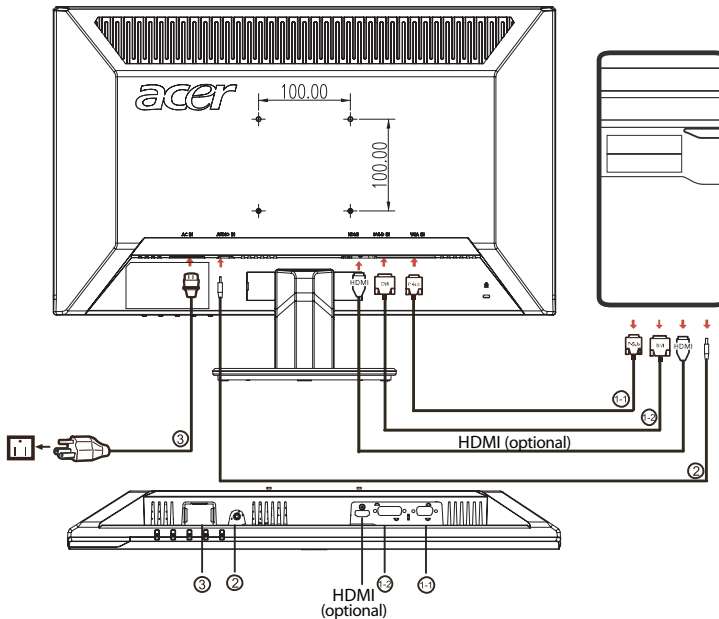

KORISNIÈKE KONTROLE

 Glavni prekidaè / Kontrolna lampica napajanja:

Ukljuèivanje i iskljuèivanje monitora.

Svijetli kada je napajanje ukljuèeno.

Uporaba izbornika preèaca

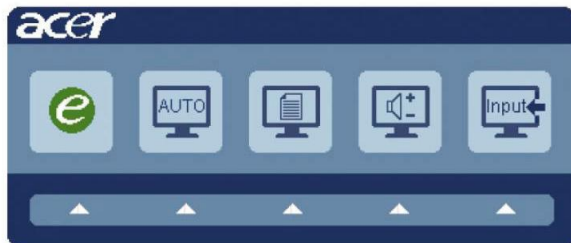

Pritisnite funkcijski gumb da biste otvorili izbornik preèaca. U izborniku preèaca možete brzo odabrati većinu uobičajenih postavki.

e Tipka za napajanje:

Kada je OSD izbornik iskljuèen, pritisnite ovu tipku za pristup željenom izborniku.

AUTO Tipka za autom:

Pritisnite ovaj gumb da biste aktivirali značajku automatske prilagodbe. Značajka automatske prilagodbe služi za postavljanje vodoravnog i okomitog položaja, takta i fokusa.

MENU Funkcije izbornika na zaslonu (OSD):

Pritisnite ovaj gumb da biste aktivirali OSD izbornik.

Povećavanje / stišavanje glasnoće:

Pritisnite za ugađanje glasnoće. (Samo za modele s audio ulazom) (Opcija)

INPUT Tipka Input:

Tipkom "Input" (Ulaz) izaberite jedan od tri razli ita video izvora, koji se mogu priklju iti na vaš monitor.

(a) VGA ulaz (b) DVI-D ulaz (c) HDMI ulaz

Dok se budete kretali ciklički kroz ulaze, vidjet ćete sljedeće poruke na desnoj strani ekrana kojima se prikazuje trenutno izabrani ulazni izvor.

Prikaz slike će se pojaviti nakon 1 ili 2 sekunde.

VGA ili DVI-D ili HDMI

Ako se izabere VGA ili DVI-D ulaz i ako se priključe oba video kabela, VGA i DVI-D, pojavit će se plutajući dijaloški okvir prema donjem prikazu:

"No Cable Connect" (Nije prikljuèen kabel)

ili "No Signal" (Nema signala)

Acer eColor upravljanje OSD



Upute za rad

Acer eColor upravljanje

Korak 1: Pritisnite " **e** tipku" za pokretanje Acer eColor upravljanja OSD i pristup raznim načinima

Korak 2: Pritisnite " ◀ " ili " ▶ " za odabir načina

Korak 3: Pritisnite " Auto tipku" za potvrdu načina rada i izlaz iz upravljanja bojama Acer eColor.

Obilježja i prednosti

Ikona glavnog izbornika	Ikona podizbornika	Stavka podizbornika	Opis
	Nije dostupno	Korisni	Korisnički definirano. Moguće je fino podešavanje kojim se prilagođava svakoj situaciji
	Nije dostupno	Tekst	Optimalna ravnoteža svjetlosti i kontrasta sprječava naprezanje očiju. Najugodniji način čitanja teksta na zaslonu
	Nije dostupno	Standard	Tvorničke postavke. Odražava prirodne mogućnosti prikaza
	Nije dostupno	Grafika	Poboljšava boje i naglašava sitne pojedinosti. Slike i fotografije u živim bojama s oštrim pojedinostima
	Nije dostupno	Film	Prikaz scena na najčišći način. Vrlo životno predočava vizualne scene, čak i u neprikladno osvijetljenoj okolini

Ugađanje postavki izbornika na zaslonu (OSD)



Napomena: Slijede samo opće upute i pretpostavke. Stvarne specifikacije proizvoda mogu se razlikovati.

Izbornik na zaslonu (OSD) može se koristiti za ugađanje postavki vašeg LCD monitora.

Pritisnite tipku MENU za otvaranje izbornika na zaslonu (OSD).

Izbornik na zaslonu (OSD) možete koristiti za ugađanje kvalitete slike, položaja i općih postavki. Za napradne postavke, pogledajte stranicu:

Ugađanje kvalitete slike

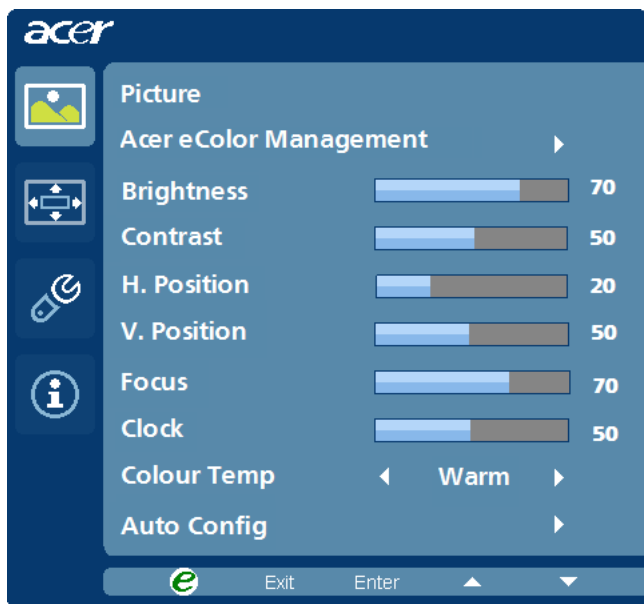

- 1 Pritisnite tipku MENU (izbornik) za pozivanje prikaza izbornika na zaslonu (OSD).
- 2 Uporabom tipki ◀/▶, odaberite  Picture (slika) na prikazu izbornika na zaslonu (OSD). Zatim se pomaknite na element slike koji želite ugoditi.
- 3 Koristite tipke ◀/▶ za ugađanje klizačima.
- 4 Izbornik Picture (slika) može se koristiti za ugađanje svjetline (Brightness), kontrasta (Contrast), topline boje (Colour Temp), automatsku konfiguraciju (Auto Config) i druge stavke vezane za kvalitetu slike.

Određivanje položaja izbornika na zaslonu

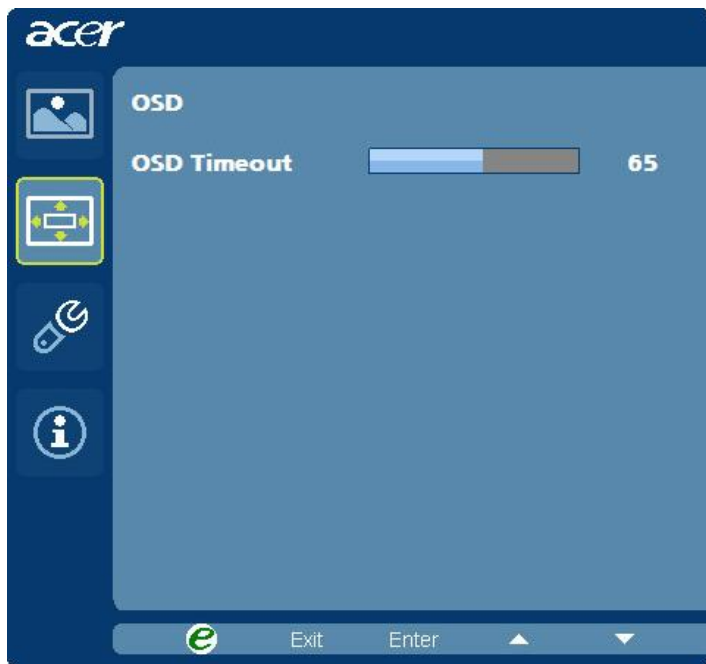

- 1 Pritisnite tipku MENU (izbornik) za pozivanje prikaza izbornika na zaslonu (OSD).
- 2 Uporabom tipki za smjer, odaberite  OSD iz prikaza na zaslonu. Zatim se pomaknite na obilježje koje želite ugoditi.

Ugađanje postavke

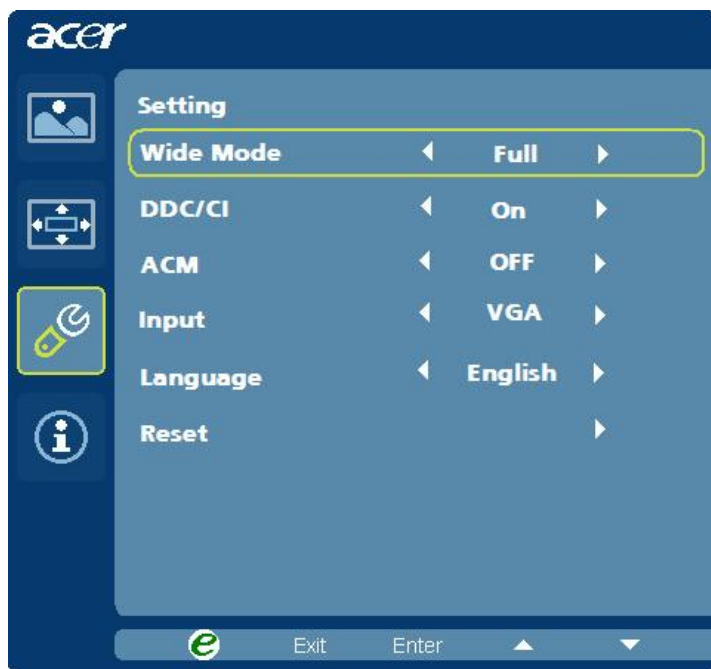

- 1 Pritisnite tipku MENU (izbornik) za pozivanje prikaza izbornika na zaslonu (OSD).
- 2 Uporabom tipki ◀/▶, odaberite  Setting (postavka) na prikazu izbornika na zaslonu (OSD). Zatim se pomaknite na obilježje koje želite ugoditi.
- 3 Izbornik Setting (postavka) može se koristiti za odabir jezika izbornika i drugih važnih postavki.

Informacije o proizvodu

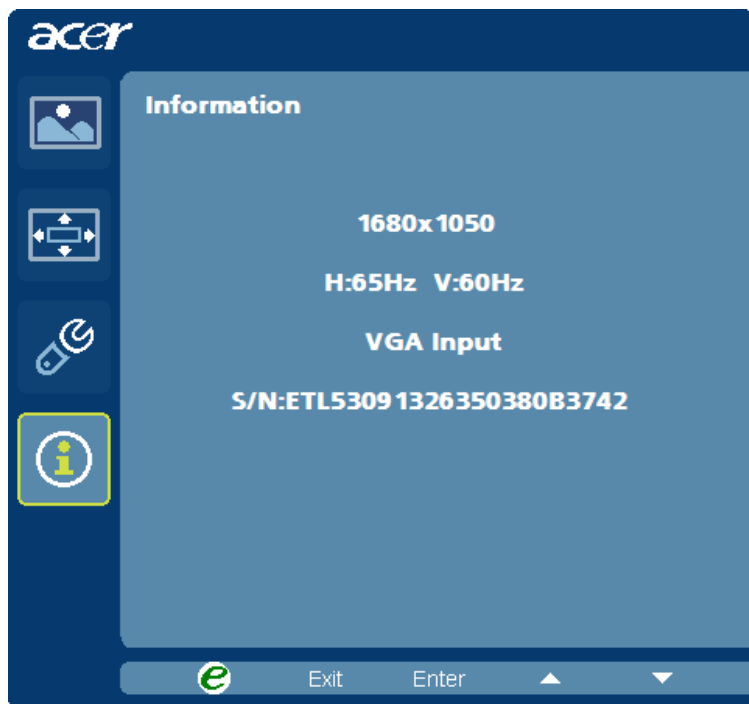

- 1 Pritisnite tipku MENU (izbornik) za pozivanje prikaza izbornika na zaslonu (OSD).
- 2 Uporabom tipki ◀/▶ odaberite  Information (informacije) na prikazu izbornika na zaslonu (OSD). Prikazat će se osnovne informacije o LCD monitoru za trenutni ulaz.

OTKLANJANJE POTEŠKOĆA

Prije odnošenja LCD monitora u servis, pokušajte sami dijagnosticirati problem pomoću sljedećeg popisa za otklanjanje poteškoća.

(VGA način rada)

Problemi	Trenutni status	Rješenje
Nemaslike	Kontrolna lampica uključena	<ul style="list-style-type: none"> Pomoću OSD-a namjestite postavke svjetline i kontrasta na maksimum ili ih resetirajte na tvorničke postavke.
	Kontrolna lampica isključena	<ul style="list-style-type: none"> Provjerite glavni prekidač Provjerite je li kabel za izmjenično napajanje pravilno priključen na monitor.
	Svijetli žuta kontrolna lampica	<ul style="list-style-type: none"> Provjerite je li kabel za prijenos videosignala pravilno priključen sa stražnje strane monitora Provjerite je li uključeno napajanje računala.
Neuobičajena slika	Nestabilna slika	<ul style="list-style-type: none"> Provjerite podudaraju li se specifikacije grafičkog adaptera i monitora, kako biste spriječili postojanje nesukladnih frekvencija ulaznog signala
	Nema slike, slika nije prikazana po sredini zaslona, premala ili prevelika slika	<ul style="list-style-type: none"> Pomoću OSD-a ugodite RAZLUČIVOST, TAKT, TAKT-FAZU, HORIZONTALNI I VERTIKALNI POLOŽAJ za nestandardne signale. Ako slika nije prikazana na cijelom zaslonu, u OSD izborniku odaberite drugu razlučivost ili drugo vrijeme vertikalnog osvježavanja. Pričekajte nekoliko sekundi, ako nakon ugađanja veličine slike želite zamijeniti ili isključiti signalni kabel ili isključiti monitor.
	Neuobičajen zvuk (Samo za modele s audioulazom) (Opcija)	<ul style="list-style-type: none"> Provjerite je li audiokabel priključen na računalo Provjerite je li glasnoća na računalu postavljena na najnižu razinu i povećajte razinu glasnoće

(DVI način rada)

Problemi	Trenutni status	Rješenje
Nemaslike	Kontrolna lampica uključena	<ul style="list-style-type: none"> Pomoću OSD-a namjestite postavke svjetline i kontrasta na maksimum ili ih resetirajte na tvorničke postavke.
	Kontrolna lampica isključena	<ul style="list-style-type: none"> Provjerite glavni prekidač. Provjerite je li kabel za izmjenično napajanje pravilno priključen na monitor
	Svijetli žuta kontrolna lampica	<ul style="list-style-type: none"> Provjerite je li kabel za prijenos videosignala pravilno priključen sa stražnje strane monitora. Provjerite je li uključeno napajanje računala.
Neuobičajen zvuk (Samo za modele s audioulazom) (Opcija)	Nema zvuka ili je razina glasnoće preniska	<ul style="list-style-type: none"> Provjerite je li audiokabel priključen na računalo
		<ul style="list-style-type: none"> Provjerite je li glasnoća na računalu postavljena na najnižu razinu i povećajte razinu glasnoće

Acer Incorporated
8F, 88, Sec. 1, Hsin Tai Wu Rd., Hsichih
Taipei Hsien 221, Taiwan



Declaration of Conformity

We,

Acer Incorporated

8F, 88, Sec. 1, Hsin Tai Wu Rd., Hsichih, Taipei Hsien 221, Taiwan

Contact Person: Mr. Easy Lai

Tel: 886-2-8691-3089 Fax: 886-2-8691-3120

E-mail: easy_lai@acer.com.tw

Hereby declare that:

Product: 23" W LCD Monitor
Trade Name: Acer or eMachines or Gateway or packard bell
Model Number: P235H
SKU Number: P235H xxx ("x" = 0~9, a ~ z, A ~ Z or Blank)

Is compliant with the essential requirements and other relevant provisions of the following EC directives, and that all the necessary steps have been taken and are in force to assure that production units of the same product will continue comply with the requirements.

EMC Directive 2004/108/EC as attested by conformity with the following harmonized standards:

- EN55022:2006, AS/NZS CISPR22:2006, Class B
- EN55024:1998 + A1:2001 + A2:2003
- EN61000-3-2:2006, Class D
- EN61000-3-3:1995 + A1:2001+A2: 2005

Low Voltage Directive 2006/95/EC as attested by conformity with the following harmonized standard:

- EN60950-1:2001 + A11:2004

RoHS Directive 2002/95/EC on the Restriction of the Use of certain Hazardous Substances in Electrical and Electronic Equipment

Year to begin affixing CE marking 2009.

Easy Lai

Easy Lai/Manager
Regulation, Acer Inc.

Feb. 27, 2009 -
Date



Federal Communications Commission Declaration of Conformity

This device complies with Part 15 of the FCC Rules. Operation is subject to the following two conditions: (1) this device may not cause harmful interference, and (2) this device must accept any interference received, including interference that may cause undesired operation.

The following local Manufacturer /Importer is responsible for this declaration:

Product Name:	23"W LCD Monitor
Main Model Number:	P235Hxxxx
Series Model Number:	P235Hxxxx
Name of Responsible Party:	Acer America Corporation
Address of Responsible Party:	333 West San Carlos St. San Jose, CA 95110 U. S. A.
Contact Person:	Acer Representative
Phone No.:	254-298-4000
Fax No.:	254-298-4147