

KAZALO VSEBINE

Posebne opombe glede LCD monitorjev.....	1
Informacije za vašo varnost in udobje	2
Odpakiranje	5
Pritrditev/Odstranjevanje osnove.....	6
Prilagajanje položaja zaslona	6
Priključevanje napajalnega kabla	7
Varnostni Ukrep.....	7
Čiščenje monitorja.....	7
Varčevanje z energijo	8
Prikaz podatkovnega kanala (DDC)	8
Dodelitev nožic priključka	9
Tabela standardnih taktov	11
Namestitev	12
Uporabniške kontrole.....	13
Odpravljanje težav	19

Posebne opombe glede LCD monitorjev

Naslednje značilnosti so normalne za LCD monitorje in ne pomenijo težav.

Opomba:

- Zaradi narave fluorescentne luči lahko zaslon ob prvi uporabi rahlo utripa. Izklopite in ponovno vklopite monitor, da se prepričate, da utripanja ni več.
- Na zaslonu boste morda opazili rahlo neenakomerno svetlost, kar je odvisno od vzorca, ki ga uporabljate za namizje.
- LCD zaslon ima 99,99 % ali več učinkovitih slikovnih pik. Lahko vsebujejo 0,01 % ali manj hib, kot so manjkajoče ali stalno osvetljene slikovne pike.
- Zaradi narave LCD zaslona se lahko po preklopu slike, ki je bila na zaslonu več ur skupaj, na drugo sliko, pojavi odsev prejšnje slike. To rešite tako, da za nekaj ur spreminjate slike ali enostavno za nekaj ur izklopite monitor.

Informacije za vašo varnost in udobje

Varnostna navodila

Pozorno preberite navodila. Shranite ta dokument za prihodnjo uporabo. Sledite vsem opozorilom in navodilom, označenim na izdelku.

POZOR glede dostopnosti

Prepričajte se, da je vtičnica, kamor boste priključili napajalni kabel, lahko dostopna ter da se nahaja čim bližje upravljavcu opreme. Kadar želite izklopiti napajanje opreme, se prepričajte da odklopite napajalni kabel iz električnega izhoda.

Opozorila

- Ne uporabljajte izdelka blizu vode.
- Ne postavljajte izdelka na nestabilne vozičke, stojala ali mize. Če izdelek pade, se lahko resno poškoduje.
- Reže in odprtine pripomorejo k prezračevanju in zagotavljajo zanesljivo delovanje izdelka ter ga ščitijo pred pregrevanjem. Teh odprtini ne smete ovirati ali prekrivati. Odprtine ne smejo biti zaprte, zato izdelka ne postavljajte na posteljo, kavč, preprogo ali podobne površine. Izdelka ne smete postavljati blizu grelca, izvora toplote ali ga vgraditi v zaprt predel, če ni zagotovljeno pravilno prezračevanje.
- Nikoli ne potiskajte kakršnihkoli predmetov skozi reže ohišja v izdelek, ker se lahko dotaknejo nevarnih napetostnih točk ali pa povzročijo kratek stik in s tem električni udar ali požar. Nikoli ne polijte kakršnekoli tekočine na izdelek.
- Da se izognete poškodbam notranjih komponent ter da preprečite razlivanje baterij, ne postavljajte izdelka na površine, ki vibrirajo.
- Nikoli ga ne uporabljajte v športnem, vadbenem ali kakršnemkoli vibrirajočem okolju, saj bo to verjetno povzročilo nepričakovan kratek stik ali pa poškodovalo notranje naprave.

Varno poslušanje

Za zaščito vašega sluha sledite naslednjim navodilom, ki jih priporočajo strokovnjaki za sluh.

- Postopoma zvišujte glasnost, dokler ne slišite jasno in udobno ter brez popačenja.
- Ne povečujte glasnosti po tem, ko ste glasnost nastavili in so se vaša ušesa prilagodila.
- Limit the amount of time listening to music at high volume.
- Ne povečujte glasnosti zato, da bi preglasili hrupno okolje.
- Znižajte glasnost, če ne slišite govorjenja ljudi blizu vas.

Servisiranje izdelka

Ne poskušajte izdelka servisirati sami, ker vas lahko odpiranje in odstranjevanje pokrovov izpostavi nevarnim napetostnim točkam ali ostalim tveganjem. Servisiranje prepustite usposobljenemu osebju.

Odklopite izdelek iz vtičnice in se obrnite na usposobljeno osebje, kadar:

- je napajalni kabel ali vtič poškodovan, odrezan ali obrabljen
- se je po izdelku polila tekočina
- je bil izdelek izpostavljen dežju ali vodi
- je izdelek padel ali pa je ohišje poškodovano
- izdelek kaže veliko razliko v učinku delovanje, kar nakazuje na potrebo po servisu
- ob upoštevanju delovnih navodil izdelek ne deluje normalno.



Opomba: Prilagodite le tiste kontrole, ki jih pokrivajo navodila za uporabo, saj lahko napačne nastavitve ostalih kontrol povzročijo poškodbe, katere pogosto potrebujejo obsežno popravilo, preden usposobljen tehnik povrne izdelek v normalno stanje.

Izjava o slikovnih pikah LCD

LCD enota je izdelana z izjemno natančnimi tehnikami proizvodnje. Vseeno pa so nekatere slikovne pike občasno zgrešene ali se pojavljajo kot črne oz. rdeče pike. To nima učinka na posneto sliko in ne predstavlja okvare.

Namigi in informacije za udobno uporabo

Uporabniki računalnikov se lahko po dolgotrajni uporabi pritožujejo zaradi naporov oči in glavobolov. Uporabniki so pri dolgem delu na računalniku izpostavljeni tudi fizičnim poškodbam. Dolga delovna obdobja, nepravilna drža, slabe delovne navade, nezadostni delovni pogoji, osebno zdravje in ostali dejavniki močno povečajo tveganje poškodb. Nepravilna raba računalnika lahko povzroči sindrom karpalnega kanala, vnetje kit, tenosinovitis ali ostale mišične nepravilnosti. Na dlaneh, zapestjih, rokah, ramenih, vratu ali v hrbtu se lahko pojavijo naslednji simptomi:

- otrplost ali žgoč oz. žgečkljiv občutek
- bolečine, razdražljivost ali občutljivost
- trudnost, otekline ali pospešeno bitje srca
- okornost ali zatesnjenost
- hlad ali šibkost

Če opazite te simptome ali kakršne koli druge ponavljajoče ali stalne težave in/ali bolečine v povezavi z uporabo računalnika, se takoj posvetujte z zdravnikom in obvestite ministrstvo za zdravje in varnost. Naslednje poglavje ponuja namige za udobnejšo rabo računalnika.

Iskanje udobne cone

Poiščite svojo udobno cono in izboljšajte udobje tako, da spremenite kot gledanja monitorja, uporabite podporo za stopala ali zvišate višino sedenja. Upoštevajte naslednje namige:

- izogibajte se dolgotrajni monotoni drži
- izogibajte se sklanjanju naprej ali nagibanju nazaj
- redno vstanite in naredite nekaj korakov, da razbremenite mišice v nogah

-
- vsake toliko časa spočijte svoj vrat in ramena
 - izogibajte se napevanju mišic in skomiganju z rameni
 - zunanji zaslon, tipkovnico in miško namestite na ustrezno mesto, ki je dosegljivo brez naprezanja
 - če na zaslon gledate pogosteje, kot v dokumente, si monitor namestite na sredino mize, s čimer zmanjšate obremenitev vratu

Skrb za vaš vid

Dolge ure gledanja v ekran, neustrezna očala ali kontaktne leče, odsev, pretirana osvetlitev prostora, slabo izostreni zasloni, majhna pisava in zasloni s slabim kontrastom lahko utrudijo vaše oči. Naslednji odseki vam ponujajo predloge za zmanjšanje napora za oči.

Oči

- Redno odpočijte oči.
- Redno pogledajte proč od monitorja in se poskušajte osredotočiti na predmet, ki je daleč stran.
- Pogosto mežikajte, da se oči ne izsušijo.

Zaslon

- Vzdržujte čistost zaslona.
- Glavo imejte nad vrhnjim robom zaslona, da oči gledajo navzdol, ko pogled usmerite v sredino zaslona.
- Prilagodite svetlost in/ali kontrast zaslona na udoben nivo za boljšo čitljivost besedila in jasnost grafičnih elementov.
- Izničite bleščanje in odseve tako, da:
 - zaslon namestite na tak način, da stranica gleda proti oknu ali viru svetlobe
 - zmanjšate svetlost v prostoru z uporabo zaves, zastorov ali žaluzij
 - uporabljate namizne svetilke
 - spremenite kot gledanja zaslona
 - uporabljate filter za zmanjšanje odseva
 - uporabljate vizir za zaslon, npr. kos kartona, ki naj se razteza preko prednjega vrhnjega roba zaslona
- Izogibajte se čudnim kotom gledanja na zaslon
- Izogibajte se dolgotrajnemu usmerjanju pogleda v močne vire svetlobe, kot so odprta okna.

Razvijanje dobrih delovnih navad

Poskušajte razviti naslednje delovne navade za bolj sproščujoče in produktivno delo z računalnikom:

- Redno in pogosto si vzemite kratek odmor.
- Izvajajte razgibalne vaje.
- Čim pogosteje se nadihajate svežega zraka.
- Redno telovadite in vzdržujte zdravo telo.



Opozorilo! Uporabe izdelka na kavču ali v postelji ne priporočamo. Če se temu ne morete izogniti, tako delajte le za kratek čas, z rednimi premori in razgibalnimi vajami.



Za več informacij in pomoč pri recikliranju, prosimo obiščite naslednje spletne strani:

Svet: <http://www.acer-group.com/public/Sustainability/sustainability01.htm>

ODPAKIRANJE

Ko odprete embalažo, prosimo preverite, ali so prisotni naslednji predmeti, embalažo pa shranite, v primeru da boste morali monitor prenašati drugam.

- LCD monitor

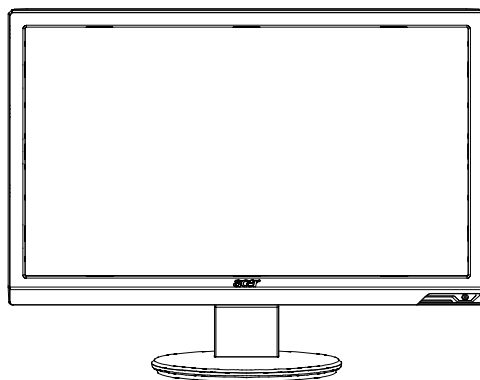

- AC napajalni kabel

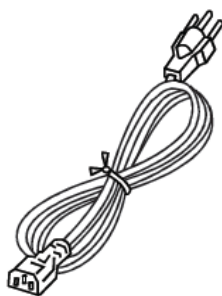

- D-sub kabel

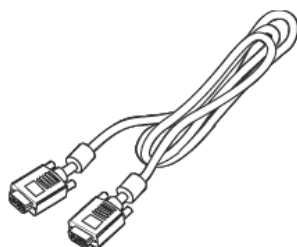

- DVI kabel
(samo model z dvojnim vhodom)

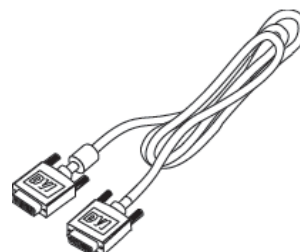

- Avdio kabel
(samo model z avdio vhodom)
(Opcija)

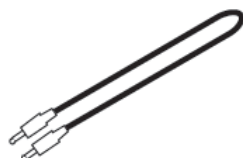

- Uporabniški priročnik



- Vodič za hitri začetek



Pritrditev/Odstranjevanje osnove



Opomba: Odstranite monitor in osnovo monitorja iz embalaže.

Monitor z licem navzdol previdno položite na stabilno površino – podložite krpo, da ne opraskate zaslona.

Namestitev:

Poravnajte osnovo s stojalom in jo potisnite proti vrhu monitorja.

Odstranjevanje:

Pred odstranjevanjem osnove pritisnite sprostitvene zatiče, kot je prikazano, nato pa sledite smeri puščice.

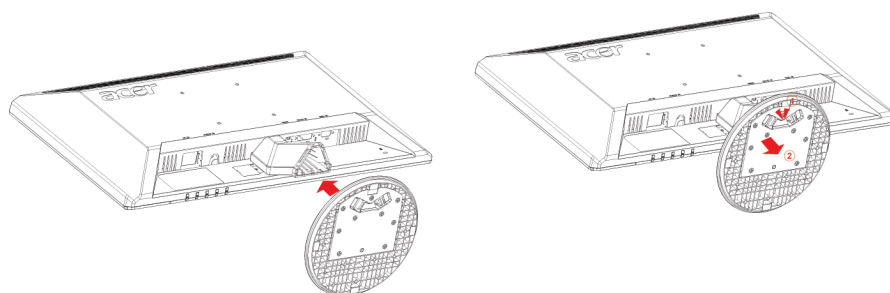

PRILAGODITEV POLOŽAJA ZASLONA

Za optimizacijo najboljšega možnega položaja za gledanje lahko s pomočjo obeh rok primete robova monitorja (kot je prikazano na sliki spodaj) in prilagodite nagib monitorja.

Monitor lahko nagnete do 15 stopinj nazaj in to 5 stopinj naprej.

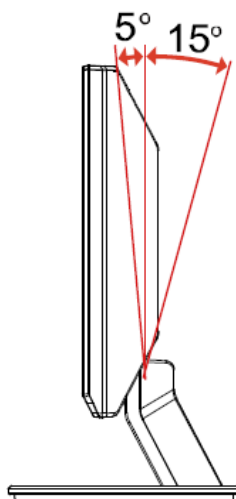

Priključevanje napajalnega kabla

- Najprej preverite, ali je napajalni kabel, ki ga nameravate uporabiti, ustreznega tipa glede na omrežje v vašem območju.
- Monitor ima univerzalni napajalnik, ki omogoča delovanje tako v območjih s 100/120 V kot tudi v območjih z 220/240 V izmenične napetosti. Uporabniški poseg ni potreben.
- En konec napajalnega kabla vstavite v AC vhod, drugega pa v AC vtičnico.
- Za enote, ki bodo priključene na 120 V izmenične napetosti:
Uporabljajte set kablov, ki je na seznamu UL, s tipom žice SVT in vtičem nazivne vrednosti 10 A/125 V.
- Za enote, ki bodo priključene na 220/240 V izmenične napetosti:

Uporabite set kablov, ki je sestavljen iz kabla H05VV-F in vtičem nazivne vrednosti 10 A/250 V. Set kablov naj ima ustrezne varnostne odobritve za državo, v kateri bo oprema nameščena.

VARNOSTNI UKREP

- Ne postavljajte monitorja ali kakršen koli drug težji predmet na napajalni kabel, sicer ga lahko poškodujete.
- Ne izpostavljajte monitorja dežju, pretirani vlagi ali prahu.
- Ne prekrivajte prezračevalnih rež ali odprtin monitorja. Monitor vedno postavite na mesto z dobrim prezračevanjem.
- Ne postavljajte monitorja ob svetlo ozadje ali na mesto, kjer bi lahko sončna ali umetna svetloba odsevala od zaslona. Monitor postavite tik pod nivo oči.
- Pri transportu monitorja bodite zelo previdni.
- Pazite, da ga ne izpostavljate udarcem ali opraskate zaslona, saj je slednji zelo krhek.

ČIŠČENJE MONITORJA

Pri čiščenju monitorja prosimo upoštevajte spodnja navodila.

- Pred čiščenjem vedno izključite monitor iz vtičnice.
- Z mehko krpo obrišite zaslon in sprednji del ter stranice ohišja.

Varčevanje z energijo

Monitor bo v način "varčevanja z energijo" preklopil s pomočjo ukaza, ki ga samodejno dobi s krmilne enote zaslona, vse skupaj pa označuje oranžno obarvana LED.

Stanje	LED dioda
Vklop	Modra
Varčevanje z energijo	Oranžna

Zaslon bo ohranjeval način varčevanja z energijo, dokler ne bo preje krmilnega signala ob aktivaciji tipkovnice ali miške. Čas ponovnega prehoda iz načina "varčevanja z energijo" v "vklopljen" način je približno 3 sekunde.

Prikaz podatkovnega kanala (DDC)

Za lažjo namestitev monitor podpira priklop po principu plug-and-play, vendar le, če vaš sistem podpira protokol DDC. DDC je komunikacijski protokol, preko katerega monitor samodejno obvesti sistem o svojih zmožnostih; na primer o podprtih ločljivostih in taktih. Monitor podpira standard DDC2B.

Dodelitev nožic priključka

Signalni kabel zaslona s 15 nožicami

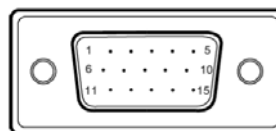

Številka nožice	Opis	Številka nožice	Opis
1	Rdeča	9	+5 V
2	Zelena	10	Logična ozemljitev
3	Modra	11	Ozemljitev monitorja
4	Ozemljitev monitorja	12	DDC-serijski podatki
5	DDC-povratno	13	H-sinhronizacija
6	R-ozemljitev (rdeča)	14	V-sinhronizacija
7	G-ozemljitev (zelena)	15	DDC-serijski takt
8	B-ozemljitev (modra)		

Signalni kabel zaslona s 19 nožicami*

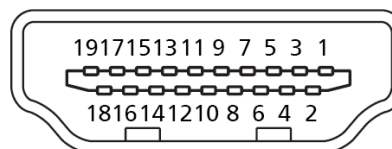

Številka nožice	Opis	Številka nožice	Opis
1	TMDS podatki 2+	2	TMDS Podatki2 zaščita
3	TMDS podatki 2-	4	TMDS Podatki1+
5	TMDS Podatki1 zaščita	6	TMDS Podatki1-
7	TMDS podatki 0+	8	TMDS Podatki0 zaščita
9	TMDS podatki 0-	10	TMDS ura +
11	TMDS zaščita ure	12	TMDS takt-
13	CEC	14	Rezervirano (N.C. na napravi)
15	SCL	16	SDA
17	DDC/CEC ozemljitev	18	+5V napajanje
19	Zaznava hitrega vtiča		

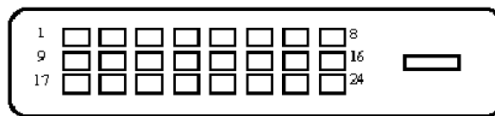

Signalni kabel zaslona s 24 nožicami*

Številka nožice	Opis	Številka nožice	Opis
1	TMDS podatki 2-	13	NC
2	TMDS podatki 2+	14	+5 V napajanje
3	TMDS podatki 2/4 zaščita	15	GND (povratek za +5 V h-sinh.v-sinh)
4	NC	16	Zaznavanje hitrega vtiča
5	NC	17	TMDS podatki 0-
6	DDC takt	18	TMDS podatki 0+
7	DDC podatki	19	TMDS podatki 0/5 zaščita
8	NC	20	NC
9	TMDS podatki 1-	21	NC
10	TMDS podatki 1+	22	TMDS zaščita takta
11	TMDS podatki 1/3 zaščita	23	TMDS takt+
12	NC	24	DDC TMDS takt-

Tabela standardnih taktov

Način	Ločljivost			
1.	VGA	640x480	60	Hz
2.	MAC	640x480	66.66	Hz
3.	VESA	720x400	70	Hz
4.	SVGA	800x600	56	Hz
5.	SVGA	800x600	60	Hz
6.	XGA	1024x768	60	Hz
7.	XGA	1024x768	70	Hz
8.	VESA	1152x864	75	Hz
9.	SXGA	1280x1024	60	Hz
10.	WXGA	1280x800	60	Hz
11.	WXGA+	1440x900	60	Hz
12.	UXGA	1920x1080	60	Hz

Namestitev

Za namestitev monitorja na vaš sistem prosimo sledite spodnjim korakom:

Koraki

1. 1-1 Priključite video kabel
 - a. Prepričajte se, da sta tako monitor kot računalnik izključena.
 - Na računalnik priključite VGA video kabel.
- 1-2 Digitalni kabel (samo model z dvojnimi vhodom)
 - a. Prepričajte se, da sta tako monitor kot računalnik izključena.
 - b. En konec DVI kabla s 24 nožicami priključite v zadnjo stran monitorja, drugega pa v vrata na računalniku.
2. Priključite avdio kabel (samo model z avdio vhodom) (opcija)
3. Priključite napajalni kabel

Napajalni kabel najprej priključite v monitor, nato pa še v pravilno ozemljeno vtičnico z izmeničnim tokom.
4. Vključite monitor in računalnik

Najprej vključite monitor, šele nato računalnik.

To zaporedje je zelo pomembno.
5. Če monitor še vedno ne deluje pravilno, prosimo glejte poglavje "Odpravljanje težav" in poskusite najti težavo.

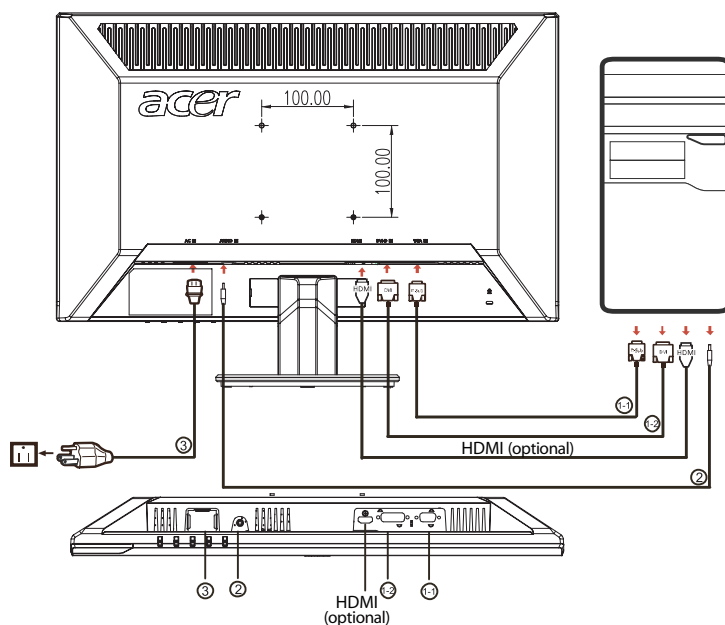

UPORABNIŠKI UKAZI



Stikalo in LED vklopa/izklopa:

Za VKLOP ali IZKLOP monitorja.

Zasveti in tako označuje, da je monitor VKLOPLJEN.

Uporaba menija za bližnjice

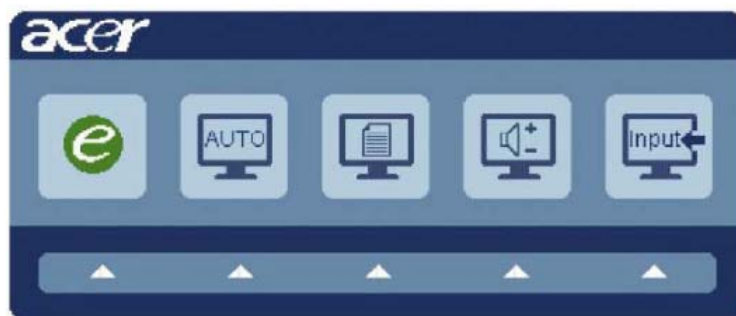

Pritisnite funkcijski gumb in odprite meni z bližnjicami. Meni z bližnjicami vam omogoča hitri izbor najpogosteje uporabljenih nastavitev.

e Empowering:

Pritisnite tipko Empowering, da odprete zaslonski prikaz (OSD) Acer eColor Management in dostopate do scenskih načinov.

AUTO Samodejna prilagoditev:

Pritisnite ta gumb za aktivacijo funkcije samodejne prilagoditve. Ta funkcija se uporablja za nastavitve horizontalnega in vertikalnega položaja ter ure in izostritve.

MENU funkcije OSD

Pritisnite ta gumb, če želite aktivirati zaslonski (OSD) meni.

Glasnost gor/dol

Pritisnite za prilagoditev glasnosti (samo model z avdio vhodom) (opcija)

INPUT Tipka za vnos

S tipko za vnos lahko izbirate med različnimi video viri, ki so priključeni na vaš monitor.

(a) VGA vhod (b) DVI vhod (c) HDMI vhod

Med pomikanjem po razpoložljivih virih boste v desnem zgornjem kotu zagledali sporočilo, ki bo označevalo trenutno izbrani vhodni vir. Slika se lahko pojavi šele čez 1 do 2 sekundi.

VGA ali DVI ali HDMI

Če ste izbrali VGA ali DVI, vendar niste priključili VGA oz. DVI kabla, se prikaže okvirček s sporočilom:

“Kabel ni priključen” ali “Ni signala”

Acer eTimer Management







Navodila za uporabo

Korak 1: Pritisnite tipko **e** "Empowering", da odprete zaslonski prikaz (OSD) Acer eColor Management in dostopate do scenskih načinov.

Korak 2: Pritisnite "◀" ali "▶" za izbiro načina

Korak 3: Pritisnite tipko "AUTO" za potrditev načina in izhod iz menija eColor.

Lastnosti in prednosti

Ikona glavnega menija	Ikona pod-menija	Predmet pod-menija	Opis
	N/A	Uporabniški način	Uporabniško določen. Nastavitve lahko do potankosti prilagodite, da ustrezajo kateri koli situaciji.
	N/A	Besedilni način	Optimalno razmerje svetlosti in kontrasta za preprečevanje naprezanja oči. Najudobnejši način branja besedila na zaslonu.
	N/A	Standardni način	Privzete nastavitve. Prikliče izvirne nastavitve zaslona.
	N/A	Grafični način	Poudari barve in fine podrobnosti. Slike in fotografije so prikazane v živahnih barvah in z natančnimi podrobnostmi.
	N/A	Filmski način	Najčistejši prikaz prizorov. Odličen prikaz videa, tudi v neprimerno osvetljenih prostorih.

Prilagajanje nastavitev OSD



Opomba: Naslednja vsebina je samo za splošno referenco. Dejanske specifikacije izdelka se lahko razlikujejo.

Zaslonski meni (OSD) lahko uporabljate za prilagajanje nastavitev LCD monitorja. Pritisnite tipko Meni, da odprete OSD. S pomočjo OSD lahko prilagajate kakovost slike, položaj OSD in splošne nastavitve. Za napredne nastavitve prosimo glejte naslednjo stran:

Prilagajanje kakovosti slike

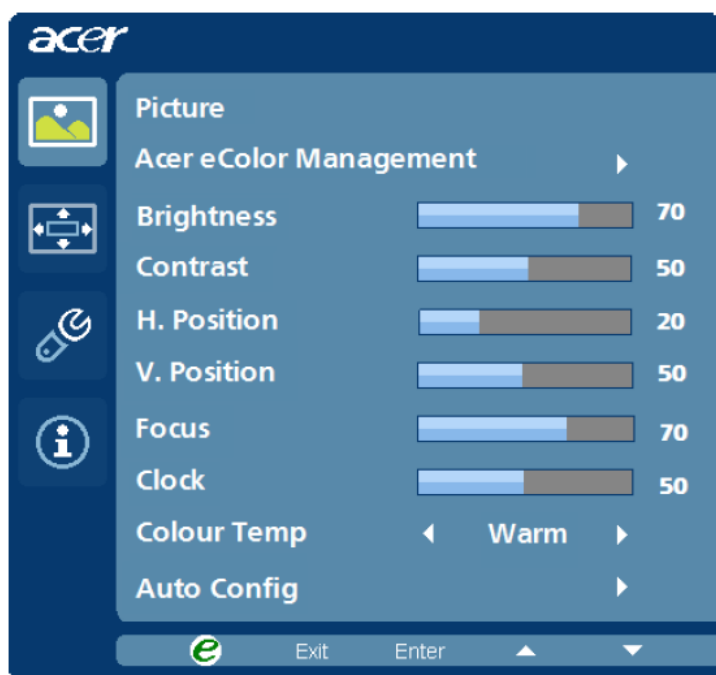

- 1 Pritisnite tipko Menu (Meni) za priklic OSD.
- 2 S pomočjo tipk ◀ / ▶, izberite ikono  Slika v OSD-ju. Nato se pomaknite na element slike, ki ga želite prilagoditi.
- 3 S pomočjo tipk ◀ / ▶ prilagodite stopnjo.
- 4 Meni Slika lahko uporabljate za prilagajanje elementov Svetlost, Kontrast, Barvna temp., Samodejna konfiguracija in ostalih možnosti v povezavi s sliko zaslona.

Prilagajanje položaja OSD

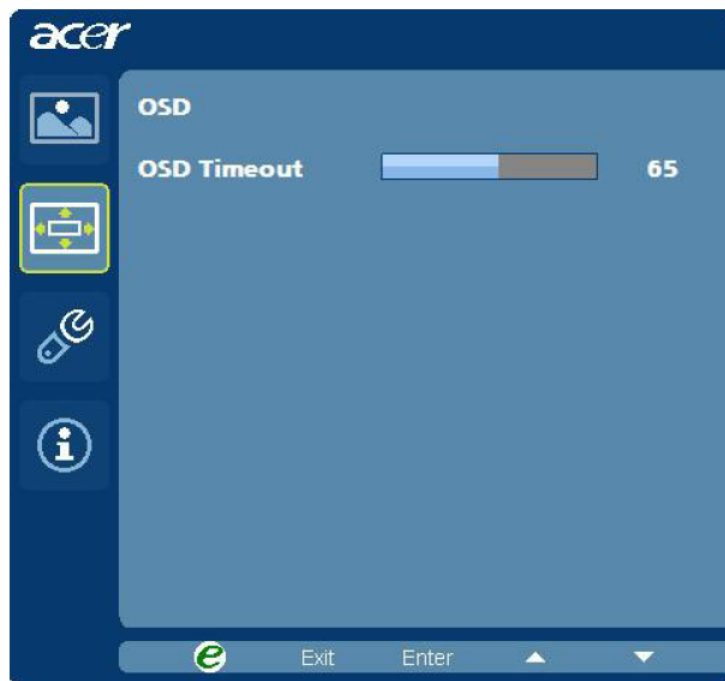

- 1 Pritisnite tipko Meni za priklic OSD.
- 2 S pomočjo smernih tipk izberite ikono  OSD v zaslonskem meniju. Nato se pomaknite na lastnost, ki jo želite prilagoditi.

Prilaganje nastavitvev

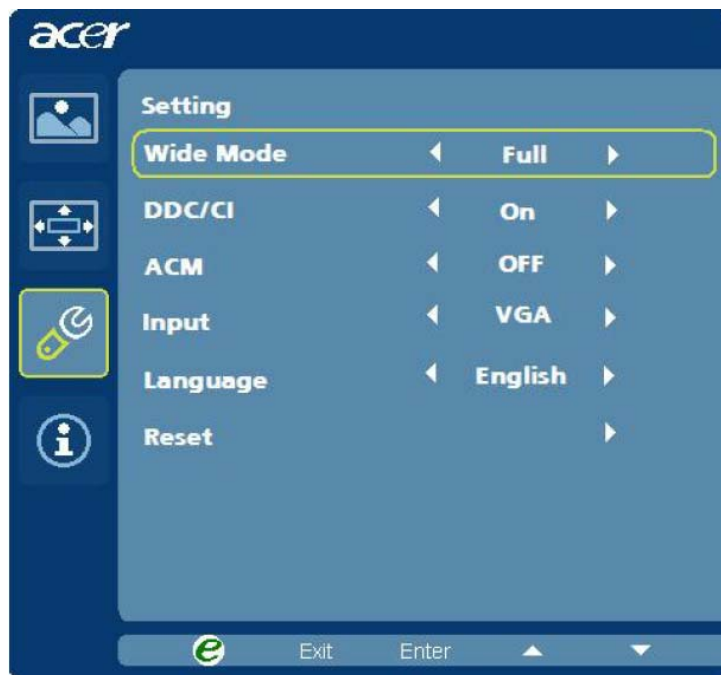

- 1 Pritisnite tipko Meni za priklic OSD.
- 2 S pomočjo smernih tipk izberite ikono ◀ / ▶  Setting (Nastavitve) v OSD-ju. Nato se pomaknite na lastnost, ki jo želite prilagoditi.
- 3 Meni Setting (Nastavitve) lahko uporabljate za spremembo jezika menija in ostalih pomembnih nastavitvev.

Podatki o izdelku



- 1 Pritisnite tipko Meni za priklic OSD.
- 2 S pomočjo tipk ◀ / ▶ izberite ikono ⓘ Informacije v OSD-ju. Nato se bodo prikazale osnovne informacije LCD monitorja za trenutni vhod.

ODPRAVLJANJE TEŽAV

Preden pošljete LCD monitor na servis, prosimo preverite spodnji seznam za odpravljanje težav, če slučajno lahko sami ugotovite težavo.

(Način VGA)

Težava	Trenutno stanje	Rešitev
Ni slike	LED vkl.	<ul style="list-style-type: none"> Z uporabo zaslonskega menija (OSD) prilagodite svetlost in kontrast na najvišje vrednosti ali pa ju ponastavite na privzete vrednosti.
	LED izkl.	<ul style="list-style-type: none"> Preverite stikalo za vklop. Preverite, ali je napajalni kabel pravilno priključen na monitor.
	LED sveti oranžne barve	<ul style="list-style-type: none"> Preverite, ali je video kabel pravilno priključen na zadnjo stran monitorja. Preverite, ali je računalnik VKLOPLJEN.
Nenormalna slika	Nestabilna slika	<ul style="list-style-type: none"> Preverite, ali se specifikacije grafične kartice in monitorja skladajo, saj to lahko povzroča neujemanje frekvence.
	Ni slike, slika je zamaknjena ali premajhna ali prevelika	<ul style="list-style-type: none"> S pomočjo zaslonskega menija (OSD) nastavite RESOLUTION (LOČLJIVOST), CLOCK (URO), CLOCK-PHASE (FAZO URE), H-POSITION (H. POLOŽAJ) in VPOSITION (V. POLOŽAJ) na nestandardne vrednosti. V primeru, da nimate slike preko celega zaslona, s pomočjo zaslonskega menija (OSD) izberite drugo ločljivost ali drug čas vertikalnega osveževanja. Po prilagajanju velikosti slike in pred spreminjanjem ali izključitvijo signalnega kabla ter pred IZKLOPOM monitorja počakajte nekaj sekund.
Nenormalen zvok (samo model z avdio vhodom) (Opcija)	Ni zvoka ali pa je nivo zvoka prenizek	<ul style="list-style-type: none"> Preverite, ali je avdio kabel povezan z računalnikom.
		<ul style="list-style-type: none"> Preverite, ali je nastavev glasnosti na računalniku nastavljen na minimalno in poskušajte z dvigom glasnosti.

(Način DVI)

Težava	Trenutno stanje	Rešitev
Ni slike	LED vkl.	<ul style="list-style-type: none"> Z uporabo zaslonskega menija (OSD) prilagodite svetlost in kontrast na najvišje vrednosti ali pa ju ponastavite na privzete vrednosti.
	LED izkl.	<ul style="list-style-type: none"> Preverite stikalo za vklop.
		<ul style="list-style-type: none"> Preverite, ali je napajalni kabel pravilno priključen na monitor.
LED sveti oranžne barve		<ul style="list-style-type: none"> Preverite, ali je video kabel pravilno priključen na zadnjo stran monitorja.
		<ul style="list-style-type: none"> Preverite, ali je računalnik VKLOPLJEN.
Nenormalen zvok (samo model z avdio vhodom) (Opcija)	Ni zvoka ali pa je nivo zvoka prenizek	<ul style="list-style-type: none"> Preverite, ali je avdio kabel povezan z računalnikom.
		<ul style="list-style-type: none"> Preverite, ali je nastavitev glasnosti na računalniku nastavljena na minimalno in poskušajte z dvigom glasnosti.



ENERGY STAR®

Acer's ENERGY STAR qualified products save you money by reducing energy costs and helps protect the environment without sacrificing features or performance. Acer is proud to offer our customers products with the ENERGY STAR mark.

What is ENERGY STAR?

Products that are ENERGY STAR qualified use less energy and prevent greenhouse gas emissions by meeting strict energy efficiency guidelines set by the U.S. Environmental Protection Agency. Acer is committed to offer products and services worldwide that help customers save money, conserve energy and improve the quality of our environment. The more energy we can save through energy efficiency, the more we reduce greenhouse gases and the risks of climate change. More information refers to

<http://www.energystar.gov> or <http://www.energystar.gov/powermanagement>

Acer ENERGY STAR qualified products:

- Produce less heat and reduce cooling loads, and warmer climates.
- Automatically go into “display sleep” and “computer sleep” mode after 15 and 30 minute of inactivity respectively.
- Wake the monitor when it is in Active Off mode , move the mouse or press any keyboard key.
- Computers will save more than 80% energy at “sleep” mode.

ENERGY STAR and the ENERGY STAR mark are registered U.S. marks

Acer Incorporated
8F, 88, Sec. 1, Hsin Tai Wu Rd., Hsichih
Taipei Hsien 221, Taiwan



Declaration of Conformity

We,

Acer Incorporated

8F, 88, Sec. 1, Hsin Tai Wu Rd., Hsichih, Taipei Hsien 221, Taiwan

Contact Person: Mr. Easy Lai

Tel: 886-2-8691-3089 Fax: 886-2-8691-3120

E-mail: easy_lai@acer.com.tw

Hereby declare that:

Product: 23" W LCD Monitor
Trade Name: Acer or eMachines or Gateway or packard bell
Model Number: P235H
SKU Number: P235H xxx ("x" = 0~9, a ~ z, A ~ Z or Blank)

Is compliant with the essential requirements and other relevant provisions of the following EC directives, and that all the necessary steps have been taken and are in force to assure that production units of the same product will continue comply with the requirements.

EMC Directive 2004/108/EC as attested by conformity with the following harmonized standards:

- EN55022:2006, AS/NZS CISPR22:2006, Class B
- EN55024:1998 + A1:2001 + A2:2003
- EN61000-3-2:2006, Class D
- EN61000-3-3:1995 + A1:2001+A2: 2005

Low Voltage Directive 2006/95/EC as attested by conformity with the following harmonized standard:

- EN60950-1:2001 + A11:2004

RoHS Directive 2002/95/EC on the Restriction of the Use of certain Hazardous Substances in Electrical and Electronic Equipment

Year to begin affixing CE marking 2009.

Easy Lai

Easy Lai/Manager
Regulation, Acer Inc.

Feb. 27, 2009 -
Date



Federal Communications Commission Declaration of Conformity

This device complies with Part 15 of the FCC Rules. Operation is subject to the following two conditions: (1) this device may not cause harmful interference, and (2) this device must accept any interference received, including interference that may cause undesired operation.

The following local Manufacturer /Importer is responsible for this declaration:

Product Name:	23" W LCD Monitor
Main Model Number:	P235Hxxxx
Series Model Number:	P235Hxxxx
Name of Responsible Party:	Acer America Corporation
Address of Responsible Party:	333 West San Carlos St. San Jose, CA 95110 U. S. A.
Contact Person:	Acer Representative
Phone No.:	254-298-4000
Fax No.:	254-298-4147