

# Acer LCD-Monitor

Benutzerhandbuch

Copyright © 2008. Acer Incorporated.  
Alle Rechte vorbehalten.

Acer LCD-Monitor Benutzerhandbuch  
Originalausgabe: 1/2008

Gelegentliche Änderungen der Informationen in dieser Veröffentlichung behalten wir uns ohne Ankündigung vor. Diese Änderungen werden jeweils in die folgenden Ausgaben dieses Handbuchs, zusätzlicher Dokumente oder Veröffentlichungen übernommen. Diese Firma übernimmt keine Garantie, weder ausdrücklich noch implizit, bezüglich des Inhalts dieses Handbuchs und – ohne darauf beschränkt zu sein – der unausgesprochenen Garantien von Marktgängigkeit und Eignung für einen bestimmten Zweck.

Notieren Sie nachfolgend die Modellnummer, Seriennummer sowie Kaufdatum und -ort. Die Serien- und Modellnummer befinden sich auf dem Etikett an Ihrem Computer. Wenn Sie sich bezüglich Ihres Geräts an die Firma wenden, müssen Sie die Seriennummer, die Modellnummer und die Kaufdaten immer mit angeben.

Kein Teil dieser Veröffentlichung darf in irgendeiner Form oder durch irgendwelche Verfahren sei es elektronisch, mechanisch, durch Fotokopieren, Aufnahme oder andere Verfahren ohne vorherige schriftliche Zustimmung von Acer Incorporated reproduziert, in einem Datenabrufsystem gespeichert oder übertragen werden.

Acer LCD-Monitor Benutzerhandbuch

Modellnummer: \_\_\_\_\_

Seriennummer: \_\_\_\_\_

Kaufdatum: \_\_\_\_\_

Kaufort: \_\_\_\_\_

Acer und das Acer-Logo sind eingetragene Warenzeichen von Acer Incorporated. Produktnamen und Warenzeichen anderer Unternehmen werden in diesem Handbuch nur zu Identifikationszwecken verwendet und sind das Eigentum der jeweiligen Unternehmen.

# SPEZIALHINWEISE FÜR LCD-Monitore

Folgende Anzeichen sind normal bei LCD-Monitore und deuten auf keine Fehlfunktion hin.

- Wegen der Beschaffenheit der Fluoreszenzlampe kann das Bild auf dem Bildschirm anfänglich flimmern. Schalten Sie den Monitor mit dem Netzschalter aus und danach erneut ein, um sicherzustellen, dass das Flimmern verschwindet.
- Je nach dem Desktop-Muster, das Sie verwenden, kann eine unterschiedliche Helligkeit auf dem Bildschirm auftreten.
- Der LCD-Bildschirm hat 99.99% oder mehr funktionierende Pixel. Auf dem Bildschirm können Fehler von 0,01% oder weniger, wie z.B. ein fehlender Bildpunkt oder ein ständig leuchtender Bildpunkt, vorhanden sein.
- Aufgrund der Beschaffenheit des LCD-Bildschirms kann ein Nachbild nach dem Umschalten eines Bildes auf dem Bildschirm sichtbar bleiben, wenn das selbe Bild für mehrere Stunden auf dem Bildschirm erschien. In diesem Fall kann sich der Bildschirm langsam durch Umschalten des Bildes oder durch Ausschalten des Monitors am Netzschalter für mehrere Stunden erholen.

## Informationen zu Ihrer Sicherheit und Ihrem Komfort

### Sicherheitshinweise

Lesen Sie diese Anweisungen gründlich durch. Bewahren Sie dieses Dokument auf, damit Sie später in ihm nachschlagen können. Beachten Sie alle Warnhinweise und Anweisungen, die auf diesem Gerät angegeben sind.

### DEN MONITOR REINIGEN

Beachten Sie beim Reinigen des Monitors die folgenden Richtlinien:

- Vor dem Reinigen stets den Netzstecker vom Stromnetz abtrennen.
- Zum Abwischen des Bildschirms und der Vorderseite und der Seiten des Gehäuses ein.

## VORSICHT bei Handhabung des Netzsteckers

Beachten Sie die folgenden Hinweise zum Einstecken/Herausziehen des Netzsteckers:

- Bringen Sie den Monitor erst am Ständer an, bevor Sie ihn an eine Netzsteckdose anschließen.
- Schalten Sie sowohl den LCD-Monitor als auch den Computer aus, bevor Sie Kabel anschließen oder das Netzkabel trennen.
- Falls das System über mehrere Netzquellen verfügt, unterbrechen Sie die Stromversorgung zum System, indem Sie alle Netzkabel von den Netzteilen abtrennen.

## VORSICHT, zugänglich aufstellen

Stellen Sie sicher, dass die Netzquelle, in die Sie das Netzkabel einstecken, einfach zugänglich ist und sich so nah wie möglich am bedienten Gerät befindet. Wenn Sie das Gerät vom Netz trennen müssen, ziehen Sie den Netzstecker.

## Sicheres Hörvergnügen

Bitte beachten Sie die folgenden, von Experten verfassten Hinweise, um Ihr Gehör zu schützen.

- Erhöhen Sie die Lautstärke langsam, bis Sie klar, komfortabel und ohne Verzerrungen hören können.
- Nachdem Sie die Lautstärke einmal eingestellt haben, erhöhen Sie die Lautstärke nicht weiter, weil sich Ihre Ohren daran gewöhnt haben.
- Begrenzen Sie die Zeit, die Sie mit dem Hören von lauter Musik verbringen.
- Vermeiden Sie ein Erhöhen der Lautstärke, um Umgebungsgeräusche zu übertönen.
- Senken Sie die Lautstärke, wenn Sie Gespräche der Menschen in Ihrer Umgebung nicht mehr verstehen können.

## Warnhinweis

- Benutzen Sie dieses Gerät nicht in der Nähe von Wasser.
- Stellen Sie dieses Gerät nicht auf einen instabilen Wagen, Ständer oder Tisch. Das Gerät könnte herunterfallen und dadurch ernsthaft beschädigt werden.
- Schlitze und Öffnungen dienen der Belüftung; dies garantiert den verlässlichen Betrieb des Geräts und schützt es vor Überhitzung. Diese Öffnungen dürfen auf keinen Fall zugestellt oder verdeckt werden. Verdecken Sie die Öffnungen nicht durch das Legen des Geräts auf ein Bett, Sofa, Teppich oder auf eine ähnliche Oberfläche. Das Gerät sollte auf keinen Fall in die Nähe eines Heizgeräts oder Heizkörpers gebracht oder in

einer Umschließung installiert werden, es sei denn es ist für ausreichende Belüftung gesorgt.

- Stecken sie auf keinen fall irgendwelche Objekte durch die Gehäuseschlitze, da hierbei Teile mit gefährlicher Spannung berührt oder kurzgeschlossen werden können, was zu Feuer oder elektrischem Schlag führen kann. Verschütten sie auf keinen Fall irgendwelche Flüssigkeiten über das Gerät.
- Um die Beschädigung interner Komponenten und das Auslaufen von Akkus zu vermeiden, sollten Sie das Produkt nicht auf eine vibrierende Oberfläche stellen.
- Verwenden Sie das Gerät nicht, während Sie Sport treiben oder wenn Sie sich an einem Ort mit starken Vibrationen aufhalten, da dies zu Kurzschlüssen oder zur Beschädigung von internen Komponenten führen kann.

## Verwendung von Netzstrom

- Das Gerät sollte mit der Art von Strom betrieben werden, die auf dem entsprechenden Etikett angegeben ist. Wenn sie sich nicht über die verfügbare Netzquelle im klaren sind, lassen sie sich von ihrem Händler oder dem örtlichen Stromversorger beraten.
- Stellen sie keine Gegenstände auf das Netzkabel. Stellen sie das Gerät nicht an einem Ort auf, an dem Personen auf das Kabel treten können.
- Wenn sie für das Gerät ein Verlängerungskabel benutzen, gehen sie sicher, dass der Gesamt-Amperewert des an das Verlängerungskabel angeschlossenen Geräts nicht den Amperewert des Verlängerungskabels überschreitet. Gehen sie auch sicher, dass der Gesamtwert für alle Geräte, die an die Netzsteckdose angeschlossen sind, nicht den Wert für die elektrische Sicherung überschreiten.
- Überlasten Sie nicht die Netzsteckdose, den Vielfachstecker oder die Anschlussdose, indem Sie zu viele Geräte anschließen. Die Gesamtladung des Systems darf nicht mehr als 80% der Leistung des Zweigstromkreises betragen. Falls Sie einen Vielfachstecker verwenden, sollte die Ladung nicht mehr als 80% der Eingabeleistung für den Stecker betragen.
- Das Netzkabel dieses Produktes besitzt einen geerdeten Stecker mit drei Drähten. Der Stecker eignet sich nur für eine geerdete Netzsteckdose. Stellen Sie sicher, dass die Netzsteckdose ordnungsgemäß geerdet ist, bevor Sie den Netzstecker anschließen. Stecken Sie den Stecker nicht in eine Steckdose, die nicht geerdet ist. Wenden Sie sich an Ihren Elektriker, wenn Sie Fragen haben.



**Warnung! Der Erdungsstift dient der Sicherheit. Wenn Sie eine Netzsteckdose verwenden, die nicht ordnungsgemäß geerdet ist, kann es zu einem elektrischen Schlag und/oder einer Verletzung kommen.**



.....

**Hinweis:** Der Erdungsstift bietet auch einen guten Schutz gegen unerwartete Geräusche durch andere in der Nähe befindliche elektrische Geräte, die die Leistung dieses Produkts beeinträchtigen können.

- Benutzen sie nur die für das Gerät vorgesehenen Kabel (die im Zubehör enthalten sind). Es sollte sich um einen abtrennbaren Typ handeln: UL aufgelistet/ CSA-zertifiziert, Typ SPT-2, bemessen 7a 125V minimum, VDE zugelassen oder entsprechend. Die maximale Länge beträgt 4,6 Meter (15 feet).

## Instandhaltung des Produkts

Versuchen sie auf keinen Fall, dieses Gerät selbst zu reparieren, da das Öffnen oder Entfernen der Abdeckungen sie teilen mit gefährlicher Spannung oder anderen Risiken aussetzen kann. Überlassen sie alle Reparaturen einem qualifizierten Fachmann.

Ziehen Sie in den folgenden Fällen den Netzstecker und wenden Sie sich an qualifiziertes Servicepersonal:

- Netzkabel oder -Stecker sind beschädigt, abgeschnitten oder ausgefranst
- Flüssigkeit gelangte in das Produkt
- Das Produkt wurde Regen oder Wasser ausgesetzt
- Das Produkt wurde fallen gelassen oder das Gehäuse ist beschädigt
- Das Produkt zeigt Anzeichen von Leistungsveränderungen, die eine Wartung erfordern
- Das Produkt kann nach Beachtung der Bedienungsanleitung nicht normal in Betrieb genommen werden



.....

**Hinweis:** Ändern Sie nur die Einstellungen, die in den Betriebsanweisungen beschrieben werden, da das falsche Ändern anderer Einstellungen zu Schäden führen kann, die umfangreiche Reparaturen durch einen qualifizierten Techniker erfordern, um den Normalzustand des Geräts wiederherzustellen.

## Umgebungen mit Explosionsgefahr

Schalten Sie das Gerät aus, wenn Sie sich in Umgebungen mit Explosionsgefahr befinden und beachten Sie alle Schilder und Anweisungen. Umgebungen mit Explosionsgefahr umfassen Bereiche, in denen Sie in der Regel dazu angehalten werden, den Motor Ihres Fahrzeugs auszuschalten. Funken in solchen Umgebungen können Brände und Explosionen auslösen, die zu Verletzungen oder gar zum Tod führen können. Switch off the device near gas pumps at service stations. Beachten Sie die Benutzungsbeschränkung von Hochfrequenzgeräten in Treibstofflagern, Speichern und Umschlagplätzen; Chemieanlagen; und Orten, an denen Sprengungen durchgeführt werden.

Potenziell explosive Umgebungen sind oft, aber nicht immer gekennzeichnet. Hierzu zählen der Bereich unter Deck bei Schiffen, Transport oder Lagereinrichtungen für Treibstoff (z. B. Benzin oder Propangas) und Bereiche, in denen die Luft Chemikalien oder Partikel wie Getreidestaub, Staub oder Metallstaub enthält.

## Zusätzliche Sicherheitshinweise

Ihr Gerät und sein Zubehör kann kleinere Teile beinhalten. Halten Sie diese Teile außerhalb der Reichweite von Kleinkindern.

## Informationen zum Recycling von IT-Geräten

Acer engagiert sich stark im Umweltschutz und sieht das Recycling, d. h. die sachgerechte Wiederverwertung und Entsorgung von gebrauchten Geräten, als eine der wichtigsten Aufgaben des Unternehmens an, um die Belastung der Umwelt so gering wie möglich zu halten.

Acer ist sich darüber bewusst, welche Auswirkungen auf die Umwelt die Geschäfte des Unternehmens haben, und ist darum bemüht, die bestmöglichen Vorgehensweisen zu identifizieren und einzusetzen, um die Belastung der Umwelt durch Produkte des Unternehmens zu reduzieren.

Weitere Informationen sowie Hilfen zum Recycling finden Sie auf folgender Website: <http://global.acer.com/about/sustainability32.htm>.

Besuchen Sie [www.global.acer.com](http://www.global.acer.com), um weitere Informationen über die Eigenschaften und Vorteile unserer Produkte zu erhalten.

# Hinweise zur Entsorgung

Werfen Sie dieses elektronische Gerät nicht in Ihren Haushaltsabfall. Um Umweltverschmutzung zu minimieren und die Umwelt bestmöglich zu schützen, sollten Sie wiederverwerten oder recyceln. Für weitere Informationen über die Entsorgung elektronischer Geräten (WEEE), besuchen Sie <http://global.acer.com/about/sustainability.htm>



## Hinweis zu Quecksilber

Für Projektoren oder elektronische Produkte, die einen LCD/CRT-Monitor oder ein Display besitzen:

Lampe(n) in diesem Produkt enthält/enthalten Quecksilber und muss/müssen recycled oder entsprechend den örtlichen Gesetzen und Bestimmungen entsorgt werden. Weitere Informationen erhalten Sie bei der Electronic Industries Alliance unter [www.eiae.org](http://www.eiae.org). Für Informationen über die Entsorgung von Lampen, besuchen Sie bitte [www.lamprecycle.org](http://www.lamprecycle.org).



## LCD-Pixel-Hinweis

Die LCD-Einheit ist mit Hochpräzisionstechniken der Herstellung produziert worden. Es kann aber trotzdem vorkommen, dass einige Pixel manchmal falsch dargestellt oder als schwarze oder rote Punkte erscheinen. Dies hat keinen Einfluss auf das aufgenommene Bild und stellt keine Fehlfunktion dar.





ENERGY STAR (für ausgewählte Modelle) ist ein von der Regierung durchgeführtes Programm (öffentliche/private Partnerschaft), das Anwendern erlaubt, auf kostengünstige Weise die Umwelt zu schützen, ohne dabei Abstriche bei der Qualität von Produkteigenschaften machen zu müssen. Mit einem ENERGY STAR gekennzeichnete Produkte geben keine Treibhausgase aus, da sie strenge Richtlinien zur effizienten Energienutzung erfüllen, die von der US-amerikanischen Umweltschutzbehörde (EPA) und dem US-Ministerium für Energie (DOE) aufgestellt wurden. In einem gewöhnlichen Haushalt wird 75% des Strom, der für elektronische Geräte benutzt wird, verbraucht, während die Produkte ausgeschaltet sind. Im Haushalt verwendete Elektrogeräte, die mit einem ENERGY STAR gekennzeichnet sind, verbrauchen 50% weniger Energie im ausgeschalteten Zustand als herkömmliche Geräte. Für weitere Informationen besuchen Sie die Webseiten <http://www.energystar.gov> und <http://www.energystar.gov/powermanagement>.

Als ein Partner von ENERGY STAR hat Acer Inc. sichergestellt, dass dieses Produkt die ENERGY STAR-Richtlinien zum Energiesparen erfüllt.



.....

**Hinweis:** Die obige Erklärung bezieht sich nur auf Acer LCD-Monitore, die das ENERGY STAR-Logo besitzen.

Dieses Produkt ist bei Auslieferung für die Energieverwaltung eingestellt:

- Der Schlaf-Modus der Anzeige wird nach 15 Minuten an Nichtaktivität aktiviert.
- Der Schlaf-Modus des Computers wird nach 30 Minuten an Nichtaktivität aktiviert.
- Sie können den Rechner aus dem Schlaf-Modus wieder aufwecken, indem Sie die Ein/Aus-Taste drücken.

## Tipps und Informationen für komfortable Anwendung

Bei langer Anwendung können Computer-Benutzer an Überanstrengung der Augen und Kopfschmerzen leiden. Anwender setzen sich auch dem Risiko von körperlichen Schäden aus, wenn sie über viele Stunden hinweg an einem Computer arbeiten. Lange Arbeitsstunden, falsche Sitzposition, schlechte Arbeitsgewohnheiten, Stress, unangemessene Arbeitsbedingungen, persönliche Verfassung und andere Faktoren können das Risiko für körperliche Schäden erhöhen.

Wenn der Computer auf nicht sachgemäße Weise bedient wird, kann es zu Karpaltunnelsyndrom, Sehnenentzündung, Sehnenscheidenentzündung oder anderen Störungen des Bewegungsapparats kommen. Die folgenden Symptome können an Händen, Handgelenken, Armen, Schultern, Nacken oder Rücken auftreten:

- Taubheit, Brennen oder Kribbeln
- Muskelkater, Schmerzen oder Empfindlichkeit
- Scherzen, Schwellungen oder Herzklopfen
- Steifheit oder Verspanntheit
- Kälte oder Schwächegefühl

Wenn Sie diese Symptome oder andere wiederholt auftretende oder chronische Beschwerden und/oder Schmerzen feststellen, die auf die Benutzung des Computers zurückgeführt werden können, wenden Sie sich bitte umgehend an einen Arzt, und verständigen Sie die Gesundheits- und Sicherheitsabteilung Ihrer Firma.

Im folgenden Abschnitt finden Sie Tipps für eine angenehmere Bedienung Ihres Computers.

## Herstellung einer angenehmen Arbeitsumgebung

Richten Sie das Arbeitsumfeld so angenehm wie möglich ein, indem Sie den Sichtwinkel des Monitors anpassen, eine Fußablage verwenden oder die Sitzposition für maximalen Komfort einstellen. Beachten Sie die folgenden Tipps:

- Vermeiden Sie, zu lange die gleiche Position einzuhalten
- Vermeiden Sie, sich nach vorne zu beugen oder nach hinten zu lehnen
- Stehen Sie regelmäßig auf, und gehen Sie umher, um Ihre Beinmuskeln zu lockern

## Schutz Ihrer Augen

Ihre Augen können durch lange Benutzung des Monitors, das Tragen falscher Brillen oder Kontaktlinsen, grelles Licht, eine zu starke Raumbeleuchtung, unscharfe Bildschirme, sehr kleine Schrift und eine Anzeige mit niedrigem Kontrast belastet werden. Im folgenden Abschnitt finden Sie Empfehlungen darüber, wie Sie die Belastung Ihrer Augen verringern können.

### Augen

- Ruhen Sie Ihre Augen in regelmäßigen Abständen aus.
- Schauen Sie von Zeit zu Zeit weg vom Monitor auf einen entfernten Punkt, um den Augen eine Pause zu gönnen.
- Blinzeln Sie häufig, um zu verhindern, dass Ihre Augen zu trocken werden.

### Anzeige

- Halten Sie die Anzeige stets sauber.
- Die Augen sollten sich über dem oberen Rand der Anzeige befinden, so dass sie nach unten gerichtet sind, wenn Sie auf die Mitte der Anzeige schauen.

- Stellen Sie die Helligkeit und/oder den Kontrast der Anzeige auf eine angenehme Stufe ein, um Text besser lesen und Grafiken deutlicher sehen zu können.
- Vermeiden Sie auf folgende Weise grelles Licht und Reflektionen:
  - Stellen Sie Ihre Anzeige so auf, dass seine Seite auf das Fenster oder eine ander Lichtquelle gerichtet ist
  - Minimieren Sie das Licht im Raum, indem Sie Gardinen, Vorhänge oder Jalousien verwenden
  - Verwenden Sie eine geeignete Lichtquelle
  - Ändern Sie den Ansichtswinkel der Anzeige
  - Verwenden Sie einen Filter der grelles Licht reduziert
  - Verwenden Sie einen Blendschutz, z.B. ein Stück Karton, dass oben auf dem Monitor angebracht wird
- Vermeiden Sie, aus einem ungünstigen Winkel auf die Anzeige zu sehen.
- Vermeiden Sie, über einen längeren Zeitraum in eine grelle Lichtquelle, z.B. ein offenes Fenster, zu sehen.

## Angewöhnung guter Arbeitsgewohnheiten

Die folgenden Gewohnheiten bei der Arbeit erlauben Ihnen, entspannter und produktiver mit Ihrem Computer zu arbeiten:

- Machen Sie regelmäßig und oft kurze Pausen.
- Machen Sie regelmäßig Dehnübungen.
- Atmen Sie so oft wie möglich frische Luft ein.
- Treiben Sie regelmäßig Sport und halten Sie sich gesund.



## *Glückwünsche!*

Das von Ihnen gekaufte Display trägt das TCO'03 Display-Gütezeichen. D.h., Ihr Display wurde entsprechend einiger der strengsten Kriterien für Qualität und Umweltschutz entworfen, hergestellt und geprüft. Das garantiert ein hochwertiges Produkt, das auf den Benutzer zugeschnitten ist und die Umwelt so wenig wie möglich belastet.

## *Einige Punkte der TCO'03 Display Anforderungen:*

### *Ergonomie*

- Gute visuelle Ergonomie und Bildqualität für bessere Arbeitsbedingungen für den Benutzer und eine Verminderung von Sicht- und Ermüdungsproblemen. Wichtige Parameter sind Luminanz, Kontrast, Auflösung, Reflexionsgrad, Farbwiedergabe und Bildstabilität.

### *Energie*

- Energiesparmodus nach einer bestimmten Zeit – vorteilhaft für Benutzer und Umwelt.
- Elektrische Sicherheit.

### *Emissionen*

- Elektromagnetische Felder.
- Geräuschemissionen.

### *Ökologie*

- Das Produkt muss recyclingbereit sein und der Hersteller muss ein zertifiziertes Umweltschutzmanagement-System wie EMAS oder ISO 14001 vorweisen können.
- Einschränkungen für
  - Chlorierte und bromierte Flammschutzmittel und Polymer.
  - Schwermetalle wie Kadmium, Quecksilber und Blei.

Die Voraussetzungen dieses Gütezeichens wurden von TCO Development in Zusammenarbeit mit Wissenschaftlern, Experten, Anwendern und Herstellern weltweit entwickelt. Seit Ende der achtziger Jahre befasst sich TCO mit der Entwicklung von benutzerfreundlicheren IT-Geräten. Unser Gütezeichen wurde zuerst 1992 für Displays etabliert und wird heute von Benutzern und IT-Herstellern weltweit gefordert.

Für weitere Informationen siehe bitte  
[www.tcodevelopment.com](http://www.tcodevelopment.com)



## Declaration of Conformity

**We,**

**Acer Computer (Shanghai) Limited**

3F, No. 168 Xizang medium road, Huangpu District,  
Shanghai, China

Contact Person: Mr. Easy Lai

Tel: 886-2-8691-3089 Fax: 886-2-8691-3000

E-mail: [easy\\_lai@acer.com.tw](mailto:easy_lai@acer.com.tw)

Hereby declare that:

**Product: 21.5" LCD Monitor**

**Trade Name: Acer**

**Model Number: V223HQ**

**SKU Number: V223HQxxxx (x can be 0-9, A-Z or blank)**

Is compliant with the essential requirements and other relevant provisions of the following EC directives, and that all the necessary steps have been taken and are in force to assure that production units of the same product will continue comply with the requirements.

**EMC Directive 2004/108/EC as attested by conformity with the following harmonized standards:**

- EN55022:2006, AS/NZS CISPR22:2006, Class B
- EN55024:1998 + A1:2001 + A2:2003
- EN61000-3-2:2000 +A2:2005, Class D
- EN61000-3-3:1995 + A1:2001+A2:2005

**Low Voltage Directive 2006/95/EC as attested by conformity with the following harmonized standard:**

- EN60950-1:2001

**RoHS Directive 2002/95/EC on the Restriction of the Use of certain Hazardous Substances in Electrical and Electronic Equipment.**

*Easy Lai*

Easy Lai / Director

Acer Computer (Shanghai) Limited

# Federal Communications Commission

## Declaration of Conformity

This device complies with Part 15 of the FCC Rules. Operation is subject to the following two conditions: (1) This device may not cause harmful interference, and (2) This device must accept any interference received, including interference that may cause undesired operation.

The following local manufacturer/importer is responsible for this declaration:

Product name:	21.5" LCD Monitor
Model number:	V223HQ
SKU number:	V223HQxxx (x can be 0-9, A-Z or blank)
Name of responsible party:	Acer America Corporation
Address of responsible party:	333 West San Carlos St. San Jose, CA 95110 USA
Contact person:	Acer Representative
Tel:	1-254-298-4000
Fax:	1-254-298-4147



SPEZIALHINWEISE FÜR LCD-Monitore	iii
Informationen zu Ihrer Sicherheit und Ihrem Komfort	iii
Sicherheitshinweise	iii
DEN MONITOR REINIGEN	iii
VORSICHT bei Handhabung des Netzsteckers	iv
VORSICHT, zugänglich aufstellen	iv
Sicheres Hörvergnügen	iv
Warnhinweis	iv
Verwendung von Netzstrom	v
Instandhaltung des Produkts	vi
Zusätzliche Sicherheitshinweise	vii
Informationen zum Recycling von IT-Geräten	vii
Hinweise zur Entsorgung	viii
LCD-Pixel-Hinweis	viii
Tipps und Informationen für komfortable Anwendung	ix
Federal Communications Commission	
Declaration of Conformity	xiii
AUSPACKEN	1
Anmontieren/Entfernen des Sockels	2
DIE BILDSCHIRMPOSITION EINSTELLEN	2
DAS NETZKABEL ANSCHLIESSEN	3
STROMSPAREN	3
DDC	3
Steckerbelegung	4
Standard Takttabelle	6
INSTALLATION	7
BENUTZERREGLER	8
ÄNDERN EINER EINSTELLUNG	9
Acer eColor Management	10
USER	11
FEHLERSUCHE	13
Modelle VGA	13
Modelle DVI	15





# AUSPACKEN

Überprüfen Sie beim Auspacken, ob die nachstehend aufgeführten Artikel vorhanden sind. Bewahren Sie den Verpackungskarton für den Fall auf, wenn Sie den Monitor in Zukunft versenden oder transportieren müssen.

Monitor mit  
Leuchtkristallanzeige

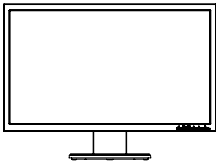

Benutzerhandbuch



Kurzanleitung



D-SUB-kable

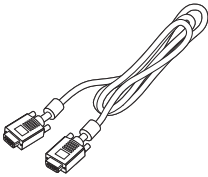

DVI-kable (nur Modell  
mit Doppeleingang)

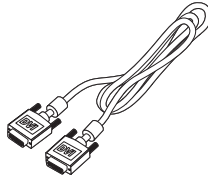

WS-Netzkabel

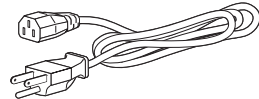

Audio Kabel  
(option)

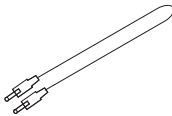

## Anmontieren/Entfernen des Sockels

### Anmontieren:

Richten Sie den Freigabeknopf an der Unterseite des Monitors mit den entsprechenden Kerben an der Unterseite des Fußes aus.

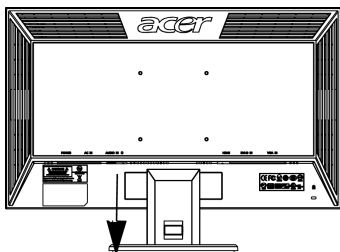

### Entfernen:

Drücken Sie wie gezeigt auf die Freigabetaste und ziehen Sie den Ständer dann in Pfeilrichtung, um ihn zu entfernen.

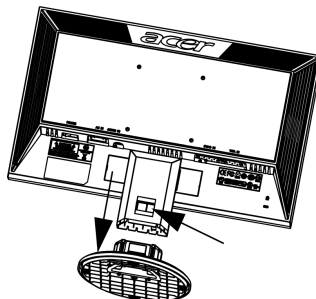

## DIE BILDSCHIRMPOSITION EINSTELLEN

Für den optimalsten Blickwinkel kann die Neigung des Monitors eingestellt werden, indem Sie ihn mit beiden Händen wie unten gezeigt an den Kanten halten.

Der Monitor kann um 15 Grad nach oben und um 5 Grad nach unten geneigt werden.

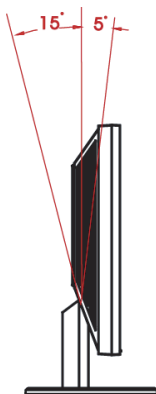

## DAS NETZKABEL ANSCHLIESSEN

- Stellen Sie zuerst sicher, daß der Typ des Netzkabels, welches Sie verwenden, für den Gebrauch in Ihrer Region zugelassen ist.
- Dieser Monitor kann entweder bei einer Spannung von 100/120V oder 220/240V (Wechselstrom) betrieben werden. Daher muß der Monitor durch den Benutzer für die jeweilige Spannung nicht eingestellt werden.
- Schließen Sie ein Ende des Netzkabels an die Netzanschlussbuchse, dann das andere Ende an eine Netzsteckdose (Wechselstrom) an.
- Wenn das Gerät mit 120 V (Wechselstrom) betrieben wird:  
Verwenden Sie einen auf der UL-Liste aufgeführten Kabelsatz mit einem Kabel des Typs SVT und einem Stecker mit einer Nennleistung von 10 A/125 V.
- Wenn das Gerät mit 220/240 V (Wechselstrom) betrieben wird:  
Verwenden Sie einen Kabelsatz mit einem H05VV-F-Kabel und Stecker mit einer Nennleistung von 10 A, 250 V. Das Kabel muß mit den Sicherheitsvorschriften im jeweiligen Land, in dem dieses Gerät in Betrieb genommen wird, entsprechen.

## STROMSPAREN

Der Bildschirm wird in den Energiesparmodus geschaltet durch ein Signal vom Bildschirmkontroller. Dies wird durch das Amber-Farb-Energie LCD angezeigt.

Modus	Anzeigediode
Ein	Blau
STROMSPAREN	Orange

Die Stromspar-Staten werden solange behalten, bis ein Steuersignal entdeckt oder die Tastatur oder Maus aktiviert wird. Die Übergangszeit vom Energiesparmodus zum „Ein“-Modus beträgt etwa 3 Sekunden.

## DDC

Für eine Vereinfachung der Installation kann der Monitor dank seiner Plugand-Play-Funktion an Ihr System angeschlossen werden, falls das DDC-Protokoll durch Ihr System ebenfalls unterstützt wird. Der DDC (Anzeigedatenkanal) ist ein Kommunikationsprotokoll, durch welche die Fähigkeiten des Monitors, beispielsweise die unterstützten Auflösungsvermögen und den entsprechenden Zeitgeber, automatisch dem Host-System mitgeteilt werden. Durch den Monitor wird ebenfalls die DDC2B-Norm unterstützt.

## Steckerbelegung

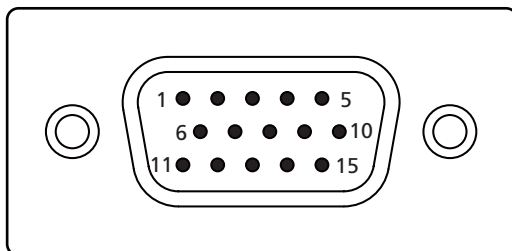

15-pol. Color Display Signalkabel

Pin Nr.	Beschreibung	Pin Nr.	Beschreibung
1	Rot	9	+5 V
2	Grün	10	Logik Erde
3	Blau	11	Monitor Erde
4	Monitor Erde	12	DDC-Seriell Daten
5	DDC-Rückkanal	13	H-Sync
6	R-Erde	14	V-Sync
7	G-Erde	15	DDC-Seriell Takt
8	B-Erde		

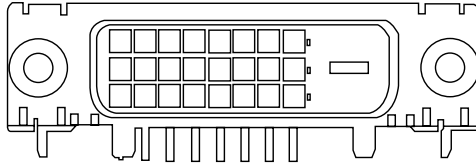

24-pol. Color Display Signalkabel

Pin Nr.	Beschreibung	Pin Nr.	Beschreibung
1	TMDS Daten2-	13	NC
2	TMDS Daten2+	14	+5V Spannung
3	TMDS Daten 2/4 Abschirmung	15	Erde (Rückkanal für +5V hsync.vsync)
4	NC	16	Hot Plug Erkennung
5	NC	17	TMDS Daten0-
6	DDC Takt	18	TMDS Daten0+
7	DDC Daten	19	TMDS Daten 0/5 Abschirmung
8	NC	20	NC
9	TMDS Daten1-	21	NC
10	TMDS Daten1+	22	TMDS Takt Abschirmung
11	TMDS Daten 1/3 Abschirmung	23	TMDS Takt+
12	NC	24	DDC TMDS Takt-

# Standard Takttabelle

Mode		Resolution		
1		640 x 480	60	Hz
2		640 x 480	72	Hz
3		640 x 480	75	Hz
4	MAC	640 x 480	66.66	Hz
5	VESA	720x400	70	Hz
6	SVGA	800 x 600	56	Hz
7	SVGA	800 x 600	60	Hz
8	SVGA	800 x 600	72	Hz
9	SVGA	800 x 600	75	Hz
10	MAC	832 x 624	74.55	Hz
11	XGA	1024 x 768	60	Hz
12	XGA	1024 x 768	70	Hz
13	XGA	1024 x 768	75	Hz
14	MAC	1152 x 870	75	Hz
15	VESA	1152 x 864	75	Hz
16	VESA	1280 x 960	60	Hz
17	SXGA	1280 x 1024	60	Hz
18	SXGA	1280 x 1024	75	Hz
19	VESA	1280 x 720	60	Hz
20	WXGA	1280x800	60	Hz
21	WXGA	1360x768	60	Hz
22	WXGA+	1440x900	60	Hz
23	WXGA+	1440x900	75	Hz
24	SXGA	1440x1050	60	Hz
25	VSXGA	1680x1050	60	Hz
26	VSXGA	1680x1050	75	Hz
27	UXGA	1600x1200	60	Hz
28	UXGA	1920x1080	60	Hz

# INSTALLATION

Befolgen Sie zum Installieren des Monitors an Ihr Host-System die untenstehenden Schritte:

## Schritte

- 1 Verbinden des Videokabels
  - a Vergewissern Sie sich, dass sowohl Monitor als auch Computer AUSgeschaltet sind.
  - b Schließen Sie das VGA Videokabel an den Computer an.
  - c Schließen Sie das Digitalkabel (nur für Modelle mit Doppeleingang) an.
    - (1) Vergewissern Sie sich, dass sowohl Monitor als auch Computer AUSgeschaltet sind.
    - (2) Verbinden Sie ein Ende des 24-pol. DVI-Kabels mit der Rückseite des Monitors und das andere Ende mit dem DVI-Anschluss des Computers.
- 2 Verbinden des Netzkabels  
Verbinden Sie das Netzkabel erst mit dem Monitor und dann mit einer ordnungsgemäß geerdeten Wechselstromquelle.
- 3 EINSchalten von Monitor und Computer  
Schalten Sie zuerst den Monitor EIN, danach den Computer. Die Einhaltung der Reihenfolge ist sehr wichtig.
- 4 Funktioniert der Monitor noch nicht sachgemäß, finden Sie im Abschnitt Fehlersuche Ratschläge zum Feststellen der Störung.

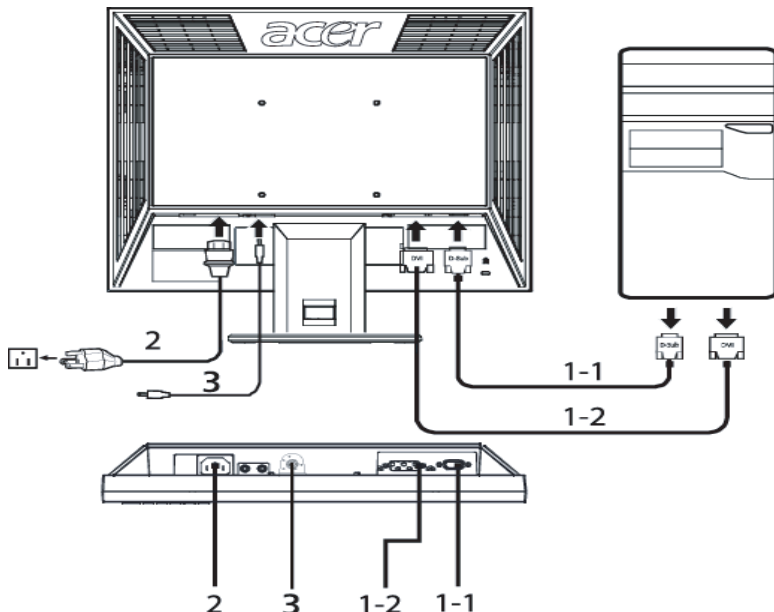



# BENUTZERREGLER

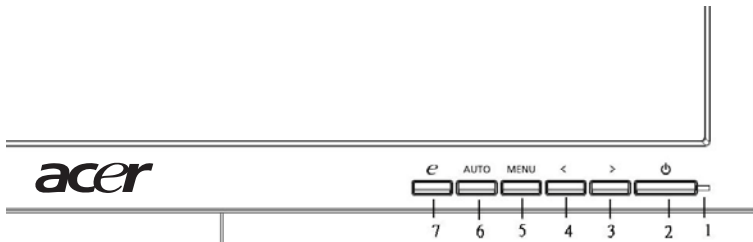

## Regler auf der Gerätevorderseite

- 1 **LED zur Betriebsanzeige:** Leuchtet auf, wenn die Stromzufuhr eingeschaltet ist.
- 2 **Netzschalter:** Zum Ein- und Ausschalten der Stromzufuhr.
- 3.4 **</> :** Drücken Sie auf < oder >, um zur gewünschten Funktion zu gelangen. Drücken Sie auf Eingabe, um die Funktion auszuwählen. Drücken Sie auf < oder > aufgerufenen Funktion zu ändern.
- 5 **MENU / ENTER:** Aktiviert das OSD-Menü, wenn OSD auf AUS gesetzt ist, oder aktiviert/deaktiviert die Einstellungsfunktion, wenn OSD auf EIN gesetzt ist.
- 6 **Auto Adjust-Taste / Exit:**
  - a Diese Taste dient als EXIT-KEY (Verlassen-Taste), wenn das OSD-Menü aufgerufen ist (OSD-Menü verlassen).
  - b Drücken Sie, wenn das OSD-Menü nicht aufgerufen ist, diese Taste über 2 Sekunden lang, um die Autoeinstellungs-Funktion zu aktivieren. Die Autoeinstellungs-Funktion wird verwendet, um HPos, VPos, Takt.
- 7 **Empowering-Taste/Beenden:**
  - a Diese Taste dient als EXIT-KEY (Verlassen-Taste), wenn das OSD-Menü aufgerufen ist (OSD-Menü verlassen).
  - b Mit dieser Taste wählen Sie bei ausgeschaltetem OSD-Menü den Szenario-Modus.

# ÄNDERN EINER EINSTELLUNG

- 1 Drücken Sie auf die **MENU**-Taste, um das OSD-Fenster zu aktivieren.
- 2 Drücken Sie auf **<** oder **>**, um die gewünschte Funktion zu wählen.
- 3 Drücken Sie wieder die **MENU**-Taste, um die markierte Funktion zu aktivieren.
- 4 Drücken Sie auf **<** oder **>** aufgerufenen Funktion zu ändern.
- 5 Wählen Sie zum verlassen und speichern die Verlassen-Funktion. Wenn Sie eine weitere Funktion einstellen möchten, drücken Sie wieder die MENU-Taste und wiederholen Sie die Schritte 2-4.

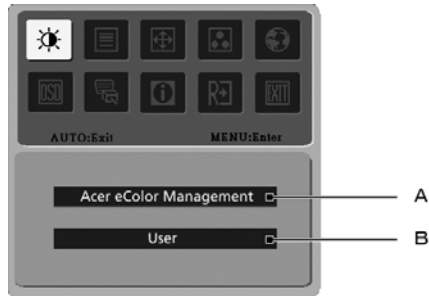

- A. Acer eColor Management:** Wurde die Option „Acer eColor Management“ gewählt, erscheint das „Acer eColor Management“ OSD.
- B. USER:** Wurde die Option „Benutzerdefiniert“ gewählt, erscheint das Standard-OSD.



I. nur Modell mit Analogeingang

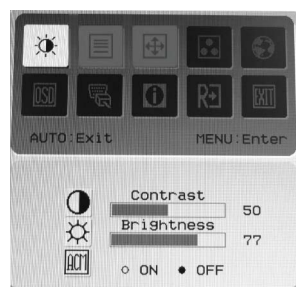



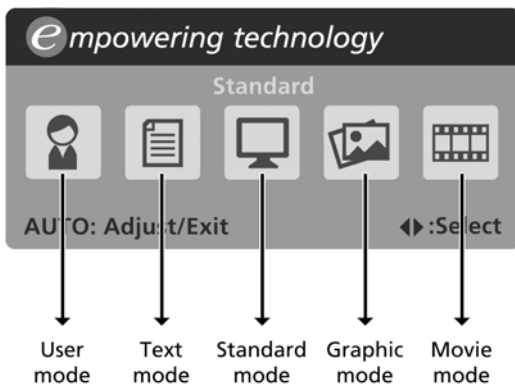

II. nur Modell mit Doppeleingang

# Acer eColor Management















- Benutzungsanweisungen
  - 1 Drücken Sie auf die „*e*“ Empowering-Taste, um das Acer eColor Management OSD zu öffnen und auf unterschiedliche Modi zuzugreifen.
  - 2 Drücken Sie auf < oder > um den Modus auszuwählen.
  - 3 Drücken Sie auf die „Auto Adjust“-Taste, um den Modus zu bestätigen, und die automatische Einstellung durchzuführen.











- Features

Symbol im Hauptmenü	Punkte im Untermenü	Beschreibung
	Benutzer	Benutzerdefiniert. Einstellungen können auf jede Situation angepasst werden.
	Text	Optimale Balance von Helligkeit und Kontrast zum Schutz vor ermüdeten Augen. Die angenehmste Weise, Text auf dem Bildschirm zu lesen.
	Standard	Standardeinstellungen. Steht für native Anzeigekapazitäten.
	Grafiken	Verbessert Farben und betont Details. Bilder und Fotos erscheinen in lebhaften Farben mit deutlichen Einzelheiten.
	Film	Zeigt Szenen mit deutlichen Einzelheiten. Zeigt hervorragende Bilder, selbst in dunkler Umgebung.

# USER

Symbol im Hauptmenü	Symbol im Untermenü	Punkte im Untermenü	Beschreibung
		Kontrast	Ändert den Kontrast zwischen dem Vordergrund und dem Hintergrund des Anzeigebildes.
		Helligkeit	Ändert die Hintergrundhelligkeit des Anzeigebildes.
		ACM	ACM (Adaptive Contrast Management): ACM EIN/AUS Schalter, Default ist "AUS".
		Fokus	Stellt die Bildschärfe ein (Diese Einstellung betrifft nur eine analoge Eingangsquelle).
		Takt	Stellt den Bildtakt ein (Diese Einstellung betrifft nur eine analoge Eingangsquelle).
		H.Position	Stellt die horizontale Position (Diese Einstellung betrifft nur eine analoge Eingangsquelle).
		V. Position	Stellt die vertikale Position (Diese Einstellung betrifft nur eine analoge Eingangsquelle).
	N/A	warm	Stellt die Farb temperature auf warmweiß ein.
	N/A	kalt	Stellt die Farb temperature auf kaltweiß ein.
		Anwender/Rot	Zum Ändern der Rotstärke.
		Anwender/Grün	Zum Ändern der Grünstärke.
		Anwender/Blau	Zum Ändern der Blaustärke.

Symbol im Hauptmenü	Symbol im Untermenü	Punkte im Untermenü	Beschreibung
	N/A	English	Auswahl aus mehreren Sprachen.
	N/A	繁體中文	
		Deutsch	
		Français	
		Español	
		Italiano	
		简体中文	
		日本語	
		Suomi	
		Nederlands	
		Русский	
		H.Position	Stellt die horizontale Position des OSDs ein.
		V. Position	
		OSD-Dauer	OSD-Abschaltung einstellen.
	N/A	Eingangsquelle	Zur Auswahl von D-Sub, DVI-D oder HDMI als Eingangsquelle.
	N/A	Breitbildmodus	Zur Auswahl von Vollbild-, Seitenverhältnis- oder 1:1-Modus.
	N/A	DDC/CI	Schaltet die Unterstützung für DDC/CI ein/aus
	N/A	Informationen	Zeigt die Auflösung, die H/V-Frequenz, die Eingangsschnittstelle und die serielle Nummer für den aktuellen Eingang an.
	N/A	Rücksetzen	Macht die Änderungen der Auto-Konfiguration rückgängig und stellt die Farbtemperatur auf Warm ein.
	N/A	Beenden	Speichert die Einstellung des Benutzers und schließt die OSD-Anzeige.

# FEHLERSUCHE

Bevor Sie den Monitor mit Leuchtkristallanzeige zur Wartung und Überprüfung versenden, prüfen Sie zum Feststellen einer Störung die nachstehende Liste, um die Störung eventuell selbst beheben zu können.

## Modelle VGA

Störung	LED-Status	Abhilfe
Leerer Bildschirm	Blau	Mit Hilfe des OSD die Helligkeit und den Kontrast aufs Maximum einstellen oder deren Standardeinstellung abrufen.
	Aus	Den Netzschalter überprüfen.  Prüfen Sie, ob das Netzkabel ordnungsgemäß mit dem Monitor verbunden ist.
	Orange	Sicherstellen, daß das Videosignalkabel richtig auf der Rückseite des Monitors angeschlossen wurde.
		Stellen Sie sicher, dass das Computersystem eingeschaltet ist und sich im Energiespar-/Standby-Modus befindet.
Unstabiles Bild		Sicherstellen, daß die technischen Angaben der Grafikkarte und des Monitors miteinander übereinstimmen. Stimmen diese nicht überein, kann dies zu einem Konflikt der Frequenz des Eingangssignals führen.

Störung	LED-Status	Abhilfe
Abnormales Bild	Es gibt kein Bild oder das Bild erscheint auf dem Bildschirm versetzt, zu groß oder zu klein.	<p>Stellen Sie über das OSD den Fokus, den Takt, die H-Position und die V-Position für nicht standardmäßige Signale ein.</p> <p>Prüfen Sie die Anzeigeeinstellung des Systems. Wenn kein Bild angezeigt wird, verwenden Sie eine andere Auflösung oder eine andere vertikale Aktualisierungsrate.</p> <p>Warten Sie nach dem Einstellen der Bildgröße einige Sekunden ab, bevor Sie das Signal ändern oder abtrennen oder den Monitor ausschalten.</p>

---

# Modelle DVI

Störung	LED-Status	Abhilfe
Leerer Bildschirm	Blau	Mit Hilfe des OSD die Helligkeit und den Kontrast aufs Maximum einstellen oder deren Standardeinstellung abrufen.
	Aus	Den Netzschalter überprüfen.  Überprüfen Sie, ob das Netzkabel richtig am Monitor angeschlossen wurde.
	Orange	Sicherstellen, daß das Videosignalkabel richtig auf der Rückseite des Monitors angeschlossen wurde.  Stellen Sie sicher, dass das Computersystem eingeschaltet ist und sich im Energiespar-/Standby-Modus befindet.