

Ypatingos pastabos apie LCD monitorius .....	1
Saugumą ir patogumą užtikrinanti informacija.....	2
Išpakavimas .....	5
Pagrindo pritvirtinimas/nuėmimas .....	6
Ekranu padėties koregavimas .....	6
Maitinimo laido prijungimas .....	7
Saugos išpėjimas .....	7
Monitoriaus valymas .....	7
Energijos taupymas .....	8
DDC .....	8
<b>JUNGTIES KONTAKTŲ PASKIRTIS .....</b>	<b>9</b>
Standartinių režimų lentelė .....	11
Diegimas .....	12
Vartotojo valdymo priemonės .....	13
<b>KAIP KOREGUOTI NUSTATYMĄ.....</b>	<b>14</b>
Trikčių šalinimas.....	19

---

## **YPATINGOS PASTABOS APIE LCD MONITORIUS**

Šie simptomai įprasti LCD monitoriams ir nereiškia gedimo.

### **PASTABOS**

- Dėl fluorescentinės šviesos savybių ekranas pradinio naudojimo metu gali mirgėti. Išjunkite maitinimo jungiklį ir vėl jį įjunkite, mirgėjimas dings.
- Ekranu ryškumas gali būti kiek netolygus, atsižvelgiant į naudojamą ekrano foną.
- LCD ekrane yra 99,99% ar daugiau veikiančių pikselių. Jame gali būti 0,01% ar mažiau defektų, pvz., trūkstamų pikselių ar visą laiką šviečiančių pikselių.
- Dėl LCD ekrano savybių pakeitus vaizdą gali likti ankstesnio vaizdo liekamasis atspindys, jei tas pats vaizdas buvo rodomas kelias valandas. Tokiu atveju ekranas atkuriamas pamažu keičiant vaizdą arba kelioms valandoms išjungiant maitinimo jungiklį.

## Saugumą ir patogumą užtikrinanti informacija

### Saugos instrukcijos

Atidžiai perskaitykite instrukcijas. Išsaugokite šį dokumentą, kad kitą kartą vėl galėtumėte paskaityti. Laikykitės visų ant gaminio pažymėtų įspėjimų ir nurodymų.

### ATSARGUMO priemonės atjungiant prietaisą

Prie maitinimo tiekimo prietaiso prijungdami ar nuo jo atjungdami maitinimą, laikykitės šių nurodymų:

pirmiausia sumontuokite maitinimo tiekimo prietaisą, tik paskui maitinimo laidą galite jungti į AC maitinimo lizdą;

maitinimo laidą atjunkite pirmiau, o paskui maitinimo tiekimo prietaisą atjunkite nuo prietaiso; jei sistema naudoja kelis maitinimo šaltinius, maitinimą nuo sistemos atjunkite visų maitinimo laidų kištukus ištraukdami iš maitinimo lizdų.

### ĮSPĖJIMAS dėl prieinamumo

Pasirūpinkite, kad elektros tinklo lizdas, į kurį jungiate maitinimo laidą, būtų lengvai pasiekiamas ir kaip galima arčiau prietaiso operatoriaus. Prireikus nuo prietaiso atjungti maitinimą, užtikrinkite, kad maitinimo laido kištukas būtų ištrauktas iš elektros lizdo.

### Įspėjimai

- Šio gaminio nenaudokite arti vandens.
- Šio prietaiso nestatykite ant nestabiliu stalelio su ratukais, stovo ar stalo. Jei prietaisas nukristų, jis galėtų rimtai sugesti.
- Angos ir kiaurymės yra skirtos ventiliacijai, kad būtų užtikrintas patikimas produkto veikimas ir apsauga nuo perkaitimo. Šių angų negalima užkišti ar uždengti. Angų niekada negalima uždengti pastatant prietaisą ant lovos, sofos, kilimo ar kito panašaus paviršiaus. Šio prietaiso negalima statyti arti arba virš radiatoriaus ar šildymo šaltinio arba kur nors jo įmontuoti, nebent yra numatyta tinkama ventiliacija.
- Į korpuso angas niekada nekiškite jokių daiktų, nes jie gali prisiliesti prie pavojingos įtampos taškų arba sukelti dalių trumpąjį jungimą, kas, savo ruožtu, galėtų sukelti gaisrą ar elektros smūgį. Saugokite, kad ant prietaiso ar į jį niekada nepatektų jokių skysčių.
- Siekiant išvengti vidinių dalių sugadinimo ir baterijos išsekėjimo, prietaiso negalima statyti ant vibruojančio paviršiaus.
- Niekada jo nenaudokite aplinkoje, kur vyksta sporto, mankštos užsiėmimai ar kitoje vibracijos sukeliančioje aplinkoje, kurioje gali įvykti netikėtas srovės kritimas arba būti sugadintos besisukančios dalys, diskiniai kaupikliai, optinis diskų įtaisas ar netgi kilti ličio baterijos poveikio pavojus.

### Saugus klausymasis

Kad apsaugotumėte savo klausą, laikykitės klausos specialistų rekomendacijų.

- Laipsniškai didinkite garsą tol, kol jį girdėsite aiškiai, be iškraipymų.
- Nustatę garso lygį, nebedidinkite jo po to, kai jis pritaikytas jūsų klausai.
- Garsios muzikos ilgai nesiklausykite.
- Nesistenkite didindami garsą nustelbti aplinkos triukšmą.
- Sumažinkite garsą, jei negirdite šalia kalbančių žmonių.

## Gaminio aptarnavimas

Šio prietaiso nebandykite taisyti patys, nes atidarius ar nuėmus gaubtus, galima prisiliesti prie pavojingos įtampos taškų ir kitų pavojingų zonų. Visą priežiūrą patikėkite kvalifikuotiems specialistams.

Ši prietaisą atjunkite nuo elektros srovės lizdo ir dėl aptarnavimo kreipkitės į kvalifikuotus specialistus, kai:

- maitinimo laidas yra pažeistas, nukirstas ar apsitrynęs;
- į prietaisą buvo pripilta skysčio;
- gaminį aplijo lietus arba jis buvo aptaškytas vandeniu;
- prietaisas buvo numestas arba jo korpusas pažeistas;
- produkto veikimas aiškiai pasikeitė, o tai rodo, jog reikia patikrinti;
- laikantis naudojimo instrukcijų, prietaisas neveikia taip, kaip turėtų;



Pastaba: reguliuokite tik tais valdymo įtaisais, kurie nurodyti eksploatavimo instrukcijose, kadangi dėl netinkamo reguliavimo kitais įtaisais galima sugadinti prietaisą, ir tada dažnai kvalifikuotas specialistas turi įdėti daug darbo, kad atkurtų tinkamą prietaiso veikimą.

## Pranešimas dėl skystųjų kristalų ekrano taškų

Skystųjų kristalų ekranai yra gaminami taikant tikslumo reikalaujančios gamybos technologijas. Tačiau kai kurie vaizdo elementai kartais gali nepasirodyti arba atrodyti kaip juodi ar raudoni taškai. Tai neturi įtakos vaizdo įrašui ir nėra gedimas.

## Naudingi patarimai ir informacija

Ilgai dirbę kompiuteriu, vartotojai gali pajusti akių nuovargį ir galvos skausmą. Nuo ilgo sėdėjimo prie kompiuterio vartotojui taip pat kyla pavojus patirti fizinę traumą. Ilgas darbas, netaisyklinga laikysena, blogi darbo įpročiai, įtampa, netinkamos darbo sąlygos, asmeninė sveikata ir kiti veiksniai labai padidina fizinio pakenkimo pavojų.

Neteisingas naudojimas kompiuteriu gali būti karpalinio tunelio sindromo, tendonito, tenosinovito ir kitų kaulų-raumenų sistemos sutrikimų priežastis. Plaštakose, riešuose, rankose, pečiuose, kakle arba nugaroje gali atsirasti šie požymiai:

- sustingimas arba degimo ar dilgčiojimo jausmas;
- ilgai trunkantis skausmas, gėlimas ar jautrumas;
- skausmas: patinimas ar tvinkčiojimas;
- sustingimas ar įtempimas;
- šaltis ar silpnumas.

Jei jaučiate šiuos simptomus arba kitus pasikartojančius ar nuolatinius nepatogumus ir (arba) skausmą, susijusį su darbu kompiuteriu, nedelsdami kreipkitės į gydytoją ir praneškite savo įmonės saugos ir sveikatos skyriui.

Kitoje dalyje pateikiami patarimai, padėsiantys kompiuteriu dirbti kuo patogiau.

## Patogios darbo vietos sukūrimas

Susikurkite patogią darbo zoną: pakoreguokite monitoriaus žiūros kampą, naudodami atramą kojoms ar pakeldami sėdynės aukštį, kad būtų kuo patogiau. Laikykitės šių patarimų:

- venkite per ilgai užsibūti vienoje fiksuotoje padėtyje;
- nesikūprinkite ir (arba) neatsiloškite;
- dažnai atsistokite ir pavaikščiokite, kad pašalintumėte kojų raumenų įtampą;

- darykite trumpas poilsio pertraukėle, kad atsipalaiduotų sprandas ir pečiai;
- neįtemkite raumenų arba negūžčiokite pečių;
- išorinį ekraną, klaviatūrą ir pelę įtaisykite tinkamai, kad būtų patogų pasiekti;
- jei į monitoriaus ekraną žiūrite daugiau nei į dokumentus, pastatykite jį stalo viduryje, kad kuo mažiau būtų tempiamas sprandas.

## Rūpinkitės savo regėjimu

Ilgai žiūrint, dėvint netinkamus akinius ar kontaktinius lęšius, akinantis, per didelis patalpos apšvietimas, blogai fokusuotas ekranas, labai smulkus šriftas ir mažo kontrastingumo vaizdai gali sukelti akių įtampą. Toliau pateikiami patarimai, kaip sumažinti akių įtampą.

### Akys

- Dažnai leiskite akims pailsėti.
- Nuolat darykite pertraukas žiūrėdami už monitoriaus ir sutelkdami dėmesį į tolimą tašką.
- Dažnai mirksėkite, kad neišdžiūtų akies obuolys.

### Ekranas

- Ekranas visada turi būti švarus.
- Galva turi būti aukščiau už viršutinį ekrano kraštą, kad, žiūrint į ekrano vidurį, akys žiūrėtų žemyn.
- Nustatykite patogų ekrano ryškumą ir (arba) kontrastą, kad tekstas būtų gerai įskaitomas, o grafiniai vaizdai – aiškūs.
- Atspindžius ir šešėlius šalinkite:
  - monitorių pastatydami į taip, kad langas ar kitas šviesos šaltinis būtų iš šono;
  - kambario apšvietimą sumažinkite užuolaidomis ar žaliuzėmis;
  - naudodami darbo vietos apšvietimą;
  - pakeisdami ekrano žiūros kampą;
  - uždėdami ryškumo mažinamąjį filtrą;
  - uždėdami ekrano skydelį, kaip antai kartono gabalą, išsikišusį iš monitoriaus viršutinio krašto.
- Niekada nenusatykite nepatogaus ekrano žiūros kampo.
- Ilgai nežiūrėkite į ryškios šviesos šaltinius, tokius kaip atdari langai.

## Gerų darbo įpročių ugdymas

Išsiugdykite toliau pateiktus darbo įpročius, kad darbas kompiuteriu būtų ne toks įtemptas ir našesnis:

- Nuolat ir dažnai darykite trumpas pertraukas.
- Atlikite tempimo pratimus.
- Kaip galima dažniau kvėpuokite grynų oru.
- Nuolat mankštinkitės ir rūpinkitės kūno sveikata.



Įspėjimas! Nerekomenduojame naudotis gaminiu ant sofos ar lovoje. Jei tai neišvengiama, dirbkite tik trumpai, nuolat darykite pertraukas ir atlikite tempimo pratimus.



Norėdami sužinoti daugiau ir gauti patarimų dėl perdirbimo, apsilankykite šioje svetainėje:

<http://global.acer.com/about/sustainability.htm>

## IŠPAKAVIMAS

Išpakavę dėžę patikrinkite, ar yra šie elementai, ir išsaugokite pakavimo medžiagą tam atvejui, jei prireiktų ateiityje siųsti ar gabenti monitorių.

- LCD Monitorius

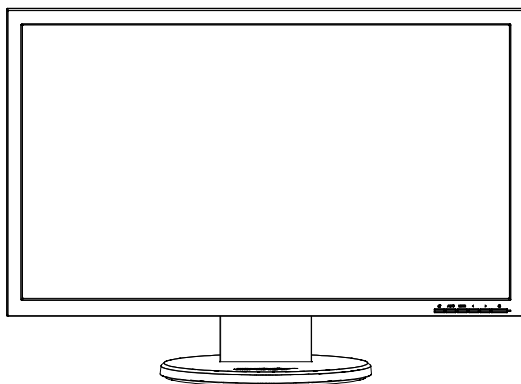

- D-SUB kabelis
- DVI kabelis (tik dvigubos  
ávesties modeliui)
- Kintamosios srovės  
maitinimo laidas

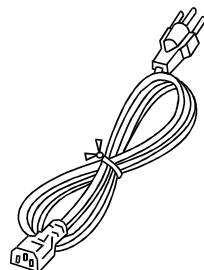
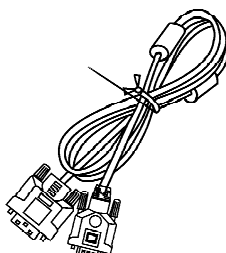

- Garso kabelis  
(Tik modeliui su garso  
ívestimi) (Pasirenkamas)
- Vartotojo vadovas
- Darbo pradžios vadovas

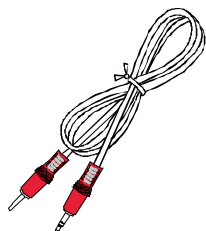

## Pagrindo pritvirtinimas/nuėmimas

### Pritvirtinimas:

Pagrindą sulygiuokite su stovu.  
Sukdami laikrodžio rodyklės  
kryptimi prisukite varžtą.

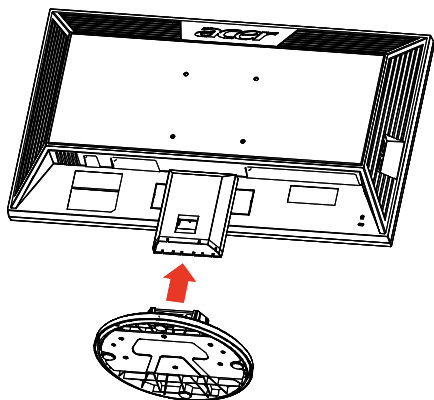

### Nuėmimas:

Prieš nuimdami pagrindą, pirmiausia  
paspauskite atlaisvinimo mygtuką, kaip  
parodyta, ir nuimkite jį rodyklės kryptimi.

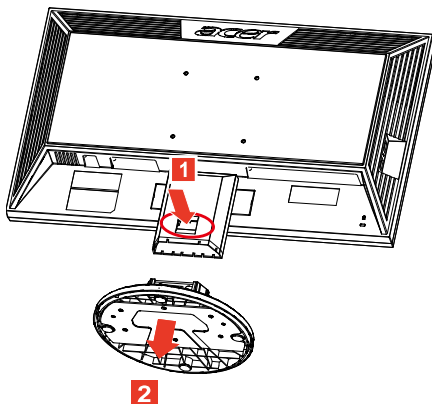

## EKRANO PADĖTIES KOREGAVIMAS

Norėdami parinkti geriausią žiūrėjimo padėtį, galite keisti monitoriaus pakreipimą abiem rankom laikydami monitoriaus kraštus, kaip pavaizduota paveikslėlyje žemiau. Monitorių galima pasukti nuo 15 laipsnių į viršų iki 5 laipsnių žemyn, kaip parodyta rodykle žemiau.

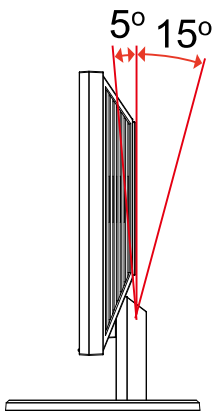

## **MAITINIMO LAIDO PRIJUNGIMAS**

- Pirma patikrinkite ir įsitikinkite, ar naudojamas maitinimo laidas tinkamas jūsų regionui.
- Šiame monitoriuje yra universalus maitinimo tiekimas, kuris leidžia naudoti jį tiek 100/120V kintamosios srovės, tiek 220/240 V kintamosios srovės regionuose. Vartotojui nereikia atlikti jokio konfigūravimo.
- Įkiškite vieną maitinimo laido galą į kintamosios srovės jungtį, kitą galą iškiškite į tinkamą kintamosios srovės maitinimo lizdą.
- Įrenginiams, naudojantiems 120 V kintamąją srovę:  
Naudokite UL nurodytą laidų rinkinį, SVT tipo laidą ir kištuką, skirtą 10 A/125 V.
- Įrenginiams, naudojantiems 220/240 V kintamąją srovę (už JAV ribų)::  
Naudokite laido rinkinį, sudarytą iš H05VV-F laido ir kištuko, skirto 10 A, 250 V. Laido rinkinys turi būti atitinkamai patvirtintas kaip saugus šalyje, kurioje bus naudojama įranga.

## **SAUGOS ĮSPĖJIMAS**

- Venkite statyti monitorių ar bet kokį kitą sunkų daiktą ant maitinimo laido, taip galite jį pažeisti.
- Saugokite monitorių nuo lietaus, per didelės drėgmės ar dulkių.
- Neuždenkite monitoriaus ventiliacijos angų. Visuomet statykite monitorių vietoje, kurioje yra pakankama ventiliacija.
- Nestatykite monitoriaus priešais ryškų foną ar ten, kur saulės šviesa ar kiti šviesos šaltiniai gali atsispindėti monitoriaus ekrane. Statykite monitorių vos žemiau akių lygio.
- Transportuodami monitorių elkitės atsargiai.
- Saugokite ekraną nuo sutrenkimų ar įbrėžimų, nes ekranas yra trapus.

## **MONITORIAUS VALYMAS**

Valydami monitorių rūpestingai laikykitės žemiau pateiktų nurodymų.

- Prieš valydami visuomet išjunkite monitorių iš tinklo.
- Ekraną ir korpuso priekį bei šonus valykite minkštu skudurėliu.



---

## **ENERGIJOS TAUPYMAS**

Monitorius pereis į „energijos taupymo“ režimą, gavęs valdymo signalą iš ekrano valdiklio, tai nurodys gintaro spalvos maitinimo indikatorius.

<b>Būsena</b>	<b>Indikatoriaus spalva</b>
Ijungta	Mėlynas
Energijos taupymo režimas	Gintarinė

Energijos taupymo režimas išliks tol, kol bus gautas valdymo signalas arba suaktyvinta klaviatūra ar pelė. Perėjimo laikas iš aktyvaus išjungto į aktyvų įjungtą režimą yra apie 3 sekundes.

## **DDC**

Siekiant supaprastinti įdiegimą, monitorius gali veikti su jūsų sistema „prijunk ir naudok“ režimu, jei jūsų sistema palaiko DDC protokolą. DDC (Display Data Channel – ekrano duomenų kanalas) yra ryšio protokolas, kuriuo monitorius automatiškai informuoja valdančiąją sistemą apie savo galimybes, pvz., palaikomą raišką ir atitinkamą spartą. Monitorius palaiko DDC2B standartą.

## JUNGTIES KONTAKTŲ PASKIRTIS

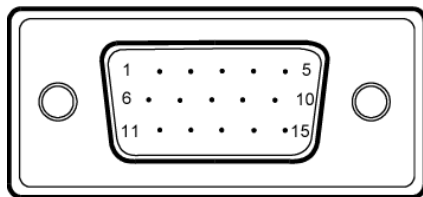

Spalvoto ekrano signalo kabelis su 15-os kontaktų jungtimi

KONT. NR.	APRAŠYMAS	KONT. NR.	APRAŠYMAS
1.	Raudonas	9.	+5V
2.	žalias	10.	Loginio įtaiso žeminimas
3.	Mėlynas	11.	Monitoriaus įžeminimas
4.	Monitoriaus įžeminimas	12.	DDC-Serial duomenys
5.	DDC grįžimas	13.	H sinchronizacija
6.	R kanalo įžeminimas	14.	V sinchronizacija
7.	G kanalo įžeminimas	15.	DDC-Serial taktai
8.	B kanalo įžeminimas		

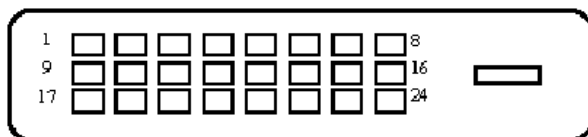

Spalvoto ekrano signalo kabelis su 24-ų kontaktų jungtimi

KONT.	Reikšmė	KONT.	Reikšmė
1.	TMDS 2- duomenys	13.	NC
2.	TMDS 2+ duomenys	14.	+5V maitinimas
3.	TMDS 2 duomenys ir 4 duomenų ekranas	15.	Žeminimas (grįžimas +5V hor. ir vert. sinchron.)
4.	NC	16.	Greitojo įjungimo daviklis
5.	NC	17.	TMDS 0- duomenys
6.	DDC taktai	18.	TMDS 0+ duomenys
7.	DDC duomenys	19.	TMDS 0 duomenys ir 5 duomenų ekranas
8.	NC	20.	NC
9.	TMDS 1- duomenys	21.	NC
10.	TMDS 1+ duomenys	22.	TMDS taktų ekranas
11.	TMDS 1 duomenys ir 3 duomenų ekranas	23.	TMDS + taktai
12.	NC	24.	DDC TMDS - taktai

---

**Standartinių režimų lentelė**

Režimas	Raiška			
1	VGA	640x480	60	Hz
2	MAC	640x480	66.66	Hz
3	VESA	720x400	70	Hz
4	SVGA	800x600	56	Hz
5	SVGA	800x600	60	Hz
6	XGA	1024x768	60	Hz
7	XGA	1024x768	70	Hz
8	VESA	1152x864	75	Hz
9	WXGA	1280x800	60	Hz
10	SXGA	1280x1024	60	Hz
11	WXGA+	1440x900	60	Hz
12	UXGA	1920x1080	60	Hz

## DIEGIMAS

Jei norite įdiegti monitorių savo sistemoje, atlikite žemiau nurodytus veiksmus:

### Veiksmai

1. 1-1 Prijunkite vaizdo kabelį
  - a. Įsitikinkite, kad monitorius ir kompiuteris yra išjungti.
  - b. Prijunkite prie monitoriaus VGA vaizdo kabelį.
- 1-2 Digital Cable (Only Dual-Input Model)
  - a. Įsitikinkite, kad monitorius ir kompiuteris yra išjungti.
  - b. Prijunkite 24 kontaktų DVI kabelį prie monitoriaus galo ir prijunkite kitą jo galą prie kompiuterio prievado.
- 1-3 HDMI kabelis (tik modeliui su HDMI įvestimi)
  - a. Įsitikinkite, kad monitorius ir kompiuteris yra išjungti.
  - b. HDMI kabelį prijunkite prie kompiuterio.
2. Prijunkite garso kabelį (Tik modeliui su garso įvestimi) (Pasirenkamas)
3. Prijunkite maitinimo laidą
 

Prijunkite maitinimo laidą prie monitoriaus, po to įjunkite jį į tinkamai izemintą kintamosios srovės lizdą.
4. Įjunkite monitorių ir kompiuterį
 

Pirma įjunkite monitorių, po to – kompiuterį.  
Ši seka labai svarbi.
5. Jei monitorius vis dar tinkamai neveikia, žr. trikčių šalinimo skyrių ir nustatykite problemą.

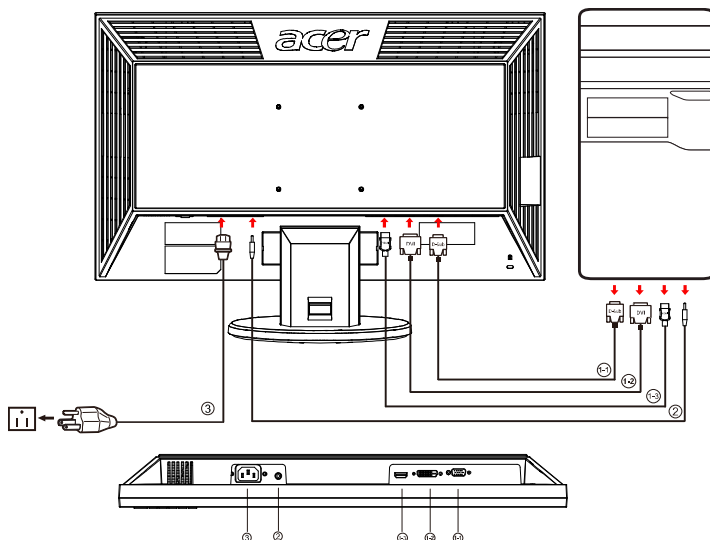

## VARTOTOJO VALDYMO PRIEMONĖS

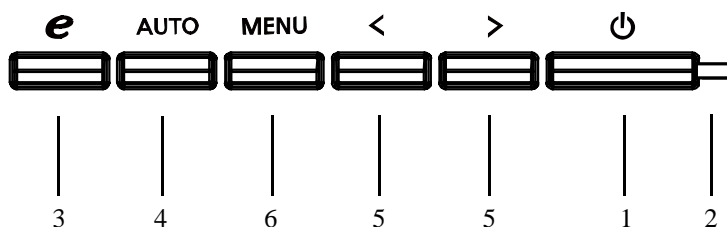

### Valdymo priemonės priekiniame skydelyje

1. Maitinimo jungiklis:

Ijungia ir išjungia maitinimą.

2. Maitinimo indikatorius:

Užsidega, nurodydamas, kad įjungtas maitinimas.

3. Valdymo suteikimas / išėjimas:

1) Jei OSD meniu yra aktyvus, šis mygtukas veiks kaip išėjimo mygtukas (išeiti iš OSD meniu).

2) Jei OSD meniu yra išjungtas, paspausdami šią mygtuką pasirinksite scenarijaus režimą.

4. Automatinio koregavimo mygtukas / išėjimas:

1) Jei OSD meniu yra aktyvus, šis mygtukas veiks kaip išėjimo mygtukas (išeiti iš OSD meniu).

2) Jei OSD meniu yra išjungtoje būsenoje, paspauskite šį mygtuką 2 sekundėms ir suaktyvinsite automatinio koregavimo funkciją.

Automatinio koregavimo funkcija naudojama horizontaliai padėčiai, vertikaliai padėčiai, laikrodžiui ir fokusavimui nustatyti.

5. </>

1) Kai OSD meniu įjungtas, spustelėkite mygtuką < arba >, kad pasirinktumėte norimą funkciją. Esamą funkciją pakeiskite, spustelėdami < arba >.

2) Kai OSD meniu išjungtas, spustelėjus mygtuką < arba >, reguliuojamas garsumas. (Tik modeliui su garso įvestimi) (Pasirenkamas)

6. MENU / ĮVESTI:

Suaktyvina OSD meniu, jei OSD išjungtas arba suaktyvina/išjungia koregavimo funkciją, jei OSD yra įjungtas.

## KAIP KOREGUOTI NUSTATYMĄ

1. Paspauskite MENU mygtuką ir suaktyvinkite OSD langą.
2. Paspausdami < arba > pasirinkite norimą funkciją.
3. Paspauskite MENU mygtuką ir pasirinkite funkciją, kurią norite koreguoti.
4. Paspauskite < arba >, jei norite keisti dabartinės funkcijos nustatymus.
5. Jei norite iesti ir išsaugoti pakeitimus, pasirinkite išėjimo funkciją. Jei norite koreguoti kitą funkciją, pakartokite 2-4 veiksmus.

- **P/X serijos OSD funkcijos**

Priekiniame skydelyje paspaudus mygtuką MENU:

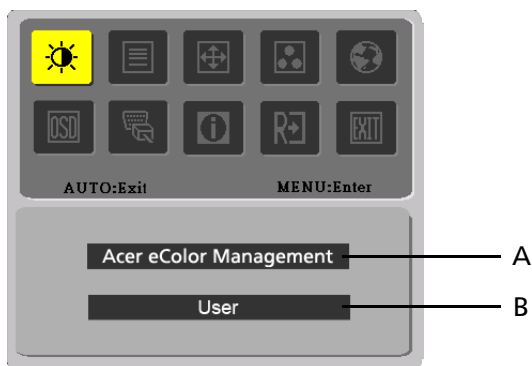

A. **Acer eColor Management**

Jei pasirinkta nuostata „Acer eColor Management”, bus rodomas „Acer eColor” OSD.

B. **USER**

Jei pasirinkta nuostata USER, bus rodomas standartinis OSD







I. Analoginio signalo įvestis









II. Skaitmeninio signalo įvestis

- **VAIZDO KOREGAVIMAS**  
Funkcijø valdymo indikatorjø apraðymai

#### A. Acer eColor Management









Pagrindinio meniu piktograma	Papildomo meniu piktograma	Papildomo meniu elementas	Apraðymas
	N/A	Vartotojas	Vartotojo nustatymai. Nustatymai gali bũti derinami pagal konkrečius poreikius
	N/A	Teksto	Optimalus, nevarginantis akių, ryškumo ir kontrasto balansas. Patogiausias būdas skaityti tekstą ekrane
	N/A	Standartinis	Numatytieji nustatymai. Parodo numatytąsias monitoriaus galimybes
	N/A	Grafinis	Paryškinkamos spalvos ir smulkios detalės. Atvaizdai ir nuotraukos rodomi gyvomis spalvomis ir ryškėmis detalėmis
	N/A	Filmų	Filmo scenos rodomos labai aiškėmis detalėmis. Puikiai perteikiama vaizdo medžiaga, net jei aplinkos apšvietimas nėra tinkamas

#### B. USER

Pagrindinio meniu piktograma	Papildomo meniu piktograma	Papildomo meniu elementas	Apraðymas
		kontrastas	Koreguoja kontrastą tarp vaizdo pirmame plane ir ekrano vaizdo fono.
		ryškumas	Koreguoja ekrano vaizdo fono ryškumą.
		ACM	ACM (adaptyvusis kontrasto valdymas): ACM jungiklis ON/OFF (įj./išj.); OFF - numatytoji nuostata.
		fokusas	Koreguoja vaizdo fokusą (pasiekama tik analoginiu režimu)
		laikrodis	Koreguoja vaizdo laiką (pasiekama tik analoginiu režimu)



Pagrindinio meniu piktograma	Papildomo meniu piktograma	Papildomo meniu elementas	Aprašymas
		horizontali padėtis	Koreguoja horizontalią padėtį. (Pasiekama tik analoginiu režimu)
		vertikali padėtis	Koreguoja vertikalią padėtį. (Pasiekama tik analoginiu režimu)
	N/A	šilta	Nustato spalvų temperatūrą į šiltą baltą.
	N/A	vėsi	Nustato spalvų temperatūrą į vėsią baltą.
		vartotojas /raudona	Nustato raudonos/žalios/mėlynos intensyvumą.
		vartotojas/ alia	
	vartotojas/mėlyna		
	N/A	English	Kelių kalbų pasirinkimas.
	N/A	繁體中文	
	N/A	Deutsch	
	N/A	Francais	
	N/A	Espanol	
	N/A	Italiano	
	N/A	简体中文	
	N/A	日本語	
	N/A	Suomi	Tik EMEA versijos OSD
	N/A	Nederlands	
N/A	Русский		

Pagrindinio meniu piktograma	Papildomo meniu piktograma	Papildomo meniu elementas	Aprašymas
		horizontali padėtis	Koreguoja horizontalią OSD padėtį.
		vertikali padėtis	Koreguoja vertikalią OSD padėtį.
		OSD laikas	Koreguoja OSD rodymo laiką.
	N/A	Įvesties šaltinis	Pasirinkite įvesties signalą iš D-Sub arba DVI-D arba HDMI
	N/A	Platus režimas	Pasirinkite plataus režimo nustatymą, kai norite nustatyti Visas ekranas, Proporcija arba 1:1 režimas
	N/A	DDC/CI	Ijungia/išjungia DDC/CI palaikymą
	N/A	informacija	Parodo dabartinio įvesties laiko raišką, H/V dažnį ir įvesties prievadą.
	N/A	nustatyti iš naujo	Išvalo kiekvieną seną būsenos automatinę konfigūraciją ir nustato spalvos temperatūrą į vėsia.
	N/A	išeiti	Išsaugo vartotojo nustatymus ir OSD uždaromas

## Acer eColor Management OSD meniu

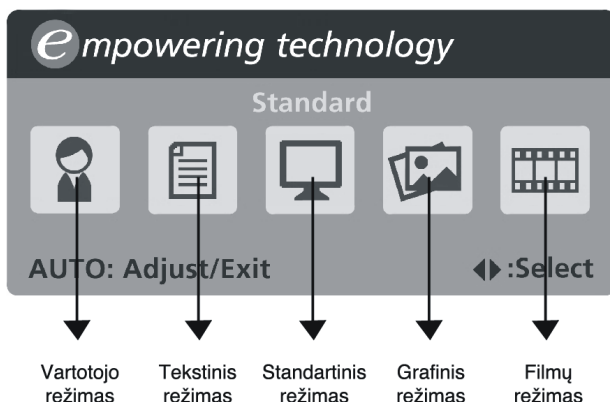

## Valdymo instrukcija

### Acer eColor Management

- 1 veiksmas: spustelėjus „ mygtuką“ atidaromas Acer eColor Management OSD meniu ir pateikiami nustatymų režimai
- 2 veiksmas: spustelėjus „<“ arba „>“ pasirenkamas režimas
- 3 veiksmas: spustelėjus „Auto mygtuką“ patvirtinamas režimas ir atliekamas automatinis derinimas

## Ypatumai ir naudingos savybės

Režimas	Ypatumai	Naudingos savybės
<b>Standartinis</b>	Numatytieji nustatymai	Parodo numatytąsias monitoriaus galimybes
<b>Teksto</b>	Optimalus, nevarginantis akių, ryškumo ir kontrasto balansas	Patogiausias būdas skaityti tekstą ekrane
<b>Grafinis</b>	Paryškinamos spalvos ir smulkios detalės	Atvaizdai ir nuotraukos rodomi gyvomis spalvomis ir ryškiais detalėmis
<b>Filmų</b>	Filmo scenos rodomos labai aiškiais detalėmis	Puikiai perteikiama vaizdo medžiaga, net jei aplinkos apšvietimas nėra tinkamas
<b>Vartotojas</b>	Vartotojo nustatymai	Nustatymai gali būti derinami pagal konkrečius poreikius

## TRIKČIŲ ŠALINIMAS

Prieš siųsdami savo LCD monitorių remontui patikrinkite kontrolinį trikčių diagnostikos sąrašą ir pabandykite patys nustatyti problemą.

(VGA režimas)

Problemos	Dabartinė būseną	Abinõu
Nėra vaizdo	Indikatorius šviečia	<ul style="list-style-type: none"> <li>Naudodami OSD pakoreguokite ryškumą ir kontrastą iki maksimalaus arba atkurkite numatytasias jų reikšmes.</li> </ul>
	Indikatorius nešviečia	<ul style="list-style-type: none"> <li>Patikrinkite maitinimo jungiklį.</li> <li>Patikrinkite, ar kintamosios srovės maitinimo laidas tinkamai prijungtas prie monitoriaus.</li> </ul>
		Indikatorius gintarinės spalvos
Neįprastas vaizdas	Nestabilus vaizdas	<ul style="list-style-type: none"> <li>Patikrinkite, ar vaizdo plokštės ir monitoriaus specifikacijos atitinka reikalavimus, nes tai gali sukelti signalo dažnio neatitikimą.</li> </ul>
	Nėra vaizdo, pasislinkęs centras, per didelis arba per mažas vaizdo dydis	<ul style="list-style-type: none"> <li>Naudodami OSD pakoreguokite RESOLUTION (raiška), CLOCK (laikrodį), CLOCK-PHASE (laikrodžio fazę), H-POSITION (horizontalią padėtį) ir VPOSITION (vertikalią padėtį) nestandartiniais signalais.</li> <li>Jei nėra vaizdo visame ekrane, naudodami OSD pasirinkite kitą raišką arba kitą vertikalų atnaujinimo dažnį.</li> <li>Pakoregavę vaizdo dydį palaukite kelias sekundes prieš keisdami ar atjungdami signalo kabelį ar išjungdami monitorių.</li> </ul>
		Neįprastas garsas(Tik Modeliui su garso įvestimi) (Pasirenkamas)

## (DVI režimas)

<b>Problemos</b>	<b>Dabartinė būseną</b>	<b>Abinõu</b>
Nera vaizdo	Indikatorius šviečia	<ul style="list-style-type: none"> <li>Naudodami OSD pakoreguokite ryškumą ir kontrastą iki maksimalaus arba atkurkite numatytąsias jų reikšmes.</li> </ul>
	Indikatorius nešviečia	<ul style="list-style-type: none"> <li>Patikrinkite maitinimo jungiklį.</li> </ul>
		<ul style="list-style-type: none"> <li>Patikrinkite, ar kintamosios srovės maitinimo laidas tinkamai prijungtas prie monitoriaus.</li> </ul>
Indikatorius gintarinės spalvos		<ul style="list-style-type: none"> <li>Patikrinkite, ar vaizdo signalo kabelis tinkamai prijungtas monitoriaus gale.</li> </ul>
		<ul style="list-style-type: none"> <li>Patikrinkite, ar kompiuterio maitinimas įjungtas.</li> </ul>
Neįprastas garsas(Tik Modeliui su garso įvestimi) (Pasirenkamas)	Nera garso arba garso lygis yra per žemas	<ul style="list-style-type: none"> <li>Patikrinkite, ar garso kabelis prijungtas prie pagrindinio kompiuterio.</li> </ul>
		<ul style="list-style-type: none"> <li>Patikrinkite, ar pagrindinio kompiuterio garso nuostata nėra žemiausioje padėtyje ir pabandykite padidinti jos lygį.</li> </ul>



## Declaration of Conformity

We,

**Acer Incorporated**

8F, 88, Sec. 1, Hsin Tai Wu Rd., Hsichih, Taipei Hsien 221, Taiwan

Contact Person: Mr. Easy Lai

Tel: 886-2-8691-3089 Fax: 886-2-8691-3120

E-mail: [easy\\_lai@acer.com.tw](mailto:easy_lai@acer.com.tw)

Hereby declare that:

**Product Name:** 23"W LCD Monitor  
**Brand Name:** Acer  
**Main Model Number:** V233Hxxxx  
**Series Model Number:**ADFA

Is compliant with the essential requirements and other relevant provisions of the following EC directives, and that all the necessary steps have been taken and are in force to assure that production units of the same product will continue comply with the requirements.

**EMC Directive 2004/108/EC as attested by conformity with the following harmonized standards:**

- EN55022:2006, AS/NZS CISPR22:2006, Class B
- EN55024:1998 + A1:2001 + A2:2003
- EN61000-3-2:2006, Class D
- EN61000-3-3:1995 + A1:2001+A2: 2005

**Low Voltage Directive 2006/95/EC as attested by conformity with the following harmonized standard:**

- EN60950-1:2001 + A11:2004

**RoHS Directive 2002/95/EC on the Restriction of the Use of certain Hazardous Substances in Electrical and Electronic Equipment**

**Year to begin affixing CE marking 2008.**

*Easy Lai*

Easy Lai/Manager  
Regulation, Acer Inc.

**Oct. 8, 2008**

Date



## **Federal Communications Commission Declaration of Conformity**

This device complies with Part 15 of the FCC Rules. Operation is subject to the following two conditions: (1) this device may not cause harmful interference, and (2) this device must accept any interference received, including interference that may cause undesired operation.

The following local Manufacturer /Importer is responsible for this declaration:

Product Name:	23"W LCD Monitor
Main Model Number:	V233Hxxxx
Series Model Number:	ADFA
Name of Responsible Party:	Acer America Corporation
Address of Responsible Party:	333 West San Carlos St. San Jose, CA 95110 U. S. A.
Contact Person:	Acer Representative
Phone No.:	254-298-4000
Fax No.:	254-298-4147