

Turinys

Įspėjimai	2
YPATINGOS PASTABOS APIE LCD MONITORIUS.....	2
Paketo turinys.....	3
Diegimo instrukcijos.....	3
Monitoriaus surinkimas.....	3
Monitoriaus išardymas.....	3
Žiūrėjimo kampo reguliavimas.....	4
Įrenginių prijungimas	6
Maitinimo įjungimas	6
Monitoriaus nustatymų koregavimas	7
Išorinės valdymo priemonės.....	7
OSD parinktys	8
OSD meniu	8
Trikčių šalinimas	11
Bendrosios specifikacijos	12

Ispėjimai



- Jei pastatysite monitorių per arti karščio šaltinio, galite jį sugadinti. Venkite radiatorių, viryklių, atviros ugnies ir t. t.
- Neuždenkite angų korpuso gale ar viršuje, nes monitoriui reikalinga ventilacija. Monitorių reikia laikyti gerai vėdinamoje patalpoje, taip išvengsite perkaitimo galimybes.
- Nekiškite prie ekrano aštrių daiktų, pvz., peilių, rašiklių ar pieštukų. Jei tokie objektai palies ekraną, LCD paviršius bus visam laikui subraižytas.
- Valydami monitorių atjunkite jį nuo maitinimo šaltinio, taip išvengsite elektros smūgio pavojaus. Monitoriaus išorės valymui reikia naudoti minkštą, pūkų nepaliekantį skudurėlį. Skudurėlis, vos vos sudrėkintas švelniu valiklio tirpalu, pašalins sunkiai nuvalomas dėmes. Laikykite skysčius, įskaitant aerozolius, atokiau nuo ekrano. Nepurkškite skysčio tiesiogiai – geriau purkšti ant skudurėlio ir nušluostyti. Jei skystis pateks į monitorių, jis gali sukelti elektros smūgį ir/arba pakenkti įrenginiui.
- Iškilus problemai pirmiausia žr. skyrių „Trikčių šalinimas“. Jei tai nepadeda išspręsti problemos, nbandykite patys remontuoti monitoriaus, atidarius ar nuėmus dangtį kyla pavojaus ar mirties nuo elektros smūgio pavojus. Jei trikčių šalinimo skyrius nepadeda, kreipkitės į kvalifikuotą inžinierių.

Perdirbimo informacija

Mes, „Acer Incorporated“, labai rūpinamės savo aplinkos apsaugos strategija ir tvirtai tikime, kad ji padeda mums kurti sveikesnę žemę tinkamai elgiantis su pramonės technologijomis joms atitarnavus ir jas perdirbant.

Šiuose įrenginiuose yra perdirbamų medžiagų, kurias galima išardyti ir vėl panaudoti naujuose technikos stebukuose. Kai kurios medžiagos, priešingai, klasifikuojamos kaip pavojingos ir nuodingos. Mes primygtinai rekomenduojama kreiptis nurodytais kontaktais ir perdirbti šį gaminį.

Worldwide: <http://global.acer.com/about/sustainability.htm>

JAV: <http://www.ciwmb.ca.gov/electronics/act2003/Recovery/Approved/>

Azija: http://recycle.epa.gov.tw/public/public4_2.htm

Europa: EL-Kretsen: <http://www.el-kretsen.se/>

EL-retur: <http://www.elretur.no/>

SWICO: <http://swico.one.webbuild.ch/>

YPATINGOS PASTABOS APIE LCD MONITORIUS

Šie simptomai įprasti LCD monitoriams ir nereiškia gedimo.

PASTABOS

- Dėl fluorescentinės šviesos savybių ekranas pradinio naudojimo metu gali mirgėti. Išjunkite maitinimo jungiklį ir vėl jį įjunkite, mirgėjimas dings.
- Ekranu ryškumas gali būti kiek netolygus, atsižvelgiant į naudojamą ekrano foną.
- LCD ekrane yra 99,99% ar daugiau veikiančių pikselių. Jame gali būti 0,01% ar mažiau defektų, pvz., trūkstančių pikselių ar visą laiką šviečiančių pikselių.
- Dėl LCD ekrano savybių pakeitus vaizdą gali likti ankstesnio vaizdo liekamasis atspindys, jei tas pats vaizdas buvo rodomas kelias valandas. Tokiu atveju ekranas atkuriamas pamažu keičiant vaizdą arba kelioms valandoms išjungiant maitinimo jungiklį.

Paketo turinys

Skystųjų kristalų (LCD) monitorius

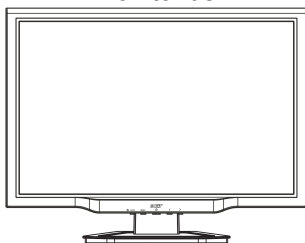

Maitinimo laidas



Audio kabelis (Papildomas)



VGA kabelis



DVI kabelis

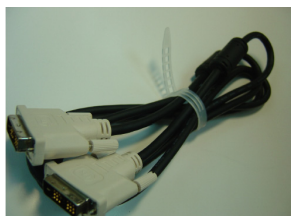

(Papildomas)

Vartotojo vadovas (kompaktiniame diske)



Darbo pradžios vadovas

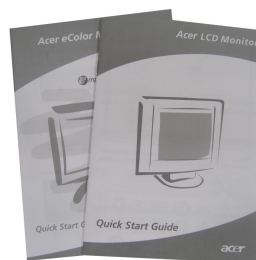

Diegimo instrukcijos

Monitoriaus surinkimas

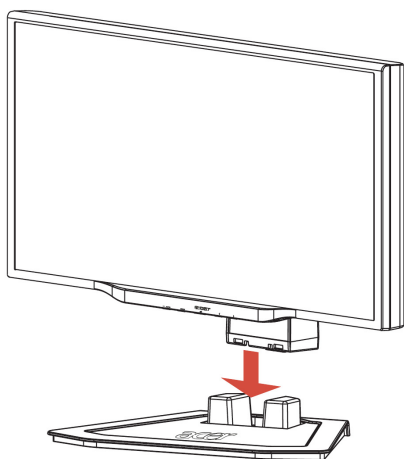

1. Padėkite monitorių ant stovo.

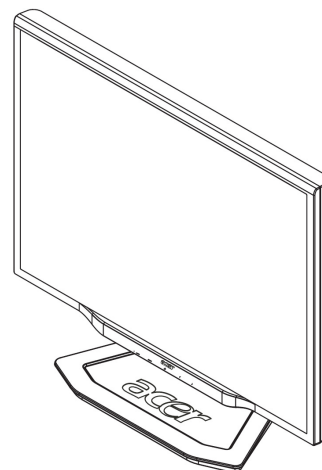

2. Prijunkite stovą prie monitoriaus pagrindo išilgai griovelio.

Monitoriaus išardymas

Jei jums prireiks vėl supakuoti monitorių, nuimkite monitorių nuo pagrindo ir sudėkite juos atgal į įpakavimą. Jei norite išardyti monitorių::

1. Atjunkite kintamosios srovės maitinimo laidą ir įsitikinkite, kad maitinimas išjungtas.
2. Patraukite 4 kablius apatinėje pagrindo pusėje ir laikykite juos.
3. Atskirkite monitorių nuo pagrindo ir juos abu supakuokite.



Svarbu

Pirmiausia raskite švarų, plokščią paviršių, ant kurio padėsite monitorių nuėmę jį nuo stovo. Padėkite po monitoriumi sausa, švarų skudurą, taip dar labiau jį apsaugodami. Lengvai patraukite monitorių į viršų ir nuo stovo.

Žiūrėjimo kampo reguliavimas

Monitoriaus žiūrėjimo kampas yra nuo -5° ~ 15°

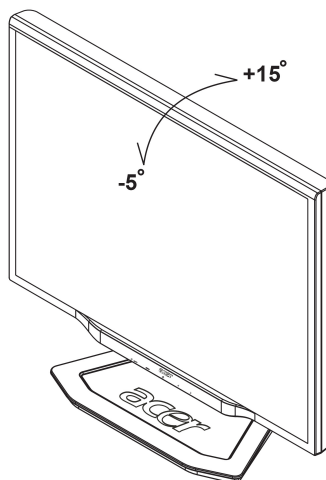

Žiūrėjimo kampo koregavimas (tik AL2023W h/AL2023W r)

Jūsų monitoriuje yra keliomis kryptimis reguliuojamas stovas, kuris leidžia pajudinti jį 80 mm aukštyn/žemyn (aukščio reguliavimas), 25 laipsnius pirmyn/atgal (pakreipimo reguliavimas), 60 laipsnių iš šono į šoną (pasukimo reguliavimas). Jei norite reguliuoti monitorių, suimkite jį abiem rankom už dešinės ir kairės korpuso dalies ir pastumkite jį į norimą padėtį.

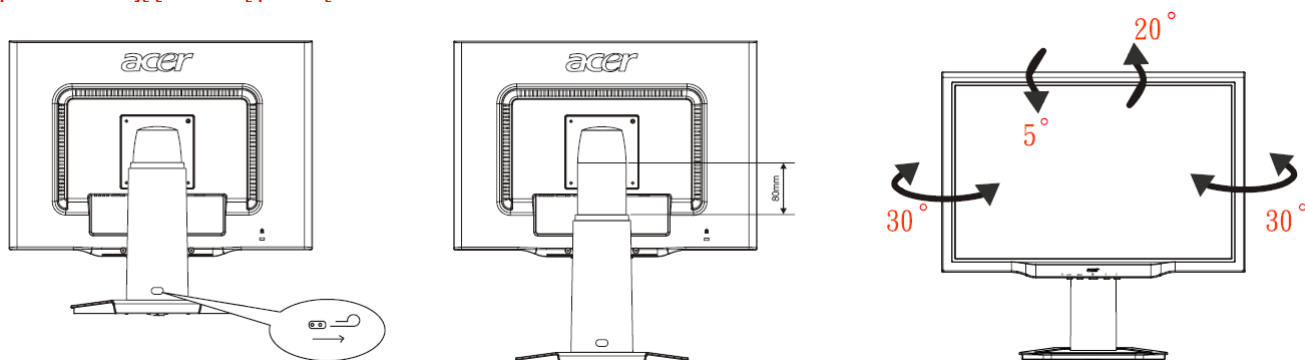

Netraukite ir nestumkite monitoriaus, kai jis yra įstrižas, nes taip galite ištraukti ekraną.

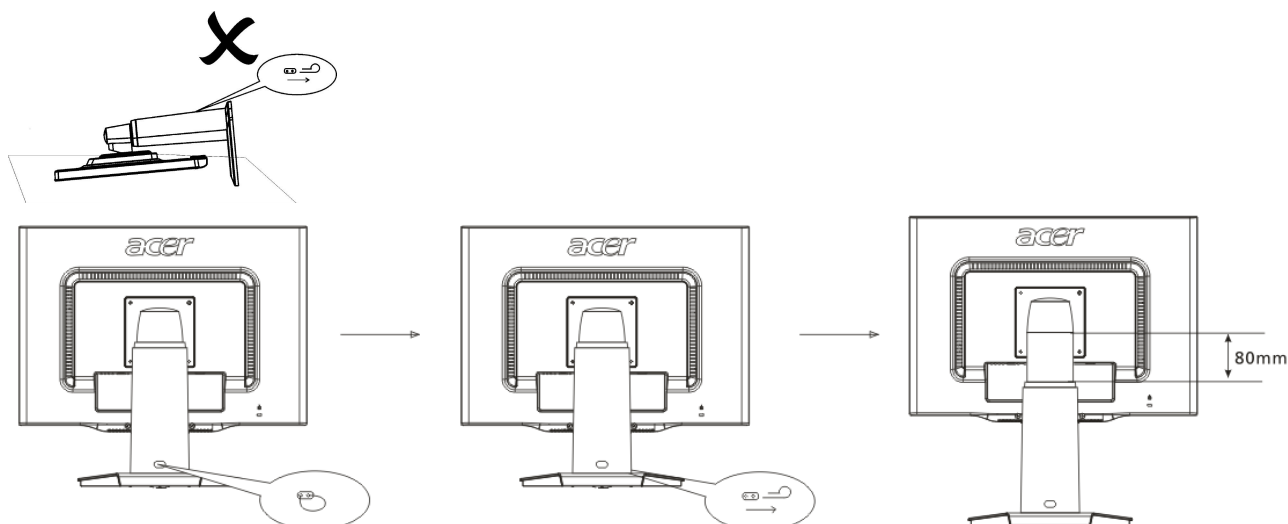

Slinkite užraktą monitoriaus rėme į dešinę, kaip parodyta iliustracijoje, ir tada koreguokite aukštį. Prieš slinkdami užraktą į dešinę pastatykite įrenginį stačiai ant stalo, kad viršutinė dalis neiškristų.

Pasukimo koregavimas (tik AL2023W r):

1. Prieš koreguodami aukštį nepamirškite ištraukti kištuko, kaip nurodyta iliustracijoje 1.
2. Jei norite pasukti ekraną, nustatykite ekraną maksimaliame aukštyje, kaip parodyta 2 pav. 2.
3. Laikykite dešinę ir kairę ekrano puses abiem rankom ir pasukite 90 laipsnių laikrodžio rodyklės kryptimi, kaip parodyta 3 pav. 3.
4. Pasukę ekraną nustatykite norimą aukštį, kaip parodyta 4 pav. 4.
5. Jei norite grąžinti į pradinę padėtį, pasukite 90 laipsnių kampu prieš laikrodžio rodyklę, kaip parodyta 5 pav. 5.
6. Pasukę ekraną nustatykite norimą aukštį, kaip parodyta 4 pav. 6.

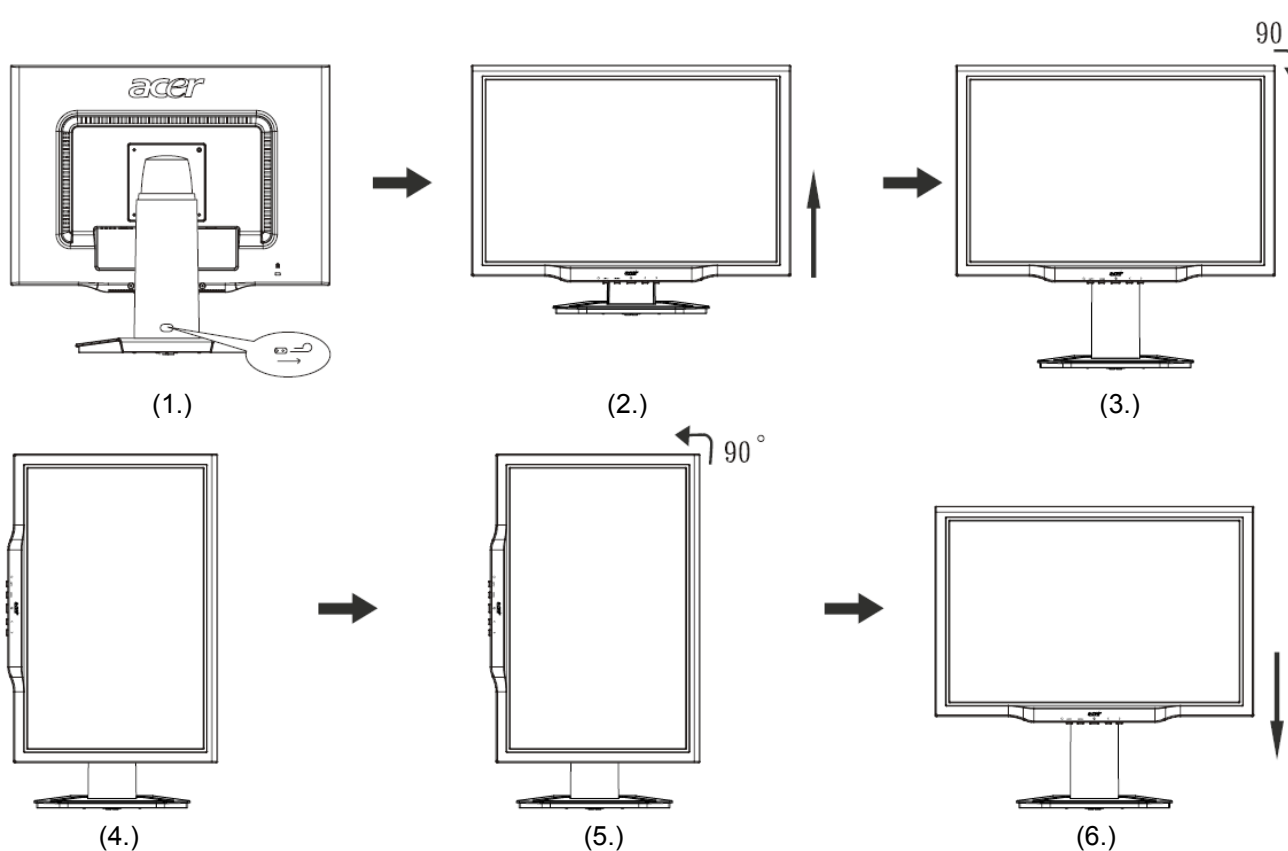

- Jei norite naudoti „Pivot“ funkcijas, reikia įdiegti pridėtą „Pivot“ programinę įrangą.

© „Portrait Displays, Inc.“ Visos teisės ginamos.

PASTABOS

- Nelieskite ekrano keisdami kampą. Taip galite pakenkti LCD ekranui ar jį sulaužyti.
- Būkite atsargūs, kad neprispaustumėte rankų ar pirštų keisdami kampą.

Įrenginių prijungimas



Dėmesio: Įsitinkinkite, kad kompiuteris ir monitorius atjungti nuo maitinimo šaltinio.

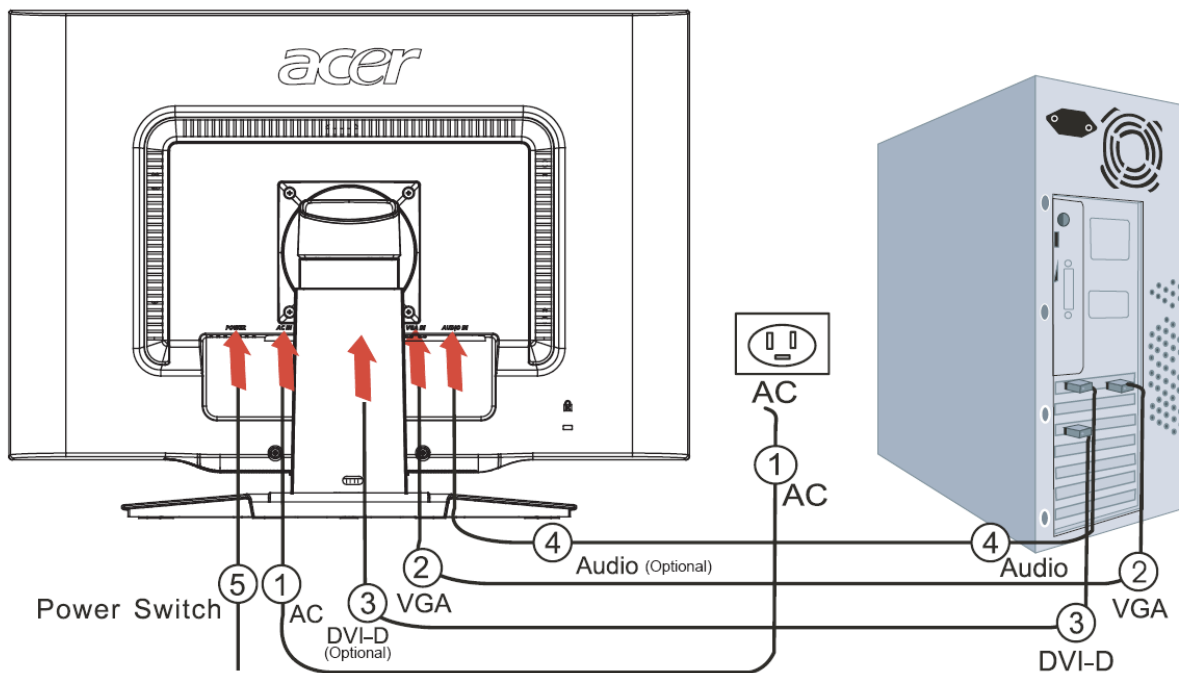

1	Maitinimo kodas	Prijunkite monitorių prie maitinimo laido, kurį po to reikia įjungti į tinkamai įžemintą maitinimo lizdą.
2	VGA kabelis	Prijunkite signalo kabelį prie monitoriaus VGA įvesties lizdo ir prie kompiuterio vaizdo plokštės VGA išvesties lizdo. Tada priveržkite jungties varžtus.
3	DVI-D kabelis (Papildomas)	Prijunkite signalo kabelį prie monitoriaus DVI-D įvesties lizdo ir prie kompiuterio vaizdo plokštės DVI-D išvesties lizdo. Tada priveržkite jungties varžtus.
4	Garso signalo kabelis (Papildomas)	Sujunkite LCD monitoriaus garso įvesties lizdą (AUDIO IN) ir kompiuterį garso signalo kabeliu.
5	Maitinimo jungiklis	Įjungti/išjungti



! ĮSPĖJIMAS:

1. Patikrinkite savo kompiuterio VGA plokštę ir prijunkite tinkamą kabelį.
2. Įsitinkinkite, kad kištuko forma atitinka lizdo, į kurį jis kišamas, formą. Ir kad nė vienas kontaktas nėra sulenktas ar kitaip pažeistas.

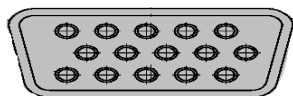

VGA



DVI-D

Maitinimo įjungimas

Pirma įjunkite monitoriaus maitinimą, po to – kompiuterio. Kai maitinimo mygtuko indikatorius ima šviesti žaliai, tai reiškia, kad kompiuteris parengtas naudojimui. Palaukite vaizdo signalo apie 10 sekundžių. Jei nematote žalios lemputės ant maitinimo mygtuko arba vaizdo signalo, patikrinkite jungtis.

Monitoriaus nustatymų koregavimas

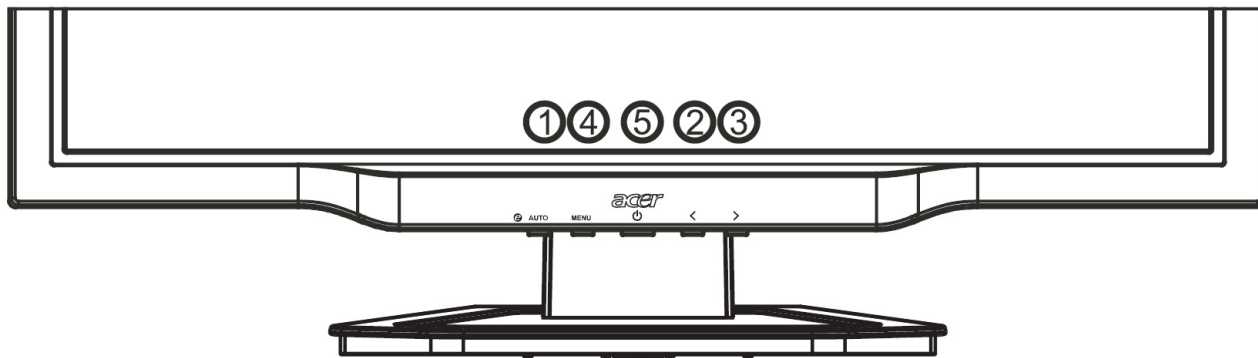

Išorinės valdymo priemonės

1	AUTO	Automatinis	Jei OSD aktyvus, paspauskite Auto ir išeisite iš pasirinkto OSD elemento. Jei OSD nėra aktyvus, paspauskite Auto , ir jūsų kompiuteris automatiškai optimizuos jūsų monitoriaus padėtį, fokusą ir laikrodį.
2/ 3	</>	Minus / Plus	Jei OSD aktyvus, paspauskite Minus arba Plus ir perjungsite OSD parinktį. (Papildomas) Jei OSD neaktyvus, paspauskite Minus arba Plus ir koreguokite garsumą.
4	MENU	OSD funkcijos	Paspauskite, jei norite atidaryti OSD. Paspauskite dar kartą, jei norite įeiti į OSD pasirinktį.
5	⏻	Maitinimas	Ijungti/išjungti maitinimą Žalia: maitinimas įjungtas Oranžinė: budėjimo režimas

OSD parinktys

Žr. „Išorinės valdymo priemonės“ 7 psl.

Jei norite koreguoti OSD nustatymus:

1. Paspauskite **Meniu** mygtuką ir atidarykite OSD meniu.
2. Mygtukais **Plius/Minus** rinkitės iš 10 OSD funkcijų (ir, pasirinkę, koreguokite jas iki norimo lygio).
3. Paspauskite **Meniu** dar kartą, jei norite pasirinkti vieną iš 10 OSD funkcijų.
4. Pabaigę OSD koregavimą paspauskite mygtuką **Auto** ir išeikite iš OSD.

OSD meniu



Acer eColor Management
User



Contrast (kontrastas):

Leidžia koreguoti šviesius ir tamsius spalvos atspalvius vienas kito atžvilgiu ir pasiekti norimą kontrastą.

Brightness (ryškumas):

Koreguoja ekrane esančio vaizdo ryškumą.

ACM(Adaptive Contrast Management):

ACM jungiklis, numatytoji monitoriaus parinktis yra „**OFF**“ (ijungta).

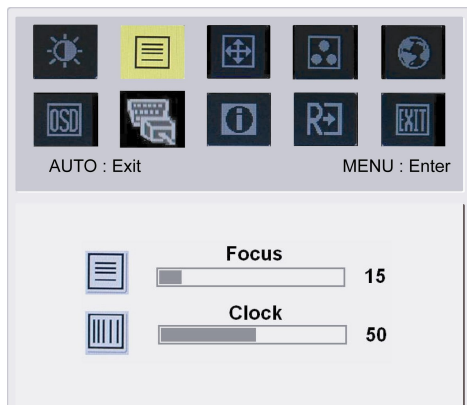

Focus (fokusas):

Pašalina horizontalų iškraipymą ir padaro vaizdą ryškiu ir aiškiu.

Clock (laikrodis):

Jei ekrano fone matomos vertikalios juostos, ši funkcija daro jas mažiau pastebimas, sumažindama jų dydį. Ji taip pat keičia horizontalų ekrano dydį.

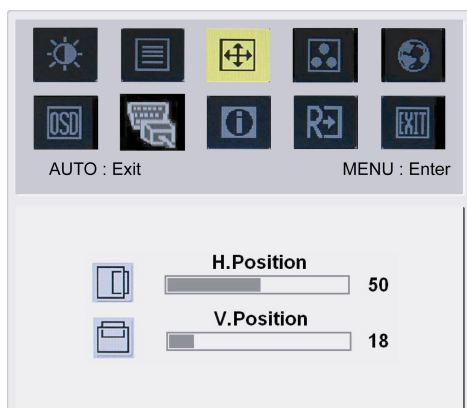

H. Position (horizontali padėtis):

Koreguoja horizontalią padėtį.

V. Position (vertikali padėtis):

Koreguoja vertikalią padėtį.

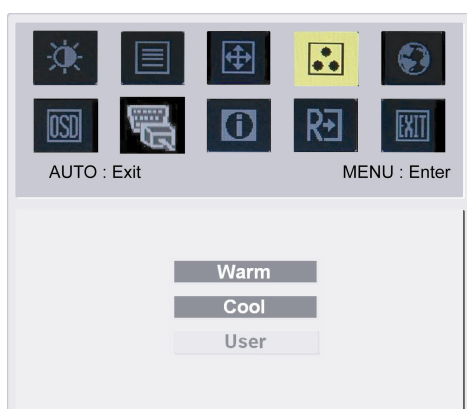

COLOR (spalva):

Yra trys būdai spalvai koreguoti:

Warm (šilta) (rausva balta spalva)

Cool (vėsi) (melsva balta spalva)

User defined (vartotojo nustatyta):

Galite koreguoti raudonos, žalios ir mėlynos spalvos intensyvumą iki norimo lygio.



Language for Asia (Azijos kalbos):

Pasirinkite OSD meniu kalbą. Rinkitės iš anglų, vokiečių, ispanų, supaprastintos kinų, tradicinės kinų, prancūzų, italų ir japonų.

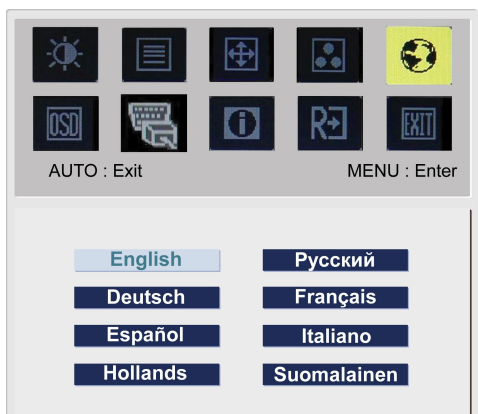

Language for EMEA (Europos, Artimųjų Rytų ir Afrikos kalbos):

Pasirinkite OSD meniu kalbą. Rinkitės iš anglų, vokiečių, ispanų, rusų, olandų, prancūzų, italų ir suomių.



OSD SETTING (OSD nustatymas):

Ši funkcija keičia OSD lango padėtį ekrane ir jo rodymo laiką.

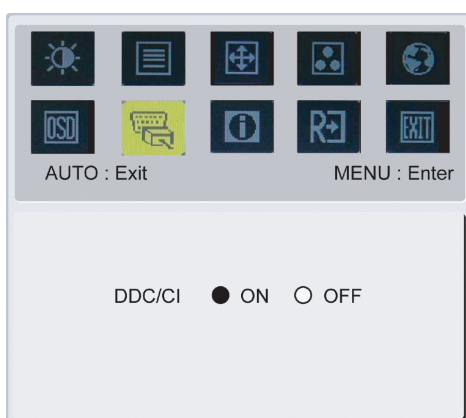

Analog Input (analoginė įvestis):

DDC/CI jungiklis, numatytoji monitoriaus parinktis yra „ON“ (įjungta).

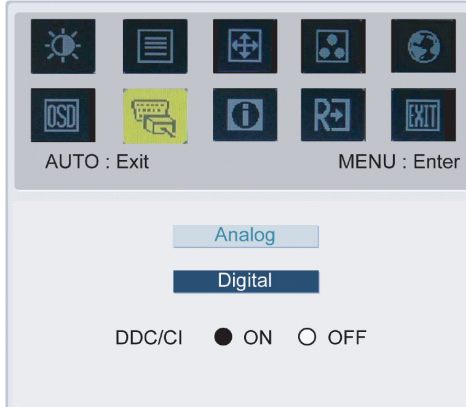

Dual Input (Dviguba įvestis) (Papildomai):

Pasirinkite analoginės arba skaitmeninės įvesties vaizdą.

Analog Input (analoginė įvestis)

Digital Input (skaitmeninė įvestis)

DDC/CI jungiklis, numatytoji monitoriaus parinktis yra „ON“ (įjungta).



INFORMATION (informacija):

Ši funkcija ekrane parodo trumpą informaciją.

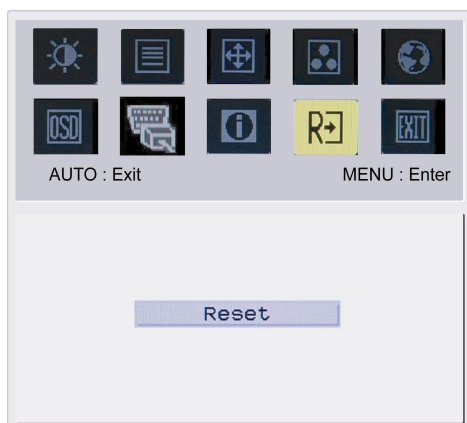

Reset (nustatymas iš naujo):
Atkuria numatytuosius nustatymus.

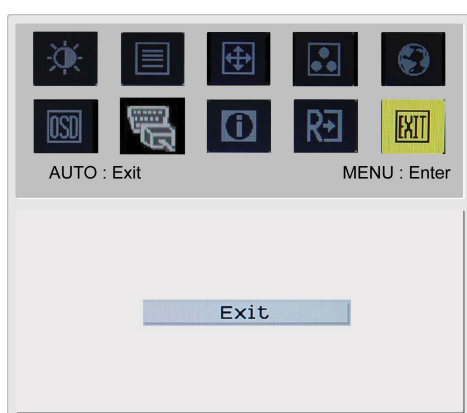

Exit (išeiti):
Išeina iš OSD.

Trikčių šalinimas

Problemos	Galimi sprendimai
Nešviečia maitinimo indikatorius	<ul style="list-style-type: none"> Patikrinkite, ar įjungtas maitinimo jungiklis. Įsitikinkite, kad prijungtas maitinimo laidas.
Nėra vaizdo	<ul style="list-style-type: none"> Patikrinkite, ar įjungtas maitinimo jungiklis. Įsitikinkite, kad prijungtas maitinimo laidas. Patikrinkite, ar vaizdo kabelis tvirtai prijungtas prie galinės monitoriaus dalies ir prie kompiuterio. Pajudinkite pelę ar paspauskite bet kurį klavišą ir išveskite monitorių iš „aktyviojo išjungto“ režimo.
Vaizdo spalvos netinkamos	<ul style="list-style-type: none"> Žr. „Spalvų koregavimas“ ir pakoreguokite RGB spalvas arba pasirinkite spalvų temperatūrą.
Vaizdas juda arba ekrane matomi bangavimai	<ul style="list-style-type: none"> Patraukite arba išjunkite elektros prietaisus, kurie gali kelti trukdžius. Apžiūrėkite monitoriaus vaizdo kabelį ir įsitikinkite, kad kontaktai nesulenkti.
Vaizdo dydis ar padėtis netinkama	<ul style="list-style-type: none"> Pasirinkite pasirinkimo/automatinį mygtuką jūsų monitorius automatiškai optimizuos ekrano padėtį, fokusą ir laikrodį. Žr. „Padėties koregavimas“



Dėmesio: Nebandykite patys remontuoti monitoriaus ar atidaryti kompiuterio. Jei skyrius „Trikčių šalinimas“ nepadėjo išspręsti problemos, perduokite visą techninį aptarnavimą kvalifikuotam techninio aptarnavimo specialistui.

Bendrosios specifikacijos

AL2023W

Elementas	Specifikacija
LCD ekranas	
Ekranas	20 colių plokščio ekrano aktyviosios matricos TFT LCD
Maks. raiška	WSXGA +1680×1050 pikselių
Atstumas tarp pikselių	0,258 mm
Spalva	16,7 M
Ryškumas	300 cd/m ² (tipiškas)
Kontrasto santykis	2500:1 (tipiškas)
Reakcijos laikas	5 ms (tipiškas)
Horizontalus žiūrėjimo kampas	160° (tipiškas)
Vertikalus žiūrėjimo kampas	160° (tipiškas)
Išorinės valdymo priemonės	
Maitinimo mygtukas	ĮJUNGTI/ĮŠJUNGTI
Valdymo mygtukai	Automatinis, <, >, MENU
OSD funkcija	
Kontrastas / ryškumas:	Kontrastas / ryškumas:
Fokusas / laikrodis	Fokusas / laikrodis
Padėtis	Padėtis
Spalva	Spalva
Kalba	Kalba
OSD nustatymas	OSD nustatymas
Įvesties signalas	Įvesties signalas
Informacija	Informacija
Nustatymas iš naujo	Nustatymas iš naujo
Išėjimas	Išėjimas
Vaizdo sąsaja	
Vaizdas	Analoginė 0,7 V / skaitmeninė TMDS (papildoma)
Sinchronizacijos	TTL (+/-)
Audio	1.0W x 2 (papildoma)
„Prijunk ir naudok“	DDC/CI
Maitinimas	
Maitinimo šaltinis	100-240 V kintamoji srovė, 50-60 Hz 1.5A
Power consumption [Energy Star]	
On.	35.0W
Stand by	2.0W
OFF	1.0W
Power consumption	
Max.	47.0W
Stand by	2.0W
OFF	1.0W
Matmenys ir svoris	
Matmenys (P×A×G)	475.1 x 384.4x 187.9 mm (su stovu)
Svoris (bendras/su įpakavimu)	4.5 kg / 6.5 Kg
Matmenys (P×A×G)	475.1 x 434.6x 229.3 mm (su stovu) (tik AL2023W h/AL2023W r)
Svoris (bendras/su įpakavimu)	5.0 Kg / 7.1 Kg (tik AL2023W h/AL2023W r)

Lempų šalinimas



ŠIAME GAMINYJE ESANČIOJE LEMPOJE(-OSE) YRA GYVSIDABRIO IR JAS REIKIA PERDIRBTI ARBA ŠALINTI LAIKANTIS VIETINIŲ, VALSTIJOS AR FEDERALINIŲ ĮSTATYMŲ. DAUGIAU INFORMACIJOS KREIPKITĖS Į „ELECTRONIC INDUSTRIES ALLIANCE“ ADRESU WWW.EIAE.ORG. SPECIFINĖS INFORMACIJOS APIE LEMPŲ ŠALINIMĄ ŽR. ADRESU WWW.LAMPRECYCLE.ORG.