

OBSAH

VAŠE BEZPEČNOST	1
BEZPEČNOSTNÍ ZÁSADY	2
SPECIÁLNÍ POZNÁMKY K MONITORŮM LCD	3
PŘEŠE UVEDENÍM MONITORU DO PROVOZU	3
VLASTNOSTI	3
SEZNAM OBSAHU KRABICE	3
POKYNY K INSTALACI	4
OVLÁDACÍ PRVKY A KONEKTORY	5
NASTAVENÍ ÚHLU NÁKLONU PRO SLEDOVÁNÍ MONITORU	6
POKYNY K POUŽÍVÁNÍ	7
OBECNÉ POKYNY	7
PROVÁDĚNÍ NASTAVENÍ	9
NASTAVENÍ OBRAZU	10-11
PLUG AND PLAY	12
TECHNICKÁ PODPORA (ČASTÉ DOTAZY)	13-14
CHYBOVÉ ZPRÁVY A MOŽNÁ ŘEŠENÍ	15
DODATEK	15
TECHNICKÉ ÚDAJE	16-17
TABULKA PŘEDNASTAVENÍ SYNCHRONIZACE	
VÝROBCE	18
POPIS KOLÍKŮ KONEKTORŮ	19

Předtím, než uvedete monitor do provozu, si prosím důkladně přečtete celý tento návod k obsluze. Tento návod k obsluze byste si měli ponechat pro použití v budoucnu.

Prohlášení FCC o rádiovém rušení frekvencí Třídy B VAROVÁNÍ: (PRO MODELY CERTIFIKOVANÉ FCC)

POZNÁMKA: Toto zařízení bylo testováno a ověřeno, že vyhovuje parametrům pro digitální přístroj třídy B podle části 15 pravidel komise FCC. Tyto limity jsou navrženy tak, aby zajišťovaly přiměřenou ochranu proti nežádoucímu rušení při normální instalaci. Zařízení vytváří, používá a může vyzařovat elektromagnetické záření na rádiových frekvencích a při zanedbání pokynů pro instalaci a používání může způsobit nežádoucí rušení rozhlasového a televizního vysílání. Nelze však zaručit, že se určité instalaci rušení nevyskytne. Pokud k rušení rozhlasového či televizního příjmu, jehož vznik lze jednoznačně určit vypínáním a zapínáním přístroje, skutečně dojde, doporučujeme uživateli, aby se pokusil rušení omezit některým z následujících opatření:

1. Přesměrujte nebo přemístěte přijímací anténu.
2. Zvětšete vzdálenost mezi daným zařízením a přijímačem.
3. Zařízení zapojte do zásuvky napájené z jiné fáze než přijímač.
4. Obráťte se na prodejce nebo kvalifikovaného technika radiových a televizních přijímačů.

POZNÁMKA:

1. V případě jakýchkoli změn nebo úprav tohoto zařízení, které nebyly výslovně schváleny stranou odpovědnou za shodu, hrozí uživateli ztráta oprávnění k provozování zařízení.
2. Aby byly dodrženy limity vyzařování, musejí být používány stíněné kabely rozhraní a napájecí kabel (pokud jsou součástí zapojení).
3. Výrobce není zodpovědný za jakékoli rušení radiopřijímače nebo televizoru, které je způsobeno neautorizovanou úpravou tohoto zařízení. Tato odpovědnost je výhradně na uživateli, který musí toto rušení odstranit.

Jako partner programu ENERGY STAR® prohlašuje naše společnost, že tento výrobek splňuje požadavky předpisů ENERGY STAR® pro úsporu elektrické energie.

VAROVÁNÍ:

Nevystavujte monitor působení deště nebo vlhkosti, zabráníte tak nebezpečí požáru nebo úrazu elektrickým proudem. Uvnitř monitoru je nebezpečné vysoké napětí. Neotevírejte plášť přístroje. S opravou se obraťte pouze na kvalifikovaného servisního technika.

ZÁSADY

- Nepoužívejte tento projektor v blízkosti vody - například poblíž vany, výlevky nebo podobně a rovněž ve vlhkých prostorách (sklepy, prádelny a podobně) nebo v blízkosti bazénu a podobně.
- Neumísťujte monitor na nestabilní vozíky, stojany nebo stoly. Pokud dojde k pádu monitoru, může dojít ke zranění osob a závažnému poškození přístroje. Používejte pouze vozík nebo podstavec doporučený výrobcem nebo dodávaný s monitorem. Pokud budete monitor upevňovat na zeď nebo polici, použijte upevňovací soupravu schválenou výrobcem a při montáži dodržujte uvedené pokyny.
- Výřezy a otvory na zadní a spodní straně pláště přístroje slouží k odvětrávání. Pro zajištění spolehlivého provozu monitoru a pro jeho ochranu před přehřátím je nezbytné, aby tyto otvory nebyly ničím zablokovány nebo zakryty. Neumísťujte monitor na postel, sofa, přikrývku nebo na podobný povrch. Neumísťujte monitor do blízkosti nebo nad radiátor nebo akumulaci kamna. Neumísťujte monitor do knihovničky nebo skříňky, pokud není zajištěno jeho správné odvětrávání.
- Monitor je možno napájet pouze ze zdroje napájení označeného na štítku. Pokud si nejste typem napájecího zdroje jisti, obraťte se na prodejce nebo na místní elektrorozvodný podnik.
- Tento monitor je vybaven tříkólkovou uzemněnou síťovou zástrčkou. Tuto vidlici možno zasunout z bezpečnostních důvodů pouze do uzemněné zásuvky ve zdi. Pokud vaše síťová zásuvka neumožňuje připojení této vidlice, obraťte se na elektrikáře, aby vám nainstaloval správnou zásuvku, nebo zařízení bezpečně uzemněte. Nepodceňujte význam uzemněné zástrčky síťové šňůry z hlediska bezpečnosti.
- Při bouřkách s blesky nebo pokud nebudete monitor dlouho používat, odpojte síťovou napájecí šňůru ze zásuvky ve zdi. Tak se předejde poškození monitoru v důsledku přepětových špiček (rázů) v napájecím napětí.
- Nepřetěžujte prodlužovací šňůry s několika zásuvkami a prodlužovací šňůry. Přetěžování může mít za následek vznik ohně nebo úraz elektrickým proudem.
- Do výřezu na skříňce monitoru nikdy nezasunujte žádné předměty. Mohlo by dojít ke zkratování součástek a obvodů, což by mohlo mít za následek vznik ohně nebo úrazu elektrickým proudem. Vyvarujte se políti monitoru jakoukoli kapalinou.
- Nepokoušejte se o servis tohoto monitoru svépomocí, protože otevření skříňky nebo demontáž krytů vede k obnažení míst o vysokém napětí nebo ke vzniku jiných nebezpečí. Veškeré opravy přenechejte kvalifikovanému personálu servisu.
- Pro zajištění uspokojivého provozu použijte tento monitor pouze s počítači s označením UL, které jsou vybaveny příslušně zkonfigurovanými zástrčkami na 100 - 240 V střídavých, minimálně 5 A.
- Používaná zásuvka by měla být instalována v blízkosti zařízení a snadno přístupná.
- Používejte pouze dodaný napájecí adaptér (výstup 12 V~) licencovaný UL (CSA).

SPECIÁLNÍ POZNÁMKY K MONITORŮM LCD

Na tento monitor LCD nebo jeho plášť přímo neaplikujte sprejový nebo práškový čisticí prostředek nebo vodu.

POZNÁMKY

- Vzhledem k podstatě fluorescenčního světla může obrazovka při prvním použití blikat. Vypněte a zapněte vypínač, aby blikání zmizelo.
- S ohledem na používanou pracovní plochu může být jas obrazovky mírně nerovnoměrný.
- Obrazovka LCD obsahuje 99,99% nebo více efektivních bodů. Na obrazovce se může vyskytnout 0,01% nebo méně vad, například trvale tmavý nebo světlý obrazový bod.
- Vzhledem k podstatě této obrazovky LCD se může po změně dlouhodobě zobrazeného obrazu na obrazovce až několik hodin setrvačně zobrazovat dosvit. V takovém případě se bude obrazovka obnovovat pomalu změnou obrazu nebo vypnutím vypínače na několik hodin.

PŘED UVEDENÍM MONITORU DO PROVOZU

VLASTNOSTI

- Barevný LCD TFT monitor s úhlopříčkou 51 cm (20 palců)
- Jasné a čisté zobrazení pro operační systém Windows
- **Doporučené rozlišení: 1680 x 1050 bodů při 75 Hz**
- Duální vstup (DVI + analogový signál) (pouze u modelů s duálním výstupem)
- Ergonomický design (schváleno podle TCO'03)
- Design úsporný z hlediska prostoru, kompaktní plášť
- Soulad s EPA ENERGY STAR®

KONTROLA OBSAHU KRABICE

Krabice s výrobkem musí obsahovat následující položky:

1. Monitor LCD
2. Uživatelská příručka
3. Napájecí kabel
4. Externí adaptér
5. 15kolíkový kabel D-Sub
6. Kabel DVI (po 15kolíkový kabel D-Sub uze u modelů s duálním vstupem)
7. Zvukový kabel
8. Stručná instalační příručka

NAPÁJECÍ KABEL

Zdroj napájení:

1. Zkontrolujte, zda síťová napájecí šňůra odpovídá schválenému typu, vyžadovanému ve vaší oblasti.
2. Tento LCD monitor je vybaven externím univerzálním napájecím zdrojem, který umožňuje provoz při napětí buď v oblastech se střídavým napětím 100/120 V nebo 220/240 V (není vyžadováno žádné nastavování ze strany uživatele).
3. Zapojte síťovou šňůru do vstupu pro stejnosměrné napájení (AC) na LCD monitoru. Síťovou šňůru můžete zapojit buď do zásuvky ve zdi nebo do síťové zásuvky na svém počítači PC, v závislosti na typu síťové šňůry, dodané s vaším LCD monitorem.

Montáž držáku na stěnu (není součástí)

Tento monitor lze připojit k držáku na stěnu, který je k dispozici k zakoupení samostatně. Na následujícím obrázku jsou uvedeny pokyny jak odpojit napájecí kabel a sklopit monitor:

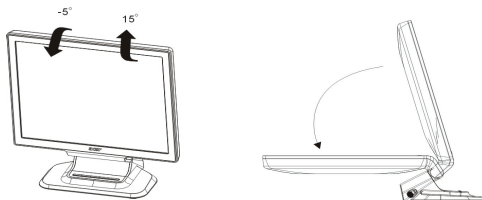

Postup montáže držáku na stěnu:

1. Umístěte držák na stěnu pod monitor. Připevněte k monitoru otvory v držáku a na spodní straně monitoru; Připevněte (10 cm X 10 cm) podle obrázku a.
2. Namontujte do otvorů čtyři šrouby (viz obrázek) a utáhněte;
3. Znovu připojte kabel. Pokyny pro připevnění monitoru na stěnu jsou uvedeny v návodu na použití držáku; (tento výrobek není dodáván s držákem na stěnu, ale je k dispozici k zakoupení samostatně).
4. Na obrázku b je zobrazeno umístění držáku na stěně;

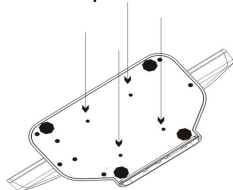

a



b

OVLÁDACÍ PRVKY A KONEKTORY

ZAPOJENÍ KABELŮ

Před provedením následujícího postupu je třeba počítač nejprve vypnout.

1. Připojte napájecí kabel stejnosměrného proudu do napájecí zásuvky DC-In na zadní straně monitoru.
2. Připojte jeden konec signálového kabelu 15-pinů D-Sub k zadní části monitoru a pak zapojte druhý konec tohoto kabelu k D-Sub portu počítače.
3. (Pouze u modelů s duálním vstupem) Připojte jeden konec 24kolíkového kabelu DVI k zadní části monitoru a druhý konec k portu DVI počítače.
4. Připojte zvukový kabel ke vstupu zvuku na monitoru a k výstupu zvuku v počítači (zelený port).
5. Zapojte napájecí kabel monitoru do nejbližší elektrické zásuvky. Potom připojte druhý konec napájecího kabelu napájecí adaptér.
6. Zapněte monitor a počítač.

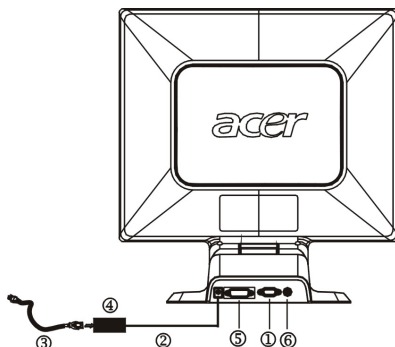

1.	Kabel D-SUB	4.	Externí adaptér
2.	Napájecí kabel s konektorem jack	5.	Kabel DVI
3.	Síťový napájecí kabel	6.	Zvukový kabel

NASTAVENÍ ÚHLU NÁKLONU PRO SLEDOVÁNÍ MONITORU

- Pro optimální sledování obrazu je doporučeno dívat se na monitor zpříma a pak nastavit úhel monitoru podle vašich vlastních preferencí.
- Podržte podstavec monitoru, aby se monitor při změně úhlu monitoru nepřevrátil.
- Můžete upravit úhel monitoru v rozsahu od -5° do 15° ; zadní sklon monitoru nesmí při nastavení přesahovat 15° , jinak hrozí převrácení zařízení.

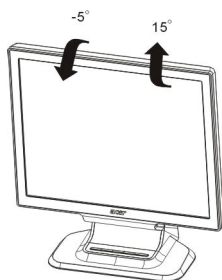

Obrázek 2

POZNÁMKY

- Při změně úhlu pohledu monitoru se nedotýkejte LCD obrazovky. Mohlo by dojít k poškození nebo zničení obrazovky LCD.
- Při změně úhlu pohledu monitoru se zejména vyvarujte doteku obrazovky prsty nebo rukama.

POKYNY K POUŽÍVÁNÍ

OBECNÉ POKYNY

Tlačítko Power [napájení] slouží k zapnutí či vypnutí monitoru. Další tlačítka ovládacích prvků jsou umístěna na čelním panelu monitoru (viz obrázek 3). Změnou těchto parametrů je možno obraz nastavit podle vašich osobních preferencí.

- Musí být připojen napájecí kabel.
- Připojte video kabel z monitoru ke grafické kartě počítače.
- Stiskněte síťový vypínač, aby se monitor zapnul. Rozsvítí se indikátor napájení.



Obrázek 3 Tlačítko externího ovládání

EXTERNÍ OVLÁDACÍ PRVKY

1.	>/ Hlasitost	4.	Nabídka/vstoupit
2.	</ Hlasitost	5.	Tlačítko funkce Auto Adjust (automatické nastavení) / Exit (opuštění nabídky)
3.	Vypínač /indikátor napájení		

OVLÁDACÍ PRVKY NA ČELNÍM PANELU

-  /Tlačítko zapnutí napájení (Power):
Stiskněte toto tlačítko pro zapnutí(ON) nebo vypnutí(OFF) monitoru a pro zobrazení stavu monitoru.
- **Indikátor zapnutí:**
Zelený — zapnuto.
Oranžový — vypnuto
- **MENU / ENTER :**
Aktivuje nabídku na obrazovce (OSD), pokud je tato nabídka OSD vypnuta (OFF) nebo aktivuje/deaktivuje funkce nastavení, pokud je nabídka OSD zapnuta (ON) nebo slouží k opuštění nabídky OSD, pokud je v režimu nastavení hlasitosti (Volume Adjust).
- **</Hlasitost:**
Aktivuje funkci nastavení hlasitosti pokud je nabídka na obrazovce OSD vypnuta (OFF) (pouze model Audio) nebo slouží k navigaci jednotlivými ikonami, (pokud je nabídka OSD zapnuta (ON) nebo slouží pro nastavení funkce, pokud je tato funkce aktivována.
- **>/Hlasitost:**
Aktivuje funkci nastavení hlasitosti pokud je nabídka na obrazovce OSD vypnuta (OFF) (pouze model Audio) nebo slouží k navigaci jednotlivými ikonami, (pokud je nabídka OSD zapnuta (ON) nebo slouží pro nastavení funkce, pokud je tato funkce aktivována.
- **Tlačítko Auto Adjust (automatické nastavení) / Exit (opuštění):**
 1. Pokud je nabídka OSD v aktivním stavu, funguje toto tlačítko jako funkce opuštění nabídky OSD (EXIT OSD).
 2. Pokud je nabídka OSD v neaktivním stavu, stiskněte toto tlačítko na 2 sekundy, aby se aktivovala funkce automatické nastavení (Auto Adjustment). Funkce automatické nastavení (Auto Adjustment) se používá pro nastavení horizontální polohy obrazu (HPos), vertikální polohy obrazu (VPos), hodin synchronizace (Clock) a zaostření (Focus).

POZNÁMKY

- Neinstalujte tento monitor do blízkosti zdrojů tepla, jako jsou radiátory nebo vzduchové kanály nebo na místo, které je vystaveno přímému slunečnímu záření nebo nadměrnému množství prachu nebo mechanickým vibracím nebo nárazům.
- Uschovejte si originální krabici a obalový materiál, protože se vám může hodit, když budete chtít monitor někam převážet.
- Pro zajištění maximální ochrany při přepravě zabalte monitor zpět do původního obalového materiálu tak, jak byl zabalěn z továrny.
- Aby monitor vypadal stále jako nový, čistěte ho pravidelně měkkým hadříkem. Ulpělé nečistoty očistěte hadříkem slabě navlhčeným v roztoku jemného čistícího prostředku. Nikdy pro čištění nepoužívejte silná rozpouštědla, jako je například ředidlo, benzín nebo abrazivní čistící prostředky, protože by mohlo dojít k poškození skříňky přístroje. Před čištěním monitoru jej vždy z bezpečnostních důvodů odpojte ze síťové zásuvky.

PROVÁDĚNÍ NASTAVENÍ

1. Stiskněte tlačítko MENU pro vyvolání okénka nabídky na obrazovce (OSD).
2. Stiskněte tlačítko < nebo > pro volbu požadované funkce.
3. Dalším stisknutím tlačítka MENU vyberte funkci, kterou chcete nastavit.
4. Stiskněte tlačítko < nebo > pro změnu nastavené hodnoty aktuálně vybrané funkce.
5. Pro opuštění nabídky a uložení hodnoty zvolte funkci Exit. Chcete-li změnit nastavení jiné funkce, opakujte kroky 2 - 4.



I. Model pouze s analogovým vstupem



II. Model s duálním vstupem, vstupní analogový signál



III. Model s duálním vstupem, vstupní digitální signál

OPTIMALIZACE FUNKCE PLUG AND PLAY V REŽIMU DOS

Popisy indikátorů funkcí (LED)

Hlavní Nabídka Ikona	Vedlejší Nabídka Ikona	Vedlejší nabídka Položka	Popis
		Kontrast	Nastavení kontrastu mezi popředím a pozadím obrazu na obrazovce
		Jas	Slouží k nastavení jasu pozadí obrazovky.
		zaostření	Slouží k nastavení ostrosti obrazu. (k dispozici pouze v analogovém režimu)
		Hodiny synchronizace	Slouží k nastavení hodin synchronizace obrazu. (k dispozici pouze v analogovém režimu)
		horizon. poloha	Slouží k nastavení horizontální polohy obrazu. (k dispozici pouze v analogovém režimu)
		vertikální poloha	Slouží k nastavení vertikální polohy obrazu. (k dispozici pouze v analogovém režimu).
	Neuvedeno	teplý obraz	Slouží k nastavení barevné teploty na teplou barvu.
	Neuvedeno	studený obraz	Slouží k nastavení barevné teploty na studenou barvu.
		uživatel./červená	Nastavení zesílení červené, zelené nebo modré barvy
		uživatel./zelená	
	uživatel./modrá		
	Neuvedeno	jazyk	Vícejazyčná volba.

		teplý obraz	Slouží k nastavení umístění/polohy nabídky na obrazovce (OSD) v horizontálním směru
		studený obraz	Slouží k nastavení umístění/polohy nabídky na obrazovce (OSD) ve vertikálním směru.
		doba zobrazení nabídky OSD na obrazovce	Slouží k nastavení doby zobrazení nabídky OSD na obrazovce.
 (pouze u modelů s analogový výstupem)	Neuvedeno	automatická konfigurace	Slouží k automatickému nastavení H/V polohy obrazu, zaostření (Focus) a hodin synchronizace (Clock) obrazu.
 (pouze u modelů s duálním výstupem)	Neuvedeno	analogový signál	Výběr analogového vstupního signálu (D-Sub)
	Neuvedeno	digitální	Výběr digitálního vstupního signálu (DVI)
	Neuvedeno	informace	Slouží k zobrazení rozlišení, H/V frekvence a vstupního portu aktuálního vstupního režimu.
	Neuvedeno	Resetovat	Slouží k vymazání všech starých parametrů automatické konfigurace a k nastavení barevné teploty na hodnotu Cool (studená)
	Neuvedeno	konec	Uživatelská nastavení budou uložena a nabídka na obrazovce (OSD) zmizí.

PLUG AND PLAY

Režim Plug & Play DDC2B

Tento monitor disponuje možnostmi VESA DDC2B v souladu s normou VESA DDC. To umožňuje monitoru, aby informoval systém o své identitě, v závislosti na úrovni použité DDC a komunikoval i s dalšími informacemi týkajícími se svých zobrazovacích schopností.

DDC2B představuje obousměrný datový kanál, založený na protokolu I²C. Zařízení si může vyžádat informace EDID přes kanál DDC2B.

TENTO MONITOR SE BUDE JEVIT JAKO NEFUNKČNÍ, POKUD NA JEHO VSTUPU NEBUDE ŽÁDNÝ VIDEO SIGNÁL. ABY TENTO MONITOR SPRÁVNĚ PRACOVAL, MUSÍ BÝT NA JEHO VSTUPU VIDEO SIGNÁL.

Tento monitor splňuje normy pro "zelený" monitor, stanovené organizací Video Electro-nics Standards Association (VESA) a společností The Swedish Confederation Employees (NUTEK). Tato funkce je navržena proto, aby se šetřila elektrická energie snížením spotřeby energie, pokud není na vstupu přítomen žádný video signál. Pokud není na vstupu monitoru přítomen žádný video signál, a to ani po uplynutí časového intervalu, monitor se automaticky vypne. Tímto způsobem se redukuje spotřeba vnitřního napájecího zdroje. Po obnovení vstupního video signálu se obnoví úplné napájení a obraz na displeji se automaticky zaktualizuje. Tato funkce je podobná funkci spořič obrazovky "Screen Saver" s tím rozdílem, že displej je v prvním případě úplně vypnutý. Displej se obnoví po stisknutí klávesy na klávesnici nebo klepnutím tlačítkem myši.

TECHNICKÁ PODPORA (ČASTÉ DOTAZY)

Problém a otázka	Možné řešení
Indikátor napájení nesvítí	*Zkontrolujte, zda je zapnutý vypínač. *Síťová napájecí šňůra by měla být připojena.
Žádná funkce Plug & Play	*Prověřte, zda je váš počítačový systém kompatibilní s funkcí Plug & Play. *Prověřte, zda je grafická karta počítače kompatibilní s funkcí Plug & Play. *Zkontrolujte, zda nejsou ohnuté kolíky v zástrčce D-Sub (15 pinů).
Obraz je nejasný	*Upravte kontrast a as.
Obraz je neklidný nebo je v obraze patrné vlnivé vzorování. Indikátor napájení (dioda LED) svítí (oranžová), chybí však obraz.	*Přesuňte od monitoru do větší vzdálenosti elektrické spotřebiče, které mohou způsobovat rušení. *Síťový vypínač počítače musí být v poloze "zapnuto" (ON). *Grafická karta (video adaptér) počítače musí být úplně a správně zasunuta do příslušného slotu na počítači. *Prověřte, zda je video kabel monitoru správně připojen k počítači. *Prohlédněte video kabel monitoru, a zkontrolujte, zda nejsou ohnuty žádné kolíky. *Prověřte, zda počítač pracuje - stiskněte na klávesnici klávesu CAPS LOCK a sledujte diodu LED CAPS LOCK. Tato dioda LED by se měla po stisknutí klávesy CAPS LOCK buď rozsvítit nebo zhasnout.
Chybí některá ze základních barev (ČERVENÁ, ZELENÁ nebo MODRÁ).	*Prohlédněte video kabel monitoru a ujistěte se, že nejsou ohnuty žádné kolíky.

Obraz na obrazovce nemá správnou velikost nebo není správně vystředěn.	*Nastavte frekvenci obrazových bodů (CLOCK) a zaostření (FOCUS) nebo stiskněte "horkou klávesu" (AUTO).
V obrazu jsou barevné poruchy (bílá barva nevypadá jako bílá).	*Nastavte barvu RGB nebo zvolte barevnou teplotu.
Horizontální nebo vertikální rušení na obrazovce.	*Použijte režim pro ukončení OS Windows. Nastavte frekvenci obrazových bodů (CLOCK) a zaostření (FOCUS) nebo stiskněte "horkou klávesu" (AUTO).

Parametr CLOCK (frekvence obrazových bodů) řídí počet obrazových bodů nasnímaných jedním horizontálním pohybem. Pokud není frekvence správná, budou se na obrazovce zobrazovat svíslé proužky a obraz nebude mít správnou šířku.

Parametr FOCUS nastavuje signál fáze hodin obrazových bodů. Při špatném nastavení fáze se bude v obraze projevovat horizontální rušení (při světlém obrazu).

Pro nastavení parametrů FOCUS a CLOCK použijte "bodový vzor" nebo vzor režimu vypínání OS Windows.

CHYBOVÉ ZPRÁVY A MOŽNÁ ŘEŠENÍ

KABEL NENÍ ZAPOJEN:

1. Zkontrolujte, zda je signálový kabel správně připojen, a pokud je konektor uvolněný, utáhněte šroubky na konektoru.
2. Prověřte, zda nejsou poškozeny kolíky konektoru signálového kabelu.

VSTUP NENÍ PODPOROVÁN:

Váš počítač je nastaven do nevhodného zobrazovacího režimu - nastavte počítač do zobrazovacího režimu, uvedeného v následující tabulce (viz stránka 18).

PŘÍLOHA TECHNICKÉ ÚDAJE

Panel LCD	Zobrazovací systém	Barevný monitor TFT LCD
	Velikost	51 cm (20")
	Rozteč obraz. bodů	0,258mm (H) x 0,258 mm(V)
	Jas	300 cd/m ² (typicky)
	Kontrast	800:1 (typicky)
	Úhel pohledu	176° (H) 176° (V)
	Doba odezvy	8 ms (kůň plesnivák až k kůň plesnivák)
Vstup	Video	R, G, B analogové rozhraní
		Digitální (Model s duálním vstupem)
	H-frekvence	30 kHz – 91 kHz
	V-frekvence	55 -85 Hz
Zobrazované barvy		16,7 miliónu barev
Hodiny synchronizace		202 MHz
Maximální rozlišení		1680 x 1050 při 75 Hz
Režim Plug & Play		VESA DDC2B™
Spotřeba	Režim ON(zapnuto)	≅ 49W
	Režim OFF(vypnuto)	≅ 1W
Vstupní konektor		D-Sub 15kolíkový
		DVI-D 24pin (Model s duálním vstupem)
Vstup videosignálu		Analogový: 0,7 Vp-p (standardní), 75 ohmů, kladný
		Digitální signál (Model s duálním vstupe
Maximální velikost obrazovky		Horizontální: 432 mm Vertikální: 270 mm
Zdroj napájení		100 – 264 V~, 47 - 63 Hz
Provozní		Provozní teplota: 0° až 40°C Skladovací teplota: -20° až 60°C Provozní vlhkost: 10% až 90%
Rozměry		480X172X408(W×H×D)mm
Hmotnost (čistá)		6,5 kg přístroj (čistá hmotnost)

Vnější ovládací prvky	Vypínač	<ul style="list-style-type: none"> • Tlačítko Auto Adjust • </Hlasitost • >/ Hlasitost • Vypínač • MENU (Nabídka)
	Funkce	<ul style="list-style-type: none"> • Contrast (kontrast) • Brightness (jas) • Focus (zaostření) • Clock (hodiny synchronizace) • H.Position (horizontální poloha obrazu) • V.Position (vertikální poloha obrazu) • Výběr vstupního signálu (pouze model s digitálním vstupem) • Jazyk • Automatická konfigurace (pouze model s analogovým vstupem) • (Warm) (teplé zobrazení) • (Cool) (studené zobrazení) • RGB Color temperature (barevná teplota) • Reset (vynulování) • OSD position, timeout (poloha, doba nabídky na obrazovce) • Display information (informace na displeji) • Exit (konec)
Spotřeba (maximální)		49 W
Výstup zvuku		menovitý výkon 1,5 W rms (na kanál)
Soulad s předpisy		CUL, FCC, VCCI, CCC, MPR II, CE, TÜV/GS, TCO'03, ISO13406-2

VESA

		HORIZONTÁLNÍ		VERTIKÁLNÍ		
ROZLIŠENÍ	Celkem	Jmenovitá frekvence +/- 0,5 kHz	Synchro nizační polarita	Jmenovitá frekvence +/- 0,5 kHz	Synchronizační polarita	Jmenovitý takt pixelů (MHz)
640 × 480@60Hz	800X525	31.469	N	59.940	N	25.175
640 × 480@72Hz	832X520	37.861	N	72.809	N	31.500
640 × 480@75Hz	840X500	37.500	N	75.00	N	31.500
640 × 480@85Hz	832X509	43.269	N	85.008	N	36.000
800 × 600@56Hz	1024X625	31.156	N/P	56.250	N/P	36.000
800 × 600@60Hz	1056X628	37.879	P	60.317	P	40.000
800 × 600@72Hz	1040X666	48.077	P	72.188	P	50.000
800 × 600@75Hz	1056X625	46.875	P	75.000	P	49.500
800 × 600@85Hz	1048X631	53.674	P	85.061	P	56.250
1024×768@60Hz	1344X806	48.363	N	60.004	N	65.000
1024×768@70Hz	1328X806	56.476	N	70.069	N	75.000
1024×768@75Hz	1312X800	60.023	P	75.029	P	78.750
1024×768@85Hz	1376X808	68.677	P	84.997	P	94.5
1280×1024@60Hz	1688X1066	63.981	P	60.020	P	108.000
1280×1024@75Hz	1688X1066	79.976	P	75.025	P	135.000
1280×1024@85Hz	1728X1072	91.146	P	85.02	P	157.5
1680×1050@60Hz	2240X1089	65.29	N	59.95	P	146.25
1680×1050@75Hz (D-SUB only)	2272X1099	82.3	N	74.89	P	187

IBM

		HORIZONTÁLNÍ		VERTIKÁLNÍ		
720X400@70Hz	900X449	31.469	N	70.087	P	28.322
640X350@70Hz	800X449	31.469	P	70.087	N	25.175
1024X768@72Hz	1304X798	57.515	P	72.1	P	75.000

MAC

640X480@67Hz	864X525	35.000	N	66.667	N	30.240
832X624@75Hz	1152X667	49.725	N	74.551	N	57.2832
1024X768@60Hz	1312X813	48.780	N	60.001	N	64.000
1024X768@75Hz	1328X804	60.241	N	74.927	N	80.000

POPIS KOLÍKŮ KONEKTORŮ

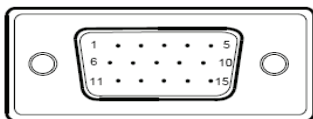

15 kolíkový kabel signálu pro barevný monitor

ČÍSLO KOLÍKU	POPIS	ČÍSLO KOLÍKU	POPIS
1.	Červená	9.	+5V
2.	Zelená	10.	Logika-uzemnění
3.	Modrá	11.	Uzemnění monitoru
4.	Uzemnění monitoru	12.	DDC-Sériová data
5.	DDC-návrat	13.	H-Sync (horizontální synchronizace)
6.	Červená-uzemnění	14.	V-Sync (vertikální synchronizace)
7.	Zelená-uzemnění	15.	DDC-Sériové hodiny
8.	Modrá-uzemnění		

Model s duálním vstupem

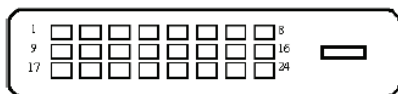

24 kolíkový kabel signálu pro barevný monitor

ČÍSLO KOLÍKU	POPIS	ČÍSLO KOLÍKU	POPIS
1.	TMDS DATA2-	13.	TMDS Data3+
2.	TMDS DATA2+	14.	+5V Power
3.	TMDS DATA 2/4 Shield	15.	GND(return for +5V hsync.vsync)
4.	TMDS DATA2/4-	16.	Hot Plug Detect
5.	TMDS DATA2/4+	17.	TMDS Data 0-
6.	TMDS Clock	18.	TMDS Data 0+
7.	TMDS Data	19.	TMDS Data 0/5 Stínění
8.	TMDS Analogue Vertical Sync	20.	TMDS Data 5-
9.	TMDS Data1-	21.	TMDS Data 5+
10.	TMDS Data1+	22.	TMDS Clock Stínění
11.	TMDS Data 1/3 Stínění	23.	TMDS Clock+
12.	TMDS Data3-	24.	DDC TMDS Clock-