

Índice

Seguridad	1
Seguridad eléctrica	1
Seguridad en la instalación	1
Seguridad durante la limpieza	1
Notas especiales acerca de los monitores LCD	2
Contenidos de la caja	2
Instrucciones de instalación	3
Colocación	3
Instalación	3
Controles externos	4
Ajuste de imagen	5
Ajuste de pantalla	7
Accesorios	8
Plug and Play	8
Economizador de energía	8
Resolución de problemas	8
Especificaciones técnicas	9
Modos de pantalla	10

Seguridad

Seguridad eléctrica

Nota: Para reforzar su seguridad y prolongar la vida del producto, lea las siguientes recomendaciones de seguridad detenidamente antes de utilizar el producto por primera vez.

- No toque el interior del monitor. Solamente técnicos autorizados y cualificados deben abrir la carcasa del monitor LCD.
- Sostenga la clavija (no el cable de alimentación) al conectarla al enchufe. Asegúrese de que tiene las manos secas.
- Este producto sólo debe ser utilizado con el tipo de alimentación indicada en la etiqueta de marcado. If you are not sure of the type of power available, consult your dealer or local power company.
- Este producto se encuentra equipado con una clavija de 3 patillas (con una tercera patilla de toma de masa). Esta clavija sólo encajará en un enchufe con toma de masa. Si no puede insertar la clavija en el enchufe, póngase en contacto con su electricista para reemplazar el enchufe obsoleto. No utilice un adaptador de 2 patillas en lugar del enchufe con toma de masa.
- No exponga su monitor LCD al agua o a cualquier entorno con altas temperaturas o humedad, como cocinas o piscinas. Los jarrones llenos de agua también pueden resultar peligrosos.
- Si su monitor LC no funciona normalmente (si por ejemplo sale humo, se oyen ruidos, o huele de manera anormal), retire la clavija inmediatamente del enchufe y póngase en contacto con su distribuidor o centro de servicio autorizado.
- No toque el monitor LCD con los dedos o con un objeto duro. No arañe el monitor ni deje que se acumule grasa en la pantalla.

Seguridad en la instalación

- Proteja su monitor LCD instalándolo en un lugar bien ventilado, con baja humedad y sin polvo.
- No instale su monitor LCD cerca de una fuente de calor (como un horno, un calefactor, una chimenea, un incinerador o al sol).
- Para evitar descargas eléctricas o caídas, instale su monitor LCD en algún lugar en el que los niños no puedan tocarlo. Coloque su monitor LCD con firmeza y explique las normas de seguridad a los niños si fuese necesario.
- Al instalar su monitor LCD o ajustar el ángulo, preste atención a la capacidad de carga y el nivelado de la estructura que soporta el monitor LCD.

Seguridad durante la limpieza

- No utilice limpiadores pulverizados o agua para limpiar el monitor LCD o su carcasa.
- Mientras limpia el monitor LCD, asegúrese de que no penetran líquidos en el interior del monitor LCD ni en ningún accesorio.
- Humedezca un paño limpio y suave con agua o un limpia cristales sin alcohol. Escúrralo, de forma que utilice una pequeña cantidad de líquido para limpiar la superficie de su monitor LCD. Es recomendable utilizar un paño de seda utilizado exclusivamente para limpiar la pantalla.

Notas especiales acerca de los monitores LCD

Los siguientes síntomas son normales en monitores LCD y no indican un problema con el dispositivo:

- Debido a la naturaleza de la luz fluorescente, la pantalla podría parpadear durante el uso inicial. Desconecte la alimentación y conéctela de nuevo para hacer desaparecer el parpadeo.
- Puede que encuentre zonas menos brillantes de la pantalla según el patrón de escritorio que utilice.
- La pantalla LCD posee un porcentaje de píxeles efectivos igual o superior al 99,99%. Este valor puede incluir defectos iguales o inferiores a un 0,01% (causados por un píxel perdido o por un píxel que siempre esté encendido).
- Si muestra la misma imagen durante horas, podría quedar una marca después de cambiar a una imagen nueva. Si esto ocurre, la pantalla se recuperará lentamente cambiando la imagen. Si apaga el monitor LCD durante varias horas, también se corregirá este problema.

Contenidos de la caja

Pantalla LCD

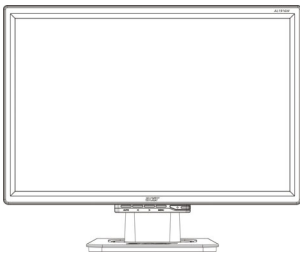

Cable de señal D-Sub

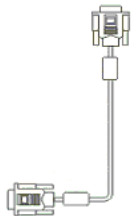

Cable de señal DVI (opcional)



Guía de inicio rápido

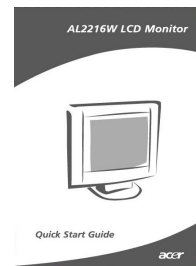

Cable de alimentación

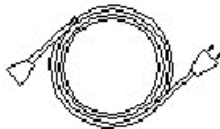

Manual del usuario (CD)



Instrucciones de instalación

Colocación

Nota: Lea la sección de seguridad detenidamente antes de comenzar la instalación.

Al instalar su monitor LCD, considere el emplazamiento del monitor:

- Para minimizar los reflejos del monitor, proteger sus ojos y asegurarse la mayor calidad, no instale su monitor LCD cerca de ventanas o en lugares donde la luz provenga de detrás. Mantenga el monitor alejado al menos 30 cm. de sus ojos.
- El lado superior del monitor debe encontrarse ligeramente más alto que su línea de visión.
- Ajuste los ángulos frontal y trasero del monitor, de forma que pueda ver la pantalla con comodidad.

Instalación

Conexión de la base al monitor

Saque la base de la caja y colóquela en una mesa plana.

- Coloque el monitor encima de la base.
- Conecte la base al cuello del monitor a través de las ranuras.
- Oirá un sonido cuando la base y el monitor se hayan conectado correctamente.

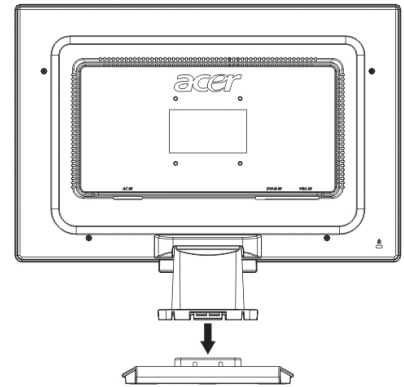

Conectar el monitor LCD a un PC

- Asegúrese de que su PC está apagado y de que el enchufe está desconectado.
- Conecte y asegure ambos extremos del cable de señal a su PC y su monitor LCD, respectivamente.
- Conecte el cable adjunto a su monitor LCD.
- Conecte el cable de alimentación al receptáculo.
- Utilice la cinta de cable para unir el cable de alimentación y el cable de señal D-Sub / DVI-D.
- Active las fuentes de alimentación de su PC y de su monitor LCD.

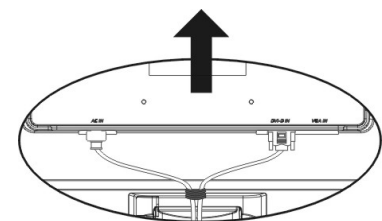
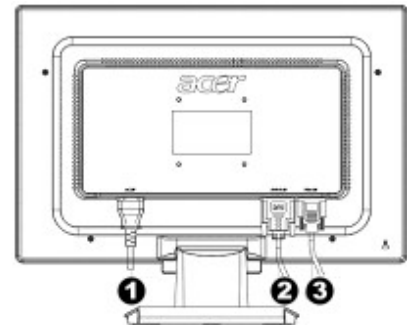

- ❶ Cable de alimentación
- ❷ Cable de señal DVI (opcional)
- ❸ Cable de señal D-Sub

**Controles
externos**

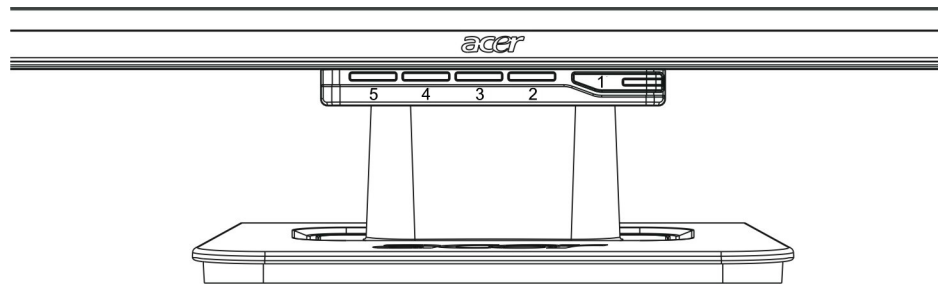

1		Fuente de alimentación	Encendido / Apagado Indicador verde: Se encuentra encendido y en estado normal. Indicador anaranjado: Se encuentra en suspensión y en estado de ahorro de energía. Indicador sin color: Apagado.
2	Menú	Menú OSD	Presione este botón para entrar en el menú OSD. Presiónelo de nuevo para salir del menú OSD.
3	>	Más	Presione este botón para seleccionar o ajustar elementos al iniciar el OSD.
4	<	Menos	Presione este botón y haga clic en < y > para ajustar el volumen si el menú OSD no se iniciado (sólo para el modelo con altavoces).
5	Auto	Ajuste automático	Presione este botón para salir del modo manual si el menú OSD se ha iniciado. Presione este botón para que la pantalla optimice su posición, fase y pulso de reloj automáticamente si el menú OSD no se ha iniciado.

Ajuste de imagen analógica

La configuración de imagen de su monitor LCD fue ajustada en su estado óptimo para TV analógica antes de ser embalado. (Consulte la página 9). Si desea ajustar las opciones de imagen para adaptarse a sus preferencias personales, siga los pasos siguientes:

1. Haga clic en Menú para mostrar la ventana OSD que se muestra en la figura siguiente.
2. Haga clic en Más o Menos para seleccionar la función a ajustar que se muestra en la siguiente figura.
3. Haga clic en Menú de nuevo para seleccionar la función que desee ajustar.
4. Haga clic en Más o Menos para cambiar la opción actual.
5. Para salir de la ventana OSD, seleccione "EXIT" para cerrarla y guardar los cambios. Para cambiar otras opciones, repita los pasos 2-4.

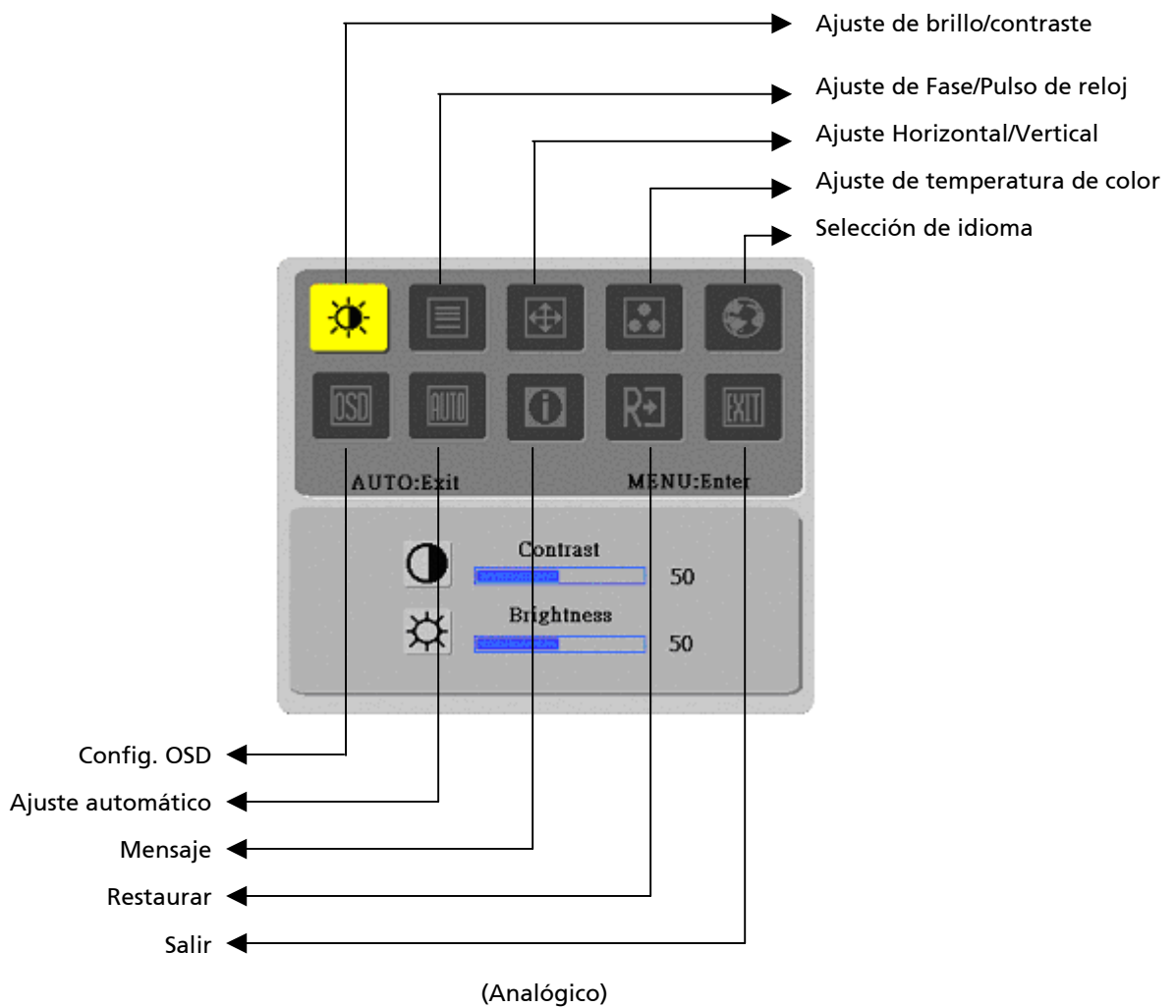

Ajuste de imagen digital

La configuración de imagen de su monitor LCD fue ajustada en su estado óptimo para TV digital antes de ser embalado. (Consulte la página 9). Si desea ajustar las opciones de imagen para adaptarse a sus preferencias personales, siga los pasos siguientes:

1. Haga clic en Menú para mostrar la ventana OSD que se muestra en la figura siguiente.
2. Haga clic en Más o Menos para seleccionar la función a ajustar que se muestra en la siguiente figura.
3. Haga clic en Menú de nuevo para seleccionar la función que desee ajustar.
4. Haga clic en Más o Menos para cambiar la opción actual.
5. Para salir de la ventana OSD, seleccione " " para cerrarla y guardar los cambios. Para cambiar otras opciones, repita los pasos 2-4.

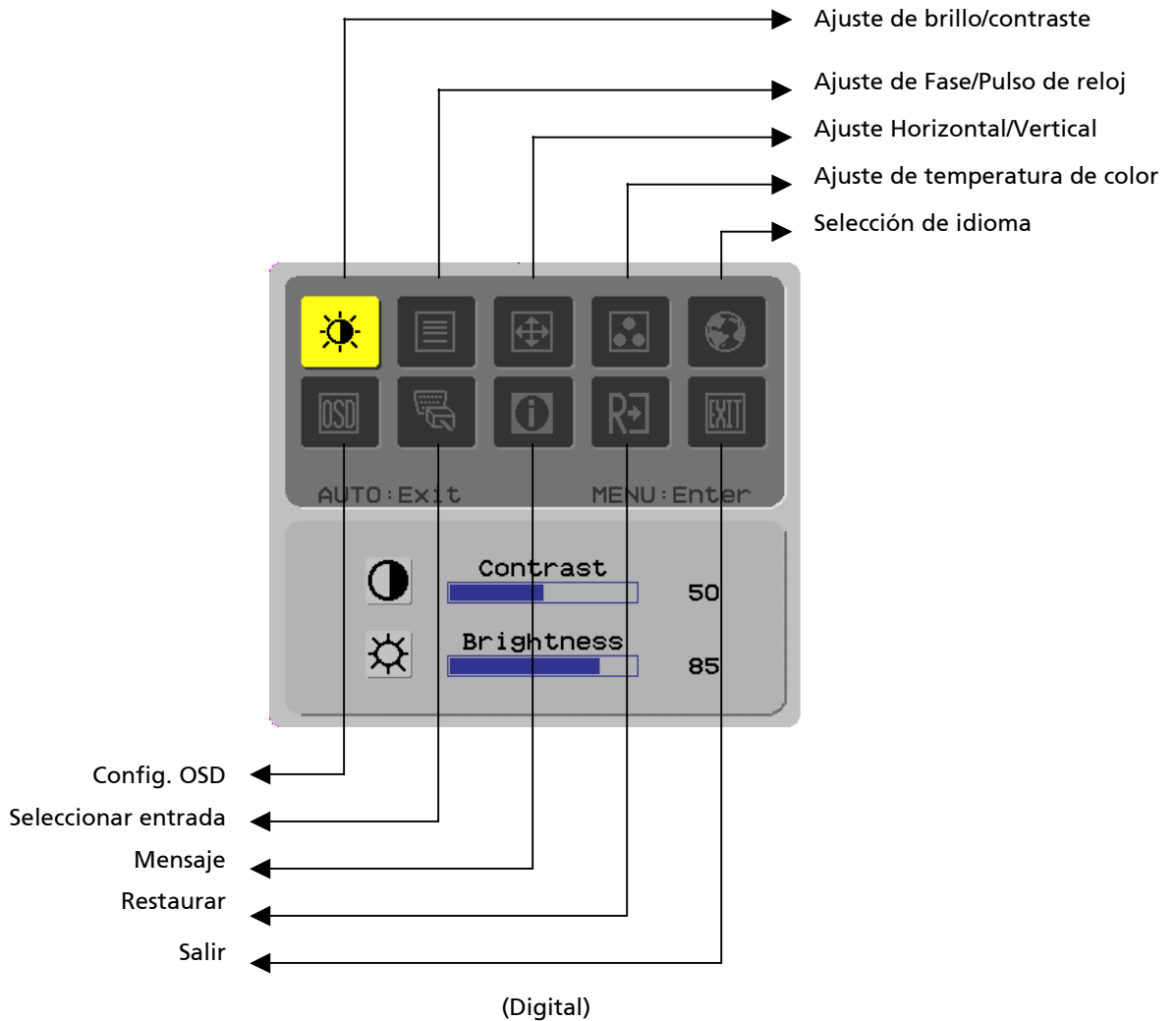

Ajuste de pantalla

Definición de funciones

Símbolo de directorio primario	Símbolo de directorio secundario	Elementos de directorio secundario	Descripción
		Contraste (Contrast)	Ajusta el contraste entre el negro y el blanco de una imagen en pantalla.
		Brillo (Brightness)	Ajusta el brillo de fondo de la pantalla.
		Fase (Phase)	Ajusta el enfoque de la imagen (sólo para ajuste de entrada analógica).
		Reloj (Clock Pulse)	Ajusta el pulso de reloj de la imagen (sólo para ajuste de entrada analógica).
		Horizontal (Horizontal)	Mueve la imagen a la izquierda y la derecha en la pantalla (sólo para ajuste de entrada analógica).
		Vertical (Vertical)	Mueve la imagen hacia arriba y abajo en la pantalla (sólo para ajuste de entrada analógica).
	N/D	Temperatura de color cálida (Warm Color Temp)	Fija la temperatura de color a blanco cálido.
	N/D	Temperatura de color fría (Cold Color Temp)	Fija la temperatura de color a blanco frío.
		Definición por el usuario/Rojo (User Definition/Red)	Ajusta la ganancia de rojo / verde / azul.
		Definición por el usuario/Verde (User Definition/Green)	
		Definición por el usuario/Azul (User Definition/Blue)	
	N/D	English	Se utiliza para seleccionar el idioma que desee.
	N/D	繁體中文	
	N/D	Deutsch	
	N/D	Français	
	N/D	Español	
	N/D	Italiano	
	N/D	简体中文	
	N/D	日本語	
	N/D	Hollands	
	N/D	Finnish	
		Horizontal (Horizontal)	Mueve el menú OSD hacia la izquierda o la derecha.
		Vertical (Vertical)	Mueve el menú OSD hacia arriba o abajo.
		Visualización de tiempo OSD (OSD Time Display)	Ajusta el tiempo durante el que se mostrará el menú OSD.
	N/D	Ajuste automático (Auto Adjustment)	Realiza ajustes automáticos de posición vertical y horizontal, secuencia y enfoque (sólo para entrada analógica).
	N/D	Analógico (Analog) Digital (Digital)	Se utiliza para seleccionar la fuente de entrada de que desee (sólo para entradas DVI).
	N/D	Mensaje (Message)	Resolución de pantalla, frecuencia H/V y puerto de entrada utilizado para la función de tiempos de entrada.
	N/D	Restaurar (Restore)	Restaura el sistema a las opciones predeterminadas.
	N/D	Salir (Exit)	Cierra el menú OSD y guarda los cambios.

Accesorios

- Plug and Play**
- El producto ofrece la función *plug and play* VESA más moderna para evitar complejos y tediosos procedimientos de instalación. La función *plug and play* permite a su ordenador identificar el monitor LC con facilidad y configurar sus funciones automáticamente.
 - El monitor LCD transfiere los *Datos de Identificación de Pantalla Extendidos* (EDID) a su ordenador a través del *Canal de Datos de Pantalla* (DDC), de forma que su ordenador pueda utilizar la función de autocomprobación del monitor LCD.
- Economizador de energía**
- El monitor LCD posee un Sistema de Control de Energía integrado (Economizador de energía).
 - Si el monitor LCD no funciona durante un periodo de tiempo, el Sistema de Control de Energía configura el sistema automáticamente para consumir un bajo nivel de energía y ahorrarla. Mueva el ratón ligeramente o presione cualquier tecla para volver al funcionamiento normal.
 - La función del Economizador de Energía sólo puede ser utilizada por la tarjeta gráfica del ordenador. Puede configurar esta función desde su ordenador.
 - El monitor LCD es compatible con EPAENERGY STAR NÜTEK si se usa con VESA DPMS.
 - Para ahorrar energía y prolongar la vida del producto, desactive el monitor LCD si va a permanecer sin uso durante un largo periodo de tiempo.

Resolución de problemas

- El LED indicador no se enciende
- Compruebe que el conmutador de energía está encendido.
 - Asegúrese de que el cable de alimentación está conectado.
- Icono desactivado**
- Compruebe que el conmutador de energía está encendido.
 - Asegúrese de que el cable de alimentación está conectado.
 - Asegúrese de que el cable de señal está insertado en el receptáculo correctamente.
 - El Economizador de Energía podría desactivar el monitor automáticamente durante el funcionamiento. Asegúrese de que el monitor se restaura al pulsar cualquier tecla del teclado.
- Color predeterminado
- Consulte "Ajuste de la temperatura de color" Para ajustar el color RGB o seleccionar temperaturas de color.
- Inestabilidad o parpadeos
- Retire cualquier equipo electrónico que se encuentre cerca y pueda causar interferencias electromagnéticas.
 - Compruebe el cable de señal del monitor para asegurarse de que ninguna de las patillas están dobladas.
- Imagen desplazada o tamaño incorrecto
- Presione el botón de ajuste automático para optimizar automáticamente la pantalla.
 - Configure la posición de referencia.

Especificaciones técnicas

Panel LCD (fuente de retroiluminación)	Dimensión del panel	Monitor LCD con diagonal 559 mm. (22 pulgadas)
	Resolución máxima	1.680 x 1.050 / WXGA+
	Máx. píxeles	Hasta 16,2 millones de colores
	Desplazamiento de píxel	Horizontal 0,282 mm. x Vertical 0,282 mm.
	Brillo	300 cd/m ²
	Contraste	700 : 1
	Tiempo de respuesta LC	5 ms.
	Ángulo visual	Horizontal 170° / Vertical 160°
	Pantalla eficaz	Horizontal 473,8 mm. x Vertical 296,1 mm.
Señal de entrada	Modo de señal	Frecuencia de vídeo simulada: 0.7 Vpp, 75Ω (sincronismo separado y sincronismo compuesto)
	Frecuencia de sincronismo	Horizontal 30 kHz – 82 kHz x Vertical 56 Hz – 76 Hz
	Reloj máx. píxel	135MHz
Terminales de entrada	Imagen	D-Sub 15 PIN (VESA) / DVI-D (Opcional)
Transformador de energía		AC100 – 240 Voltios, 50 – 60 Hz
Consumo de energía	Modo de Operación	48W
	Modo de hibernación para ahorrar energía	2W @230VAC 50Hz
	Modo de desconexión automática para ahorrar energía	1W @230VAC 50Hz
Condiciones medioambientales	Temperatura	5°C – 35°C (funcionamiento) / -20°C – 55°C (almacenamiento)
	Humedad	20% – 80% (funcionamiento) / 20% – 85% (almacenamiento)
Dimensiones reales (W x D x H)		513.5 x 198.2 x 405.2 mm.
Peso neto		4,9 Kg.
Normas de seguridad		TCO03;UL/CUL;TÜV-GS;CE/LVD;TÜV-ERGO;CB;CCC;FCC-B;VCCI-B;CE/EMC;C-Tick; BSMI; ISO 13406-2;EPA;PCT;NOM;WEEE;PSB;HG

Modos de pantalla

Si la señal de su PC es la misma que alguna de los siguientes modos de señal de referencia, la pantalla se ajustará automáticamente. Si no es así, la pantalla no mostrará nada o sólo las luces LED se encenderán. Para más información acerca de los modos de ajuste, consulte las instrucciones de su tarjeta gráfica.

Modo de pantalla		Frecuencia Horizontal (kHz)	Frecuencia Vertical (Hz)	Frecuencia de píxel (MHz)	Polaridad de sincronismo (H/V)
VESA	VGA 640x480	31.469	59.940	25.175	-/-
		37.861	72.809	31.500	-/-
		37.500	75.000	31.500	-/-
	SVGA 800x600	35.156	56.250	36.000	+/+
		37.879	60.317	40.000	+/+
		48.077	72.188	50.000	+/+
		46.875	75.000	49.500	+/+
	XGA 1024x768	48.363	60.004	65.000	-/-
		56.476	70.069	75.000	-/-
		60.023	75.029	78.750	+/+
	SXGA 1152x864	67.500	75.000	108.000	+/+
	SXGA 1280x1024	63.981	60.020	108.000	+/+
		79.976	75.025	135.000	+/+
	WXGA+ 1440x900	55.935	55.887	106.5	-/+
WXGA+ 1680x1050	65.29	59.954	146.25	-/+	
VGA TEXT	720x400	31.469	70.087	28.322	-/+
Macintosh	640x480	35.000	66.667	30.240	-/-
	832x624	49.725	74.500	57.283	-/-
	1024x768	60.150	74.720	80.000	-/-