

Table des matières

Informations sur le recyclage des équipements informatiques	1
Sécurité	1
Sécurité électrique	1
Sécurité de l'installation	1
Sécurité du nettoyage	2
Remarques particulières sur les écrans LCD	2
Contenu de l'emballage	2
Instructions d'installation	3
Emplacement	3
Installation	3
Commandes externes	4
Réglage de l'image	5
Réglage de l'écran	7
Accessoires	8
Prêt à l'utilisation	8
Économiseur d'énergie	8
Dépannage	8
Caractéristiques techniques	9
Modes d'affichage	10

Informations sur le recyclage des équipements informatiques

- Acer est fortement engagé dans la protection de l'environnement et voit le recyclage des équipements usagés, sous la forme de la récupération et de la mise au rebut, comme une des priorités les plus importantes de la société, afin de minimiser l'impact sur l'environnement.
- Chez Acer, nous sommes tout à fait conscients des forces environnementales qui s'imposent à notre secteur d'activité et en tant qu'individus nous nous efforçons de fournir les meilleurs produits fonctionnels tout en réduisant leur impact sur l'environnement.

Pour plus d'informations et de l'aide sur le recyclage, veuillez visiter les sites Web suivants:

Dans le monde entier : <http://global.acer.com/about/sustainability.htm>

Sécurité

- | | |
|-------------------------|--|
| Sécurité électrique | <p>Remarque : Pour assurer votre sécurité et prolonger la durée de vie du produit, lisez attentivement les conseils de sécurité qui suivent avant d'utiliser le produit pour la première fois.</p> <ul style="list-style-type: none">• Ne touchez pas l'intérieur de l'écran. Seuls des techniciens qualifiés et licenciés peuvent ouvrir le boîtier de l'écran.• Tenez la prise (pas le cordon électrique) quand vous branchez la prise dans la prise de courant. Assurez-vous d'avoir les mains sèches.• Ce produit ne doit être opéré qu'avec le type de courant indiqué sur l'étiquette signalétique. Si vous n'êtes pas certain du type de courant disponible, consultez votre revendeur ou la société d'électricité de votre localité.• Ce produit est équipé d'une prise à 3 broches (une prise qui comporte une troisième broche de mise à la terre). Cette prise ne s'insère que dans une prise de courant mise à la terre. Si vous ne pouvez pas insérer la prise mise à la terre dans la prise de courant, contactez votre électricien pour remplacer votre prise de courant obsolète. N'utilisez pas un adaptateur à deux broches à la place de la prise de mise à la terre.• N'exposez pas votre écran LCD à de l'eau ou à tout environnement à haute température ou à forte humidité, comme les cuisines ou les piscines. Les vases de fleurs remplis d'eau sont également dangereux.• Si votre écran LCD opère de manière anormale (par exemple, émission de fumée, de bruit ou d'odeur), retirez immédiatement la prise et contactez votre fournisseur licencié ou centre de service. |
| Sécurité d'installation | <ul style="list-style-type: none">• Ne touchez pas votre écran LCD avec les doigts ou un objet dur. Évitez les rayures ou de laisser du cambouis sur la surface de l'affichage.• Protégez votre écran LCD en l'installant dans un endroit bien ventilé, sans humidité et sans poussière.• N'installez pas votre écran LCD près d'une source de chaleur (par exemple : fours, radiateurs, cheminées, fourneaux ou au soleil).• Pour éviter les électrochocs ou les chutes, installez votre écran LCD dans un endroit où les enfants ne le toucheront pas. Placez votre écran LCD fermement et expliquez les règles de sécurité aux enfants si nécessaire.• En installant votre écran LCD ou en ajustant son angle, faites attention à la capacité de charge et à la hauteur de la structure qui soutient l'écran LCD. |
| Sécurité du nettoyage | <ul style="list-style-type: none">• Ne vaporisez pas de nettoyant ou d'eau sur votre écran LCD ou sur son boîtier.• En nettoyant votre écran LCD, assurez-vous qu'aucun liquide ne s'imprègne à l'intérieur de l'écran LCD ou de ses accessoires.• Humidifiez un chiffon propre, doux et non pelucheux avec de l'eau ou un produit pour vitres sans alcool. Essorez-le de manière à ce qu'il soit un tout petit peu humide et essuyez doucement la surface de votre écran LCD. Il est conseillé d'utiliser un chiffon en soie qui est exclusivement utilisé pour nettoyer l'écran. |

Remarques particulières sur les écrans LCD

Les symptômes suivants sont normaux pour des écrans LCD et n'indiquent pas un problème avec l'appareil:

- En raison de la nature de la lumière fluorescente, l'écran peut vaciller au cours de l'utilisation initiale. Éteignez l'interrupteur d'alimentation, puis rallumez-le pour faire disparaître les vacillements.
- Il ne peut que la luminosité soit inégale sur l'écran, en fonction du modèle de bureau que vous utilisez.
- L'écran LCD possède des pixels effectifs de 99,99% ou plus. Il peut inclure des défauts de 0,01% ou moins (causés par un pixel manquant ou un pixel qui est toujours allumé).
- Lorsque la même image est affichée pendant des heures, il se peut que son image reste après être passé sur une nouvelle image. Quand cela arrive, l'écran reviendra lentement en changeant l'image. On peut également corriger ce problème en éteignant l'écran LCD pendant plusieurs heures.

Contenu de l'emballage

Écran LCD



Câble d'interface D-sub



Câble d'interface DVI



(en option)

Guide de démarrage



Câble d'alimentation



Guide d'utilisateur (CD)

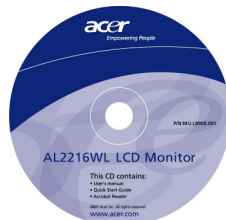

Instructions d'installation

Emplacement **Remarque :** Lisez attentivement la section sur la sécurité avant de commencer l'installation.

En installant votre écran LCD, considérez l'emplacement de l'écran :

- Pour minimiser les réflexions de l'écran, protégez vos yeux et garantisiez-vous la meilleure qualité de visionnement en n'installant pas votre écran LCD près de fenêtres ou là où il y a un éclairage de fond. Gardez l'écran à au moins 30 cm de vos yeux.
- Le bord supérieur de l'écran doit être un tout petit peu plus haut que la ligne de vision.
- Ajustez l'avant et l'angle d'inclinaison à l'arrière de manière à pouvoir regarder l'affichage confortablement.

Installation

Branchement de la base à l'écran

Sortez la base de la boîte et placez-la sur une table plane.

- Positionnez l'écran au-dessus de la base.
- Branchez la base dans le col de l'écran le long du rail.
- Vous entendrez un déclic lorsque la base et l'écran sont correctement connectés.

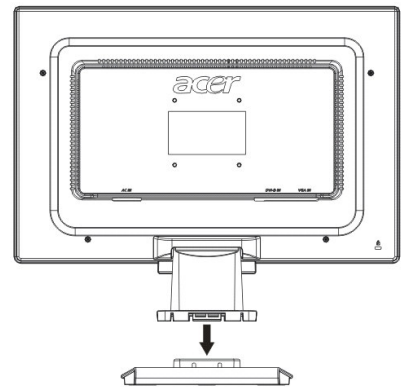

Branchement de l'écran LCD sur un ordinateur.

- Assurez-vous que l'alimentation électrique de votre ordinateur est éteinte et que le cordon d'alimentation est retiré.
- Branchez et fixez les deux extrémités, respectivement du câble d'interface de votre ordinateur hôte et de l'écran LCD.
- Branchez le câble électrique joint à votre écran LCD.
- Branchez le câble électrique dans la prise.
- Utilisez l'attache de câble pour relier le cordon d'alimentation et le câble d'interface D-sub / câble DVI-D.
- Allumez les alimentations électriques de votre ordinateur et de l'écran LCD.

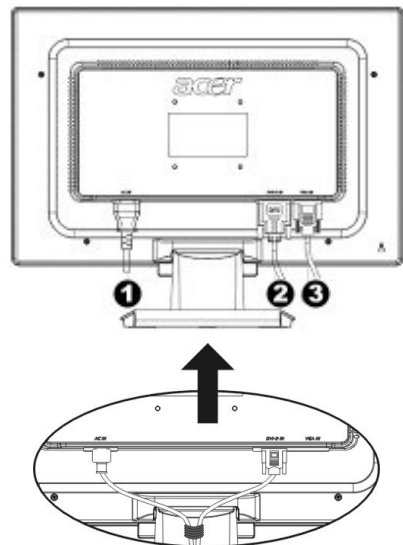

- ❶ Câble d'alimentation
- ❷ Câble d'interface DVI (en option)
- ❸ Câble d'interface D-sub

Commandes
externes

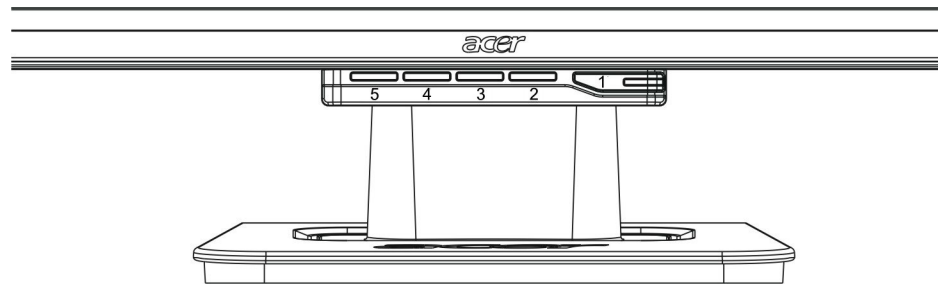

1		Source de courant	Courant allumé/éteint Indication verte : Le courant est allumé et normal. Indication orange : Statut de sommeil en mode d'économie d'énergie. Indication incolore : Le courant est éteint.
2	Menu	Menu d'affichage à l'écran	Appuyez sur ce bouton pour entrer dans le menu d'affichage à l'écran. Appuyez dessus à nouveau pour quitter le menu d'affichage à l'écran.
3	>	Plus	Appuyez sur ce bouton pour effectuer des choix ou des réglages lorsque l'affichage à l'écran est lancé.
4	<	Moins	Appuyez sur ce bouton et cliquez sur < et > pour ajuster le volume lorsque l'affichage à l'écran n'est pas lancé (pour le modèle avec enceintes seulement).
5	Auto	Ajustement automatique	Appuyez sur ce bouton pour quitter le manuel lorsque l'affichage à l'écran est lancé. Appuyez sur ce bouton pour l'affichage pour optimiser automatiquement la position, la phase et le signal d'horloge lorsque l'affichage à l'écran n'est pas lancé.

Réglage de l'image pour le format analogique

Les paramètres de l'image de votre écran LCD ont été réglés pour leur statut optimal pour le format TV analogique avant envoi. (reportez-vous à la page 9). Si vous souhaitez ajuster les paramètres d'image pour correspondre à vos préférences personnelles, suivez les étapes ci-dessous:

1. Cliquez sur Menu pour faire apparaître la fenêtre d'affichage à l'écran comme l'illustre la figure suivante.
2. Cliquez sur Plus ou Moins pour sélectionner la fonction à régler comme l'illustre la figure suivante.
3. Cliquez à nouveau sur Menu pour sélectionner la fonction à régler.
4. Cliquez sur Plus ou Moins pour changer les paramètres en cours.
5. Pour quitter la fenêtre d'affichage à l'écran, sélectionnez « EXIT » pour fermer et enregistrer les changements. Pour changer d'autres paramètres, répétez les étapes 2 à 4.

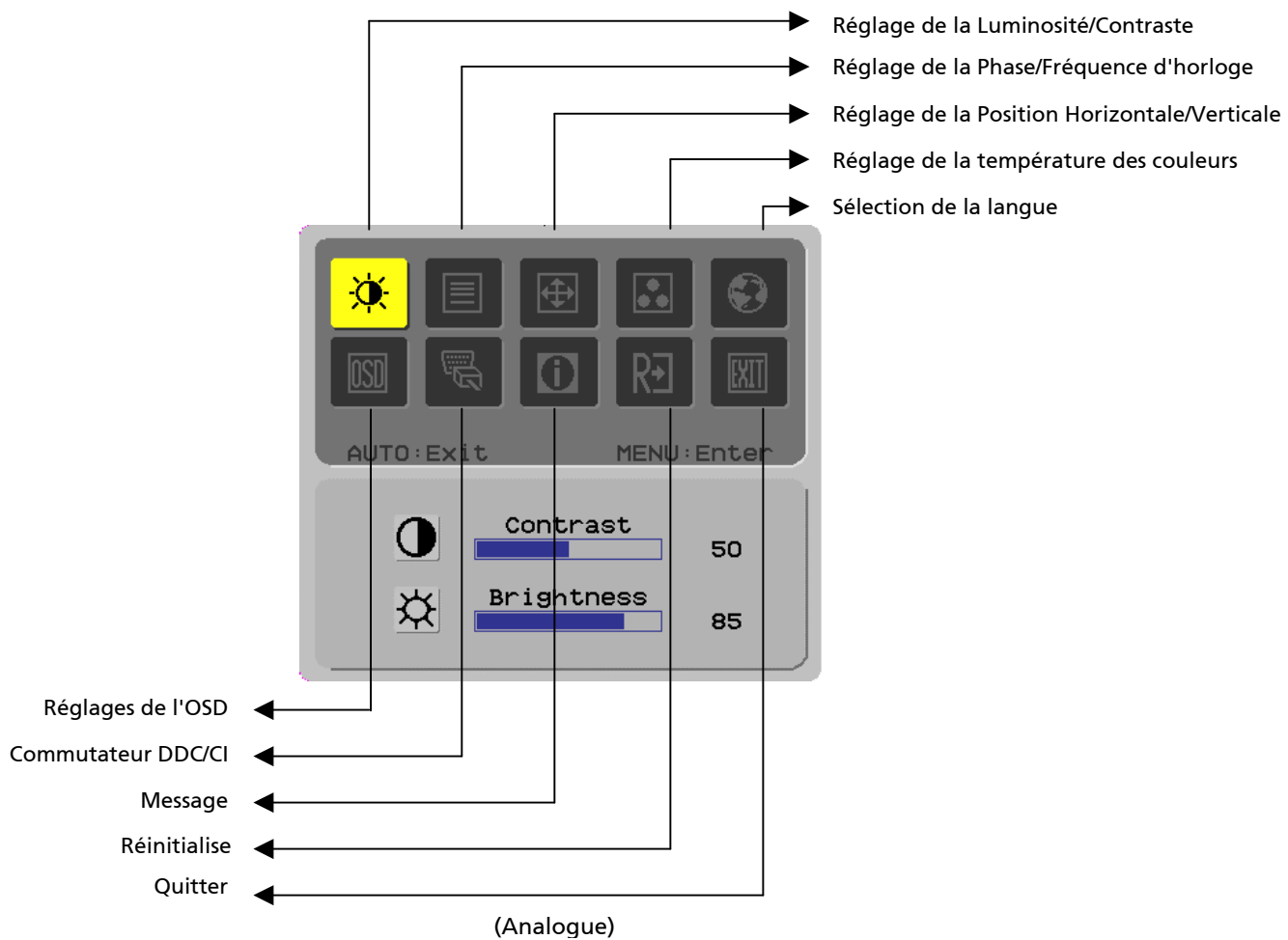







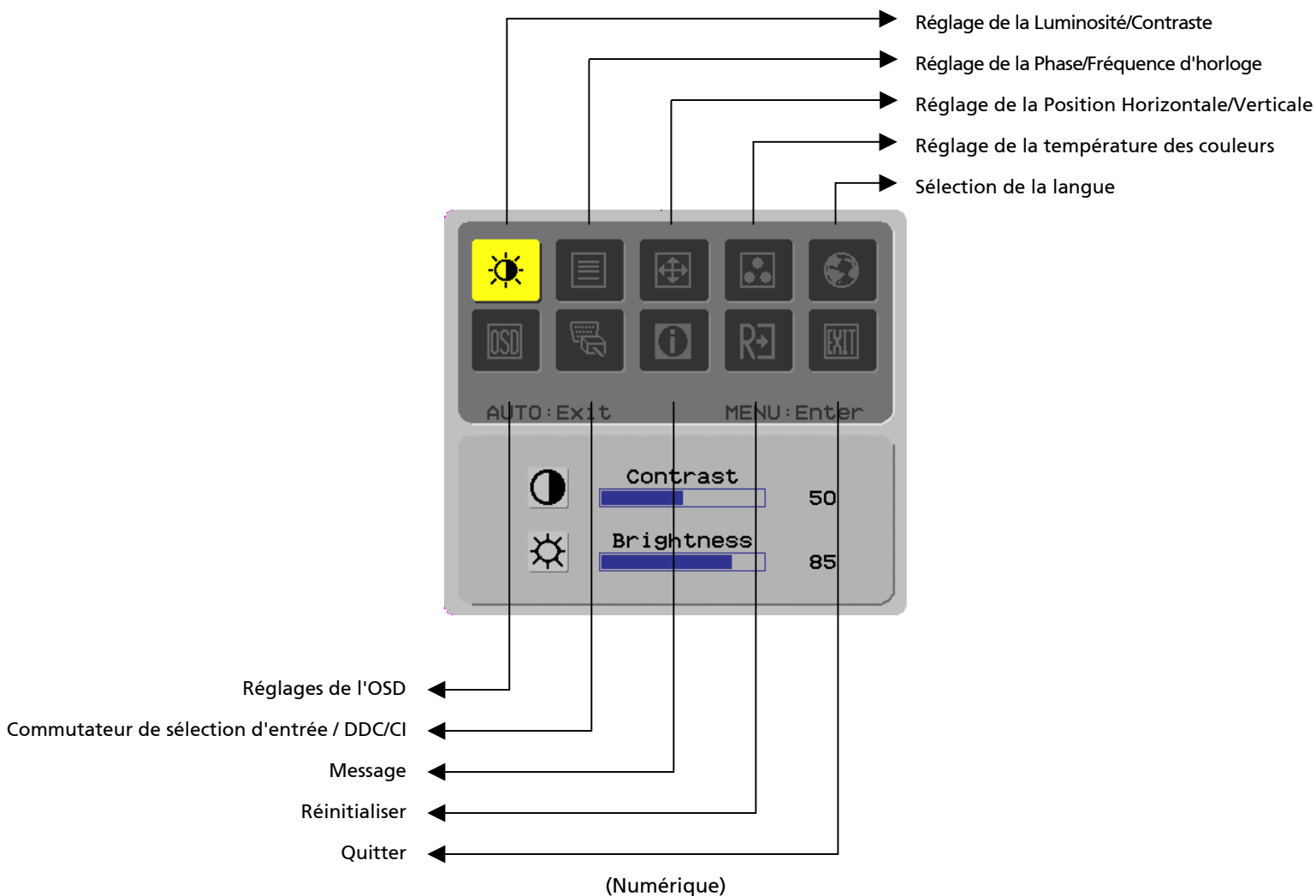











Réglage de l'image pour le format numérique

Les paramètres de l'image de votre écran LCD ont été réglés pour leur statut optimal pour le format TV numérique avant envoi. (reportez-vous à la page 9). Si vous souhaitez ajuster les paramètres d'image pour correspondre à vos préférences personnelles, suivez les étapes ci-dessous:

1. Cliquez sur Menu pour faire apparaître la fenêtre d'affichage à l'écran comme l'illustre la figure suivante.
2. Cliquez sur Plus ou Moins pour sélectionner la fonction à régler comme l'illustre la figure suivante.
3. Cliquez à nouveau sur Menu pour sélectionner la fonction à régler.
4. Cliquez sur Plus ou Moins pour changer les paramètres en cours.
5. Pour quitter la fenêtre d'affichage à l'écran, sélectionnez « EXIT » pour fermer et enregistrer les changements. Pour changer d'autres paramètres, répétez les étapes 2 à 4.



Ajustement Définition des fonctions de l'écran

Symbole de répertoire primaire	Symbole de répertoire secondaire	Éléments du répertoire secondaire	Description
	 	Contraste [Contrast]	Ajuste le contraste entre l'avant-plan et l'arrière-plan d'une image à l'écran.
		Luminosité [Brightness]	Ajuste la luminosité de l'arrière-plan de l'écran.
	 	Phase [Phase]	Ajuste la mise au point de l'image (pour le réglage de l'entrée analogique seulement).
		Fréquence d'horloge [Clock Pulse]	Ajuste le signal d'horloge de l'image (pour le réglage de l'entrée analogique seulement).
	 	Horizontale [Horizontal]	Déplace l'image à gauche et à droite sur l'écran (pour le réglage de l'entrée analogique seulement).
		Verticale [Vertical]	Déplace l'image vers le haut et vers le bas sur l'écran (pour le réglage de l'entrée analogique seulement).
	S.O.	Temp.Couleurs Chaude [Warm Color Temp.]	Définit la couleur de température sur blanc chaud.
	S.O.	Temp.Couleurs froide[Cold Color Temp.]	Définit la couleur de température sur blanc froid.
	R	Définition Utilisateur /Rouge [User Definition/Red]	Ajuste le gain rouge/vert/bleu.
	G	Définition Utilisateur/ Vert [User Definition/Green]	
	B	Définition Utilisateur/ Bleu [User Definition/Blue]	
	S.O.	English	Utilisé pour sélectionner la langue que vous souhaitez.
	S.O.	繁體中文	
	S.O.	Deutsch	
	S.O.	Français	
	S.O.	Español	
	S.O.	Italiano	
	S.O.	简体中文	
	S.O.	日本語	
	S.O.	Hollands	
	S.O.	Suomalainen	
S.O.	Русский		
	  	Horizontale [Horizontal]	Déplace l'affichage à l'écran vers la gauche et vers la droite.
		Verticale [Vertical]	Déplace l'affichage à l'écran vers le haut et vers la bas.
		Délai d'Affichage OSD [OSD Time Display]	Ajuste les réglages d'affichage de l'heure sur l'écran.
	S.O.	DDC/CI	Commutateur DDC/CI (seulement pour entrée analogique).
		Numérique analogique DDC/CI	Sert à choisir la source d'entrée souhaitée, commutateur DDC/CI (pour entrée DVI seulement).
	S.O.	Message [Message]	Résolution de l'affichage, fréquence haute tension et le port d'entrée utilisé pour la fonction de synchronisation d'entrée en cours.
	N/A	Réinit. [Restore]	Restaure le système aux paramètres par défaut.
	N/A	Quitter [Exit]	Ferme la fenêtre d'affichage à l'écran et enregistre les changements.

Pièces jointes

- Prêt à tourner**
- Le produit offre la fonction la plus récente de *prêt à tourner* VESA pour éviter des procédures d'installation compliquées et longues. La fonction *prêt à tourner* permet à votre système informatique d'identifier facilement l'écran LCD et d'installer ses fonctions automatiquement.
 - L'écran LCD transfère les *données d'identification de l'affichage complémentaire* (EDID) vers votre système informatique à travers *la voie de données d'affichage* (DDC), de manière à ce que votre ordinateur puisse utiliser la fonction de réglage automatique de l'écran LCD.
- Économiseur d'énergie**
- L'écran LCD possède un système de contrôle d'alimentation incorporé (économiseur d'énergie).
 - Lorsque l'écran LCD ne fonctionne pas pendant une période donnée, le système de contrôle d'alimentation règle automatiquement le système sur un statut de tension basse pour économiser de l'énergie. Déplacez légèrement la souris ou appuyez sur n'importe quelle touche pour retourner à un fonctionnement normal.
 - La fonction d'économie d'énergie ne peut être opérée que par la carte d'affichage du système informatique. Vous pouvez installer cette fonction depuis votre ordinateur.
 - L'écran LCD est compatible avec EPAENERGY STAR NÜTEK lorsqu'il est utilisé avec VESA DPMS (programmation d'extinction automatique de l'écran).
 - Pour économiser de l'énergie et prolonger la durée de vie du produit, éteignez l'alimentation électrique de l'écran LCD lorsqu'il est inactif pendant longtemps ou lorsqu'il n'est pas utilisé.
- Dépannage**
- La DEL de courant ne s'allume pas
- Vérifiez que l'interrupteur d'alimentation est allumé.
 - Assurez-vous que le câble d'alimentation est branché.
- L'icône n'apparaît pas
- Vérifiez que l'interrupteur d'alimentation est allumé.
 - Assurez-vous que le câble d'alimentation est branché.
 - Assurez-vous que le câble d'interface est correctement inséré dans la prise.
 - L'économiseur d'énergie peut éteindre l'écran automatiquement pendant l'opération. Assurez-vous que l'écran est restauré lorsque vous appuyez sur n'importe quelle touche sur le clavier.
- Défaut de couleur
- Référez-vous à « Température de couleur. Ajustment » pour ajuster les couleurs RVB ou sélectionner des températures de couleur.
- Instabilité ou ondulation
- Retirez tout l'équipement électronique à proximité qui pourrait entraîner des perturbations électromagnétiques.
 - Vérifiez le câble d'interface de l'écran pour assurer qu'aucune des broches n'est courbée.
- Décalage d'image ou taille incorrecte
- Appuyez sur le bouton de réglage automatique pour optimiser automatiquement l'écran.
 - Définissez la position de référence.

Caractéristiques techniques

Tablette de projection (source de rétroéclairage)	Dimension du panneau	Écran LCD diagonale de 559 mm (22 pouces)
	Résolution maximale	1.680 x 1.050 / WXGA+
	Pixel maximal	Jusqu'à 16,7 M vrai couleur
	Plage de pixels	Horizontale 0,282 mm x Verticale 0,282 mm
	Luminosité	250 cd/m ²
	Contraste	900 : 1
	Temps de réponse CL	5 ms
	Angle de vision	Horizontal 170° / Vertical 160°
	Affichage effectif	Horizontal 473,7 mm x Vertical 296,1 mm
Signal d'entrée	Mode de signal	Fréquence vidéo simulée : 0,7 Vpp, 75Ω (séparation de synchronisation et composite de synchronisation)
	Fréquence de synchronisation	Horizontal 30 kHz – 82 kHz x Vertical 56 Hz – 76 Hz
	Fréquence pixel maximale	135 MHz
Borne d'entrée	Image	D-Sub 15 broches (VESA) / DVI-D(HDCP)(en option)
Transformateur de puissance		CA 100 – 240 Volts, 50-60 Hz
Consommation de courant	Mode de fonctionnement	48W
	Mode Économie d'énergie en Veille	2W @230VAC 50Hz
	Mode Économie d'énergie HORS TENSION	1W @230VAC 50Hz
Conditions de l'environnement	Température	5°C – 35°C (en fonctionnement) / -20°C – 55°C (en repos)
	Humidité	20% – 80% (en fonctionnement) / 20% – 85% (en repos)
Dimensions réelles (largeur x profondeur x hauteur)		513.5 x 198.2 x 405.2 mm
Poids net		4,9 kg
Normes de sécurité		TCO03;UL/CUL;TÜV-GS;CE/LVD;TÜV-ERGO;CB;CCC;FCC-B;VCCI-B;CE/EMC;C-Tick;BSMI;ISO 13406-2;EPA;PCT;NOM;WEEE;PSB;HG

**Modes
d'affichage**

Si le signal de votre système informatique est le même que l'un des modes de signaux d'interférence suivants, l'écran sera automatiquement ajusté. Dans le cas contraire, l'écran ne s'affichera pas ou seules les DEL s'afficheront. Pour plus d'informations sur le mode de réglage, référez-vous aux instructions concernant votre carte d'affichage.

Mode d'affichage		Fréquence horizontale (en kHz)	Fréquence verticale (en Hz)	Fréquence de pixels (en MHz)	Polarité de synchronisation (haute tension)
VESA	VGA 640 x 480	31,469	59,940	25,175	-/-
		37,861	72,809	31,500	-/-
		37,500	75,000	31,500	-/-
	SVGA 800 x 600	35,156	56,250	36,000	+/+
		37,879	60,317	40,000	+/+
		48,077	72,188	50,000	+/+
		46,875	75,000	49,500	+/+
	XGA 1024 x 768	48,363	60,004	65,000	-/-
		56,476	70,069	75,000	-/-
		60,023	75,029	78,750	+/+
	SXGA 1152 x 864	67,500	75,000	108,000	+/+
	SXGA 1280 x 1024	63,981	60,020	108,000	+/+
		79,976	75,025	135,000	+/+
WXGA+ 1440 x 900	55,935	55,887	106,5	-/+	
WXGA+ 1680 x 1050	65,29	59,954	146,25	-/+	
VGA TEXT	720 x 400	31,469	70,087	28,322	-/+
Macintosh	640 x 480	35,000	66,667	30,240	-/-
	832 x 624	49,725	74,500	57,283	-/-
	1024 x 768	60,150	74,720	80,000	-/-