

Inhoudsopgave

Speciale opmerkingen over LCD-schermen	1
Informatie voor uw veiligheid en comfort	2
Uitpakken	5
De basis bevestigen / verwijderen	6
Instelling van de schermpositie	6
De voedingskabel aansluiten	7
Veiligheidsmaatregelen	7
Schoonmaken van de monitor	7
Energiebesparing	8
DDC	8
TOEKENNING VAN CONNECTORPINNEN	9
Tabel van standaardtiming	10
Installatie	11
Bedieningsorganen	12
Foutzoeken	19

SPECIALE OPMERKINGEN OVER LCD-SCHERMEN

De volgende verschijnselen zijn normaal voor een LCD-scherm en duiden niet op een storing.

OPMERKINGEN

- Door de aard van het fluorescente licht zal het scherm aanvankelijk flikkeren. Zet de hoofdschakelaar uit en weer aan tot het geflikker verdwijnt.
- Het is mogelijk dat de helderheid ongelijkmatig is, afhankelijk van het patroon dat u op het bureaublad gebruikt.
- Het LCD-scherm heeft 99,99 % of meer effectieve pixels. Het kan maximaal 0.01% fouten bevatten zoals een ontbrekend pixel of een pixel dat altijd aanstaat.
- Door de aard van het LCD-scherm kan er een nabeeld achterblijven nadat de weergave veranderd is, wanneer hetzelfde beeld een aantal uren getoond is. De weergave wordt langzamerhand hersteld wanneer het beeld verandert of wanneer de hoofdschakelaar een aantal uren uitstaat.

Informatie voor uw veiligheid en comfort

Veiligheidsinstructies

Lees de instructies zorgvuldig. Bewaar dit document voor later gebruik. Volg alle waarschuwingen en instructies op.

WAARSCHUWING voor toegankelijkheid

Gebruik een stopcontact dat goed toegankelijk is en zo dicht mogelijk in de buurt van de apparatuur. Moet u de verbinding verbreken, neem dan de stekker uit het stopcontact.

Waarschuwingen

- Gebruik het product niet bij water.
- Zet het product niet op een instabiele wagen, standaard of tafel. Valt het product, dan kan het ernstig beschadigd worden.
- Gleuven en openingen dienen voor ventilatie om zeker te zijn van een betrouwbare werking en om het product te beschermen tegen oververhitting. Deze openingen moeten niet bedekt of afgesloten worden. Ook mogen ze niet geblokkeerd worden door het product op een bed, bank, kleed of dergelijke ondergrond te zetten. Het product moet niet worden geplaatst bij een radiator of warmteregister of in een kast tenzij er voor voldoende ventilatie wordt gezorgd.
- Duw geen voorwerpen van welke aard dan ook in het product door gleuven in de behuizing. Ze kunnen in aanraking komen met gevaarlijke spanningen of kortsluiting veroorzaken, wat in brand of elektrische schokken kan resulteren. Knoei geen vloeistoffen van welke aard dan ook op of in het product.
- Om schade van interne onderdelen en lekkende batterijen te voorkomen, zet u het product niet op een trillende ondergrond.
- Gebruikt het niet bij sport, lichamelijke oefening of in een trillende omgeving waardoor er een onverwachte kortsluiting kan ontstaan of schade aan de rotor, harde schijf, optische station en zelfs blootstelling aan de lithiumbatterij.

Veilig luisteren

Volg deze instructies, voorgesteld door gehoorspecialisten, om het gehoor te beschermen.

- Verhoog de geluidsterkte langzamerhand tot u het geluid goed kunt horen zonder vervorming.
- Verhoog de geluidsterkte daarna niet voordat uw oren zich op het geluid hebben ingesteld.
- Luister niet lang naar muziek met een hoge geluidsterkte.
- Zet de geluidsterkte niet hoger om omgevingsgeluid uit te sluiten.
- Zet de geluidsterkte lager als u gesprekken om u heen niet kunt verstaan.

Reparaties

Probeer het product niet zelf te repareren. Door de behuizing te openen kunt u zich blootstellen aan gevaarlijke spanningen en andere risico's. Laat reparaties uitvoeren door bevoegd reparatiepersoneel.

Neem de stekker uit het stopcontact en schakel bevoegd reparatiepersoneel in indien:

- De voedingskabel beschadigd, doorgesneden of gerafeld is
- Vloeistof in het product is gekomen
- Het product was blootgesteld aan regen of water
- Het product gevallen is of de behuizing beschadigd is
- Het product een afwijkend gedrag vertoont, wat aangeeft dat reparatie nodig is
- Het product niet normaal functioneert als de instructies worden opgevolgd



Opmerking: Verander alleen instellingen die vermeld worden in de bedieningsinstructies, want een verkeerde instelling kan resulteren in schade en het zal vaak zeer bewerkelijk zijn om die weer te herstellen, zelfs door een bevoegde technicus.

Verklaring van lcd-pixels

Het lcd-paneel is met een hoogwaardige techniek gefabriceerd. Desondanks kan het gebeuren dat sommige pixels niet goed functioneren zodat ze rood of zwart zijn. Dat heeft geen effect op het getoonde beeld en geldt niet als slecht functioneren.

Tips en informatie voor comfortabel gebruik

Computergebruikers kunnen klagen over oogbelasting en hoofdpijn na langdurig gebruik. Er bestaat ook een kans op lichamelijk letsel door urenlang voor een computer te werken. Lange werkperiodes, een slechte houding, slechte werkgewoontes, stress, slechte werkomstandigheden, persoonlijke gezondheid en andere factoren verhogen de kans op lichamelijk letsel.

Onjuist computergebruik kan leiden tot het carpal tunnelsyndroom, tendonitis, tenosynovitis en andere problemen met spieren of het skelet. De volgende symptomen kunnen zich voordoen in de handen, polsen, armen, schouders, hals of rug:

- ongevoeligheid, een brandend of tintelend gevoel
- voortdurende pijn, irritatie of gevoeligheid
- pijn, zwelling of bonzen
- stijfheid of bewegingsongemak
- kou of zwakte

Hebt u een van deze symptomen of een ander steeds terugkerend of blijvend ongemak en/of pijn die verband houdt met het gebruik van de computer, raadpleeg dan een arts en informeer de gezondheidsafdeling van uw bedrijf.

Hieronder leest u tips voor comfortabeler computergebruik.

Uw eigen comfortzone vinden

Vind uw comfortzone door de zichthoek van de monitor in te stellen, een voetsteun te gebruiken en uw zithoogte in te stellen voor het maximale comfort. Let daarbij op het volgende:

- Blijf niet te lang in een vaste houding zitten
- Hang niet naar voren en leun niet naar achteren
- Ga af en toe staan en loop even rond om de spanning op de beenspieren te verlichten

- Neem af en toe een pauze om de hals en schouders rust te geven
- Span de spieren niet en haal uw schouders niet op
- Monteer het externe scherm, het toetsenbord en de muis op de juiste wijze en binnen comfortabel bereik
- Kijkt u vaker naar het computerscherm dan naar uw documenten, zet het scherm dan midden op uw tafel om de belasting voor de hals laag te houden

Denk aan uw ogen

Lang doorwerken, een onjuiste bril of verkeerde contactglazen, schittering, te veel kamerverlichting, een slecht gefocuseerd scherm, een te kleine letter en een scherm met te weinig contrast kunnen een belasting voor uw ogen zijn. Hieronder leest u tips om de belasting voor uw ogen te verminderen.

Ogen

- Geef de ogen geregeld rust.
- Geef de ogen af en toe een pauze door niet naar de monitor te kijken en in de verte te staren.
- Knipper geregeld zodat de ogen niet uitdrogen.

Scherm

- Houd het scherm schoon.
- Houd het hoofd hoger dan de bovenrand van het scherm zodat u omlaag moet kijken als u naar het midden van het scherm kijkt.
- Stel de helderheid en het contrast in op een comfortabel niveau voor een betere leesbaarheid en duidelijke tekens.
- Verminder schittering en reflecties als volgt:
 - Zet het scherm zo neer dat het licht van het raam of een lichtbron van opzij komt
 - Verminder de verlichting met gordijnen of blinden
 - Gebruik een bureaulamp
 - Verander de zichthoek van het scherm
 - Gebruik een filter om de schittering te verminderen
 - Werp een schaduw op het beeld, bijvoorbeeld met een stuk karton langs de bovenrand van het scherm
- Stel het scherm niet op een onhandige zichthoek in.
- Kijk niet langdurig naar heldere lichtbronnen, zoals een open raam.

Raak gewend aan een goede werkgewoonte

Ontwikkel de volgende werkgewoontes om de computer met meer ontspanning en meer resultaat te kunnen gebruiken:

- Neem geregeld en vaak een pauze.
- Doe lichaams oefeningen.
- Adem zo veel mogelijk frisse lucht in.
- Oefen geregeld en zorg voor een gezond lichaam.



 Waarschuwing! We adviseren het product niet op een bank of bed te gebruiken. Kan dit niet vermeden worden, werk dan kortstondig, neem geregeld een pauze en doe wat lichaams oefeningen.



Voor meer informatie en hulp bij recycling, gaat u naar de volgende websites:
 Werledwijd:

<http://www.acer-group.com/public/Sustainability/sustainability01.htm>

<http://www.acer-group.com/public/Sustainability/sustainability04.htm>

UITPAKKEN

Controleer of de volgende voorwerpen in de verpakking aanwezig zijn. Bewaar het verpakkingsmateriaal voor het geval dat u de monitor in de toekomst wilt vervoeren.

- LCD Monitor

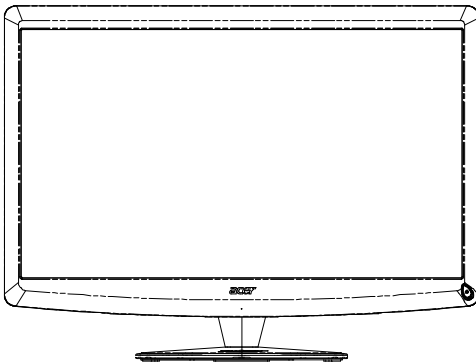

- Qwerty-afstandsbediening
Batterij x 2



- Voedingskabel

- D-Sub-kabel

- USB-kabel

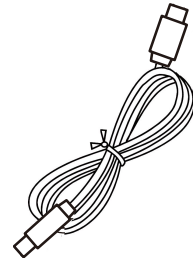
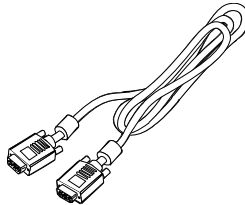
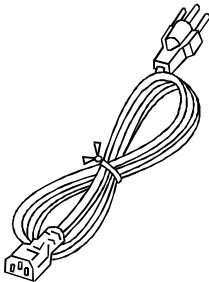

- Audio kabel
(Alleen audio-inputmodel)(Optioneel)

- Gebruiksaanwijzing

- Beknopte
installatiegids

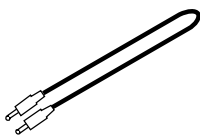

De basis bevestigen / verwijderen



Opmerking: Haal de monitor en monitorstandaard uit de verpakking. Plaats de monitor met het beeldscherm omlaag gericht voorzichtig op een stabiel oppervlak — gebruik een doek zodat geen krassen op het beeldscherm komen.

Installeren:

Sluit de basis aan op de standaard en druk de basis naar de bovenkant van de monitor, Draaide schroef vast met de klok mee.

Verwijderen:

Draai de stappen om voor het verwijderen van de basis.

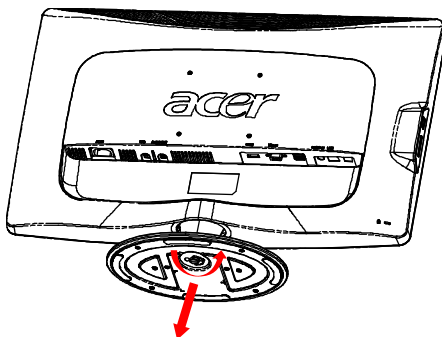
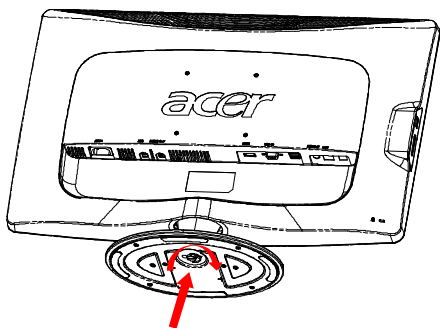

INSTELLING VAN DE SCHERMPOSITIE

U kunt de beste positie instellen door de monitor met twee handen vast te pakken, zoals in de afbeelding hieronder. U ziet aan de pijlen dat de monitor 15 graden naar boven kan worden ingesteld en 5 graden naar beneden.

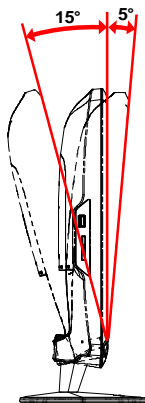

DE VOEDINGSKABEL AANSLUITEN

- Controleer eerst of de gebruikte voedingskabel van het juiste type is voor de streek waar u woont.
- Deze monitor heeft een universele netvoeding en werkt daardoor zowel op 100/120V als op 220/240 V wisselspanning. Instelling door de gebruiker is niet nodig.
- Sluit het ene uiteinde van de voedingskabel aan op de monitor en het andere op een stopcontact.
- Voor gebruik op 120 V wisselspanning:
Gebruik een kabel die voldoet aan UL, type SVT-draad en een stekker die geschikt is voor 10 A/125 V.
- Voor gebruik op 220/240 V wisselspanning (buiten de V.S.):
Gebruik een kabel die voldoet aan H05VV-F en een stekker die geschikt is voor 10 A, 250 V. De kabel moet voldoen aan de veiligheidseisen die gelden in het land waar de apparatuur gebruikt wordt.

VEILIGHEIDSMATREGELEN

- Zet de monitor, of een ander zwaar voorwerp, niet op de voedingskabel om brand of elektrische schokken te vermijden.
- Stel de monitor niet bloot aan regen, vochtigheid of stof om brand of elektrische schokken te vermijden.
- Bedek de openingen en gleuven in de monitor niet zodat het apparaat zijn warmte kwijt kan. Zet de monitor op een plaats met voldoende ventilatie.
- Zet de monitor niet tegen een heldere achtergrond of op een plaats waar het zonlicht of een andere lichtbron op het scherm van de monitor gereflecteerd kan worden. Zet de monitor iets beneden ooghoogte.
- Wees voorzichtig als u de monitor verplaatst.
- Maak geen krassen op het scherm, het scherm is breekbaar.

SCHOONMAKEN VAN DE MONITOR

Ga als volgt te werk als u de monitor schoonmaakt.

- Neem de stekker uit het stopcontact voor u begint met schoonmaken.
- Gebruik een zachte doek om het scherm en de behuizing aan voor en zijkant schoon te vegen.

ENERGIEBESPARING

Deze monitor reageert op verschillende signalen van de computer om energie te besparen.

Toestand	LED
AAN	Wit
Energiebesparende modus	Geel

De energiebesparingsstatussen blijven behouden tot een controlesignaal is gedetecteerd of tot het toetsenbord of de muis is geactiveerd. De hersteltijd van de energiebesparingsstatus tot de status AAN bedraagt ongeveer 3 seconden. Houd de voedingsknop 4 seconden ingedrukt in de uitschakelmodus.

DDC

Om de installatie te vergemakkelijken, werkt de monitor volgens Plug and Play als uw systeem ook het DDC-protocol ondersteunt. DDC (Display Data Channel) is een communicatieprotocol waardoor de monitor automatisch aan het systeem kenbaar maakt welke mogelijkheden de monitor heeft, zoals ondersteunde resoluties en daarbij corresponderende timing. De monitor ondersteunt de standaard DDC2B.

TOEKENNING VAN CONNECTORPINNEN

15-pins signaalkabel voor kleurenscherm

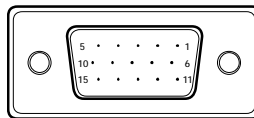

PINNUMMER	OMSCHRIJVING	PINNUMMER	OMSCHRIJVING
1.	Rood	9.	+5V
2.	Groen	10.	Logische aarde
3.	Blauw	11.	Monitor aarde
4.	Monitor aarde	12.	DDC-Seriële gegevens
5.	Zelf test	13.	H-Sync
6.	R-aarde	14.	V-Sync
7.	G-aarde	15.	DDC-Seriële klok
8.	B-aarde		

19-pins signaalkabel voor kleurenscherm*

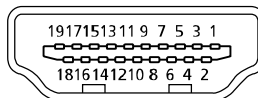

PIN	Betekenis	PIN	Betekenis
1.	TMDS-gegevens 2+	10.	TMDS-klok+
2.	TMDS-gegevens 2-afscherming	11.	TMDS-klokafscherming
3.	TMDS-gegevens 2-	12.	TMDS-klok-
4.	TMDS-gegevens 1+	13.	CEC
5.	TMDS-gegevens 1-afscherming	14.	Gereserveerd (n.c. op toestel)
6.	TMDS-gegevens 1-	15.	SCL
7.	TMDS-gegevens 0+	16.	SDA
8.	TMDS-gegevens 0-afscherming	17.	DDC/CEC-aarde
9.	TMDS-gegevens 0-	18.	+5 V voeding
		19.	Detectie van aansluiting

* voor geselecteerde modellen

Tabel van standaardtiming

Modus	Resolutie			
1	VGA	640x480	60	Hz
2	MAC	640x480	66.66	Hz
3	VESA	720x400	70	Hz
4	SVGA	800x600	56	Hz
5	SVGA	800x600	60	Hz
6	XGA	1024x768	60	Hz
7	XGA	1024x768	70	Hz
8	VESA	1152x864	75	Hz
9	WXGA	1280x800	60	Hz
10	SXGA	1280x1024	60	Hz
11	WXGA+	1440x900	60	Hz
12	UXGA	1920x1080	60	Hz

BEDIENINGSORGANEN



 Netschakelaar / Controlelampje:
Om de voeding in en uit te schakelen.
Geeft aan dat de voeding ingeschakeld is.

Het snelmenu gebruiken



Druk op de functieknop om het snelmenu te openen. Via het snelmenu kunt u snel de meest gebruikte instellingen selecteren.

1 **e** empowering:
Druk op deze knop om de scenariomodus te kiezen wanneer het OSD-menu is uitgeschakeld.

2 **AUTO** Toets Automatisch:
Druk op deze knop om de functie Automatisch aanpassen te activeren. De functie Automatisch aanpassen wordt gebruikt om Horizontale positie, Verticale positie, Klok en Scherpstelling in te stellen.

3 **MENU** Osd-functies
Druk op deze knop om het OSD-menu te activeren.

4 **Volume** hoger / lager
Indrukken om het volume te regelen. (Alleen audio-inputmodel)(Optioneel)

5 **INPUT** Input-toets(Pc-modus)
Gebruik de toets "Input" (Ingang) om te kiezen tussen de drie verschillende videobronnen die op de monitor aangesloten kunnen worden.

(a)VGA-ingang (b) HDMI- ingang

Terwijl u de ingang kiest ziet u de volgende meldingen in de rechterbovenhoek van het scherm om de momenteel geselecteerde bron aan te duiden. Het kan 1 of 2 seconden duren voor het beeld verschijnt.

VGA of HDMI

Kest u VGA of HDMI en is er geen VGA- of HDMI-kabel aangesloten, dan verschijnt het volgende dialoogvenster:

"Cable Not Connected" (Kabel niet aansluiten)

Wanneer de videokabel is aangesloten, maar er geen actieve signaalingang is, geeft een zwevend dialoogvenster het volgende aan:

"No Signal" (Geen signaal)

6 **Source-toets** (Bron):
gebruik de brontoets om de modus PC of Plus te selecteren.

OSD van Acer eColor Management







Gebruiksaanwijzingen

Stap 1: Druk op de " e-toets" om de OSD van Acer eColor Management OSD en de scenariomodi te openen

Stap 2: Druk op "◀" of "▶" om de modus te kiezen

Stap 3: Druk op de " Adjust/Exit" om de modus te bevestigen en Auto Adjust (Automatische aanpassing) te bevestigen

Kenmerken en voordelen

Hoofd-- menu	pictogram	Sub-menu	picto-gram Submenu Item Omschrijving
	N/A	Gebruiker	Gedefinieerd door gebruiker. Instellingen kunnen worden aangepast aan elke situatie
	N/A	Tekst	Optimale balans tussen helderheid en contrast voorkomt vermoeide ogen. De meest comfortabele manier om tekst op het beeldscherm te lezen
	N/A	Standaard	Standaardinstellingen. Herstelt de eigen beeldscherminstellingen
	N/A	Graphics	Verbeterd kleuren en benadrukt kleine details. Beelden en foto's verschijnen in levendige kleuren met scherpe details
	N/A	Film	Geeft scènes weer met helderste details. Zeer goed beeld, zelfs bij slechtverlichte omgevingen

De osd-instellingen aanpassen



Opmerking: De volgende gegevens dienen slechts ter algemene informatie. Daadwerkelijke productspecificaties kunnen verschillen.

De osd kan worden gebruikt om de instellingen van het lcd-scherm aan te passen.

Druk op de MENU-toets om het osd-venster te openen. U kunt de osd gebruiken om de beeldkwaliteit, osd-positie en algemene instellingen aan te passen. Voor geavanceerde instellingen, zie de volgende pagina:

De beeldkwaliteit aanpassen



- 1 Druk op de MENU-toets om de osd te openen.
- 2 Gebruik de ▲ / ▼-toetsen om  Beeld van het osd te selecteren. Ga vervolgens naar het beeldelement dat u wilt aanpassen.
- 3 Gebruik de ◀ / ▶-toetsen om de schuifschaal aan te passen. Gebruik de ◀ / ▶-toetsen om de schuifschaal aan te passen. Gebruik **Enter** om naar de itempagina te gaan.
- 4 Het Beeldmenu kan worden gebruikt om Helderheid, Contrast, Kleurtemp, Automatische configuratie en andere beeld-gerelateerde zaken in te stellen.

De osd-positie aanpassen



- 1 Druk op de MENUtoets om de osd te openen.
- 2 Gebruik de pijltoetsen om  OSD te kiezen in de osd. Ga vervolgens naar het item dat u wilt aanpassen.

Aanpassen van de instelling



- 1 Druk op de MENUtoets om de osd te openen.
- 2 Gebruik de ▲ / ▼ -toetsen om  Instelling van het osd te selecteren.
Ga vervolgens naar het item dat u wilt aanpassen. Gebruik **Enter** om naar de itempagina te gaan.
- 3 Het Instellingenmenu kan worden gebruikt om Menutaal en andere belangrijke instellingen aan te passen.

Productinformatie



- 1 Druk op de MENUtoets om de osd te openen.
- 2 Gebruik de ▲ / ▼ -toetsen om  1 Informatie van het osd te selecteren. De basisinformatie van het lcd-scherm voor de huidige ingang wordt weergegeven.

FOUTZOEKEN

Zijn er problemen met de monitor, controleer dan eerst de punten hieronder voordat u de LCD-monitor opstuurt voor reparatie.

(VGA Mode)

Probleem	Huidige toestand	Oplossing
Geen beeld	LED aan.	<ul style="list-style-type: none"> · Stel met de OSD de helderheid en het contrast in op de maximale waarde, of herstel de fabrieksinstelling.
	LED uit.	<ul style="list-style-type: none"> · Controleer de netschakelaar.
		<ul style="list-style-type: none"> · Controleer of de voedingskabel goed aangesloten is.
LED toont een andere kleur.		<ul style="list-style-type: none"> · Controleer of de videokabel goed is aangesloten.
		<ul style="list-style-type: none"> · Controleer of de computer aanstaat.
Abnormaal beeld	Instabiel beeld.	<ul style="list-style-type: none"> · Controleer of de specificaties van de videokaart en de monitor overeenstemmen. Dit zou een afwijking van de signaalfrequentie kunnen veroorzaken.
	Beeld ontbreekt, staat niet in het midden, is te klein of te groot.	<ul style="list-style-type: none"> · Stel met de OSD de resolutie, klok, fase H-positie en V-positie in voor een niet-gestandaardiseerd signaal.
		<ul style="list-style-type: none"> · Ontbreekt het volledige beeld, kies dan een andere resolutie of een andere verticale frequentie met de OSD.
Abnormaalgeluid (Alleen audio-input-model)(Optioneel)	Geen geluid, of geluid te zacht.	<ul style="list-style-type: none"> · Controleer de audiokabel die op de computer is aangesloten
		<ul style="list-style-type: none"> · Controleer of het geluidsniveau op de computergoed is ingesteld.



Declaration of Conformity

We,
 Acer Incorporated
 8F, 88, Sec. 1, Hsin Tai Wu Rd., Hsichih, Taipei Hsien 221, Taiwan
 Contact Person: Mr. Easy Lai, e-mail: easy_lai@acer.com.tw

And,
 Acer Europe SA
 Via Cantonale, Centro Galleria 2 6928 Manno Switzerland

Hereby declare that:

Product: LCD monitor
 Trade Name: Acer
 Model Number: D241H
 SKU Number: D241H xxxxxx ("x" = 0-9, a - z, or A - Z)

Is compliant with the essential requirements and other relevant provisions of the following EC directives, and that all the necessary steps have been taken and are in force to assure that production units of the same product will continue comply with the requirements.

EMC Directive 2004/108/EC as attested by conformity with the following harmonized standards:

- EN55022, AS/NZS CISPR22, Class B
- EN55024
- EN61000-3-2 Class D
- EN61000-3-3

Low Voltage Directive 2006/95/EC as attested by conformity with the following harmonized standard:

- EN60950-1

RoHS Directive 2002/95/EC on the Restriction of the Use of certain Hazardous Substances in Electrical and Electronic Equipment

-. The maximum concentration values of the restricted substances by weight in homogenous material are:

Lead	0.1%	Polybrominated Biphenyls (PBB's)	0.1%
Mercury	0.1%	Polybrominated Diphenyl Ethers (PBDE's)	0.1%
Hexavalent Chromium	0.1%	Cadmium	0.01%

Directive 2009/125/EC with regard to establishing a framework for the setting of ecodesign requirements for energy-related product.

R&TTE Directive 1999/5/EC as attested by conformity with the following harmonized standard:

I Article 3.1(a) Health and Safety

- . EN60950-1
- . EN62311

I Article 3.1(b) EMC

- . EN301 489-1
- . EN301 489-17

I Article 3.2 Spectrum Usages

- . EN300 328

Year to begin affixing CE marking 2010.

Easy Lai

Easy Lai /Manager
Regulation Center, Acer Inc.

Jan. 22, 2010 -
Date



Federal Communications Commission Declaration of Conformity

This device complies with Part 15 of the FCC Rules. Operation is subject to the following two conditions: (1) this device may not cause harmful interference, and (2) this device must accept any interference received, including interference that may cause undesired operation.

The following local Manufacturer /Importer is responsible for this declaration:

Product:	LCD Monitor
Trade Name:	Acer
Model Number:	D241H
SKU Number:	D241H xxxxxx ("x" = 0-9, a ~ z, A ~ Z or Blank)
Name of Responsible Party:	Acer America Corporation
Address of Responsible Party:	333 West San Carlos St. San Jose, CA 95110 U. S. A.
Contact Person:	Acer Representative
Phone No.:	254-298-4000
Fax No.:	254-298-4147

Acer-scherm+ LCD-monitor

Installatiehandleiding

© 2010, alle rechten voorbehouden.

Installatiehandleiding Acer-scherm+ LCD-monitor

Installatiehandleiding Acer-scherm+ LCD-monitor

Modelnummer: _____

Serienummer: _____

Aankoopdatum: _____

Plaats van aankoop: _____

Acer en het Acer-logo zijn gedeponeerde handelsmerken van Acer Incorporated. Productnamen of handelsmerken van andere bedrijven die in dit document worden gebruikt, zijn uitsluitend bedoeld voor identificatiedoeleinden en zijn eigendom van hun respectieve bedrijven.

Installeren

Om het Acer Display+ te installeren als een onafhankelijk scherm, volgt u de onderstaande stappen.

- 1 Bevestig de voet
- 2 Sluit de Ethernetkabel aan of configureer uw WiFi-instellingen.
- 3 Sluit de externe luidsprekers (optioneel).
- 4 Sluit de voedingskabel aan op de monitor en vervolgens op een goed geaard stopcontact.
- 5 Schakel de monitor in.
- 6 Als de monitor nog steeds niet correct werkt, raden wij u aan het hoofdstuk Probleemoplossing te raadplegen om een diagnose te stellen van het probleem.

Volg de onderstaande stappen om het Acer-scherm+ te installeren op uw hostsysteem:

- 1 De videokabel aansluiten
 - a Zorg dat de monitor en de computer zijn uitgeschakeld.
 - b Sluit de VGA-vidеokabel aan op de computer.
- 2 De HDMI-kabel aansluiten
 - a Zorg dat de monitor en de computer zijn uitgeschakeld.
 - b Sluit het ene uiteinde van de HDMI-kabel aan op de achterkant van de monitor en sluit het andere uiteinde aan op de poort van de computer.
- 3 Sluit de audiokabel aan op de pc om audio af te spelen via de scherm-luidspreker.*
- 4 Sluit de externe luidsprekers aan.*
- 5 Sluit de USB-kabel aan op de pc zodat het USB-apparaat en de geheugenkaarten kunnen werken als een uitgebreide hub voor de pc.*
- 6 Sluit de microfoonkabel aan op de pc om de ingebouwde microfoon op het Acer Display+ te doen werken als een uitgebreide microfoon voor pc-gebruik.*
- 7 Sluit de voedingskabel aan op de monitor en vervolgens op een goed geaard stopcontact.
- 8 Schakel eerst de monitor, en daarna de computer in. Deze volgorde is zeer belangrijk.
- 9 Als de monitor nog steeds niet correct werkt, raden wij u aan het hoofdstuk Probleemoplossing te raadplegen om een diagnose te stellen van het probleem.



.....
Opmerking: * Stappen 3 tot 6 zijn optioneel.

Overzicht

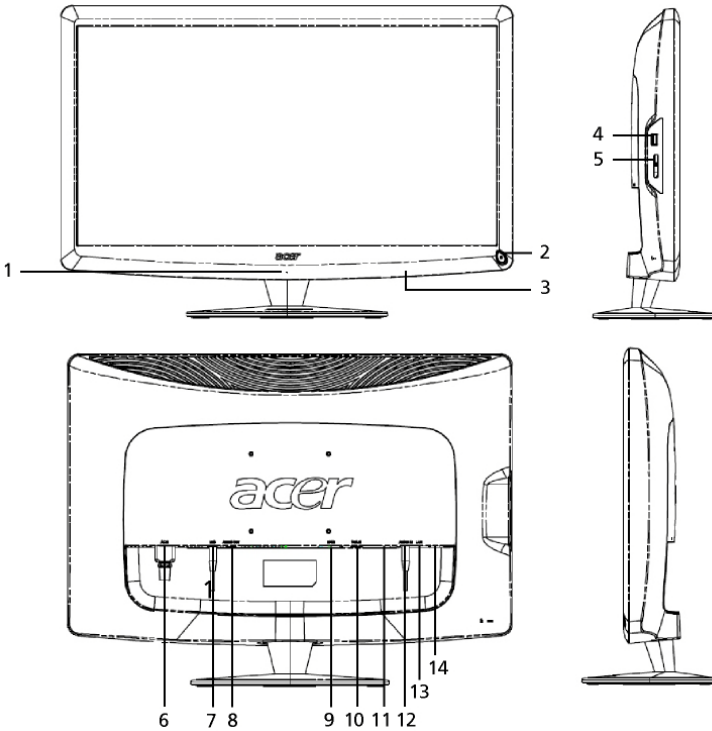

Nummer	Item	Beschrijving
1	Microfoon	Ingebouwde microfoon.
2	Voedingsknop	Hiermee schakelt u het apparaat in en uit. * Houd de knop minder dan 4 seconden ingedrukt om naar de slaapmodus te gaan. * Houd de knop langer dan 4 seconden ingedrukt om de monitor uit te schakelen.
3	Sneltoetsen/ invoerknop	Sneltoetsen: vooraf gedefinieerde sneltoetsfuncties voor elke widget-toepassing. Invoerknop: Schakelt tussen de Display+ modus en de algemene monitormodus.
4	USB-poort	Display+ modus: Voor de aansluiting van USB-apparaten voor massaopslag, toetsenbord en muis. Algemene monitormodus: werkt als een normale downstreampoort.

Number	Item	Description
5	Multi-in-1 kaartlezer	Ondersteunt Memory Stick (MS), Memory Stick PRO (MS PRO), MultiMediaCard (MMC), Secure Digital (SD) en xD-Picture Card (xD).
6	Wisselstroomingang	Voor het aansluiten van een wisselstroomadapter.
7	Microfoonuitgang	Voor het aansluiten op de microfooningang van de pc voor de microfoonfunctie in algemene monitormodus.
8	Audio-uitgang	Voor het aansluiten van externe stereo luidsprekers.
9	HDMI	Ondersteunt digitale video-aansluitingen met hoge definitie.
10	VGA-ingang	Voor het aansluiten van een pc
11	USB-poort	Display+ modus: Voor de aansluiting van USB-apparaten voor massaopslag, toetsenbord en muis. Algemene monitormodus: werkt als een normale downstreampoort.
12	Audio-ingang	Accepteert audio-lijningangsapparaten.
13	Ethernet-poort (RJ-45)	Voor het aansluiten van een op Ethernet 10/100 gebaseerd netwerk.
14	Type B USB-poort	Voor het aansluiten van een pc.

Afstandsbediening met QWERTY-toetsenbord

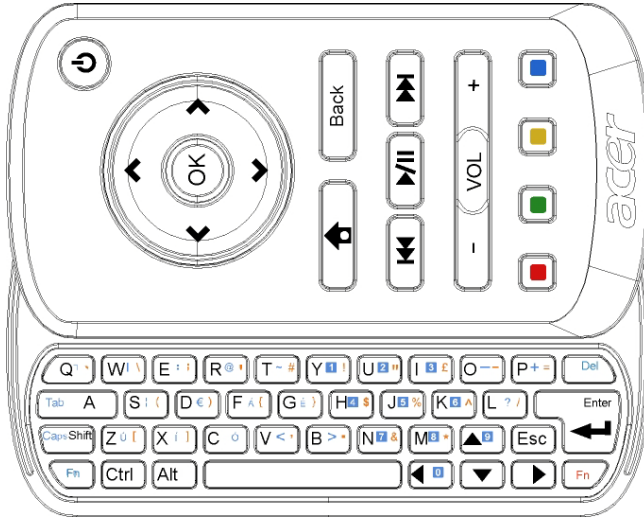

Item	Beschrijving
Voedingsknop	Hiermee schakelt u het apparaat in en uit. * Houd de knop minder dan 4 seconden ingedrukt om naar de slaapmodus te gaan. * Houd de knop langer dan 4 seconden ingedrukt om de monitor uit te schakelen.
Navigatietoetsen	Hiermee kunt u omhoog, omlaag, naar links en naar rechts navigeren door de widget-instelopties.
OK	Gebruik deze knop om een widget te selecteren in de widgetbalk en om de widget aan de geselecteerde sectie te bevestigen.
	Open de widgetbalk.
Vorige	Ga één functieniveau terug.
Gekleurde toetsen	Sneltoetsen voor widget-functies.
Fn-toetsen	Druk op de oranje Fn-toets om de aangegeven oranje tekens te typen. Druk op de blauwe Fn-toets om de aangegeven blauwe tekens te typen.

Widgets

Uw Acer Display+ monitor heeft ingebouwde op widget gebaseerde functies, zoals een kalender, poster, weer, nieuws, klok, audio / video en een functie voor een digitale fotolijst voor het bekijken van foto's, zelfs wanneer de monitor niet is aangesloten op een computer.



.....
Opmerking: Meer informatie over het configureren van de instellingen voor elke widget, vindt u onder **Instellingen op pagina 16**.

Uw scherm aanpassen

Pas het formaat en de opmaak van uw widgets aan op uw scherm. U kunt maximaal drie widget-toepassingen op uw scherm plaatsen, met twee kleine widgets aan de linkerkant en één grote in het midden rechts. U kunt de digitale fotolijstfunctie ook instellen in de modus op volledig scherm.

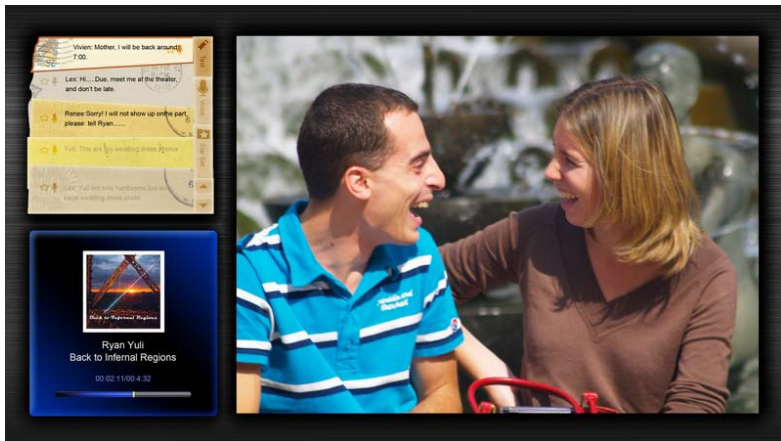

Uw opmaak aanpassen:

- 1 Druk op de **Home**-toets om de widget-werkbalk aan de rechterzijde weer te geven.



- 2 Gebruik de navigatietoetsen omhoog en omlaag om een widget te selecteren en druk op **OK**.
- 3 Druk op **OK** om de widget op de geselecteerde locatie te plaatsen.

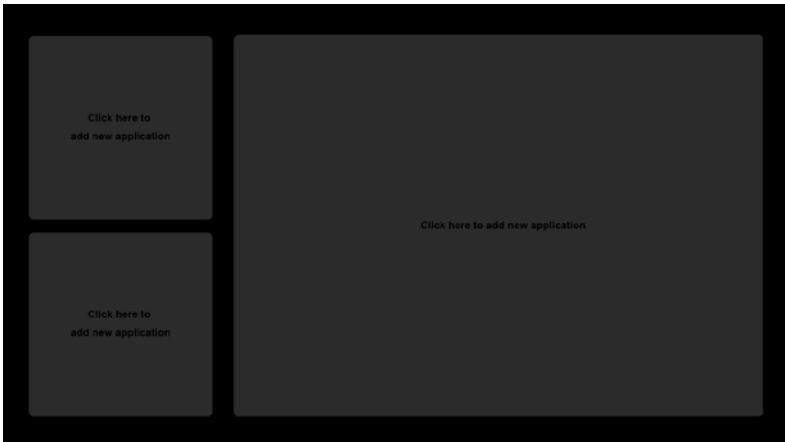

.....

Opmerking: Klik op **Settings (Instellingen)** om de instellingen voor elke widget aan te passen.

Kalender

Wanneer u de kalender instelt als een kleine widget, kunt u de navigatietoetsen naar links en rechts gebruiken om tussen de maanden te schakelen.



Wanneer u de kalender instelt als een grote widget, kunt u de navigatietoetsen naar links en rechts gebruiken om tussen de maanden te schakelen. U kunt er ook voor kiezen om uw Google- of Yahoo-kalender weer te geven, evenementen te maken en tussen de verschillende weergaven te schakelen (maand / week / dag / agenda).

Maand



Week



Dag



Agenda



Opmerking: U moet een internetverbinding hebben om de Google- of Yahoo-kalender te kunnen synchroniseren in Acer Display+. U kunt geen nieuwe Google- of Yahoo-account instellen via Acer Display+, maar u kunt zich wel aanmelden bij uw Google- of Yahoo-kalender via het Acer Display+.

Een gebeurtenis toevoegen

- 1 Klik op **New Event (Nieuwe gebeurtenis)** en voeg de benodigde informatie toe in het pop-upvenster.
- 2 Klik op **Save (Opslaan)** om de gebeurtenis op te slaan.



Een gebeurtenis verwijderen / wijzigen

- 1 Selecteer de gebeurtenis en klik op **Delete (Verwijderen)** in het pop-upvenster.
- 2 Om een gebeurtenis te wijzigen, selecteert u de gebeurtenis en wijzigt u de details in het pop-upvenster.
- 3 Klik op **Save (Opslaan)** om de wijzigingen op te slaan.

Poster

Met de posterfunctie kunt u teksts / spraaknotities maken, het Postvak IN voor de e-mail van uw Google- of Yahoo-account weergeven, en foto's weergeven en video's afspelen vanaf uw Postvak IN. U kunt maximaal vijf notities op uw scherm weergeven.

Selecteer **Text / Voice (Tekst / Spraak)** om alle tekst/spraaknotities weer te geven en selecteer **Star Set** om de notities met stermarkeringen weer te geven. Gebruik de navigatietoetsen omhoog en omlaag om te schakelen tussen pagina's.



Een notitie maken:

- 1 Selecteer **Text (Tekst)** of **Voice (Spraak)**.
- 2 Maak uw notitie.
- 3 Selecteer **Save (Opslaan)** om een nieuwe memo toe te voegen of op **Cancel (Annuleren)** om af te sluiten.
- 4 Druk op **OK** om de notitie te lezen of te beluisteren.
- 5 Selecteer **Delete (Verwijderen)** om een notitie te verwijderen.



.....

Opmerking: Wanneer u spraaknotities maakt, moet u ervoor zorgen dat u duidelijk recht voor de microfoon spreekt. U kunt in totaal 60 minuten spraaknotities opnemen, met maximum 3 minuten per notitie.

Nieuws

U kunt uw nieuwswidget instellen om alleen de kop of om de kop en het artikel te tonen.

Wanneer alleen de kop wordt weergegeven:

- 1 Druk op de navigatietoets naar rechts om naar het taalpagina te gaan.
- 2 Druk opnieuw op de navigatietoets naar rechts om naar de nieuwsbronpagina te gaan.
- 3 Selecteer de taal en bron van uw voorkeur en druk op de navigatietoets naar links om terug te keren naar de hoofdweergave.

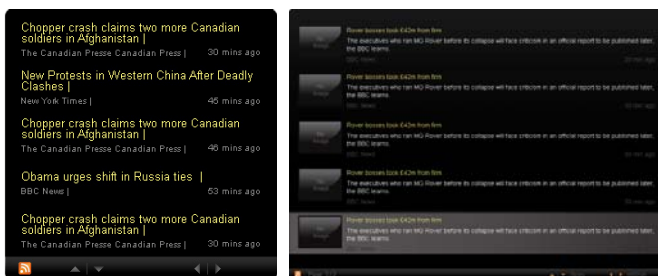

De kop en het volledige artikel weergeven:

- 1 Selecteer het nieuwsartikel dat u wilt lezen en druk vervolgens op **OK**.
- 2 Druk op **Back (Vorige)** om terug te keren naar de vorige pagina.

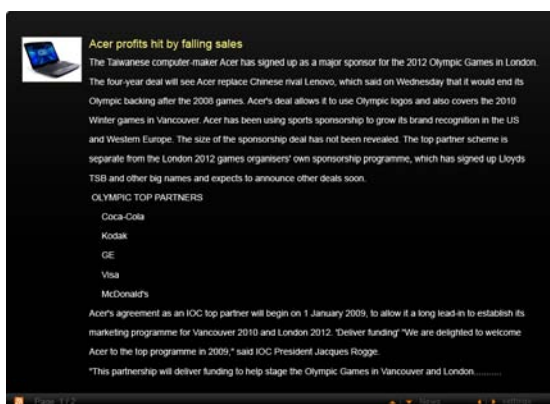

Wanneer de kop en het volledige artikel wordt weergegeven:

- 1 Druk op de navigatietoets naar rechts om naar het volgende artikel te gaan.
- 2 Druk op de navigatietoets naar links om naar het vorige artikel te gaan.
- 3 Druk op de knoppen omhoog en omlaag om naar de vorige of volgende pagina van het geselecteerde nieuwsartikel te gaan.

Foto

Acer Display+ werkt al seen digitale fotolijst voor het bekijken van foto's en het weergeven van diavoorstellingen van verschillende bronnen – multi-in-1 kaartlezer, mediaserver, USB, Flickr en Picasa.

Wanneer wordt ingesteld als een kleine widget:

- 1 Gebruik de navigatieknoppen omhoog en omlaag om door de foto's in dezelfde map te navigeren.
- 2 Gebruik de navigatietoetsen naar links en rechts om te navigeren in de functiebalk.

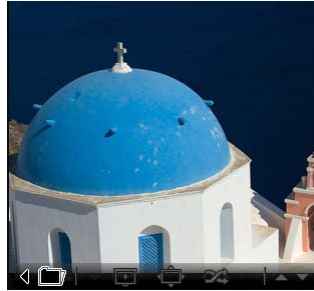

Opmerking: de functiebalk op het scherm verbergt zichzelf automatisch na 30 seconden. Druk op een willekeurige toets om de functiebalk opnieuw weer te geven.

Wanneer wordt ingesteld als een grote widget:

- 1 Gebruik de navigatieknoppen omhoog en omlaag om door de foto's in dezelfde map te navigeren.
- 2 Gebruik de navigatietoetsen naar links en rechts om te navigeren in de functiebalk.
- 3 Klik op **Source (Bron)** en selecteer uw beeldbron.
- 4 Selecteer **slideshow (diavoorstelling)**, **full screen (volledig scherm)**, of **shuffle (willekeurig)**.



In volledige schermweergavemodus:

- 1 Gebruik de navigatietoetsen naar links en rechts om te schakelen tussen mappen.
- 2 Gebruik de navigatieknoppen omhoog en omlaag om door de foto's in dezelfde map te navigeren.
- 3 Klik op **Source (Bron)** en selecteer uw beeldbron.
- 4 Selecteer **slideshow (diavoorstelling)**, **back (vorige)**, of **shuffle (willekeurig)**.



.....

Opmerking: U moet een internetverbinding hebben om uw Flickr- of Picasa-account te kunnen synchroniseren.

Video

Bekijk video's op de Acer Display+ monitor.

Wanneer wordt ingesteld als een kleine widget:

- 1 Gebruik de navigatieknoppen omhoog en omlaag om door de video's in dezelfde map te navigeren.
- 2 Gebruik de navigatietoetsen naar links en rechts om te navigeren in de functiebalk.

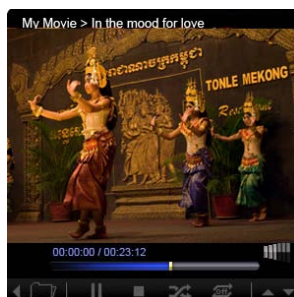

Wanneer wordt ingesteld als een grote widget:

- 1 Gebruik de navigatieknoppen omhoog en omlaag om door de video's in dezelfde map te navigeren.
- 2 Gebruik de navigatietoetsen naar links en rechts om te schakelen tussen mappen.
- 3 Klik op **Source (Bron)** en selecteer uw videobron.

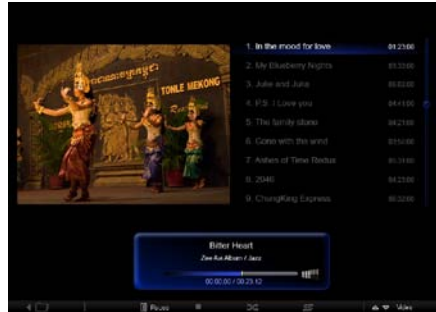

In volledige schermweergavemodus:

- 1 Gebruik de navigatietoetsen naar links en rechts om te schakelen tussen mappen.
- 2 Gebruik de navigatieknoppen omhoog en omlaag om door de video's in dezelfde map te navigeren.
- 3 Klik op **Source (Bron)** en selecteer uw videobron.



Muziek

Gebruik de navigatieknoppen omhoog en omlaag om door de muziek in dezelfde map te navigeren. Gebruik de navigatietoetsen naar links en rechts om te schakelen tussen mappen. Klik op **Source (Bron)** en selecteer uw muziekbron.

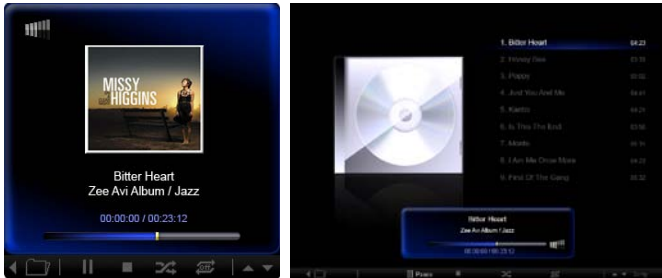

Tijd en datum

Gebruik de navigatietoetsen naar links en rechts om de tijdzones te wijzigen. Gebruik de pijlen omhoog en omlaag om de steden te wijzigen.

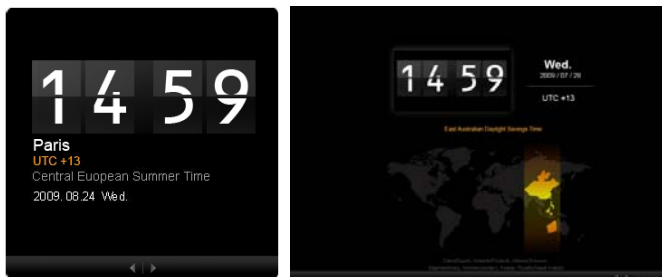

Weer

De weer-widget wordt gesynchroniseerd met Google Weather. Gebruik de navigatietoets naar rechts om te schakelen tussen landen / steden. Gebruik de navigatietoetsen omhoog en omlaag om te schakelen tussen temperatuurschalen.



Instellingen

Kalender

U kunt uw Google- of Yahoo-kalender instellen op het Acer Display +. Klik op de knop **Apply / Cancel (Toepassen / annuleren)** om uw geselecteerde instellingen toe te passen of te annuleren. Klik op **Back (Vorige)** om terug te keren naar de hoofdweergave.

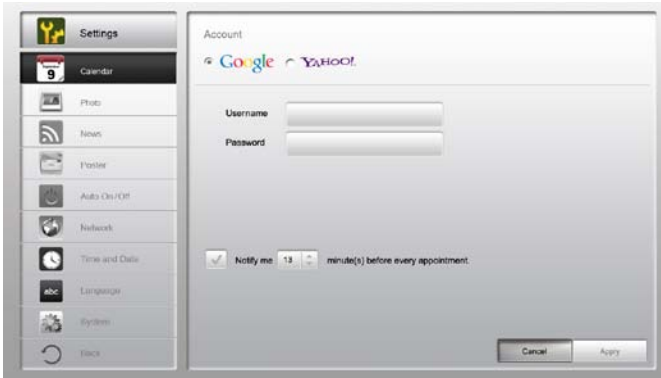

Foto

U kunt maximaal vijf Picasa-accounts en vijf Yahoo-accounts instellen en de effecten / periode instellen voor de fotodiavoorstelling. Klik op de knop **Apply / Cancel (Toepassen / annuleren)** om uw geselecteerde instellingen toe te passen of te annuleren. Klik op **Back (Vorige)** om terug te keren naar de hoofdweergave.



Nieuws

De nieuws-widget wordt standaard gesynchroniseerd met Google News. U kunt zich ook abonneren bij andere RSS-feeds. Klik op de knop **Apply / Cancel (Toepassen / annuleren)** om uw geselecteerde instellingen toe te passen of te annuleren. Klik op **Back (Vorige)** om terug te keren naar de hoofdweergave.

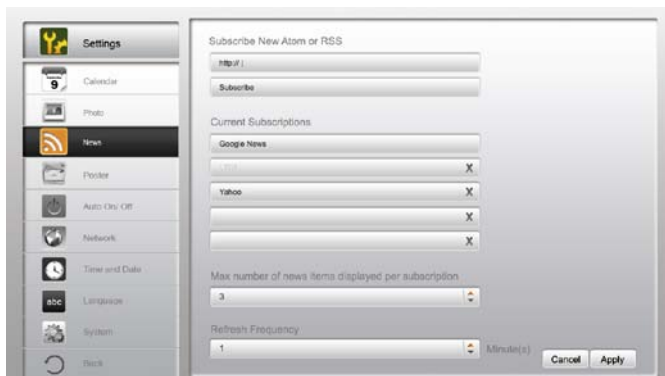

Poster

U kunt het Postvak IN van uw e-mailaccount bij Yahoo en Google weergeven in de Poster-widget. Klik op de knop **Apply / Cancel (Toepassen / annuleren)** om uw geselecteerde instellingen toe te passen of te annuleren. Klik op **Back (Vorige)** om terug te keren naar de hoofdweergave.

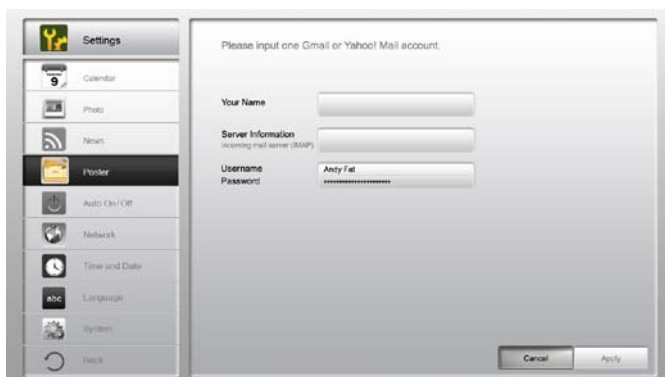

Automatisch in-/uitschakelen

U kunt uw Acer Display+ configureren om automatisch in of uit te schakelen op bepaalde tijdstippen en dagen. Klik op de knop **Apply / Cancel (Toepassen / annuleren)** om uw geselecteerde instellingen toe te passen of te annuleren. Klik op **Back (Vorige)** om terug te keren naar de hoofdweergave.



Netwerk

U kunt Acer Display+ instellen om een internetverbinding te maken via LAN of een draadloos netwerk. Klik op de knop **Apply / Cancel (Toepassen / annuleren)** om uw geselecteerde instellingen toe te passen of te annuleren. Klik op **Back (Vorige)** om terug te keren naar de hoofdweergave.



Tijd en datum

U kunt de tijd en datum op basis van de centrale tijdzones of handmatig instellen. Klik op de knop **Apply / Cancel (Toepassen / annuleren)** om uw geselecteerde instellingen toe te passen of te annuleren. Klik op **Back (Vorige)** om terug te keren naar de hoofdweergave.



Taal

U kunt de taal van uw voorkeur en de toetsenbordopmaak kiezen onder Language (Taal) op de pagina Settings (Instellingen). Klik op de knop **Apply / Cancel (Toepassen / annuleren)** om uw geselecteerde instellingen toe te passen of te annuleren. Klik op **Back (Vorige)** om terug te keren naar de hoofdweergave.



.....
Opmerking: De taalbeschikbaarheid verschilt afhankelijk van de regio.

System

Op de pagina System (Systeem), kunt u het volume aanpassen, de opstartwizard instellen, de standaardinstellingen herstellen en de zelfstudie voor het opstarten afspelen. Klik op de knop **Apply / Cancel (Toepassen / annuleren)** om uw geselecteerde instellingen toe te passen of te annuleren. Klik op **Back (Vorige)** om terug te keren naar de hoofdweergave.



Software-update

Een update uitvoeren van uw software:

- 1 Download de nieuwste softwarecode van <http://csd.acer.com.tw> en kopieer deze naar het USB-station of een SD-kaart.
- 2 Plaats de SD-kaart en volg de instructies in het pop-upvenster.



Belangrijk: schakel het scherm niet uit terwijl de update bezig is.