

TABLE DES MATIÈRES

Remarques particulières sur les moniteurs LCD	1
Informations pour votre sécurité et votre confort	2
Déballage	5
Fixer / Retirer la base	6
Réglage de la position de l'écran	6
Branchement du cordon d'alimentation	7
Mesures de sécurité	7
Nettoyage du moniteur	7
Économiseur d'énergie	8
DDC	8
ASSIGNATION DES BROCHETTES DE CONNECTEUR	9
Table standard de répartition des tâches dans le temps.....	10
Installation	11
Boutons de réglage	12
Localisation des pannes	19

REMARQUES PARTICULIERES SUR LES MONITEURS LCD

Il est normal que les symptômes suivant se produisent en utilisant le moniteur LCD, ils n'indiquent aucun problème.

REMARQUES

- En raison de la nature des lampes fluorescentes, l'image à l'écran peut être instable lors de la première utilisation. Éteignez, puis rallumez votre écran pour vous assurer de faire disparaître ce problème d'instabilité de l'image.
- Il est possible que la luminosité à l'écran soit légèrement irrégulière, elle dépend du motif de bureau que l'on utilise.
- L'écran LCD possède 99.99% ou plus de pixels efficaces. Il peut comporter un maximum de 0.01% pixels défectueux, qui peuvent se caractériser par un pixel manquant ou constamment allumé.
- Il est dans la nature des écrans LCD qu'une image rémanente de l'écran précédent reste après un changement d'image, surtout si cette image est restée affichée à l'écran pendant plusieurs heures. Dans ce cas-là, l'écran redeviendra normal lentement en changeant d'image ou en éteignant le moniteur pendant plusieurs heures.

Informations pour votre sécurité et votre confort

Consignes de Sécurité

Lisez attentivement ces instructions. Conservez ce document pour référence future. Suivez tous les avertissements et toutes les instructions marqués sur le produit.

ATTENTION à l'accessibilité

Veillez à ce que la prise d'alimentation dans laquelle vous branchez le cordon d'alimentation soit facilement accessible et assurez-vous qu'elle est placée aussi près de l'opérateur du matériel que possible. Quand vous devez débrancher l'alimentation vers l'appareil, assurez-vous de débrancher le cordon d'alimentation de la prise électrique.

Avertissements

- Ne pas utiliser ce produit près d'une source d'eau.
- Ne placez pas ce produit sur un chariot, un pied ou une table instable. Si le produit tombe, cela risque de l'endommager gravement.
- Des fentes et des ouvertures sont prévues pour la ventilation afin d'assurer un fonctionnement fiable du produit et pour le protéger d'une éventuelle surchauffe. Il ne faut pas bloquer ou couvrir ces ouvertures. Il ne faut jamais bloquer les ouvertures en plaçant le produit sur un lit, un canapé, un tapis ou autre surface similaire. Ne placez jamais ce produit à proximité ou au-dessus d'un radiateur, d'un registre de chaleur ou d'une installation incorporée, à moins d'une ventilation appropriée.
- Ne poussez jamais d'objets quels qu'ils soient dans ce produit à travers les fentes du boîtier, car ils peuvent toucher des points de tension dangereuse ou des pièces " court-circuitées " qui pourraient entraîner un incendie ou une électrocution. Ne renversez jamais de liquide quel qu'il soit sur le produit.
- Pour éviter d'endommager les composants internes et pour empêcher une fuite de la batterie, ne placez pas le produit sur une surface vibrante.
- Ne l'utilisez jamais dans le contexte d'activités sportives ou d'exercices physiques ou généralement dans un environnement vibrant qui entraînerait certainement un court-circuit inattendu ou endommagerait les appareils à rotor, les disques durs, le lecteur optique, voire exposerait à des risques générés par le bloc de batterie au lithium.

Ecoute sécurisée

Suivez ces instructions, qui sont suggérées par des experts de l'audition pour protéger vos oreilles.

- Augmentez progressivement le volume jusqu'à ce que vous l'entendiez clairement et confortablement et sans déformation.
- Après avoir réglé le niveau du volume, ne l'augmentez pas une fois que vos oreilles se sont ajustées.
- Limitez la durée d'écoute de musique à un volume élevé.
- Évitez d'augmenter le volume pour bloquer les sons environnants.
- Baissez le volume si vous ne pouvez pas entendre les gens qui parlent autour de vous.

Entretien du produit

N'essayez pas d'effectuer une opération d'entretien sur cet appareil vous-même, car l'ouverture ou le retrait des couvercles peut vous exposer à une tension dangereuse ou d'autres risques. Référez toute opération d'entretien à du personnel d'entretien qualifié. Débranchez cet appareil de la prise murale et référez le service d'entretien à du personnel d'entretien qualifié dans les cas suivants :

- la fiche ou la prise d'alimentation est endommagée, coupée ou éraillée.
- un liquide a été renversé dans le produit
- le produit a été exposé à la pluie ou de l'eau
- le produit est tombé ou le boîtier est endommagé
- le produit présente un changement de performance net qui indique qu'il faut une opération d'entretien.
- le produit ne fonctionne pas normalement en suivant les instructions d'opération



Remarque : Ne réglez que les commandes qui sont couvertes par les instructions d'opération, car un réglage inapproprié des autres commandes peut entraîner des dommages et nécessitera souvent un travail approfondi par un technicien qualifié pour restaurer l'appareil à un fonctionnement normal.

Déclaration relatives aux pixels de l'écran LCD

L'unité à écran LCD est produite avec des techniques de fabrication de haute précision. Néanmoins, certains pixels peuvent occasionnellement avoir des ratés ou apparaître sous forme de points noirs ou rouges. Ceci n'a aucun effet sur l'image enregistrée et ne constitue pas un dysfonctionnement.

Astuces et informations pour une utilisation confortable

Les utilisateurs d'ordinateurs peuvent se plaindre de fatigue oculaire et de maux de tête après une utilisation prolongée. Les utilisateurs sont également exposés à des blessures corporelles après de longues heures de travail devant un ordinateur. De longues périodes de travail, de mauvais habits de travail, le stress, des conditions de travail inadéquates, la santé des personnes et d'autres facteurs augmentent grandement les risques de blessure corporelle.

Un mauvais usage de l'ordinateur peut entraîner le syndrome du canal carpien, une tendinite, une ténosynovite ou d'autres troubles musculosquelettiques. Les symptômes suivants peuvent apparaître aux mains, poignets, bras, épaules, au cou ou au dos :

- sensation d'engourdissement, de brûlure ou de fourmillement
- endolorissement, douleur ou sensibilité
- douleur, gonflement ou pulsation
- raideur ou serrement
- froid ou faiblesse

Si vous avez ces symptômes ou tout autre inconfort et/ou douleur récurrent(e) ou persistant(e) lié(e) à l'utilisation d'un ordinateur, consultez immédiatement un médecin et informez le service de santé et de sécurité de votre société.

La section suivante propose des astuces pour utiliser un ordinateur de façon plus confortable.

Trouver votre zone de confort

Trouvez votre zone de confort en ajustant l'angle de vision du moniteur, à l'aide d'un repose-pied ou en rehaussant votre siège pour un confort maximal. Observez les astuces suivantes :

- évitez de rester trop longtemps dans une position fixe
- évitez d'avoir le dos voûté et/ou de vous pencher en arrière
- levez-vous et marchez régulièrement pour éliminer la tension des muscles de vos jambes

- faites des pauses courtes pour vous relaxer le cou et les épaules
- évitez de stresser vos muscles ou de hausser les épaules
- installez l'affichage externe, le clavier et la souris correctement et à une distance de portée de main confortable
- si vous regardez plus votre moniteur que vos documents, placez l'affichage au centre de votre bureau pour minimiser les tensions dans le cou

Prendre soin de votre vue

De longues heures devant l'ordinateur en portant des lunettes ou des lentilles de contact inappropriées, les reflets ou un éclairage ambiant excessif, des écrans mal réglés, des polices de caractères minuscules et des affichages aux contrastes faibles peuvent stresser vos yeux. Les sections qui suivent proposent des suggestions sur la façon de réduire la fatigue des yeux.

Les yeux

- Reposez vos yeux fréquemment.
- Faites faire des pauses régulières à vos yeux en les détachant du moniteur et en fixant des points distants.
- Clignez fréquemment des yeux pour éviter à vos yeux de sécher.

Affichage

- Maintenez votre affichage propre.
- Gardez la tête à un niveau plus élevé que le bord supérieur de l'affichage, de manière à ce que vos yeux pointent vers le bas lorsque vous regardez le centre de l'affichage.
- Ajustez la luminosité et/ou le contraste de l'affichage à un niveau confortable pour améliorer la lisibilité et la clarté graphique.
- Éliminez les reflets en :
 - plaçant votre affichage de telle manière que le côté soit face à la fenêtre ou une source de lumière
 - minimisant l'éclairage ambiant à l'aide de tentures, volets ou stores
 - utilisant une lampe articulée
 - changeant l'angle de vision de l'affichage
 - utilisant un filtre anti-reflet
 - utilisant une visière d'afficheur, comme un morceau de carton qui se prolonge depuis le bord frontal supérieur de l'affichage
- Évitez de régler votre affichage sur un angle de vision inapproprié.
- Évitez de regarder des sources de lumière brillantes, comme des fenêtres ouvertes, pendant des périodes prolongées.

Développer de bonnes habitudes de travail

Développez les habitudes de travail suivantes pour utiliser votre ordinateur de façon plus relaxante et productive :

- Faites souvent de courtes pauses régulières.
- Effectuez des exercices d'étirement.
- Respirez de l'air frais aussi souvent que possible.
- Faites régulièrement de l'exercice et maintenez la santé de votre corps.



Avertissement ! Nous vous déconseillons d'installer le produit sur un canapé ou un lit. S'il n'y a pas d'autre alternative, ne travaillez que sur des périodes courtes, faites de pauses régulières et des exercices d'étirement.



Pour plus d'informations et d'aide sur le recyclage, veuillez visiter les sites suivants :

Dans le monde entier :

<http://www.acer-group.com/public/Sustainability/sustainability01.htm>

<http://www.acer-group.com/public/Sustainability/sustainability04.htm>

DÉBALLAGE

Lors du déballage, vérifiez la présence des éléments suivants et conservez les emballages d'origine pour le cas où vous devriez renvoyer ou transporter ultérieurement le moniteur.

- Moniteur à cristaux liquides

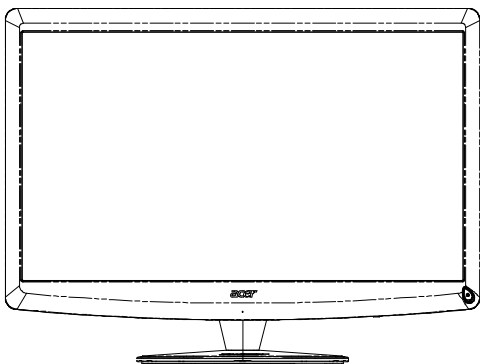

- Télécommande Qwerty
Piles x 2



- Cordon d'alimentation secteur

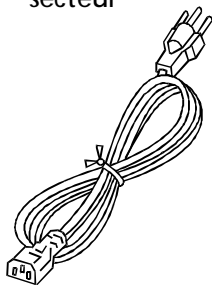

- Câble de D-SUB

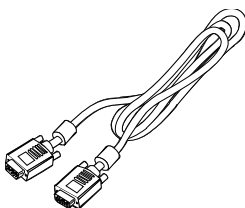

- Câble de USB

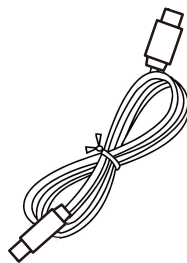

- Câble audio (Modèle avec une entrée audio seulement) (Optionnel)

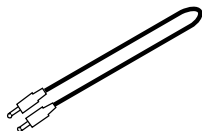

- Manuel de l'utilisateur



- Manuel de l'utilisateur



Fixer / Retirer la Base



Remarque : Retirez le moniteur et sa base de l'emballage. Retournez le moniteur avec précaution sur une surface stable – utilisez du tissu pour éviter que l'écran soit rayé.

Installer:
alignez la base et le support puis poussez la base vers le haut du moniteur. Serrez les vis dans le sens des aiguilles d'une montre.

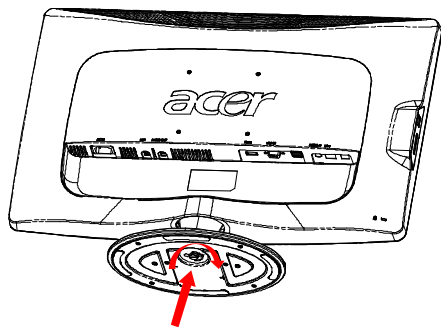

Retirer:
utilisez la procédure de montage, dans le sens inverse.

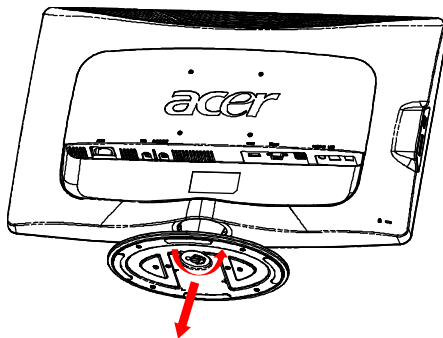

RÉGLAGE DE LA POSITION DE L'ÉCRAN

Pour obtenir la meilleure position de visualisation, vous pouvez ajuster l'inclinaison du moniteur en saisissant ses bords à deux mains, comme indiqué dans l'illustration ci-dessous. L'inclinaison peut être ajustée de 15 degrés vers le haut ou de 5 degrés vers le bas, comme l'indique la flèche.

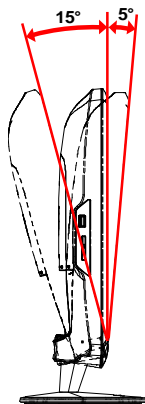

BRANCHEMENT DU CORDON D'ALIMENTATION

- Assurez-vous tout d'abord que le type de cordon d'alimentation utilisé convient à votre site.
- Ce moniteur est doté d'un boîtier d'alimentation universel lui permettant de fonctionner dans des régions équipées en 100/120 V CA ou 220/240 V CA. Aucun réglage n'est requis par l'utilisateur.
- Branchez une extrémité du cordon d'alimentation au connecteur d'alimentation et l'autre extrémité à une prise secteur CA appropriée.
- Pour les appareils fonctionnant en 120 V CA:
Utilisez un jeu de cordons agréé par l'UL, à fil de type SVT et fiche de type SP-12N, 10 A/125 V.
- Pour les appareils fonctionnant en 220/240 V CA:(en dehors des États-Unis):
Utilisez un jeu de cordons composé d'un cordon H05VV-F et d'une fiche de type SP-021A 10 A/250 V. Ce jeu doit être conforme aux normes de sécurité en vigueur dans le pays dans lequel le matériel est installé et doit être marqué HAR.

MESURES DE SÉCURITÉ

- Évitez de placer le moniteur ou tout autre objet lourd sur le cordon d'alimentation, pour empêcher tout dommage liés aux risques d'incendie ou de décharge.
- N'exposez pas le moniteur à la pluie, à une humidité excessive, ni à la poussière afin d'éviter les risques d'incendie et de décharge.
- N'obstruez pas les fentes et ouvertures situées sur le moniteur afin de ne pas empêcher la dissipation de la chaleur. Placez toujours le moniteur dans une pièce suffisamment aérée.
- Évitez de placer le moniteur sur un arrière-plan clair ou à un emplacement où les rayons du soleil ou une autre source de lumière pourraient se refléter sur l'écran. Placez le moniteur juste en dessous du niveau des yeux.
- Manipulez le moniteur avec précaution lors d'éventuels déplacements.
- L'écran étant fragile, évitez les chocs et les rayures.

NETTOYAGE DU MONITEUR

Suivez attentivement les consignes ci-dessous lors du nettoyage du moniteur.

- Débranchez toujours le moniteur avant de le nettoyer.
- Utilisez un chiffon doux pour essuyer l'écran ainsi que l'avant et les côtés du coffret.

ÉCONOMISEUR D'ÉNERGIE

Le moniteur sera conduit dans le mode "Economie d'Énergie" par le signal de contrôle depuis le contrôleur d'affichage comme indiqué par le voyant indicateur d'allumage de couleur ambre.

État	Lampe DEL
ON (allumé)	Bleu
Active OFF (Désactivez)	Ambre

Les états d'économie d'énergie subsistent jusqu'à ce qu'un signal de contrôle ait été détecté ou que le clavier ou la souris ait été activé. Le temps de réactivation de l'état Économie d'énergie à l'état Marche est de 3 secondes environ. Appuyer sans interruption sur le bouton Marche/Arrêt pendant 4 secondes pour passer en mode Arrêt.

DDC

Pour faciliter l'installation, le moniteur peut utiliser la fonction « Plug and Play » si votre système prend également en charge le protocole DDC. DDC (Display Data Channel) est un protocole de communication dans lequel le moniteur informe automatiquement le système hôte de ses capacités, par exemple des résolutions prises en charge et de la synchronisation correspondante. Ce moniteur prend en charge les normes DDC2B.

ASSIGNATION DES BROCHETTES DE CONNECTEUR

Câble de signal d'affichage couleur à 15 broches

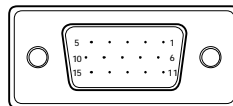

BROCHE N	DESCRIPTION	BROCHE N	DESCRIPTION
1.	Rouge	9.	+5V
2.	Vert	10.	Masse logique
3.	Bleu	11.	Mise à la terre du moniteur
4.	Mise à la terre du moniteur	12.	Données de série CND
5.	Auto-test	13.	Sync-H
6.	R-Masse	14.	Sync-V
7.	V-Masse	15.	Horloge série - CND
8.	B-Masse		

Câble de signal d'affichage couleur à 19 broches*

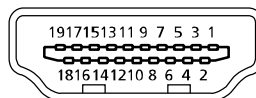

BROCHE	Signification	BROCHE	Signification
1.	TMDS données 2+	10.	Horloge+ TMDS
2.	Écran TMDS données 2	11.	Écran d'horloge TMDS
3.	TMDS données 2-	12.	Horloge- TMDS
4.	TMDS données 1+	13.	CEC
5.	Écran TMDS données 1	14.	Réservé (N.C. sur l'appareil)
6.	TMDS données 1-	15.	SCL
7.	TMDS données 0+	16.	SDA
8.	Écran TMDS données 0	17.	DDC/terre CEC
9.	TMDS données 0-	18.	Alimentation +5 V
		19.	Détection connexion à chaud

* pour certains modèles

Table standard de répartition des tâches dans le temps

Mode	Résolution			
1	VGA	640x480	60	Hz
2	MAC	640x480	66.66	Hz
3	VESA	720x400	70	Hz
4	SVGA	800x600	56	Hz
5	SVGA	800x600	60	Hz
6	XGA	1024x768	60	Hz
7	XGA	1024x768	70	Hz
8	VESA	1152x864	75	Hz
9	WXGA	1280x800	60	Hz
10	SXGA	1280x1024	60	Hz
11	WXGA+	1440x900	60	Hz
12	UXGA	1920x1080	60	Hz

INSTALLATION

Pour installer le moniteur sur votre système hôte, suivez la procédure ci-dessous :

Procédure

1. 1-1 Connectez le Câble Vidéo
 - a. Assurez-vous que le moniteur et l'ordinateur soient bien éteints.
 - b. Connectez le câble vidéo à l'ordinateur.
- 1-2 Connectez le Câble HDMI (uniquement modèle entrée HDMI)
 - a. Assurez-vous que le moniteur et l'ordinateur soient bien éteints.
 - b. Branchez le câble HDMI à l'ordinateur.
2. Connecter le câble audio sur la sortie Audio analogique du PC (connecteur vert clair).
3. Connecter le câble LAN (le câble LAN sert pour l'Display+ uniquement, ne fonctionne pas en mode PC).
4. Connecter le câble USB sur l'hôte PC.
5. HUB USB : Pour connexion de périphérique USB.
6. Connecter à l'entrée audio micro du PC (connecteur violet).
7. Connecter au casque audio ou au haut-parleur externe.
8. Lecteur de carte pour cartes SD, MMC, MS, MS PRO et XD.
9. Connectez le cordon d'alimentation

Connectez le cordon d'alimentation sur le moniteur, puis sur une prise électrique CA mise à terre comme il faut.
10. Rallumez le moniteur et l'ordinateur

Rallumez tout d'abord le moniteur, puis l'ordinateur.
Cette séquence est très importante.
11. Si le moniteur ne fonctionne pas correctement, reportez-vous à la section concernant la localisation des pannes afin de diagnostiquer le problème.

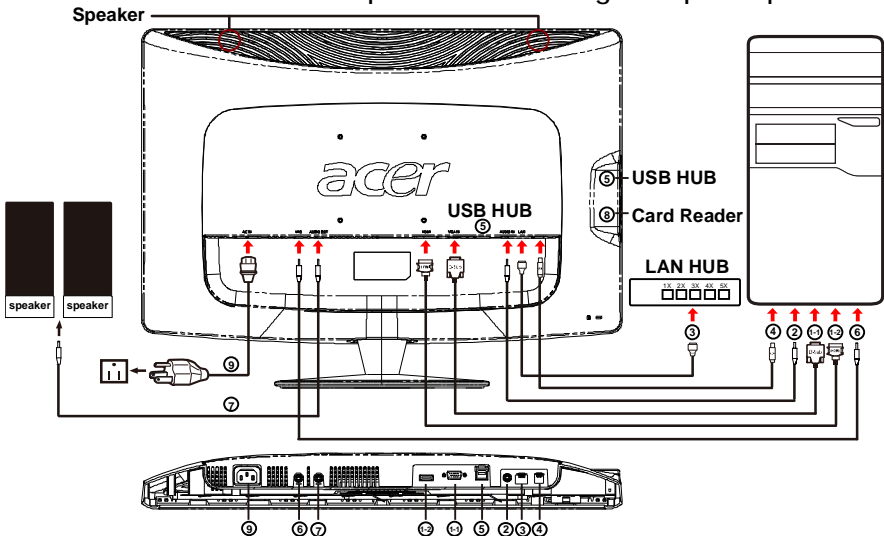

BOUTONS DE RÉGLAGE



 Interrupteur d'alimentation / Voyant d'alimentation :
Permet la mise sous tension ou hors tension.
S'allume pour indiquer la mise sous tension.
Utilisation du menu de raccourci



Appuyez sur le bouton de fonction pour ouvrir le menu de raccourci. Le menu de raccourci vous permet de choisir rapidement les réglages les plus souvent utilisés.

1 **e** empowering (autorisation):

Lorsque le menu OSD est désactivé, appuyez sur ce bouton pendant 2 secondes pour activer la fonction Réglage Automatique.

2 AUTO Bouton de réglage automatique/Quitter:

Appuyez sur ce bouton pour activer la fonction de réglage automatique. La fonction de réglage automatique sert à définir HPos, VPos, fréquence et mise au point.

3 MENU Fonctions OSD:

Appuyez sur ce bouton pour activer le menu OSD.

4 Volume plus / moins:

Appuyez pour régler le volume. (Modèle avec une entrée audio seulement) (Optionnel)

5 INPUT InputKey (Mode PC):

Utilisez le bouton «Input» (Entrée) pour choisir entre les trois différentes sources vidéo qui peuvent être connectées à votre moniteur.

(a) Entrée VGA (b) Entrée HDMI

Lorsque vous passez d'une source à une autre, vous verrez les messages suivants, en haut à droite de l'écran, qui indiquent la source d'entrée sélectionnée. Cela peut prendre 1 ou 2 secondes pour que l'image apparaisse.

VGA ou HDMI

Si la source VGA ou HDMI est sélectionnée et si les deux câbles VGA et HDMI ne sont pas branchés, une boîte de dialogue flottante comme illustrée ci-dessous apparaît:

«Cable Not Connected» (Câble non connecté)

Lorsque le câble vidéo est connecté, mais qu'il n'y a pas d'entrée active de signal, une boîte de dialogue flottante s'affiche qui indique:

«No Signal» (Aucun signal)

6 Clé source :

Utilisez Clé source pour sélectionner le mode PC ou le mode Plus.

OSD de Acer eColor Management



Instructions d'utilisation





Acer eColor Management

Étape 1 : Appuyez la « touche *e* » pour ouvrir le menu OSD de Acer eColor Management et accéder aux modes de scénario

Étape 2 : Appuyez « ◀ » ou « ▶ » pour sélectionner le mode

Étape 3 : Appuyez la « Adjust/Exit » pour confirmer le mode et exécuter l' Auto Adjust (ajustement automatique)

Fonctionnalités et bénéfices

Icône de menu principal	Icône de menu secondaire	Élément de menu secondaire	Description
	N/A	Utilisateur	Défini par l'utilisateur. Les paramètres peuvent être ajustés pour répondre à toute situation
	N/A	Texte	Équilibre optimal de la luminosité et de contraste pour éviter la fatigue visuelle. La manière la plus confortable de lire du texte à l'écran
	N/A	Standard	Paramètres par défaut. Reflète la capacité de l'affichage natif
	N/A	Images	Améliore les couleurs et met en valeur les détails fins. Les images et les photographies apparaissent en couleurs vivantes avec des détails nets
	N/A	Film	Affiche les scènes dans les détails les plus clairs. Présente de superbes images, même dans des environnements peu éclairés

Ajuster les paramètres OSD



Remarque : Le contenu suivant est une référence générale seulement. Les spécifications réelles peuvent être différentes.

Le menu OSD peut être utilisé pour ajuster les paramètres de votre moniteur LCD.

Appuyez la touche MENU pour ouvrir le menu OSD. Vous pouvez utiliser le menu OSD pour ajuster la qualité de l'image, la position du menu et des paramètres généraux. Pour des paramètres avancés, veuillez consulter la page suivante :

Ajuster la qualité de l'image



- 1 Appuyez la touche MENU pour faire apparaître le menu OSD.
- 2 Avec les touches ▲ / ▼, sélectionnez  Image dans le menu OSD. Puis naviguez à l'élément de l'image que vous souhaitez ajuster. Utilisez la **Enter** pour entrer dans la page des éléments.
- 3 Utilisez les touches ◀ / ▶ pour ajuster les échelles mobiles.
- 4 Le menu Image peut être utilisé pour ajuster les réglages de Luminosité, Contraste, Temp couleur, Config auto et d'autres qualités en rapport avec l'image.

Ajuster la position du menu OSD

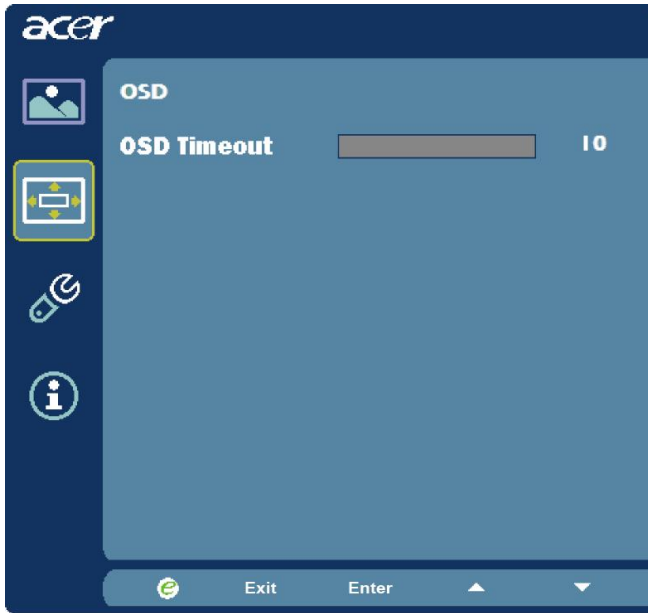

- 1 Appuyez la touche MENU pour faire apparaître le menu OSD.
- 2 Avec les touches de direction, sélectionnez  OSD dans le menu affiché à l'écran. Puis naviguez à la fonction que vous souhaitez ajuster.

Ajuster le paramètre



- 1 Appuyez la touche MENU pour faire apparaître le menu OSD.
- 2 Avec les touches▲ / ▼, sélectionnez  Réglages dans le menu OSD. Puis naviguez à la fonction que vous souhaitez ajuster. utilisez la **Enter** pour entrer dans la page des éléments.
- 3 Le menu Réglages peut être utilisé pour ajuster la langue du menu de l'écran et d'autres paramètres importants.

Informations sur le produit



- 1 Appuyez la touche MENU pour faire apparaître le menu OSD.
- 2 Avec les touches ▲ / ▼, sélectionnez  Informations dans le menu OSD. Alors les informations de base du moniteur LCD s'afficheront pour l'entrée actuelle.

LOCALISATION DES PANNES

Avant d'envoyer votre moniteur à cristaux liquides en réparation, vérifiez la liste de dépannage ci-dessous afin de tenter de diagnostiquer le problème rencontré.

(Modèles VGA)

Problème	État en cours	Solution
Pas d'image	Voyant allumée	· À l'aide de l'affichage à l'écran, réglez la luminosité et le contraste au maximum ou restaurez leur réglage par défaut.
	Voyant éteint	· Vérifiez l'interrupteur d'alimentation.
		· Vérifiez que le cordon d'alimentation CA est correctement relié au moniteur.
	Voyant clignotant	· Vérifiez que le câble du signal vidéo est correctement branché à l'arrière du moniteur.
· Vérifiez que l'ordinateur est sous tension.		
Image anormale	Image instable	· Vérifiez si les spécifications de l'adaptateur graphique et du moniteur sont conformes, le contraire pouvant occasionner une mauvaise correspondance de fréquence du signal d'entrée.
	Affichage manquant, décalé au centre, ou trop petit ou trop grand pour la taille d'affichage	· À l'aide de l'affichage à l'écran, réglez RESOLUTION, TAILLE HOR., PHASE, POSITION HOR. et POSITION VERT. avec des signaux non standard.
		· À l'aide de l'affichage à l'écran, en cas d'absence d'image plein écran, sélectionnez une autre résolution ou un autre délai de rafraîchissement vertical.
Son anormal (Modèle avec une entrée audio seulement) (Optionnel)	Pas de son, ou le niveau du son est trop bas ^F	· Vérifier si le câble son est connecté au PC serveur.
		· Vérifiez si le réglage du volume du PC hôte est sur la position minimum et essayez d'augmenter le niveau du volume.



Declaration of Conformity

We,
 Acer Incorporated
 8F, 88, Sec. 1, Hsin Tai Wu Rd., Hsichih, Taipei Hsien 221, Taiwan
 Contact Person: Mr. Easy Lai, e-mail: easy_lai@acer.com.tw

And,
 Acer Europe SA
 Via Cantonale, Centro Galleria 2 6928 Manno Switzerland

Hereby declare that:

Product: LCD monitor
 Trade Name: Acer
 Model Number: D241H
 SKU Number: D241H xxxxxx ("x" = 0-9, a - z, or A - Z)

Is compliant with the essential requirements and other relevant provisions of the following EC directives, and that all the necessary steps have been taken and are in force to assure that production units of the same product will continue comply with the requirements.

EMC Directive 2004/108/EC as attested by conformity with the following harmonized standards:

- EN55022, AS/NZS CISPR22, Class B
- EN55024
- EN61000-3-2 Class D
- EN61000-3-3

Low Voltage Directive 2006/95/EC as attested by conformity with the following harmonized standard:

- EN60950-1

RoHS Directive 2002/95/EC on the Restriction of the Use of certain Hazardous Substances in Electrical and Electronic Equipment

- The maximum concentration values of the restricted substances by weight in homogenous material are:

Lead	0.1%	Polybrominated Biphenyls (PBB's)	0.1%
Mercury	0.1%	Polybrominated Diphenyl Ethers (PBDE's)	0.1%
Hexavalent Chromium	0.1%	Cadmium	0.01%

Directive 2009/125/EC with regard to establishing a framework for the setting of ecodesign requirements for energy-related product.

R&TTE Directive 1999/5/EC as attested by conformity with the following harmonized standard:

I Article 3.1(a) Health and Safety

-. EN60950-1

-. EN62311

I Article 3.1(b) EMC

-. EN301 489-1

-. EN301 489-17

I Article 3.2 Spectrum Usages

-. EN300 328

Year to begin affixing CE marking 2010.

Easy Lai

Easy Lai /Manager
Regulation Center, Acer Inc.

Jan. 22, 2010 -

Date



Federal Communications Commission Declaration of Conformity

This device complies with Part 15 of the FCC Rules. Operation is subject to the following two conditions: (1) this device may not cause harmful interference, and (2) this device must accept any interference received, including interference that may cause undesired operation.

The following local Manufacturer /Importer is responsible for this declaration:

Product:	LCD Monitor
Trade Name:	Acer
Model Number:	D241H
SKU Number:	D241H xxxxxx ("x" = 0-9, a ~ z, A ~ Z or Blank)
Name of Responsible Party:	Acer America Corporation
Address of Responsible Party:	333 West San Carlos St. San Jose, CA 95110 U. S. A.
Contact Person:	Acer Representative
Phone No.:	254-298-4000
Fax No.:	254-298-4147

Moniteur LCD Acer Display+

Guide d'installation

© 2010 Tous droits réservés.

Guide d'installation du Moniteur LCD Acer Display+

Guide d'installation du Moniteur LCD Acer Display+

Numéro de modèle: _____

Numéro de série: _____

Date d'achat: _____

Lieu d'achat: _____

Acer et le logo Acer sont des marques déposées de Acer Incorporated. Les noms de produits et marques de commerce d'autres sociétés utilisés dans les présentes ne le sont que dans un but d'identification et demeurent la propriété des sociétés concernées.

Mise en place

Pour installer le moniteur Acer Display+ pour en faire un moniteur indépendant, veuillez procéder de la façon suivante:

- 1 Fixez la base.
- 2 Connectez le câble Ethernet ou bien configurez vos paramètres wi-fi.
- 3 Connectez les haut-parleurs externes (optionnels).
- 4 Connectez le cordon d'alimentation au moniteur, puis à une prise du secteur correctement reliée à la terre.
- 5 Allumez le moniteur.
- 6 Si le moniteur ne fonctionne pas correctement, veuillez vous reporter à la section dépannage pour diagnostiquer le problème.

Pour installer Acer Display+ sur votre système hôte, veuillez procéder de la façon suivante:

- 1 Connexion du câble vidéo
 - a Assurez-vous qu'à la fois le moniteur et l'ordinateur sont bien hors tension.
 - b Connectez le câble vidéo VGA à l'ordinateur.
- 2 Connexion du câble HDMI
 - a Assurez-vous qu'à la fois le moniteur et l'ordinateur sont bien hors tension.
 - b Connectez une extrémité du câble HDMI à l'arrière du moniteur et l'autre extrémité sur le port de l'ordinateur.
- 3 Connectez le câble audio au PC pour lire l'audio par le biais du haut-parleur de l'écran.*
- 4 Connectez des haut-parleurs externes.*
- 5 Connectez le câble USB au PC pour permettre au périphérique USB et aux cartes mémoires de fonctionner comme une extension du PC.*
- 6 Connectez le câble du micro au PC pour permettre au micro intégré du moniteur Acer Display+ de fonctionner comme un micro d'extension à utiliser avec le PC.*
- 7 Connectez le cordon d'alimentation au moniteur, puis à une prise du secteur correctement reliée à la terre.
- 8 Allumez d'abord le moniteur, puis l'ordinateur. Cet ordre est très important.
- 9 Si le moniteur ne fonctionne pas correctement, veuillez vous reporter à la section dépannage pour diagnostiquer le problème.



.....
Remarque: * Les étapes 3 à 6 sont optionnelles.

Vue d'ensemble

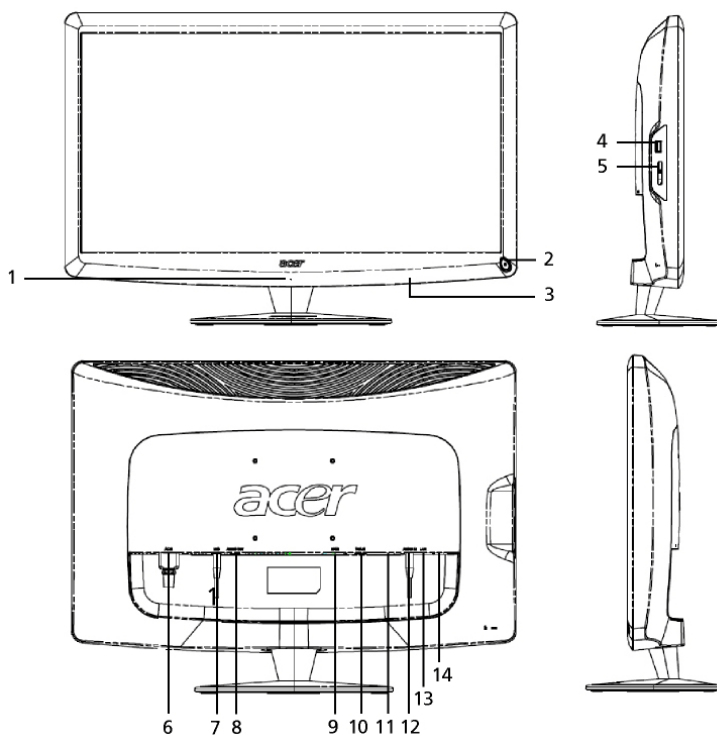

Numéro	Élément	Description
1	Micro	Micro interne
2	Bouton marche/arrêt	Permet d'allumer et d'éteindre l'appareil. * Appuyez sur ce bouton moins de 4 secondes pour passer en mode veille. * Appuyez sur ce bouton pendant plus de 4 secondes pour éteindre le moniteur.
3	Boutons de raccourci / bouton Entrée	Boutons de raccourci: Raccourcis pour accéder aux fonctions prédéfinies pour chaque widget. Bouton Entrée: Permet de basculer entre le mode Display+ et le mode moniteur générique.
4	Port USB	Mode Display+: Permet de connecter un clavier, une souris ou des périphériques de stockage de données USB. Mode Port générique: Fonctionne comme un port aval classique.

Numéro	Élément	Description
5	Lecteur multi-cartes	Accepte les cartes Memory Stick (MS), Memory Stick PRO (MS PRO), MultiMediaCard (MMC), Secure Digital (SD), et xD-Picture (xD).
6	Entrée CA	Pour connecter un adaptateur secteur.
7	Sortie Mic	Pour connecter l'entrée micro du PC pour la fonction micro en mode moniteur générique.
8	Sortie audio	Pour connecter des haut-parleurs externes.
9	HDMI	Pour les connexions vidéo numérique haute définition.
10	Entrée VGA	Se connecte à un PC.
11	Port USB	Mode Display+: Permet de connecter un clavier, une souris ou des périphériques de stockage de données USB. Mode Port générique: Fonctionne comme un port aval classique.
12	Entrée audio	Accepte les périphériques d'entrée de ligne audio.
13	Port Ethernet (RJ-45)	Se connecte à un réseau Ethernet de base 10/100.
14	Port USB type B	Se connecte à un PC.

Télécommande avec clavier QWERTY

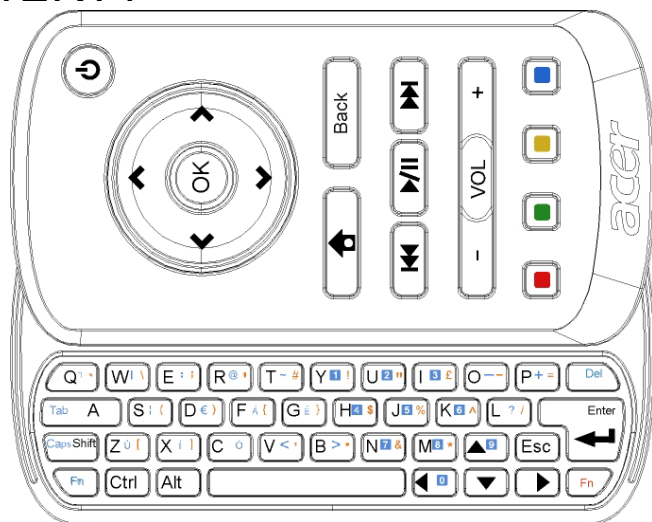

Élément	Description
Touche marche/arrêt	Permet d'allumer et d'éteindre l'appareil. * Appuyez sur ce bouton moins de 4 secondes pour passer en mode veille. * Appuyez sur ce bouton pendant plus de 4 secondes pour éteindre le moniteur.
Touches de navigation	Pour naviguer vers le haut, le bas, la gauche et la droite parmi les options de paramétrage des widgets.
OK	Utilisez cette touche pour sélectionner un widget sur la barre des widgets et pour ajouter le widget à la section sélectionnée.
	Ouverture de la barre des widgets.
Retour	Pour retourner sur la fonction du niveau précédent.
Touches colorées	Raccourci vers les fonctions widget.
Touche Fn	Appuyez sur la touche Fn orange pour saisir les caractères oranges. Appuyez sur la touche Fn bleue pour saisir les caractères bleus.

Widgets

Votre moniteur Acer Display+ possède des fonctions intégrées de type widget, notamment: calendrier, affiche, météo, infos, horloge, audio/vidéo, et fonction cadre photo numérique pour parcourir les images même lorsque le moniteur n'est pas connecté à un ordinateur.



.....

Remarque: Pour les informations concernant la configuration des paramètres pour chaque widget, veuillez vous reporter à **Paramètres**, page 16.

Personnaliser votre écran

Personnalisez la taille et la disposition des widgets sur votre écran. Vous pouvez placer jusqu'à trois applications widget sur votre écran, deux petits widgets sur la gauche et un grand widget au centre à droite. Vous pouvez aussi activer la fonction cadre photo numérique en mode plein écran.

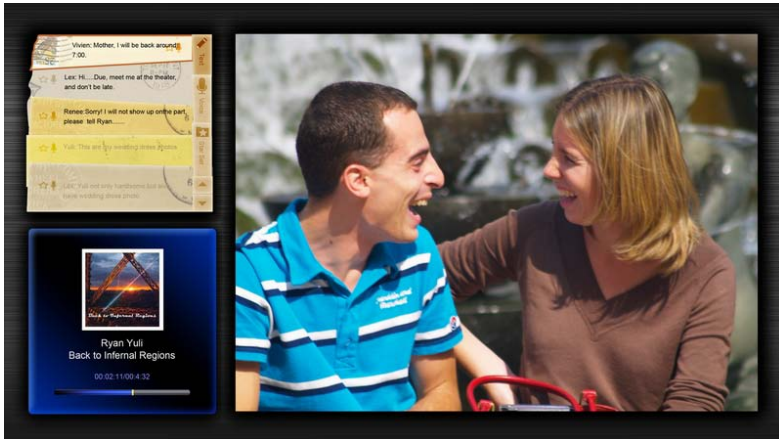

Pour personnaliser la disposition:

- 1 Appuyez sur la touche **Home (Origine)** pour ouvrir la barre des widgets sur la droite.



- 2 Utilisez les touches de navigation haut et bas pour sélectionner un widget et appuyez sur **OK**.
- 3 Appuyez sur **OK** pour placer le widget sur le conteneur de votre choix.

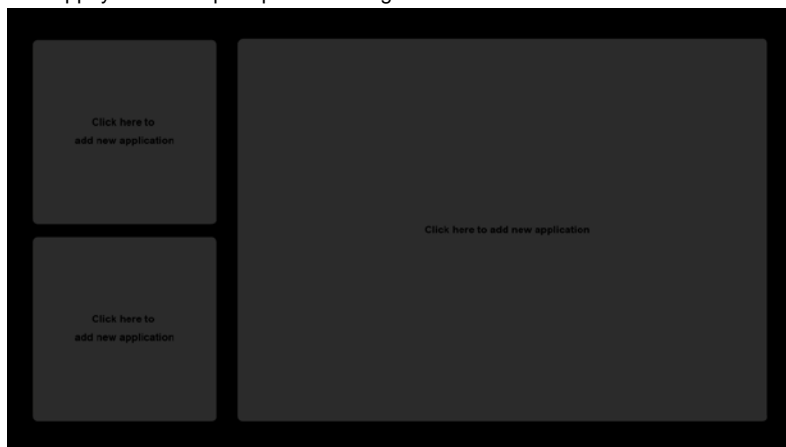

.....
Remarque: Pour personnaliser les paramètres pour chaque widget, cliquez sur **Settings (Paramètres)**.

Calendrier

Lorsque vous configurez le calendrier comme un petit widget, utilisez les touches de navigation gauche et droite pour changer de mois.



Lorsque vous configurez le calendrier comme un grand widget, utilisez les touches de navigation gauche et droite pour changer de mois. Vous pouvez aussi choisir d'afficher votre calendrier Google ou Yahoo, de créer des événements, et de changer de vue (mois / semaine / jour / agenda).

Mois



Semaine



Jour



Agenda



Remarque: Pour pouvoir synchroniser le calendrier Google ou Yahoo sur l'Acer Display+, vous devez être connecté à Internet. Vous ne pouvez pas créer un nouveau compte Google ou Yahoo par l'intermédiaire du moniteur Acer Display+, mais vous pouvez accéder à votre calendrier Yahoo ou Google avec l'Acer Display+.

Ajouter un événement

- 1 Cliquez sur **New Event (Nouvel événement)** et ajoutez les informations voulues dans la fenêtre surgissante.
- 2 Cliquez sur **Save (Enregistrer)** pour enregistrer l'évènement.



Supprimer / modifier un événement

- 1 Sélectionnez un événement et cliquez sur **Delete (Supprimer)** dans la fenêtre surgissante.
- 2 Pour modifier un événement, sélectionnez l'évènement et modifiez les détails sur la fenêtre surgissante.
- 3 Cliquez sur **Save (Enregistrer)** pour enregistrer les modifications.

Affiche

La fonction affiche vous permet de créer des notes textuelles ou vocales, d'afficher la boîte de réception de votre courriel Google ou Yahoo, et d'afficher des photos et des vidéos de votre boîte de réception. Vous pouvez afficher jusqu'à cinq notes à l'écran.

Sélectionnez **Text/Voice (Texte/Voix)** pour afficher les notes textuelles/vocales, et **Star Set (Étoiles)** pour afficher vos notes avec étoiles. Utilisez les touches de navigation haut et page pour passer d'une page à l'autre.

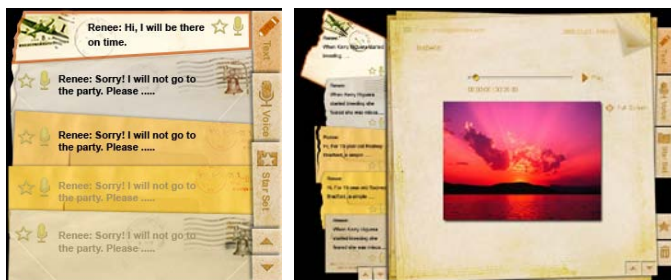

Pour créer une note:

- 1 Sélectionnez **Text (Texte)** ou **Voice (Voix)**.
- 2 Créez votre note.
- 3 Sélectionnez sur **Save (Enregistrer)** pour ajouter un nouveau mémo, ou sur **Cancel (Annuler)** pour quitter.
- 4 Appuyez sur **OK** pour lire ou écouter la note.
- 5 Sélectionnez **Delete (Supprimer)** pour supprimer une note.



.....

Remarque: Lorsque vous créez des notes vocales, veillez bien à parler clairement en face du micro. Vous pouvez enregistrer au maximum 60 minutes de notes vocales, à raison de 3 minutes maximum par note.

Infos

Vous pouvez configurer votre widget infos pour qu'il n'affiche que le titre, ou qu'il affiche à la fois le titre et l'article.

Lorsque seul le titre est affiché:

- 1 Appuyez sur la touche de navigation droite pour aller sur la page de langue.
- 2 Appuyez de nouveau sur la touche de navigation droite pour aller sur la page de source des infos.
- 3 Sélectionnez la langue et la source de votre choix, et appuyez sur la touche de navigation gauche pour revenir sur la page principale.

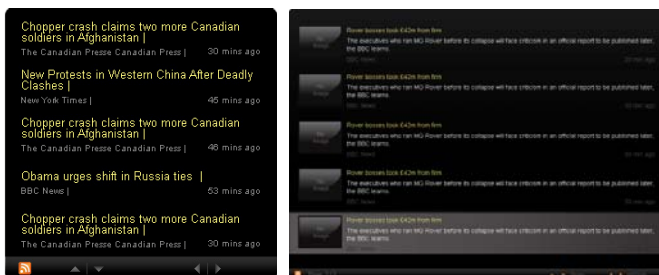

Pour afficher le titre et l'article en entier:

- 1 Sélectionnez l'article que vous voulez lire, et appuyez sur **OK**.
- 2 Appuyez sur **Back (Retour)** pour retourner sur la page précédente.

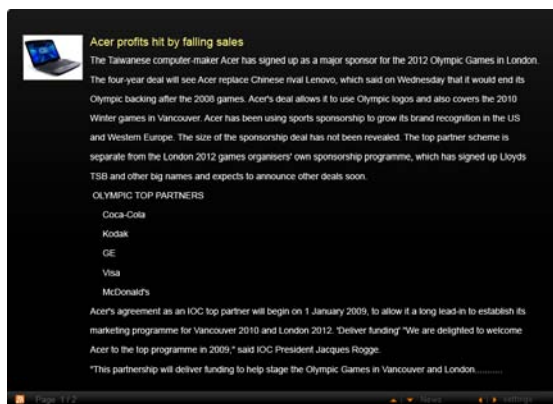

Lorsque vous affichez le titre et l'article en entier:

- 1 Appuyez sur la touche de navigation droite pour aller sur l'article suivant.
- 2 Appuyez sur la touche de navigation gauche pour aller sur l'article précédent.
- 3 Appuyez sur les touches haut et bas pour aller sur la page précédente ou suivante de l'article sélectionné.

Photo

Acer Display+ peut fonctionner comme un cadre photo numérique pour parcourir des photos et visualiser des diaporamas à partir de diverses sources – lecteur de cartes mémoire, serveur multimédia, USB, Flickr et Picasa.

En cas de configuration en tant que petit widget:

- 1 Utilisez les touches de navigation haut et bas pour naviguer sur les images se trouvant dans un même dossier.
- 2 Utilisez les touches de navigation gauche et droite pour naviguer sur la barre de fonction.

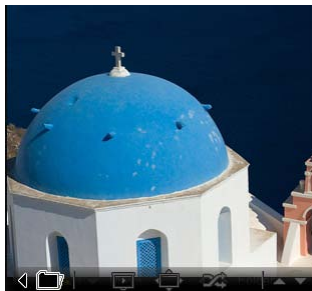

.....

Remarque: La barre de fonction à l'écran est masquée automatiquement au bout de 30 secondes. Appuyez sur n'importe quelle touche pour afficher de nouveau la barre de fonction.

En cas de configuration en tant que grand widget:

- 1 Utilisez les touches de navigation haut et bas pour naviguer sur les images se trouvant dans un même dossier.
- 2 Utilisez les touches de navigation gauche et droite pour naviguer sur la barre de fonction.
- 3 Cliquez sur **Source** et sélectionnez la source de vos images.
- 4 Sélectionnez **slideshow (diaporama)**, **full screen (plein écran)**, ou **shuffle (hasard)**.



Lorsque vous êtes en mode plein écran:

- 1 Utilisez les touches de navigation gauche et droite pour passer d'un dossier à l'autre.
- 2 Utilisez les touches de navigation haut et bas pour naviguer sur les images se trouvant dans un même dossier.
- 3 Cliquez sur **Source** et sélectionnez la source de vos images.
- 4 Sélectionnez **slideshow (diaporama)**, **back (retour)**, ou **shuffle (hasard)**.



Remarque: Vous devez être connecté à Internet pour pouvoir faire la synchronisation avec votre compte Flickr ou Picasa.

Vidéo

Affichez des vidéos sur le moniteur Acer Display+.

En cas de configuration en tant que petit widget:

- 1 Utilisez les touches de navigation haut et bas pour naviguer sur les vidéos se trouvant dans un même dossier.
- 2 Utilisez les touches de navigation gauche et droite pour naviguer sur la barre de fonction.



En cas de configuration en tant que grand widget:

- 1 Utilisez les touches de navigation haut et bas pour naviguer sur les vidéos se trouvant dans un même dossier.
- 2 Utilisez les touches de navigation gauche et droite pour passer d'un dossier à l'autre.
- 3 Cliquez sur **Source** et sélectionnez la source de vos vidéos.

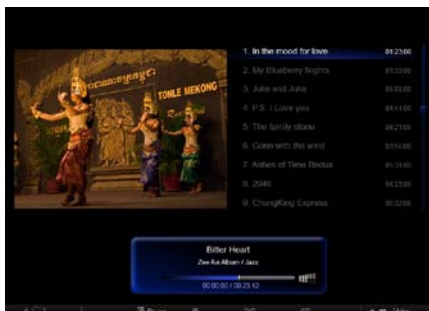

Lorsque vous êtes en mode plein écran:

- 1 Utilisez les touches de navigation gauche et droite pour passer d'un dossier à l'autre.
- 2 Utilisez les touches de navigation haut et bas pour naviguer sur les vidéos se trouvant dans un même dossier.
- 3 Cliquez sur **Source** et sélectionnez la source de vos vidéos.



Musique

Utilisez les touches de navigation haut et bas pour naviguer sur les morceaux se trouvant dans un même dossier. Utilisez les touches de navigation gauche et droite pour passer d'un dossier à l'autre. Cliquez sur **Source** et sélectionnez la source de vos morceaux.

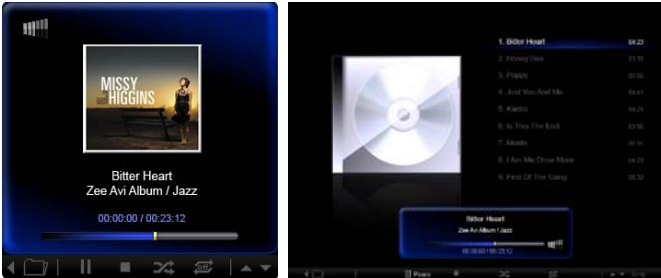

Date et heure

Utilisez les touches de navigation gauche et droite pour changer de fuseau horaire. Utilisez les touches haut et bas pour changer de ville.

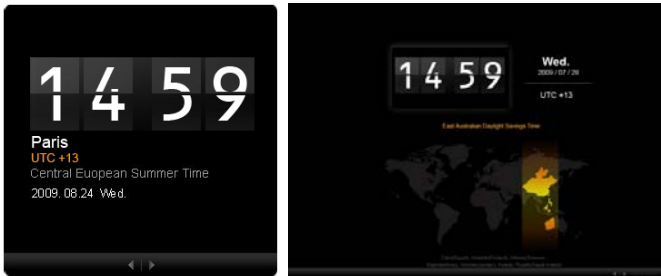

Météo

Le widget météo est synchronisé avec la météo Google. Utilisez la touche de navigation droite pour changer de pays ou de ville. Utilisez les touches de navigation haut et page pour changer d'échelle de température.



Paramètres

Calendrier

Vous pouvez configurer Acer Display+ avec votre calendrier Google ou Yahoo. Cliquez sur le bouton **Apply / Cancel (Appliquer / Annuler)** pour appliquer ou annuler les paramètres que vous avez sélectionnés. Appuyez sur **Back (Retour)** pour retourner sur la vue principale.

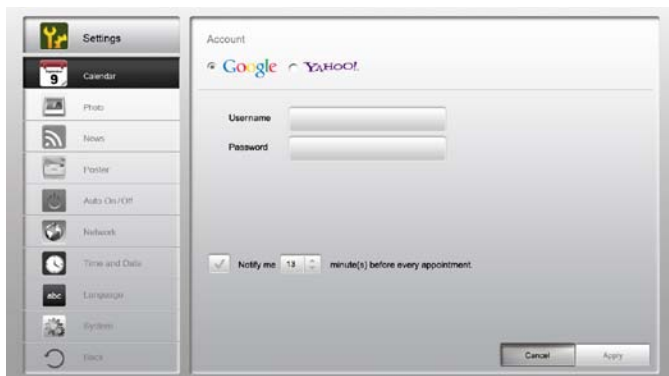

Photo

Vous pouvez configurer jusqu'à cinq comptes Picasa et cinq comptes Yahoo, et configurer l'effet de diaporama / la durée d'affichage pour le diaporama photos. Cliquez sur le bouton **Apply / Cancel (Appliquer / Annuler)** pour appliquer ou annuler les paramètres que vous avez sélectionnés. Appuyez sur **Back (Retour)** pour retourner sur la vue principale.



Infos

Le widget infos est synchronisé par défaut avec les infos Google. Vous pouvez aussi vous abonner à d'autres fils de syndication RSS. Cliquez sur le bouton **Apply / Cancel (Appliquer / Annuler)** pour appliquer ou annuler les paramètres que vous avez sélectionnés. Appuyez sur **Back (Retour)** pour retourner sur la vue principale.

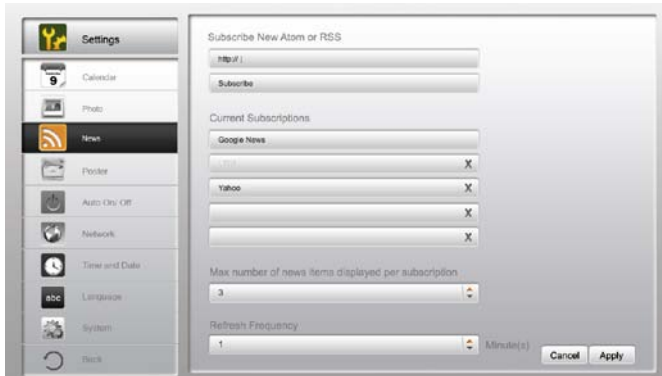

Affiche

Vous pouvez afficher votre boîte de réception de courrier Yahoo et Google dans le widget Affiche. Cliquez sur le bouton **Apply / Cancel (Appliquer / Annuler)** pour appliquer ou annuler les paramètres que vous avez sélectionnés. Appuyez sur **Back (Retour)** pour retourner sur la vue principale.



Marche / arrêt auto

Vous pouvez configurer votre Acer Display+ pour qu'il s'allume et s'arrête automatiquement aux heures et aux jours que vous choisissez. Cliquez sur le bouton **Apply / Cancel (Appliquer / Annuler)** pour appliquer ou annuler les paramètres que vous avez sélectionnés. Appuyez sur **Back (Retour)** pour retourner sur la vue principale.



Réseau

Vous pouvez configurer votre Acer Display+ pour qu'il se connecte à Internet via LAN ou via un réseau sans fil. Cliquez sur le bouton **Apply / Cancel (Appliquer / Annuler)** pour appliquer ou annuler les paramètres que vous avez sélectionnés. Appuyez sur **Back (Retour)** pour retourner sur la vue principale.



Date et heure

Vous pouvez régler la date et l'heure en fonction des fuseaux horaires ou manuellement. Cliquez sur le bouton **Apply / Cancel (Appliquer / Annuler)** pour appliquer ou annuler les paramètres que vous avez sélectionnés. Appuyez sur **Back (Retour)** pour retourner sur la vue principale.



Langue

Vous pouvez choisir votre langue et votre disposition de clavier préférées dans la page Settings (Paramètres). Cliquez sur le bouton **Apply / Cancel (Appliquer / Annuler)** pour appliquer ou annuler les paramètres que vous avez sélectionnés. Appuyez sur **Back (Retour)** pour retourner sur la vue principale.



.....

Remarque: Les langues disponibles varient d'une région à l'autre.

Systeme

Sur la page System (Système), vous pouvez régler le volume, configurer le Startup Wizard (Assistant de démarrage), redonner à vos paramètres leurs valeurs par défaut, et exécuter le Startup Tutorial (Didacticiel de démarrage). Cliquez sur le bouton **Apply / Cancel (Appliquer / Annuler)** pour appliquer ou annuler les paramètres que vous avez sélectionnés. Appuyez sur **Back (Retour)** pour retourner sur la vue principale.



Mise à jour des logiciels

Pour mettre à jour vos logiciels:

- 1 Téléchargez les derniers logiciels à partir de <http://csd.acer.com.tw> et copiez-les sur une unité USB ou une carte SD.
- 2 Insérez la carte SD et suivez les instructions qui s'affichent dans la fenêtre surgissante.



.....

Important: N'éteignez pas l'écran pendant que la mise à niveau est en cours.