

LCD-näyttöjä koskevat huomautukset	1
Tietoja turvallisuuttasi ja mukavuuttasi varten	2
Pakkauksen purkaminen	5
Jalustan kiinnittäminen/irrotus	6
Näytön asennon säätö	6
Virtajohdon liittäminen	7
Turvallisuusvaroituksia	7
Näytön puhdistaminen	7
Virransäästö	8
DDC	8
LIITTIMEN NASTASIOITTELU	9
Vakioajoitustaulukko	10
Asennus	11
Käyttäjän ohjaimet	12
VIANETSINTÄ.....	19

LCD-NÄYTTÖJÄ KOSKEVAT HUOMAUTUKSET

Seuraavat tilanteet ovat täysin normaaleja, eivätkä tarkoita, että LCD-näytössä olisi vikaa.

HUOMAUTUKSIA

- Loistevalon luonteesta johtuen, näyttö saattaa alussa väristä. Käännä virta pois päältä ja sitten uudelleen päälle saadaksesi värinän häviämään.
- Saatat havaita epätasaista kirkkautta näytöllä käyttämästäsi kuvasta riippuen.
- LCD-näytössä on 99,99 % tai enemmän tehokkaita kuvapisteitä. Se saattaa sisältää 0,01 % tai vähemmän kuvapistehäiriöitä johtuen puuttuvasta kuvapisteestä tai kuvapisteestä, joka on aina valaistu.
- LCD-näytön rakenteesta johtuen, näytölle saattaa jäädä jälkikuva, jos samaa kuvaa on esitetty useiden tuntien ajan. Tässä tapauksessa näyttö palautuu hitaasti normaaliksi, kun kuva vaihdetaan tai jos virta käännetään pois päältä muutamaksi tunniksi.

Tietoja turvallisuuttasi ja mukavuuttasi varten

Turvallisuusohjeet

Lue nämä ohjeet huolellisesti. Säilytä tämä asiakirja tulevaa käyttöä varten. Noudata kaikkia laitteeseen merkittyjä määräyksiä ja ohjeita.

VAROITUS saavutettavuudesta

Varmista, että virtalähtö, johon liität virtajohdon, on helposti saavutettavissa ja sijaitsee niin lähellä käyttäjää kuin mahdollista. Kun sinun tarvitsee erottaa laitteen virta, varmista että irrotat virtajohdon sähköpistokkeesta.

Varoituksia

- Älä käytä tätä laitetta veden läheisyydessä.
- Älä aseta tätä laitetta epätasaiselle tai epävakaalle alustalle tai pöydälle. Jos laite putoaa, se saattaa vaurioitua vakavasti.
- Laitteen kotelossa olevat aukot ja reiät ovat tuuletusta varten turvaamaan tuotteen luotettavan toiminnan ja suojaamaan sitä ylikuumentumiselta. Aukkoja ei saa peittää tai tukkia. Laitetta ei saa asettaa pehmeällä pinnalle, kuten sohvalle, matolle tai sängylle, koska aukot saattavat mennä tukkoon. Tätä tuotetta ei milloinkaan saa asettaa lämpöpatterin tai muun kuuman esineen päälle, jos riittävästä tuuletuksesta ei ole huolehdittu.
- Älä työnnä laitteen kotelon aukkoihin mitään, koska vieraat esineet saattavat aiheuttaa oikosulun, josta on seurauksena tulipalo kotelon sisällä tai sähköisku. Älä kaada laitteen päälle nesteitä.
- Sisäisten komponenttien vaurion välttämiseksi, ja estääksesi akun vuotamisen älä aseta laitetta tärisevälle pinnalle.
- Älä milloinkaan käytä sitä urheillessasi, harjoitellessasi tai missään tärisevässä ympäristössä, mikä todennäköisesti aiheuttaa yllätyksellisen oikosulun tai vaurioitaa laitteita, ja jopa altistaa litium-akkuyksiköstä johtuvalle vaaralle.

Turvallinen kuuntelu

Seuraa näitä kuuloasiantuntijoiden ohjeita kuulosi suojelemiseksi.

- Lisää äänenvoimakkuutta asteittain kunnes kuulet selkeästi ja mukavasti ja ilman vääristymistä.
- Kun olet asettanut äänenvoimakkuuden tason, älä lisää sitä sen jälkeen kun korvasi tottuvat.
- Rajaa aika, jolloin kuuntelet musiikkia kovalla äänenvoimakkuudella.
- Älä lisää äänenvoimakkuutta estämään äänekään ympäristön kuulumista.
- Laske äänenvoimakkuutta, jos et voi kuulla ihmisten puhuvan lähelläsi.

Tuotepalvelut

Älä yritä huoltaa laitetta itse, koska kotelon avaaminen tai poistaminen saattaa altistaa vaaralliselle jännitteelle tai muille riskeille. Anna huolto aina asiantuntijoiden tehtäväksi. Irrota laitteen verkkojohto ja toimita laite pätevään huoltoon seuraavissa tapauksissa:

- Verkkojohto tai pistotulppa on vioittunut, leikkautunut tai hankautunut
- nestettä on roiskunut tuotteen sisään
- tuote on altistunut sateelle tai vedelle
- jos laite on pudonnut tai sen kotelo on vaurioitunut
- Jos laitteen suorituskyky muuttuu huomattavasti osoittaen sen tarvitsevan huoltoa.
- tuote ei toimi normaalisti noudatettuasi käyttöohjeita



Huomaa: Älä yritä tehdä siihen muita kuin käyttöohjekirjassa kuvattuja säätöjä. Muiden säätöjen muuttaminen saattaa vaurioittaa laitetta ja hankaloittaa laitteen huoltoa. Muiden kuin käyttöohjekirjassa kuvattujen säätöjen tekeminen saattaa aiheuttaa laitteen vakavan vaurioitumisen ja vaatii usein pätevän ammattimiehen, että tuote saadaan normaaliin tilaan.

LCD-näytön pikseleitä koskeva lausunto

LCD-näyttö on valmistettu erittäin tarkkoilla valmistusmenetelmillä. Tästä huolimatta muutamat pikselit saattavat olla toimimattomia tai näkyä mustina tai punaisina pilkkuina. Tällä ei ole merkitystä kuvalle, eikä sitä lasketa viaksi.

Vihjeitä ja tietoa mukavaa käyttöä varten

Tietokoneiden käyttäjät saattavat valittaa silmien rasittumisesta ja päänsärystä liian pitkän käytön jälkeen. Käyttäjät altistuvat myös fyysisille vammoille työskenneltyään useita tunteja tietokoneen ääressä. Pitkät työajat, huono ryhti, huonot työtavat, stressi, puuttelliset työolosuhteet, oma terveys ja muut tekijät lisäävät suuresti fyysisen vamman riskiä.

Vääränlainen tietokoneen käyttö saattaa johtaa karpaalitunnelioireyhtymään, sidekudostulehdukseen, jännetuppitulehdukseen tai muihin lihasrakenteiden häiriöihin. Seuraavat oireet saattavat ilmetä käsissä, ranteissa, käsivarsissa, hartioissa, niskassa tai selässä:

- tunnottomuus tai polttava tai kutittava tunne
- särky, kipu tai arkuus
- kipu, turvotus tai sykähtely
- jäykkyys tai tiukkuus
- kylmyys tai heikkous

Jos sinulla on näitä oireita tai muuta toistuvaa tai pysyvää epämukavuutta ja/tai kipua tietokoneen käytöstä, ota välittömästi yhteys lääkäriin ja kerro asiasta yrityksesi terveys- ja turvallisuusosastolle.

Seuraava osa tarjoaa vihjeitä mukavampaa tietokoneen käyttöä varten.

Mukavuusalueen löytäminen

Löydä mukavuusalueesi säätämällä näytön katselukulmaa, käyttämällä jalkatelinettä tai nostamalla istumakorkeuttasi saadaksesi mukavimman mahdollisen asennon. Katso seuraavat vihjeet:

- vältä olemasta liian kauan samassa asennossa
- vältä eteen- ja/tai taaksepäin nojaamista
- nouse ylös ja kävele säännöllisesti antaaksesi jalkalihastesi levätä

- pidä lyhyitä taukoja rentouttaaksesi niskasi ja hartiasi
- vältä lihasten tai hartioiden jännittämistä
- asenna ulkoinen näyttö, näppäimistö ja hiiri sopivasti mukavalle etäisyydelle
- jos katsot näyttöä enemmän kuin papereita, minimoi niskan rasitus asettamalla näyttö pöydän keskelle

Näön hoito

Pitkät katseluajat, vääränlaiset silmälasit tai piilolinssit, valonhohto, liiallinen huoneenvalaistus, huonosti tarkennetut näytöt, hyvin pienet kirjasimet ja matalakontrastiset näytöt saattavat rasittaa silmiäsi. Seuraava osa tarjoaa ehdotuksia silmien rasituksen vähentämiseksi.

Silmät

- Lepuuta silmiäsi usein.
- Anna silmillesi säännöllisiä taukoja katsomalla pois näytöstä ja keskittämällä katse kaukaiseen pisteeseen.
- Räpäytä silmiä usein, jotta ne eivät kuivu.

Näyttö

- Pidä näyttö puhtaana.
- Pidä pääsi korkeammalla kuin näytön yläreuna, jotta silmät katsovat alaspäin, kun katsot näytön keskikohtaa.
- Paranna tekstin luettavuutta ja grafiikan selvyyttä säätämällä näytön kirkkaus ja/ tai kontrasti mukavalle tasolle.
- Poista valonhohto ja heijastukset seuraavasti:
 - aseta näyttö sivuttain ikkunaan tai muuhun valonlähteeseen
 - minimoi huoneen valo käyttämällä verhoja tai sälekaihtimia
 - käytä lisävaloa
 - vaihda näytön katselukulmaa
 - käytä kirkasvalosuodatinta
 - käytä näyttösilmikköä, kuten pahvinpalaa asetettuna näytön yläetureunasta ulospäin
- Vältä näytön säätämistä omituiseen katselukulmaan.
- Vältä katsomasta kirkkaita valonlähteitä, kuten avoimia ikkunoita, liian pitkiä aikoja.

Hyvien työtapojen kehittäminen

Tee tietokoneen käytöstäsi rennompaa ja tuottavampaa kehittämällä seuraavia työtapoja:

- Pidä lyhyitä taukoja säännöllisesti ja usein.
- Venyttele.
- Hengitä raitista ilmaa niin usein kuin mahdollista.
- Kuntoile säännöllisesti ja pidä yllä terveyttäsi.



Varoitus! Emme suosittele tietokoneen käyttöä sohvalla tai sängyllä. Jos tämä on välttämätöntä, työskentele vain lyhyitä jaksoja, pidä taukoja säännöllisesti ja venyttele.



Saadaksesi lisätietoja ja ohjeita kierrätyksestä, käy seuraavilla [www-sivuilla](http://www.acer-group.com/public/Sustainability/sustainability01.htm):
Worldwide:

<http://www.acer-group.com/public/Sustainability/sustainability01.htm>

<http://www.acer-group.com/public/Sustainability/sustainability04.htm>

PAKKAUKSEN PURKAMINEN

Kun avaat laatikon, tarkista, että pakkauksessa on seuraavat tuotteet ja säästä pakkausmateriaalit, jos sinun tarvitsee kuljettaa näyttöä tulevaisuudessa.

- LCD-näyttö

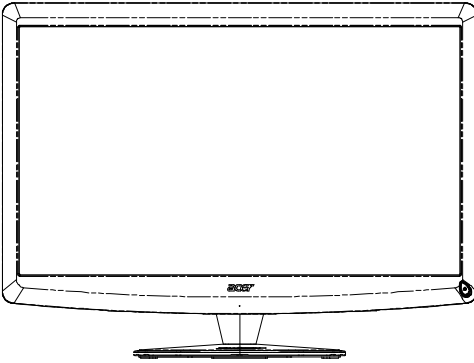

- Qwerty-kaukosäädin
Paristo x 2



- Vaihtovirtajohto
- D-Sub-kaapeliv
- USB-kaapeli

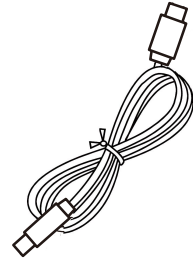
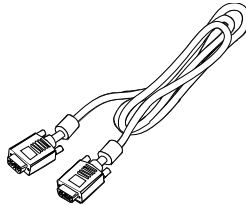
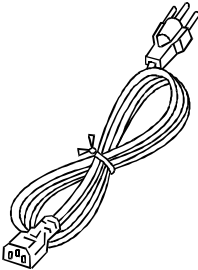

- ääni-kaapeli
(Vain ääni tulomalli)
(Valinnainen)

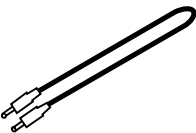

- Käyttöopas



- Pikakäynnistysopas



Jalustan kiinnittäminen/irrotus



Ohje: Poista monitori ja monitorin jalusta pakkauksesta. Aseta näyttö varovaisesti kuvaruutu alaspäin vakaalle tasolle – käytä liinaa, jotta kuvaruutu ei naarmuuntuisi.

Asennus:

Aseta jalusta samaan linjaan näytön kanssa ja työnnä sitänäyttöä vasten. Kiristä ruuvi kiertämällä sitämyötäpäivään.

Irrotus:

Irrota jalusta näytöstä tekemällä yllä kuvatut toimenpiteetpäinvastaisessa järjestyksessä.

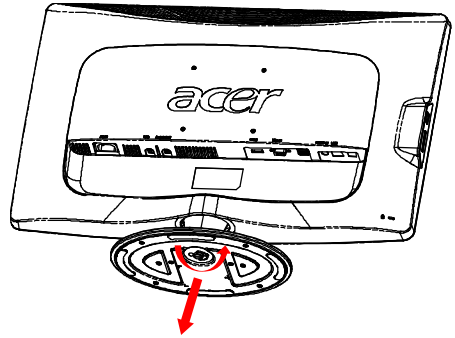
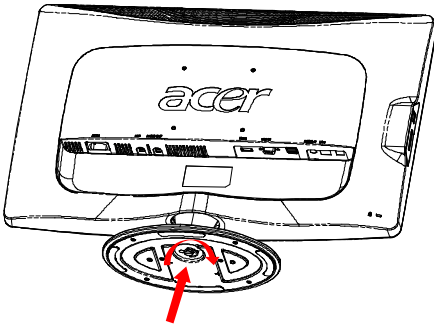

NÄYTÖN ASENNON SÄÄTÖ

Parhaan katselukulman saavuttamiseksi, voit säätää näytön kallistuskulmaa tarttumalla molemmin käsin näytön kulmiin, kuten kuvassa on esitetty. Näyttöä voidaan säätää 15 astetta ylös tai 5 astetta alas, kuten nuolilla on osoitettu alla olevassa kuvassa.

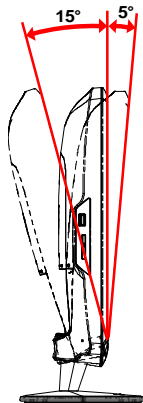

FI-6

VIRTAJOHDON LIITTÄMINEN

- Tarkista ensin, että virtajohto vastaa alueesi jännitteen vaatimaa tyyppiä.
- Tässä näytössä on yleisvirtajohto, joka mahdollistaa sen käytön 100/120V AC tai 220/240 V AC-jännitealueilla. Käyttäjän ei tarvitse tehdä mitään säätöjä.
- Liitä virtajohton toinen pää näytön pistokkeeseen ja toinen pistorasiaan.
- Näyttö, joka käyttää jännitettä 120 V AC:
Käytä UL johtosettiä, tyyppin SVT johtoa ja 10 A/125 V pistoketta.
- Käyttö jännitteen olleessa 220/ 240 V AC (USA:n ulkopuolella):
Käytä johtosettiä, joka koostuu H05W-F-johdosta ja 10A, 250 V pistokkeesta. Johtosetin tulee täyttää asuinmaasi turvallisuusvaatimukset.

TURVALLISUUSVAROITUKSIA

- Vältä näytön tai jonkin muun painavan esineen asettaminen johdon päälle, jottei se vahingoitu.
- Älä altista näyttöä sateelle, kosteudelle tai pölylle.
- Älä peitä laitteen ilmanvaihtoaukkoja. Näyttö tulee sijoittaa paikkaan, jossa on riittävä ilmanvaihto.
- Vältä näytön sijoittaminen kirkkaan taustan eteen, jossa auringon valo tai muu valo voi heijastua näyttöruudusta. Sijoita näyttö silmien tasalle.
- Ole varovainen siirtäessäsi näyttöä.
- Vältä näytön altistumista iskuille tai naarmuille.

NÄYTÖN PUHDISTAMINEN

Noudata tarkasti annettuja ohjeita puhdistaussasi näytön.

- Irrota pistoke pistorasiasta aina ennen kuin puhdistat näytön.
- Pyyhi näyttö ja molemmat sivut pehmeällä liinalla.

VIRRANSÄÄSTÖ

Näyttö siirtyy "Virransäästö"-tilaan, kun se saa signaalin näytönhallinnalta, tällöin virran LED-valo on keltainen.

Tila	LED-valo
PÄÄLLÄ	Valkoinen
Virransäästö-tila	Kellanuskea

Virransäästötilat säilytetään, kunnes ohjaussignaali havaitaan tai näppäimistö tai hiiri aktivoidaan. Paluu aika virransäästötilasta virtatilaan on noin 3 sekuntia. Paina virtapainiketta noin 4 sekuntia, jos haluat sammuttaa laitteen.

DDC

Asennuksen helpottamiseksi näyttösi voidaan asentaa järjestelmään Plug and Play-menetelmän avulla, jos järjestelmäsi tukee DDC-protokollaa. DDC (Display Data Channel) on kommunikointiprotokolla, jolla näyttö automaattisesti ilmoittaa järjestelmälle sen ominaisuuksista esim. tuetuista resoluutioista ja ajoituksesta. Näyttö tukee DDC2B-standardia.

LIITTIMEN NASTASIOITTELU

15-nastainen värinäytön signaalikaapeli

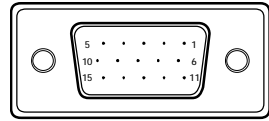

NASTA NRO.	KUVAUS	NASTA NRO.	KUVAUS
1.	Punainen	9.	+5V
2.	Vihreä	10.	Looginen maa
3.	Sininen	11.	Näytön ma
4.	Näytön maa	12.	DDC-sarjadata
5.	Self-testi	13.	H-Sync
6.	R-Maa	14.	V-Sync
7.	G-Maa	15.	DDC-sarjakello
8.	B-Maa		

19-nastainen värinäytön signaalikaapeli*

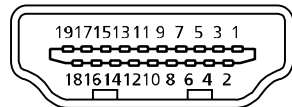

NASTA	Merkitys	NASTA	Merkitys
1.	TMDS data 2+	10.	TMDS kello+
2.	TMDS Data 2 vaippa	11.	TMDS-kellon vaippa
3.	TMDS data 2-	12.	TMDS kello
4.	TMDS data 1+	13.	CEC
5.	TMDS Data 1 vaippa	14.	Varattu (N.C. laitteessa)
6.	TMDS data 1-	15.	SCL
7.	TMDS data 0+	16.	SDA
8.	TMDS Data 0 vaippa	17.	DDC/CEC-maadoitus
9.	TMDS data 0-	18.	+5 V Teho
		19.	Käynnin aikaisen liitinkytkennän havaitseminen

* valittuihin malleihin

Vakioajoitustaulukko

Tila	Resoluutio			
1	VGA	640x480	60	Hz
2	MAC	640x480	66.66	Hz
3	VESA	720x400	70	Hz
4	SVGA	800x600	56	Hz
5	SVGA	800x600	60	Hz
6	XGA	1024x768	60	Hz
7	XGA	1024x768	70	Hz
8	VESA	1152x864	75	Hz
9	WXGA	1280x800	60	Hz
10	SXGA	1280x1024	60	Hz
11	WXGA+	1440x900	60	Hz
12	UXGA	1920x1080	60	Hz

ASENNUS

Asenna näyttö järjestelmään seuraavalla tavalla:

Vaiheet

1. 1-1 Liitä videokaapeli.
 - a. Varmista, että sekä näyttö että tietokone ovat pois päältä.
 - b. Asenna videokaapeli tietokoneeseen.
- 1-2 HDMI-kaapeli (ainoastaan HDMI-sisääntulomalli)
 - a. Varmista, että sekä näyttö että tietokone ovat pois päältä.
 - b. Yhdistä HDMI-kaapeli tietokoneeseen.
2. Liitä audiokaapeli PC:n analogiseen audiolähtöön (limenvihreä liitin).
3. Liitä LAN-kaapeli (LAN-kaapeli on vain Display+-tilaan, ei toimintoja PC-tilassa).
4. Liitä USB-kaapeli PC-isäntään.
5. USB-keskitin: USB-laitteiden liittämiseen.
6. Liitä PC:n mikrofoniaudiotuloon (vaaleanpunainen liitin).
7. Liitä kuulokkeisiin tai ulkoisiin kaiuttimiin.
8. Kortinlukija SD-, MMC-, MS-, MS PRO- ja XD-korteille.
9. Liitä virta johto.

liitä virtajohto näyttöön ja sitten maadoitettuun AC-pistorasiaan.
10. Käynnistä näyttö ja tietokone.

Käynnistä ensin näyttö ja sitten tietokone.
Tämä järjestys on hyvin tärkeä.
11. Jos näyttö ei vielä toimi kunnolla, katso käyttöoppaan vianetsintäosiota ongelman ratkaisemiseksi.

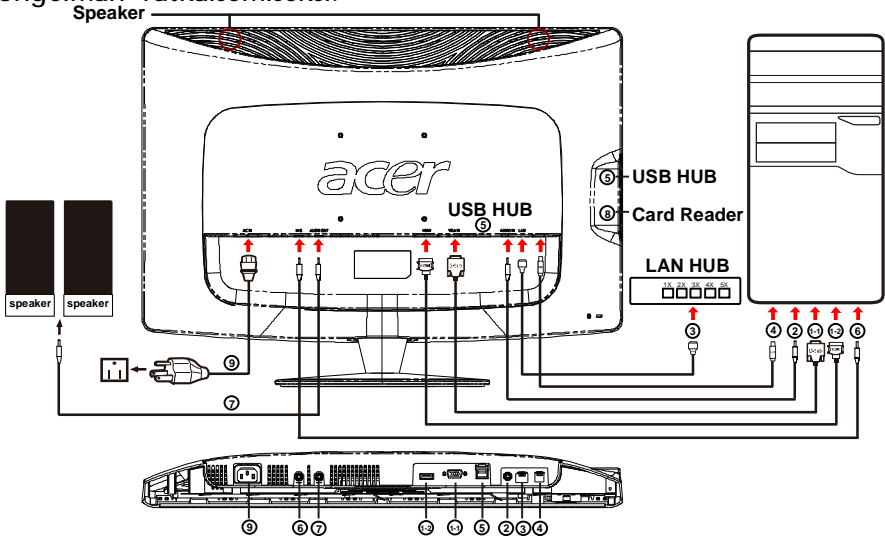

KÄYTTÄJÄN OHJAIMET



 Virtakytkin / Verkkovirran LED:
Virran kytkeminen PÄÄLLE ja POIS PÄÄLTÄ.
Kun valo loistaa, virta on PÄÄLLÄ.

Pikakuvakevalikon käyttö.



Avaa Pikakuvakevalikko painamalla toimintopainiketta. Pikakuvakevalikosta voit nopeasti valita useimmin käytetyt asetukset.

1 **e** Empowering-näppäin:

Kun OSD-valikko on pois-tilassa, valitse skenaario-tila tätä näppäintä painamalla.

2 AUTO Automaattinen säätö:

Aktivoi Automaattisäätö -toiminto painamalla tätä painiketta. Automaattisäätötoimintoa käytetään asetusten Vaakasijainti, Pystysijainti, Kellotaajuus ja Tarkennus säätämiseen.

3 MENU OSD:n toiminnot:

Aktivoi OSD-valikko painamalla tätä painiketta.

4 Äänenvoimakkuus +/-:

Säädä äänenvoimakkuutta painamalla.(Vain äänitulomalli)(Valinnainen)

5 INPUT Input näppäin(PC-tila):

"Input" (Tulo)-painikkeella voit valita kolmen eri videosignaalin välillä, jotka saattavat olla kytkettynä näyttösi.

(a) VGA-tulo (b) HDMI-tulo

Kun vaihdat eri tulojen läpi, jokin seuraavista viesteistä ruudun oikeassa ylä laidassa osoittaa valitun tulolähteen. Kuvan tulemisessa näkyviin voi kestää 1-2 sekuntia.

VGA tai HDMI

Jos joko VGA- tai HDMI-tulo on valittuna eikä VGA- tai HDMI-johtoa ole kytkettynä, seuraava ilmoitusruutu tulee näkyviin:

"Cable Not Connected" (Kaapelia ei liitetty)

Kun videokaapeli liitetään, mutta aktiivista signaalituloa ei ole, näkyviin tuleva ruutu osoittaa:

"No Signal" (Ei signaalia)

6 Lähdepainike:

Valitse lähdepainikkeella PC-tila tai Plus-tila.

Acer eColor Management OSD







Käyttöohjeet

Vaihe 1: Paina "e" näppäintä" avataksesi Acer eColor Management OSD:n ja päästäksesi skenaario-tiloihin

Vaihe 2: Paina "◀" tai "▶" tilan valitsemiseksi

Vaihe 3: Paina "Adjust/Exit" tilan vahvistamiseksi ja Auto Adjust (Automaattisäädön) suorittamiseksi

Ominaisuudet ja edut

Päävalikon kuvake	Alavalikon kuvake	Alavalikon valinta	Kuvaus
	N/A	Käyttäjä	Käyttäjän määrittämä. Asetukset voidaan hienovirittää sopimaan mihin tahansa tilanteeseen
	N/A	Teksti	Optimaalinen kirkkauden ja kontrastin tasapaino estää silmien rasituksen. Mukavin tapa lukea kuvaruudulla olevaa tekstiä
	N/A	Vakio	Oletusasetus. Heijastaa kansallista näyttökykyä
	N/A	Grafiikka	Parantaa värejä ja korostaa hienoa yksityiskohtaa. Kuvat ja valokuvat näkyvät eloisina kuvina terävine yksityiskohtineen
	N/A	Elokuva	Näyttäjän näkymät selvempänä yksityiskohtana. Esittää suuremmoisia kuvallisia materiaaleja, jopa sopimattomassa valaistusympäristöissä

OSD-asetusten säätäminen



Ohje: Koko seuraava sisältö on vain yleiseksi tiedoksi. Varsinaiset tuotteen tekniset tiedot voivat vaihdella.

OSD:tä voidaan käyttää LCD-monitorin asetusten säätöön.

Paina Valikko-näppäintä OSD-ikkunan avaamiseksi. OSD:stä voidaan säätää kuvan laatua, OSD-paikkaa ja yleisiä asetuksia. Katso lisäasetusten osalta seuraavaa sivua:

Kuvan laadun säätö



- 1 Paina valikkonäppäintä saadaksesi OSD:n käyttöön.
- 2 Käytä▲/▼-näppäimiä ja valitse  Kuva OSD:stä. Navigoi sitten kuvaelementtiin, jota haluat säätää. Siirry kohdesivulle painamalla **Enter**.
- 3 Käytä ◀/▶-näppäimiä liukuvaa asteikkoa säätäessäsi.
- 4 Kuvavalikkoa voidaan käyttää senhetkisen valoisuuden, kontrastin, värin lämpötilan, automaattisen konfiguroinnin ja muiden kuvaan liittyvien ominaisuuksien säätämiseen.

OSD-paikan säätäminen



- 1 Paina valikonäppäintä saadaksesi OSD:n käyttöön.
- 2 Käytä suuntanäppäimiä ja valitse  OSD ruudun näytöstä. Navigoi sitten ominaisuuteen, jota haluat säätää.

Asetuksen säätäminen



- 1 Paina valikkonäppäintä saadaksesi OSD:n käyttöön.
- 2 Käytä ▲ / ▼ -näppäimiä ja valitse  Asetus OSD:stä. Navigoi sitten ominaisuuteen, jota haluat säätää. Siirry kohdesivulle painamalla **Enter**.
- 3 Asetusvalikkoa voidaan käyttää ruudun valikkokielen ja muiden tärkeiden asetusten säätämiseen.

Tietoja tuotteesta



- 1 Paina valikkonäppäintä saadaksesi OSD:n käyttöön.
- 2 Käytä▲ / ▼ -näppäimiä ja valitse  Tietoja OSD:stä. Sen jälkeen ilmestyy perustiedot LCD-monitorista senhetkistä käyttöä varten.

VIANETSINTÄ

Ennen kuin toimitat LCD-näyttösi huoltoon, tarkista seuraava vianetsintäluettelo ja katso voitko ratkaista ongelman itse.

(VGA Mode)

Ongelmia	Valitussa	Tilassa
Ei kuvaa	LED PÄÄLLÄ	<ul style="list-style-type: none"> Käytä OSD:tä kirkkauden ja kontrastin säätämiseen enimmäisarvoihin tai palauta niiden alkuperäisasetukset.
	LED POIS PÄÄLTÄ	<ul style="list-style-type: none"> Tarkista virtakatkaisija. Tarkista, onko AC-virtajohto liitetty kunnolla näytön takaosaan.
	LED-valo on kellanruskea	<ul style="list-style-type: none"> Tarkista, onko videon signaaliakaapeli kiinnitetty kunnolla näytön takaosaan. Tarkista, että tietokoneesi virta on päällä.
Epänormaali kuva	Epävakaava kuva	<ul style="list-style-type: none"> Tarkista, ovatko grafiikkasovittimen ja näytön säädöt yhteensopivat. Muutoin ne voivat aiheuttaa väärän signaalitaajuuden.
	Kuvaa ei näy, se ei ole keskellä tai se on liian suuri tai pieni näytölle	<ul style="list-style-type: none"> Säädä RESOLUUTIO, KELLO, KELLO-VAIHE, V-KOHTA JA P-KOHTA OSD:n avulla. Jos kuva ei ole näytön kokoinen valitse toinen resoluutio tai toinen pystysuoran päivityksen ajastus OSD:n avulla. Odota muutama sekunti kuvan koon säätämisen jälkeen, ennen kuin irrotat signaaliakaapelin tai käännät näytön virran pois päältä.
Epänormaali ääni(Vain äänitulomalli) (Valinnainen)	Ääntä ei kuulu taise on liian vaimea	<ul style="list-style-type: none"> Tarkista, että audiokaapeli on liitetty tietokoneeseen.
		<ul style="list-style-type: none"> Tarkista, onko tietokoneen äänenvoimakkuus minimissään ja yritä nostaa äänen voimakkuudentasoa.



Declaration of Conformity

We,
 Acer Incorporated
 8F, 88, Sec. 1, Hsin Tai Wu Rd., Hsichih, Taipei Hsien 221, Taiwan
 Contact Person: Mr. Easy Lai, e-mail: easy_lai@acer.com.tw

And,
 Acer Europe SA
 Via Cantonale, Centro Galleria 2 6928 Manno Switzerland

Hereby declare that:

Product: LCD monitor
 Trade Name: Acer
 Model Number: D241H
 SKU Number: D241H xxxxxx ("x" = 0-9, a - z, or A - Z)

Is compliant with the essential requirements and other relevant provisions of the following EC directives, and that all the necessary steps have been taken and are in force to assure that production units of the same product will continue comply with the requirements.

EMC Directive 2004/108/EC as attested by conformity with the following harmonized standards:

- EN55022, AS/NZS CISPR22, Class B
- EN55024
- EN61000-3-2 Class D
- EN61000-3-3

Low Voltage Directive 2006/95/EC as attested by conformity with the following harmonized standard:

- EN60950-1

RoHS Directive 2002/95/EC on the Restriction of the Use of certain Hazardous Substances in Electrical and Electronic Equipment

- The maximum concentration values of the restricted substances by weight in homogenous material are:

Lead	0.1%	Polybrominated Biphenyls (PBB's)	0.1%
Mercury	0.1%	Polybrominated Diphenyl Ethers (PBDE's)	0.1%
Hexavalent Chromium	0.1%	Cadmium	0.01%

Directive 2009/125/EC with regard to establishing a framework for the setting of ecodesign requirements for energy-related product.

R&TTE Directive 1999/5/EC as attested by conformity with the following harmonized standard:

I Article 3.1(a) Health and Safety

-. EN60950-1

-. EN62311

I Article 3.1(b) EMC

-. EN301 489-1

-. EN301 489-17

I Article 3.2 Spectrum Usages

-. EN300 328

Year to begin affixing CE marking 2010.

Easy Lai

Easy Lai /Manager
Regulation Center, Acer Inc.

Jan. 22, 2010 -

Date



Federal Communications Commission Declaration of Conformity

This device complies with Part 15 of the FCC Rules. Operation is subject to the following two conditions: (1) this device may not cause harmful interference, and (2) this device must accept any interference received, including interference that may cause undesired operation.

The following local Manufacturer /Importer is responsible for this declaration:

Product:	LCD Monitor
Trade Name:	Acer
Model Number:	D241H
SKU Number:	D241H xxxxxx ("x" = 0-9, a ~ z, A ~ Z or Blank)

Name of Responsible Party:	Acer America Corporation
----------------------------	--------------------------

Address of Responsible Party:	333 West San Carlos St. San Jose, CA 95110 U. S. A.
-------------------------------	---

Contact Person:	Acer Representative
-----------------	---------------------

Phone No.:	254-298-4000
------------	--------------

Fax No.:	254-298-4147
----------	--------------

Acer Display+ -LCD-näyttö

Asennusopas

© 2010 Kaikki oikeudet pidätetään.

Acer Display+ -LCD-näytön asennusopas

Acer Display+ -LCD-näytön asennusopas

Mallinumero: _____

Sarjanumero: _____

Ostopäivämäärä: _____

Ostopaikka: _____

Acer ja Acer-logo ovat Acer Incorporatedin rekisteröityjä tavaramerkkejä. Muiden yritysten tuotteiden nimiä ja tavaramerkkejä käytetään tässä vain yksilöimistarkoituksissa ja ne ovat haltijoidensa omaisuutta.

Asentaminen

Voit asentaa Acer Display+ -näytön itsenäisenä näyttönä noudattamalla seuraavia vaiheita:

- 1 Kiinnitä jalusta.
- 2 Liitä Ethernet-kaapeli tai määritä Wi-Fi-asetukset.
- 3 Liitä ulkoiset kaiuttimet (valinnainen).
- 4 Liitä virtajohto näyttöön ja oikein maadoitettuun pistorasiaan.
- 5 Kytke näyttö päälle.
- 6 Jos näyttö ei toimi oikein, katso vianmääritysosiosta ongelman määrittys.

Voit asentaa Acer Display+ -näytön isäntäjärjestelmään noudattamalla seuraavia vaiheita:

- 1 Videokaapelin liittäminen
 - a Varmista, että näyttö ja tietokone ovat molemmat pois päältä.
 - b Liitä VGA-videokaapeli tietokoneeseen.
- 2 HDMI-kaapelin liittäminen
 - a Varmista, että näyttö ja tietokone ovat molemmat pois päältä.
 - b Liitä HDMI-kaapelin toinen pää näytön taakse ja toinen pää tietokoneen porttiin.
- 3 Liitä audiokaapeli tietokoneeseen, jos haluat toistaa audion näytön kaiuttimesta.*
- 4 Liitä ulkoiset kaiuttimet.*
- 5 Liitä USB-kaapeli tietokoneeseen, jotta USB-laite ja muistikortit voivat toimia laajennettuna keskittimenä tietokoneelle.*
- 6 Liitä mikrofoni-kaapeli tietokoneeseen, jotta Acer Display+ -näytön sisäänrakennettu mikrofoni toimii laajennettuna mikrofoniina tietokonekäytössä.*
- 7 Liitä virtajohto näyttöön ja oikein maadoitettuun pistorasiaan.
- 8 Kytke virta ensin näyttöön ja sitten tietokoneeseen. Tämä järjestys on erittäin tärkeä.
- 9 Jos näyttö ei toimi oikein, katso vianmääritysosiosta ongelman määrittys.



.....
Huomautus: * Vaiheet 3–6 ovat valinnaisia.

Yleiskatsaus

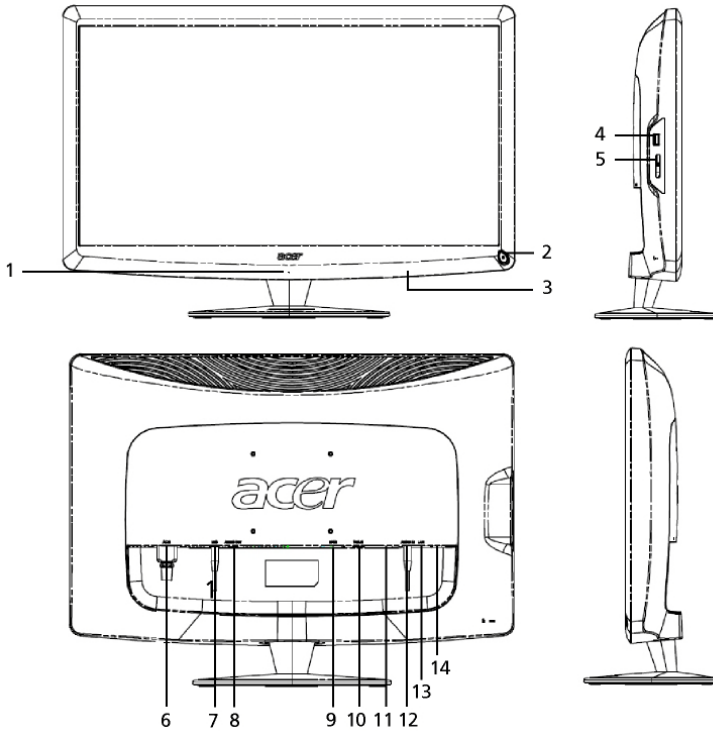

Numero	Kohta	Kuvaus
1	Mikrofoni	Sisäinen mikrofoni.
2	Virtapainike	Kytkee laitteen päälle ja pois päältä. * Painamalla alle 4 sekuntia näyttö menee unitilaan. * Painamalla yli 4 sekunnin ajan näyttö sammuu.
3	Pikakuvakepainikkeet/ Tulopainike	Pikapainikkeet: Esiasetetut pikatoiminnot kullekin widget-sovellukselle. Tulopainike: Vaihtaa Display+-tilan ja tavallisen näyttötilan välillä.
4	USB-portti	Display+-tila: Liitettävissä USB-massamuistilaitteisiin, näppäimistöön ja hiireen. Yleinen näyttötila: Toimii tavallisena porttina.

Numero	Kohta	Kuvaus
5	Monta yhdessä -kortinlukija	Accepts Memory Stick (MS), Memory Stick PRO (MS PRO), MultiMediaCard (MMC), Secure Digital (SD) ja xD-Picture Card (xD).
6	Virtatulo	Liitetään virtasovittimeen.
7	Mikrofonilähtö	Liitetään tietokoneen mikrofonituloon mikrofonitoimintoa varten yleisessä näyttötilassa.
8	Audiolähtö	Liitetään ulkoisiin kaiuttimiin.
9	HDMI	Tukee digitaalisia teräväpiirtovideoliitäntöjä.
10	VGA-tulo	Liitetään tietokoneeseen.
11	USB-portti	Display+-tila: Liitettävissä USB-massamuistilaitteisiin, näppäimistöön ja hiireen. Yleinen näyttötila: Toimii tavallisena porttina.
12	Audiotulo	Hyväksyy audiolinjatulon laitteet.
13	Ethernet (RJ-45) -portti	Liitetään Ethernet 10/100 -pohjaiseen verkkoon.
14	Tyypin B USB-portti	Liitetään tietokoneeseen.

Etäohjaaminen QWERTY-näppäimistöllä

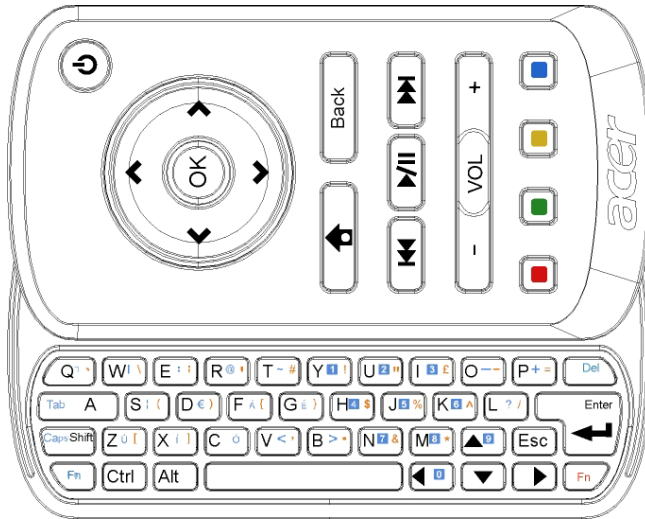

Kohta	Kuvaus
Virtapainike	Kytkee laitteen päälle ja pois päältä. * Painamalla alle 4 sekuntia näyttö menee unitilaan. * Painamalla yli 4 sekunnin ajan näyttö sammuu.
Navigointipainikkeet	Navigoi ylös, alas, vasemmalle ja oikealle widgetin asetusvalikoissa.
OK	Valitse widget tätä painiketta käyttämällä widget-palkista ja kiinnitä widget valittuun osaan.
	Avaa widget-palkki.
Takaisin	Palaa yksi toimintotaso takaisinpäin.
Värinäppäimet	Widget-toimintojen pikanäppäimet.
Fn-näppäimet	Paina oranssia Fn-painiketta, jos haluat kirjoittaa määritettyjä oransseja merkkejä. Paina sinistä Fn-painiketta, jos haluat kirjoittaa määritettyjä sinisiä merkkejä.

Widgetit

Acer Display+ -näytössä on sisäänrakennettuja widget-pohjaisia toimintoja, kuten kalenteri, juliste, sää, uutiset, kello, audio/video ja digitaalinen valokuvakehys, jolla voi selata kuvia silloinkin, kun näyttö ei ole liitetty tietokoneeseen.



.....

Huomautus: Ohjeita siitä, miten voit määrittää kunkin widgetin asetukset voit katsoa kohdasta **Asetukset sivulla 16**.

Ruudun mukauttaminen

Mukauta widgettien kokoa ja asettelua ruudulla. Voit asettaa korkeintaan kolme widget-sovellusta ruudullesi: kaksi pientä widgettiä vasemmalle ja yhden suuren widgetin keskioikealle. Voit myös asettaa digitaalisen valokuvakehystoiminnon koko ruudun tilaan.

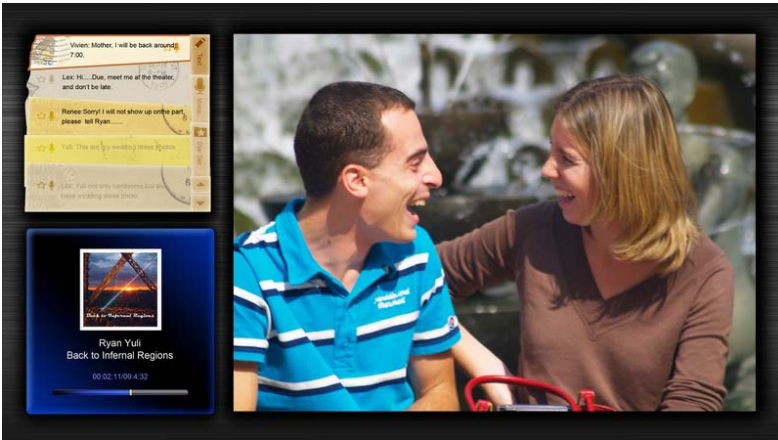

Asettelun mukauttaminen:

- 1 Avaa widget-työkalupalkki oikealle painamalla **Home (Koti)** -näppäintä.



- 2 Käytä ylös- ja alasnäppäimiä widgetin valintaan ja paina **OK**.
- 3 Aseta widget valittuun osioon painamalla **OK**.

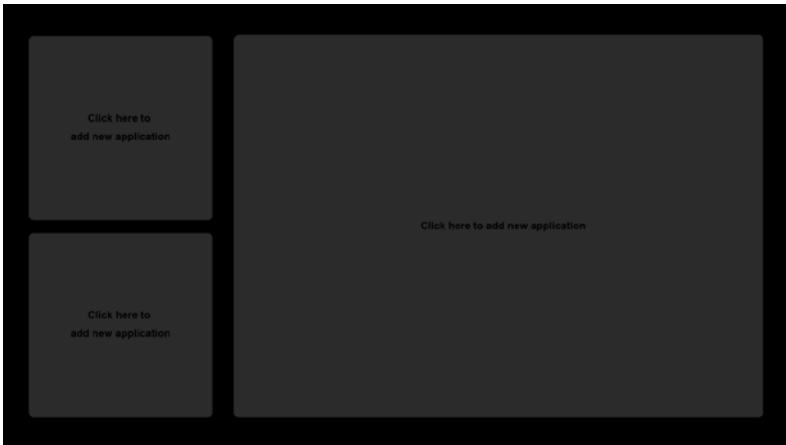

Huomautus: Voit mukauttaa kunkin widgetin asetuksia painamalla **Settings (Asetukset)**.

Calendar (Kalenteri)

Kun asetat kalenterin pieneksi widgetiksi, voit vaihtaa kuukausia vasemmalle- ja oikealle-painikkeilla.



Kun asetat kalenterin suureksi widgetiksi, voit vaihtaa kuukausia vasemmalle- ja oikealle-painikkeilla. Voit lisäksi näyttää Google- tai Yahoo-kalenterin, luoda tapahtumia ja vaihtaa näkymää (kuukausi / viikko / päivä / ohjelma).

Kuukausi



Viikko



Päivä



Ohjelma



Huomautus: Sinulla on oltava Internet-yhteys, jotta voit synkronisoida Google- tai Yahoo-kalenterin Acer Display+ -näytön kanssa. Et voi asettaa uutta Google- tai Yahoo-tiliä Acer Display+ -näytön kautta, mutta voit kuitenkin kirjautua Google- tai Yahoo-kalenteriin Acer Display+ -näytön avulla.

Tapahtuman lisääminen

- 1 Napsauta **New Event (Uusi tapahtuma)** ja lisää tiedot ponnahdusikkunaan.
- 2 Tallenna tapahtuma napsauttamalla **Save (Tallenna)**.



Tapahtuman poistaminen/ muokkaaminen

- 1 Valitse tapahtuma ja paina ponnahdusikkunassa **Delete (Poista)**.
- 2 Voit muokata tapahtumaa valitsemalla tapahtuman ja muokkaamalla tietoja ponnahdusikkunassa.
- 3 Tallenna muutokset napsauttamalla **Save (Tallenna)**.

Poster (Juliste)

Julistetoiminnon avulla voit luoda teksti-/ääni-ilmoituksia, näyttää Google- tai Yahoo-sähköpostin Saapuneet-kansion ja näyttää valokuvia ja videoita Saapuneet-kansiosta. Voit näyttää jopa viisi ilmoitusta näytöllä.

Valitse **Text/Voice (Teksti/Ääni)**, jos haluat näyttää kaikki teksti-/ääni-ilmoitukset tai **Star Set (Tähtiasetus)**, jos haluat näyttää tähtimerkityt ilmoitukset. Vaihda sivuja ylös- ja alas-näppäimillä.



Ilmoituksen luominen:

- 1 Valitse **Text (Teksti)** tai **Voice (Ääni)**.
- 2 Luo ilmoitus.
- 3 Tallenna ilmoitus valitsemalla **Save (Tallenna)** tai lopeta painamalla **Cancel (Peruuta)**.
- 4 Lue tai kuuntele ilmoitus painamalla **OK**.
- 5 Poista ilmoitus valitsemalla **Delete (Poista)**.



.....
Huomautus: Kun teet ääni-ilmoituksen, puhu selkeästi mikrofonin edessä. Voit nauhoittaa korkeintaan 60 minuuttia ääni-ilmoituksia ja tehdä korkeintaan 3 minuutin pituisia yksittäisiä ilmoituksia.

News (Uutiset)

Voit asettaa uutis-widgetin näyttämään vain otsikon tai otsikon ja artikkelin.

Kun vain otsikko näytetään:

- 1 Siirry kielisivulle painamalla oikealle-näppäintä.
- 2 Siirry uutislähdeseivulle painamalla oikealle-näppäintä uudelleen.
- 3 Aseta haluttu kieli ja lähde, ja palaa päänäkömään painamalla vasemmalle-näppäintä.



Otsikon ja koko artikkelin näyttäminen:

- 1 Valitse uutisartikkeli, jonka haluat lukea, ja paina **OK**.
- 2 Paina **Back (Takaisin)**, jos haluat palata edelliselle sivulle.

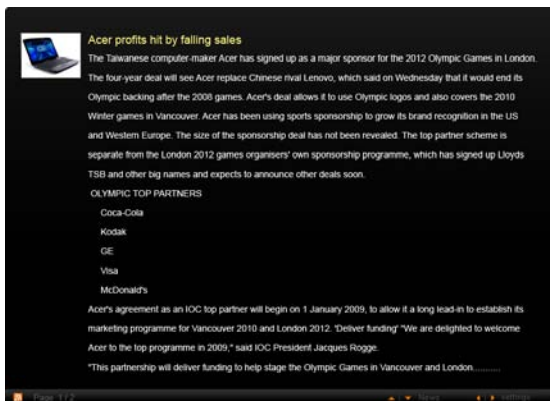

Kun otsikko ja koko artikkeli näytetään:

- 1 Siirry seuraavaan artikkeliin painamalla oikealle-näppäintä.
- 2 Siirry edelliseen artikkeliin painamalla vasemmalle-näppäintä.
- 3 Voit siirtyä valitun artikkelin seuraavalle tai edelliselle sivulle painamalla ylös- tai alas-näppäintä.

Photo (Valokuva)

Acer Display+ toimii digitaalisena valokuvakehyksenä eri lähteissä olevien kuvien selaamisessa ja diaesitysten näyttämässä — monta yhdessä -kortinlukija, mediapalvelin, USB, Flickr ja Picasa.

Pieneksi widgetiksi asetettuna:

- 1 Valitse saman kansion kuvia ylös- ja alas-näppäimillä.
- 2 Siirry toimintopalkissa vasemmalle- ja oikealle-näppäimillä.

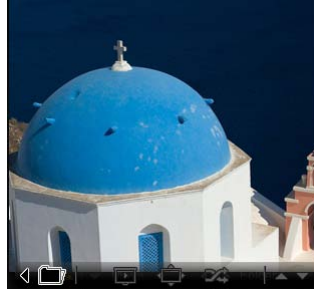

Huomautus: Ruudun toimintopalkki menee piiloon automaattisesti 30 sekunnin kuluttua. Voit tuoda toimintopalkin näkyviin painamalla mitä tahansa näppäintä.

Suureksi widgetiksi asetettuna:

- 1 Valitse saman kansion kuvia ylös- ja alas-näppäimillä.
- 2 Siirry toimintopalkissa vasemmalle- ja oikealle-näppäimillä.
- 3 Voit valita kuvälähteen napsauttamalla **Source (Lähde)**.
- 4 Valitse **slideshow (diaesitys)**, **full screen (koko ruutu)**, tai **shuffle (sekoitus)**.



Koko ruudun tilassa:

- 1 Vaihda kansioita vasemmalle- ja oikealle-näppäimillä.
- 2 Valitse saman kansion kuvia ylös- ja alas-näppäimillä.
- 3 Voit valita kuvälähteen napsauttamalla **Source (Lähde)**.
- 4 Valitse **slideshow (diaesitys)**, **back (takaisin)**, tai **shuffle (sekoitus)**.



.....

Huomautus: Sinulla on oltava Internet-yhteys, jotta voit synkronisoida Flickr- tai Picasa-tilin Acer Display+ -näytön kanssa.

Video

Videoiden katsominen Acer Display+ -näytössä.

Pieneksi widgetiksi asetettuna:

- 1 Valitse saman kansion videoita ylös- ja alas-näppäimillä.
- 2 Siirry toimintopalkissa vasemmalle- ja oikealle-näppäimillä.

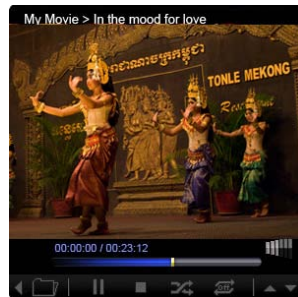

Suureksi widgetiksi asetettuna:

- 1 Valitse saman kansion videoita ylös- ja alas-näppäimillä.
- 2 Vaihda kansioita vasemmalle- ja oikealle-näppäimillä.
- 3 Voit valita videolähteen napsauttamalla **Source (Lähde)**.

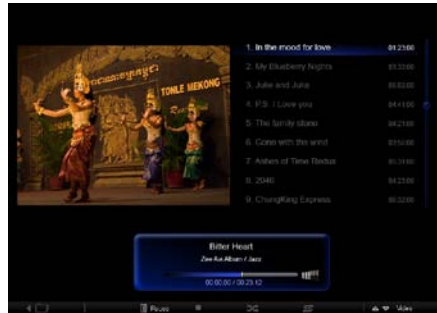
**Koko ruudun tilassa:**

- 1 Vaihda kansioita vasemmalle- ja oikealle-näppäimillä.
- 2 Valitse saman kansion videoita ylös- ja alas-näppäimillä.
- 3 Voit valita videolähteen napsauttamalla **Source (Lähde)**.



Music (Musiikki)

Valitse saman kansion musiikkitiedostoja ylös- ja alas-näppäimillä. Vaihda kansioita vasemmalle- ja oikealle-näppäimillä. Voit valita musiikkilähteen napsauttamalla **Source (Lähde)**.

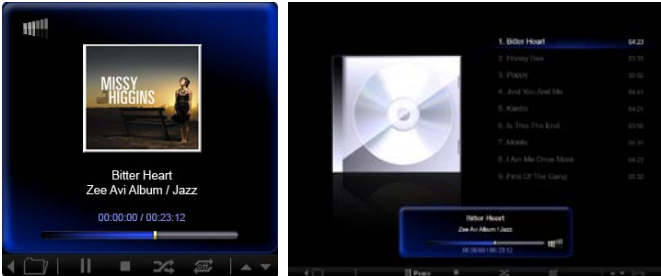

Time and Date (Päivämäärä ja aika)

Vaihda aikavyöhykkeitä vasemmalle- ja oikealle-näppäimillä. Vaihda kaupunkeja ylös- ja alas-näppäimillä.

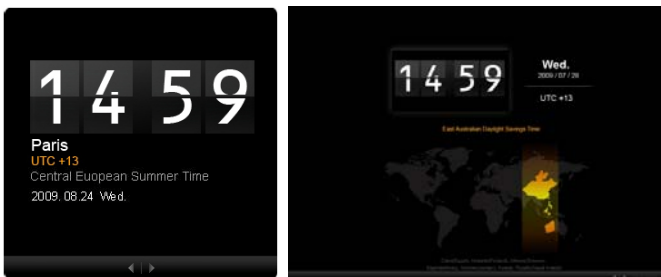

Weather (Sää)

Sää-widget synkronoidaan Google Weatherin kanssa. Vaihda maata / kaupunkia oikealle-näppäimellä. Vaihda lämpötilaskaalojen välillä ylös- ja alas-näppäimillä.



Settings (Asetukset)

Calendar (Kalenteri)

Voit asettaa Google- tai Yahoo-kalenterin Acer Display+ -näyttöön. Ota valitut asetukset käyttöön tai peruuta ne painamalla painiketta **Apply (Käytä) / Cancel (Peruuta)**. Paina **Back (Takaisin)**, jos haluat palata päänäykymään.



Photo (Valokuva)

Voit asettaa korkeintaan viisi Picasa-tiliä ja viisi Yahoo-tiliä ja määrittää diaesityksen tehoston/aikavälin diaesitykselle. Ota valitut asetukset käyttöön tai peruuta ne painamalla painiketta **Apply (Käytä) / Cancel (Peruuta)**. Paina **Back (Takaisin)**, jos haluat palata päänäykymään.



News (Uutiset)

Uutis-widget synkronoidaan oletuksena Google Newsin kanssa. Voit myös tilata muita RSS-syötteitä. Ota valitut asetukset käyttöön tai peruuta ne painamalla painiketta **Apply (Käytä) / Cancel (Peruuta)**. Paina **Back (Takaisin)**, jos haluat palata päänäkömään.

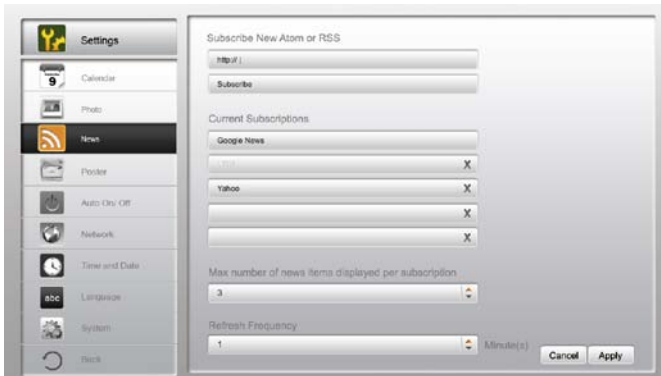

Poster (Juliste)

Voit näyttää Yahoo- ja Google-sähköpostin Saapuneet-kansion juliste-widgetissä. Ota valitut asetukset käyttöön tai peruuta ne painamalla painiketta **Apply (Käytä) / Cancel (Peruuta)**. Paina **Back (Takaisin)**, jos haluat palata päänäkömään.



Auto On/Off (Automaattinen käynnistys/sammutus)

Voit asettaa Acer Display+ -näytön käynnistymään ja sammumaan automaattisesti määritettyinä aikoina ja päivinä. Ota valitut asetukset käyttöön tai peruuta ne painamalla painiketta **Apply (Käytä)** / **Cancel (Peruuta)**. Paina **Back (Takaisin)**, jos haluat palata päänäkömään.



Network (Verkko)

Voit asettaa Acer Display+ -näytön yhdistämään Internetiin LAN-verkon tai langattoman verkon kautta. Ota valitut asetukset käyttöön tai peruuta ne painamalla painiketta **Apply (Käytä)** / **Cancel (Peruuta)**. Paina **Back (Takaisin)**, jos haluat palata päänäkömään.



Time and Date (Päivämäärä ja aika)

Voit asettaa päivämäärän ja ajan aikavyöhykkeiden mukaan tai manuaalisesti. Ota valitut asetukset käyttöön tai peruuta ne painamalla painiketta **Apply (Käytä)** / **Cancel (Peruuta)**. Paina **Back (Takaisin)**, jos haluat palata päänäkömään.



Language (Kieli)

Voit valita halutun kielen ja näppäimistöasettelun kohdasta Language (Kieli) sivulta Settings (Asetukset). Ota valitut asetukset käyttöön tai peruuta ne painamalla painiketta **Apply (Käytä)** / **Cancel (Peruuta)**. Paina **Back (Takaisin)**, jos haluat palata päänäkömään.



Huomautus: Kielten saatavuus vaihtelee alueittain.

System (Järjestelmä)

System (Järjestelmä) -sivulla voit säätää äänenvoimakkuutta, asettaa Startup Wizard -aloitusavustajan, muuttaa asetukset takaisin oletuksiansa ja toistaa Startup Tutorial -opastuksen. Ota valitut asetukset käyttöön tai peruuta ne painamalla painiketta **Apply (Käytä) / Cancel (Peruuta)**. Paina **Back (Takaisin)**, jos haluat palata päänäkömään.



Software update (Ohjelmistopäivitys)

Ohjelmiston päivittäminen:

- 1 Voit ladata viimeisimmän ohjelmistoversion osoitteesta <http://csd.acer.com.tw> ja kopioida sen USB-levylle tai SD-kortille.
- 2 Aseta SD-kortti ja noudata ponnahdusikkunan ohjeita.



Tärkeää: Älä sammuta näyttöä päivityksen aikana.