

Ypatingos pastabos apie LCD monitorius	1
Saugumą ir patogumą užtikrinanti informacijaSavybės.....	2
Išpakavimas	5
Pagrindo pritvirtinimas/nuėmimas	6
Ekranu padėties koregavimas	6
Maitinimo laido prijungimas	7
Saugos įspėjimas	7
Monitoriaus valymas	7
Energijos taupymas	8
DDC	8
JUNGTIES KONTAKTŲ PASKIRTIS	9
Standartinių režimų lentelė	12
Diegimas	14
Vartotojo valdymo priemonės	15
KAIP KOREGUOTI NUSTATYMĄ.....	16
Trikčių šalinimas.....	22

YPATINGOS PASTABOS APIE LCD MONITORIUS

Šie simptomai įprasti LCD monitoriams ir nereiškia gedimo.

PASTABOS

- Dėl fluorescentinės šviesos savybių ekranas pradinio naudojimo metu gali mirgėti. Išjunkite maitinimo jungiklį ir vėl jį įjunkite, mirgėjimas dings.
- Ekranu ryškumas gali būti kiek netolygus, atsižvelgiant į naudojamą ekrano foną.
- LCD ekrane yra 99,99% ar daugiau veikiančių pikselių. Jame gali būti 0,01% ar mažiau defektų, pvz., trūkstamų pikselių ar visą laiką šviečiančių pikselių.
- Dėl LCD ekrano savybių pakeitus vaizdą gali likti ankstesnio vaizdo liekamasis atspindys, jei tas pats vaizdas buvo rodomas kelias valandas. Tokiu atveju ekranas atkuriamas pamažu keičiant vaizdą arba kelioms valandoms išjungiant maitinimo jungiklį.

Saugumą ir patogumą užtikrinanti informacija

Saugos instrukcijos

Atidžiai perskaitykite instrukcijas. Išsaugokite šį dokumentą, kad kitą kartą vėl galėtumėte paskaityti. Laikykitės visų ant gaminio pažymėtų įspėjimų ir nurodymų.

ATSARGUMO priemonės atjungiant prietaisą

Prie maitinimo tiekimo prietaiso prijungdami ar nuo jo atjungdami maitinimą, laikykitės šių nurodymų:

pirmiausia sumontuokite maitinimo tiekimo prietaisą, tik paskui maitinimo laidą galite jungti į AC maitinimo lizdą;

maitinimo laidą atjunkite pirmiau, o paskui maitinimo tiekimo prietaisą atjunkite nuo prietaiso; jei sistema naudoja kelis maitinimo šaltinius, maitinimą nuo sistemos atjunkite visų maitinimo laidų kištukus ištraukdami iš maitinimo lizdų.

ĮSPĖJIMAS dėl prieinamumo

Pasirūpinkite, kad elektros tinklo lizdas, į kurį jungiate maitinimo laidą, būtų lengvai pasiekiamas ir kaip galima arčiau prietaiso operatoriaus. Prireikus nuo prietaiso atjungti maitinimą, užtikrinkite, kad maitinimo laido kištukas būtų ištrauktas iš elektros lizdo.

Įspėjimai

- Šio gaminio nenaudokite arti vandens.
- Šio prietaiso nestatykite ant nestabilaus stalelio su ratukais, stovo ar stalo. Jei prietaisas nukristų, jis galėtų rimtai sugesti.
- Angos ir kiaurymės yra skirtos ventiliacijai, kad būtų užtikrintas patikimas produkto veikimas ir apsauga nuo perkaitimo. Šių angų negalima užkišti ar uždengti. Angų niekada negalima uždengti pastatant prietaisą ant lovos, sofos, kilimo ar kito panašaus paviršiaus. Šio prietaiso negalima statyti arti arba virš radiatoriaus ar šildymo šaltinio arba kur nors jo įmontuoti, nebent yra numatyta tinkama ventiliacija.
- Į korpuso angas niekada nekiškite jokių daiktų, nes jie gali prisiliesti prie pavojingos įtampos taškų arba sukelti dalių trumpąjį jungimą, kas, savo ruožtu, galėtų sukelti gaisrą ar elektros smūgį. Saugokite, kad ant prietaiso ar į jį niekada nepatektų jokių skysčių.
- Siekiant išvengti vidinių dalių sugadinimo ir baterijos išsekėjimo, prietaiso negalima statyti ant vibruojančio paviršiaus.
- Niekada jo nenaudokite aplinkoje, kur vyksta sporto, mankštos užsiėmimai ar kitoje vibracijos sukeliančioje aplinkoje, kurioje gali įvykti netikėtas srovės kritimas arba būti sugadintos besisukančios dalys, diskiniai kaupikliai, optinis diskų įtaisas ar netgi kilti ličio baterijos poveikio pavojus.

Saugus klausymasis

Kad apsaugotumėte savo klausą, laikykitės klausos specialistų rekomendacijų.

- Laipsniškai didinkite garsą tol, kol jį girdėsite aiškiai, be iškraipymų.
- Nustatę garso lygį, nebedidinkite jo po to, kai jis pritaikytas jūsų klausai.
- Garsios muzikos ilgai nesiklausykite.
- Nesistenkite didindami garsą nustelbti aplinkos triukšmą.
- Sumažinkite garsą, jei negirdite šalia kalbančių žmonių.

Gaminio aptarnavimas

Šio prietaiso nebandykite taisyti patys, nes atidarius ar nuėmus gaubtus, galima prisiliesti prie pavojingos įtampos taškų ir kitų pavojingų zonų. Visą priežiūrą patikėkite kvalifikuotiems specialistams.

Šį prietaisą atjunkite nuo elektros srovės lizdo ir dėl aptarnavimo kreipkitės į kvalifikuotus specialistus, kai:

- maitinimo laidas yra pažeistas, nukirstas ar apsitrynęs;
- į prietaisą buvo pripilta skysčio;
- gaminį aplijo lietus arba jis buvo aptaškytas vandeniu;
- prietaisas buvo numestas arba jo korpusas pažeistas;
- produkto veikimas aiškiai pasikeitė, o tai rodo, jog reikia patikrinti;
- laikantis naudojimo instrukcijų, prietaisas neveikia taip, kaip turėtų;



Pastaba: reguliuokite tik tais valdymo įtaisais, kurie nurodyti eksploatavimo instrukcijose, kadangi dėl netinkamo reguliavimo kitais įtaisais galima sugadinti prietaisą, ir tada dažnai kvalifikuotas specialistas turi įdėti daug darbo, kad atkurtų tinkamą prietaiso veikimą.

Pranešimas dėl skystųjų kristalų ekrano taškų

Skystųjų kristalų ekranai yra gaminami taikant tikslumo reikalaujančios gamybos technologijas. Tačiau kai kurie vaizdo elementai kartais gali nepasirodyti arba atrodyti kaip juodi ar raudoni taškai. Tai neturi įtakos vaizdo įrašui ir nėra gedimas.

Naudingi patarimai ir informacija

Ilgai dirbę kompiuteriu, vartotojai gali pajusti akių nuovargį ir galvos skausmą. Nuo ilgo sėdėjimo prie kompiuterio vartotojui taip pat kyla pavojus patirti fizinę traumą. Ilgas darbas, netaisyklinga laikysena, blogi darbo įpročiai, įtampa, netinkamos darbo sąlygos, asmeninė sveikata ir kiti veiksniai labai padidina fizinio pakenkimo pavojų.

Neteisingas naudojimas kompiuteriu gali būti karpalinio tunelio sindromo, tendonito, tenosinovito ir kitų kaulų-raumenų sistemos sutrikimų priežastis. Plaštakose, riešuose, rankose, pečiuose, kakle arba nugaroje gali atsirasti šie požymiai:

- sustingimas arba degimo ar dilgčiojimo jausmas;
- ilgai trunkantis skausmas, gėlimas ar jautrumas;
- skausmas: patinimas ar tvinkčiojimas;
- sustingimas ar įtempimas;
- šaltis ar silpnumas.

Jei jaučiate šiuos simptomus arba kitus pasikartojančius ar nuolatinius nepatogumus ir (arba) skausmą, susijusį su darbu kompiuteriu, nedelsdami kreipkitės į gydytoją ir praneškite savo įmonės saugos ir sveikatos skyriui.

Kitoje dalyje pateikiami patarimai, padėsiantys kompiuteriu dirbti kuo patogiau.

Patogios darbo vietos sukūrimas

Susikurkite patogią darbo zoną: pakoreguokite monitoriaus žiūros kampą, naudodami atramą kojoms ar pakeldami sėdynės aukštį, kad būtų kuo patogiau. Laikykitės šių patarimų:

- venkite per ilgai užsibūti vienoje fiksuotoje padėtyje;
- nesikūprinkite ir (arba) neatsiloškite;
- dažnai atsistokite ir pavaikščiokite, kad pašalintumėte kojų raumenų įtampą;

- darykite trumpas poilsio pertraukėle, kad atsipalaiduotų sprandas ir pečiai;
- neįtemkite raumenų arba negūžčiokite pečių;
- išorinį ekraną, klaviatūrą ir pelę įtaisykite tinkamai, kad būtų patogų pasiekti;
- jei į monitoriaus ekraną žiūrite daugiau nei į dokumentus, pastatykite jį stalo viduryje, kad kuo mažiau būtų tempiamas sprandas.

Rūpinkitės savo regėjimu

Ilgai žiūrint, dėvint netinkamus akinius ar kontaktinius lęšius, akinantis, per didelis patalpos apšvietimas, blogai fokusuotas ekranas, labai smulkus šriftas ir mažo kontrastingumo vaizdai gali sukelti akių įtampą. Toliau pateikiami patarimai, kaip sumažinti akių įtampą.

Akys

- Dažnai leiskite akims pailsėti.
- Nuolat darykite pertraukas žiūrėdami už monitoriaus ir sutelkdami dėmesį į tolimą tašką.
- Dažnai mirksėkite, kad neišdžiūtų akies obuolys.

Ekranas

- Ekranas visada turi būti švarus.
- Galva turi būti aukščiau už viršutinį ekrano kraštą, kad, žiūrint į ekrano vidurį, akys žiūrėtų žemyn.
- Nustatykite patogų ekrano ryškumą ir (arba) kontrastą, kad tektas būtų gerai įskaitomas, o grafiniai vaizdai – aiškūs.
- Atspindžius ir šešėlius šalinkite:
 - monitorių pastatydami į taip, kad langas ar kitas šviesos šaltinis būtų iš šono;
 - kambario apšvietimą sumažinkite užuolaidomis ar žaliuzėmis;
 - naudodami darbo vietos apšvietimą;
 - pakeisdami ekrano žiūros kampą;
 - uždėdami ryškumo mažinamąjį filtrą;
 - uždėdami ekrano skydelį, kaip antai kartono gabalą, išsikišusį iš monitoriaus viršutinio krašto.
- Niekada nenusatykite nepatogaus ekrano žiūros kampo.
- Ilgai nežiūrėkite į ryškios šviesos šaltinius, tokius kaip atdari langai.

Gerų darbo įpročių ugdymas

Išsiugdykite toliau pateiktus darbo įpročius, kad darbas kompiuteriu būtų ne toks įtemptas ir našesnis:

- Nuolat ir dažnai darykite trumpas pertraukas.
- Atlikite tempimo pratimus.
- Kaip galima dažniau kvėpuokite grynų oru.
- Nuolat mankštinkitės ir rūpinkitės kūno sveikata.



Įspėjimas! Nerekomenduojame naudotis gaminiu ant sofos ar lovoje. Jei tai neišvengiama, dirbkite tik trumpai, nuolat darykite pertraukas ir atlikite tempimo pratimus.



Norėdami sužinoti daugiau ir gauti patarimų dėl perdirbimo, apsilankykite šioje svetainėje:

<http://global.acer.com/about/sustainability.htm>

IŠPAKAVIMAS

Išpakavę dėžę patikrinkite, ar yra šie elementai, ir išsaugokite pakavimo medžiagą tam atvejui, jei prireiktų atieityje siųsti ar gabenti monitorių.

- LCD Monitorius

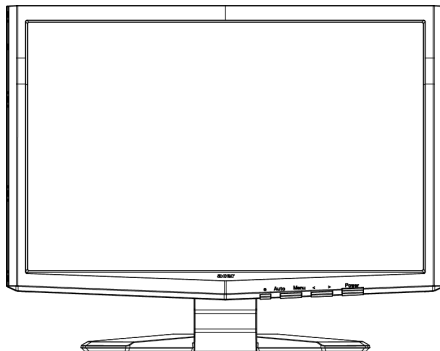

- D-SUB kabelis
- DVI kabelis (tik dvigubos įvesties modeliui)
- Kintamosios srovės maitinimo laidas

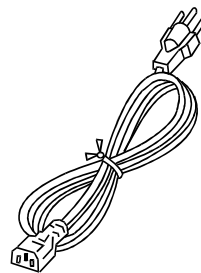
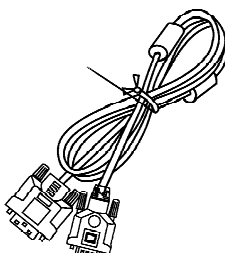

- Vartotojo vadovas
- Darbo pradžios vadovas



Pagrindo pritvirtinimas/nuėmimas

Pritvirtinimas:

Monitoriaus apačioje esantį atlaisvinimo mygtuką sulygiuokite su atitinkamomis pagrindo apačioje esančiomis angomis.

Nuėmimas:

Prieš nuimdami pagrindą, pirmiausia paspauskite atlaisvinimo mygtuką, kaip parodyta, ir nuimkite jį rodyklės kryptimi.

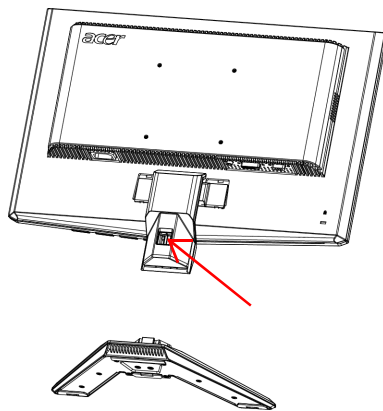
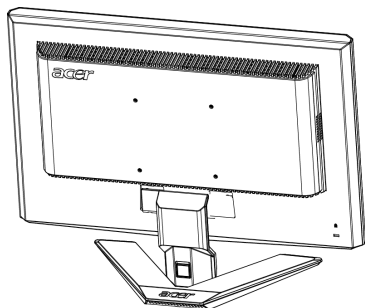

EKRANO PADĖTIES KOREGAVIMAS

Norėdami parinkti geriausią žiūrėjimo padėtį, galite keisti monitoriaus pakreipimą abiem rankom laikydami monitoriaus kraštus, kaip pavaizduota paveikslėlyje žemiau.

Monitorių galima pasukti nuo 15 laipsnių į viršų iki 5 laipsnių žemyn, kaip parodyta rodykle žemiau.

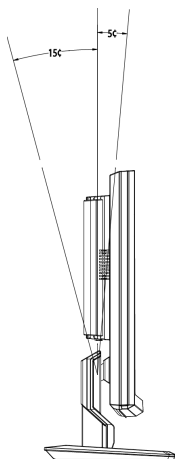

MAITINIMO LAIDO PRIJUNGIMAS

- Pirma patikrinkite ir įsitikinkite, ar naudojamas maitinimo laidas tinkamas jūsų regionui.
- Šiame monitoriuje yra universalus maitinimo tiekimas, kuris leidžia naudoti jį tiek 100/120V kintamosios srovės, tiek 220/240 V kintamosios srovės regionuose. Vartotojui nereikia atlikti jokio konfigūravimo.
- Įkiškite vieną maitinimo laido galą į kintamosios srovės jungtį, kitą galą iškiškite į tinkamą kintamosios srovės maitinimo lizdą.
- Įrenginiams, naudojantiems 120 V kintamąją srovę:
Naudokite UL nurodytą laidų rinkinį, SVT tipo laidą ir kištuką, skirtą 10 A/125 V.
- Įrenginiams, naudojantiems 220/240 V kintamąją srovę (už JAV ribų)::
Naudokite laido rinkinį, sudarytą iš H05VV-F laido ir kištuko, skirto 10 A, 250 V. Laido rinkinys turi būti atitinkamai patvirtintas kaip saugus šalyje, kurioje bus naudojama įranga.

SAUGOS ĮSPĖJIMAS

- Venkite statyti monitorių ar bet koki kitą sunkų daiktą ant maitinimo laido, taip galite jį pažeisti.
- Saugokite monitorių nuo lietaus, per didelės drėgmės ar dulkių.
- Neuždenkite monitoriaus ventiliacijos angų. Visuomet statykite monitorių vietoje, kurioje yra pakankama ventiliacija.
- Nestatykite monitoriaus priešais ryškų foną ar ten, kur saulės šviesa ar kiti šviesos šaltiniai gali atsispindėti monitoriaus ekrane. Statykite monitorių vos žemiau akių lygio.
- Transportuodami monitorių elkitės atsargiai.
- Saugokite ekraną nuo sutrenkimų ar įbrėžimų, nes ekranas yra trapus.

MONITORIAUS VALYMAS

Valydami monitorių rūpestingai laikykitės žemiau pateiktø nurodymø.

- Prieš valydami visuomet išjunkite monitorių iš tinklo.
- Ekraną ir korpuso priekį bei šonus valykite minkštu skudurėliu.

ENERGIJOS TAUPYMAS

Monitorius pereis į „energijos taupymo“ režimą, gavęs valdymo signalą iš ekrano valdiklio, tai nurodys gintaro spalvos maitinimo indikatorius.

Būsena	Indikatoriaus spalva
Ijungta	Mėlynas
Energijos taupymo režimas	Gintarinė

Energijos taupymo režimas išliks tol, kol bus gautas valdymo signalas arba suaktyvinta klaviatūra ar pelė. Perėjimo laikas iš aktyvaus išjungto į aktyvų įjungtą režimą yra apie 5 sekundes.

DDC

Siekiant supaprastinti įdiegimą, monitorius gali veikti su jūsų sistema „prijunk ir naudok“ režimu, jei jūsų sistema palaiko DDC protokolą. DDC (Display Data Channel – ekrano duomenų kanalas) yra ryšio protokolas, kuriuo monitorius automatiškai informuoja valdančiąją sistemą apie savo galimybes, pvz., palaikomą raišką ir atitinkamą spartą. Monitorius palaiko DDC2B standartą.

JUNGTIES KONTAKTŲ PASKIRTIS

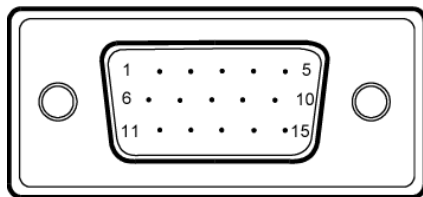

Spalvoto ekrano signalo kabelis su 15-os kontaktų jungtimi

KONT. NR.	APRAŠYMAS	KONT. NR.	APRAŠYMAS
1.	Raudonas	9.	+5V
2.	žalias	10.	Loginio įtaiso žeminimas
3.	Mėlynas	11.	Monitoriaus įžeminimas
4.	Monitoriaus įžeminimas	12.	DDC-Serial duomenys
5.	DDC grįžimas	13.	H sinchronizacija
6.	R kanalo įžeminimas	14.	V sinchronizacija
7.	G kanalo įžeminimas	15.	DDC-Serial taktai
8.	B kanalo įžeminimas		

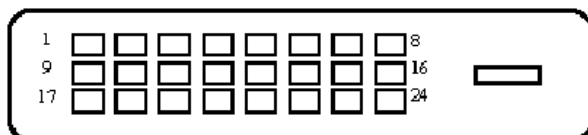

Spalvoto ekrano signalo kabelis su 24-ų kontaktų jungtimi

KONT.	Reikšmė	KONT.	Reikšmė
1.	TMDS 2- duomenys	13.	TMDS 3+ duomenys
2.	TMDS 2+ duomenys	14.	+5V maitinimas
3.	TMDS 2 duomenys ir 4 duomenų ekranas	15.	Žeminimas (grįžimas+5V hor. ir vert. sinchron.)
4.	TMDS 4- duomenys	16.	Greitojo įjungimo daviklis
5.	TMDS 4+ duomenys	17.	TMDS 0- duomenys
6.	DDC taktai	18.	TMDS 0+ duomenys
7.	DDC duomenys	19.	TMDS 0 duomenys ir 5 duomenų ekranas
8.	Anal. vertikali sinchronizacija	20.	TMDS 5- duomenys
9.	TMDS 1- duomenys	21.	TMDS 5+ duomenys
10.	TMDS 1+ duomenys	22.	TMDS taktų ekranas
11.	TMDS 1 duomenys ir 3 duomenų ekranas	23.	TMDS + taktai
12.	TMDS 3- duomenys	24.	DDC TMDS - taktai

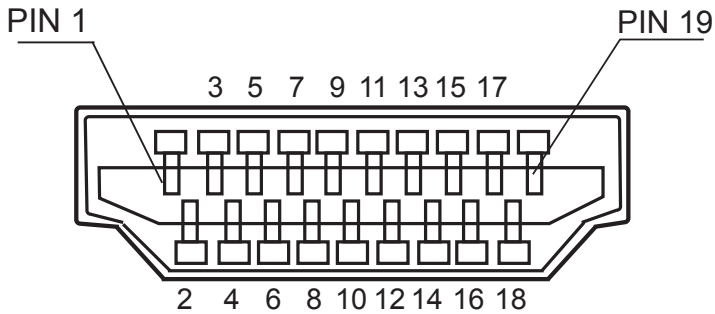

HDMI kištuko priskyrimas

KIŠTUKO Nr.	SIGNALAS	KIŠTUKO Nr.	SIGNALAS
1	TMDS Duomenų2+	11	TMDS Laikrodinis Ekranas
2	TMDS Duomenų2 Ekranas	12	TMDS Laikrodinis-
3	TMDS Duomenų2-	13	CEC
4	TMDS Duomenų1+	14	Rezervuotas (įrenginyje neprijungtas)
5	TMDS Duomenų1 Ekranas	15	SCL
6	TMDS Duomenų1-	16	SDA
7	TMDS Duomenų0+	17	DDC/CEC žeminimas
8	TMDS Duomenų0 Ekranas	18	+5 V maitinimas
9	TMDS Duomenų0-	19	Sparčiosios jungties aptikimas
10	TMDS Laikrodinis +	20	

Standartinių režimų lentelė

Siekiant sumažinti būtinybę atlikti reguliavimą skirtingiems režimams, monitoriuje yra dažniausiai naudojami numatytieji, nurodyti žemiau esančioje lentelėje. Siekiant optimalių nustatymų vartotojui rekomenduojama atlikti automatinę sąranką naudojant „Windows“ „Full Screen“ (viso ekrano) šabloną arba šabloną, esantį pateiktame diskelyje. Jei nė vienas režimas netinka, vartotojas gali išsaugoti pageidaujamus režimus vartotojo režimuose. Monitorius gali išsaugoti iki 9 vartotojo režimų. Vienintelė sąlyga yra ta, kad kaip vartotojo režimą galima išsaugoti tik tas konfigūracijas, kurių horizontalios arba vertikalios skleistinės dažnis 1 Hz skiriasi nuo numatytųjų režimų arba yra kitoks sinchronizavimo signalo poliariškumas.

Režimas	Raiška
1	VGA 640*480@60Hz 640*480@72Hz 640*480@75Hz
2	SVGA 800*600@56Hz 800*600@60Hz 800*600@72Hz 800*600@75Hz
3	XGA 1024*768@60Hz 1024*768@70Hz 1024*768@75Hz 1152*864@75Hz 1280*960@60Hz 1152*720@60Hz
4	SXGA 1280*1024@60Hz 1280*1024@75Hz
5	UXGA 1600*1200@60Hz
6	WXGA 1360*768@60Hz
7	WXGA+ 1440*900(Red)@60Hz 1440*900@75Hz
8	WSXGA+ 1680*1050@60Hz
9	EGA 640*350@70Hz 720x400@70Hz
10	VGA 640*480@66.7Hz
11	SVGA 832*624@75Hz
12	XGA 1024*768@75Hz 1152*870@75Hz
13	XGA 1024*768@72Hz
14	SXGA 1280*1024@70Hz

DVD leistuvo įvesčiai. Palaikomas pridėdamasis sinchronizavimas:

Režimas	Skiriamoji geba (aktyvūs taškai)	Skiriamosios gebos režimas (iš viso taškų)	Horizontalusis dažnis (KHz)	Vertikalusis dažnis (Hz)	Nominalusis pikselių laikrodis (MHz)
DVD	480p@60Hz	858X525	31,5	60,000	27,027
leistuvai	576p@50Hz	864X625	31,250	50,000	27,000

HDMI esamasis sinchronizavimas

Numatytas	Sinchronizavimo pavadinimas	Išdėstymo pikseliais formatas	Horiz. dažnis (kHz)	Vert. dažnis (kHz)	Pikselių dažnis (MHz)
1	480p60	720x480	31.469	59.94	27
2	480i60	720x480	15.734	59.94	13.5
3	576p50	720X576	31.25	50	27
4	576i50	720X576	15.625	50	13.5
5	720p60	1280x720	45	60	74.25
6	1080i60	1920x1080	33.75	60	74.25
7	720p50	1280X720	37.5	50	74.25
8	1080i50	1920x1080	28.125	50	74.25
9	1080p50	1920x1080	56.25	50	148.5
10	1080p60	1920x1080	67.5	60	148.5

DIEGIMAS

Jei norite įdiegti monitorių savo sistemoje, atlikite žemiau nurodytus veiksmus:

Veiksmai

- 1-1 Prijunkite vaizdo kabelį
 - a. Įsitikinkite, kad monitorius ir kompiuteris yra išjungti.
 - b. Prijunkite prie monitoriaus VGA vaizdo kabelį.
- 1-2 Digital Cable (Only Dual-Input Model)
 - a. Įsitikinkite, kad monitorius ir kompiuteris yra išjungti.
 - b. Prijunkite 24 kontaktų DVI kabelį prie monitoriaus galo ir prijunkite kitą jo galą prie kompiuterio prievado.
2. Prijunkite maitinimo laidą
Prijunkite maitinimo laidą prie monitoriaus, po to įjunkite jį į tinkamai izemintą kintamosios srovės lizdą.
3. Įjunkite monitorių ir kompiuterį
Pirma įjunkite monitorių, po to – kompiuterį.
Ši seka labai svarbi.
4. Jei monitorius vis dar tinkamai neveikia, žr. trikčių šalinimo skyrių ir nustatykite problemą.

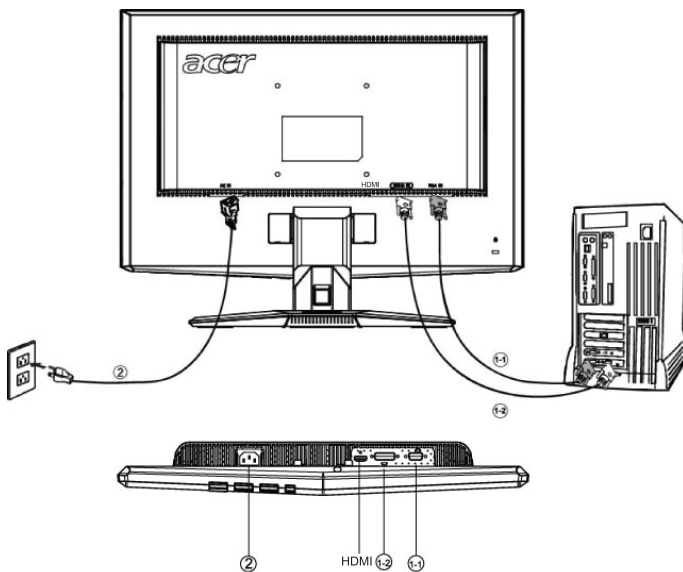

VARTOTOJO VALDYMO PRIEMONĖS

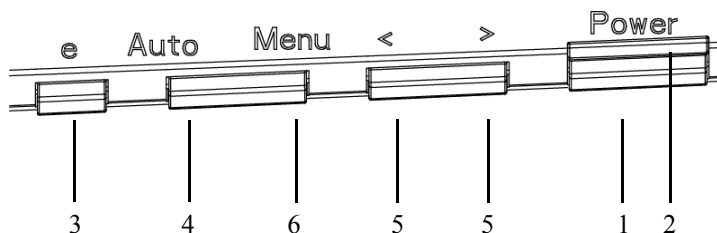

Valdymo priemonės priekiniame skydelyje

1. Maitinimo jungiklis:

Ijungia ir išjungia maitinimą.

2. Maitinimo indikatorius:

Užsidega, nurodydamas, kad įjungtas maitinimas.

3. Valdymo suteikimas / išėjimas:

1) Jei OSD meniu yra aktyvus, šis mygtukas veiks kaip išėjimo mygtukas (išeiti iš OSD meniu).

2) Jei OSD meniu yra išjungtas, paspausdami šią mygtuką pasirinksite scenarijaus režimą.

4. Automatinio koregavimo mygtukas / išėjimas:

1) Jei OSD meniu yra aktyvus, šis mygtukas veiks kaip išėjimo mygtukas (išeiti iš OSD meniu).

2) Jei OSD meniu yra išjungtoje būsenoje, paspauskite šį mygtuką 2 sekundėms ir suaktyvinsite automatinio koregavimo funkciją.

Automatinio koregavimo funkcija naudojama horizontaliai padėčiai, vertikaliai padėčiai, laikrodžiui ir fokusavimui nustatyti.

5. </>

Paspausdami < arba > pasirinksite norimą funkciją.

Paspauskite < arba >, jei norite keisti dabartinės funkcijos nustatymus.

6. MENU/ĮVESTI:

Suaktyvina OSD meniu, jei OSD išjungtas arba suaktyvina/išjungia koregavimo funkciją, jei OSD yra įjungtas arba išveda iš OSD meniu garso reguliavimo būsenoje.

KAIP KOREGUOTI NUSTATYMĄ

1. Paspauskite MENU mygtuką ir suaktyvinkite OSD langą.
2. Paspausdami < arba > pasirinkite norimą funkciją.
3. Paspauskite MENU mygtuką ir pasirinkite funkciją, kurią norite koreguoti.
4. Paspauskite < arba >, jei norite keisti dabartinės funkcijos nustatymus.
5. Jei norite iesti ir išsaugoti pakeitimus, pasirinkite išėjimo funkciją. Jei norite koreguoti kitą funkciją, pakartokite 2-4 veiksmus.

- **P/X serijos OSD funkcijos**

Priekiniame skydelyje paspaudus mygtuką MENU:



1. **Acer eColor Management**

Jei pasirinkta nuostata „Acer eColor Management”, bus rodomas „Acer eColor” OSD.

- **OSD (rodymo ekrane) ir „ mygtuko” vietos**

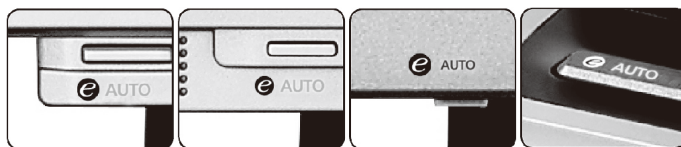



Value
linija

Value
linija su gar-
siakalbiais

Office
linija

Performance
linija ir
Gamer linija

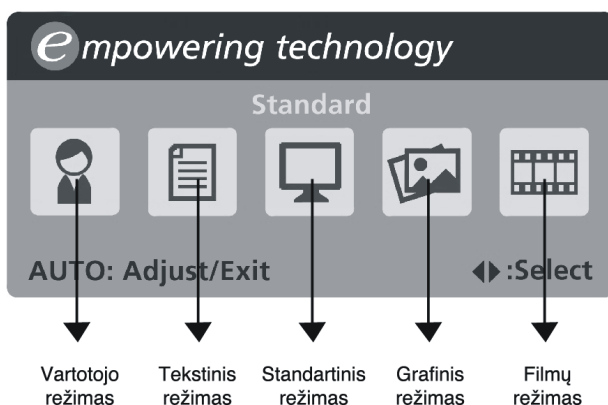

	Elektros srovės šaltinis
Menu	OSD meniu
>	Į dešinę
<	Į kairę
	„Empowering“ (specialių funkcijų) mygtukas ir automatinis derinimas

- **Acer eColor Management OSD meniu**



- **Valdymo instrukcija**

Acer eColor Management

- 1 veiksmas: spustelėjus „ mygtuką“ atidaromas Acer eColor Management OSD meniu ir pateikiami nustatymų režimai
- 2 veiksmas: spustelėjus „<“ arba „>“ pasirenkamas režimas
- 3 veiksmas: spustelėjus „ mygtuką“ patvirtinamas režimas ir atliekamas automatinis derinimas

Automatinis derinimas

- 1 veiksmas: spustelėjus „Auto mygtuką“ atidaromas pradinis nustatymų režimų meniu
- 2 veiksmas: dar kartą spustelėjus „Auto mygtuką“ atliekamas automatinis derinimas

- Ypatumai ir naudingos savybės

Režimas	Ypatumai	Naudingos savybės
Standartinis	Numatytieji nustatymai	Parodo numatytąsias monitoriaus galimybes
Teksto	Optimalus, nevarginantis akių, ryškumo ir kontrasto balansas	Patogiausias būdas skaityti tekstą ekrane
Grafinis	Paryškinamos spalvos ir smulkios detalės	Atvaizdai ir nuotraukos rodomi gyvomis spalvomis ir ryškiomis detalėmis
Filmų	Filmo scenos rodomos labai aiškiais detalėmis	Puikiai perteikiama vaizdo medžiaga, net jei aplinkos apšvietimas nėra tinkamas
Vartotojas	Vartotojo nustatymai	Nustatymai gali būti derinami pagal konkrečius poreikius

2. USER

Jei pasirinkta nuostata USER, bus rodomas standartinis OSD



I. Analoginio signalo įvestis













II. Skaitmeninio signalo įvestis

• VAIZDO KOREGAVIMAS

Funkcijø valdymo indikatorø apraðymai

Pagrindinio meniu piktograma	Papildomo meniu piktograma	Papildomo meniu elementas	Apraðymas
		kontrastas	Koreguoja kontrastà tarp vaizdo pirmame plane ir ekrano vaizdo fono.
		ryškumas	Koreguoja ekrano vaizdo fono ryškumą.
		ACM	ACM (adaptyvusis kontrasto valdymas): ACM jungiklis ON/OFF (įj./išj.); OFF - numatytoji nuostata.
		fokusas	Koreguoja vaizdo fokusà (pasiekama tik analoginiu režimu)
		laikrodis	Koreguoja vaizdo laikà (pasiekama tik analoginiu režimu)

Pagrindinio meniu piktograma	Papildomo meniu piktograma	Papildomo meniu elementas	Aprašymas
		horizontali padėtis	Koreguoja horizontalią padėtį. (Pasiekama tik analoginiu režimu)
		vertikali padėtis	Koreguoja vertikalią padėtį. (Pasiekama tik analoginiu režimu)
	N/A	šilta	Nustato spalvų temperatūrą į šiltą baltą.
	N/A	vėsi	Nustato spalvų temperatūrą į vėsią baltą.
		vartotojas /raudona	Nustato raudonos/žalios/mėlynos intensyvumą.
		vartotojas/ alia	
	vartotojas/mėlyna		
	N/A	English	Kelių kalbų pasirinkimas.
	N/A	繁體中文	
	N/A	Deutsch	
	N/A	Francais	
	N/A	Espanol	
	N/A	Italiano	
	N/A	简体中文	
	N/A	日本語	
	N/A	Suomi	Tik EMEA versijos OSD
	N/A	Nederlands	
N/A	Русский		

Pagrindinio meniu piktograma	Papildomo meniu piktograma	Papildomo meniu elementas	Aprašymas
		horizontali padėtis	Koreguoja horizontalią OSD padėtį.
		vertikali padėtis	Koreguoja vertikalią OSD padėtį.
		OSD laikas	Koreguoja OSD rodymo laiką.
	N/A	analoginis	Pasirenka įvesties signalą iš analoginio (D-Sub)
	N/A	skaitmeninis	Pasirenka įvesties signalą iš skaitmeninio (DVI)
	N/A	DDC/CI	Ijungia/išjungia DDC/CI palaikymą
	N/A	informacija	Parodo dabartinio įvesties laiko raišką, H/V dažnį ir įvesties prievadą.
	N/A	nustatyti iš naujo	Išvalo kiekvieną seną būsenos automatinę konfigūraciją ir nustato spalvos temperatūrą į vėsią.
	N/A	išeiti	Išsaugo vartotojo nustatymus ir OSD uždaromas

(DVI režimas)

Problemos	Dabartinė būseną	Sprendimas
Nėra vaizdo	Indikatorius šviečia	<ul style="list-style-type: none">Naudodami OSD pakoreguokite ryškumą ir kontrastą iki maksimalaus arba atkurkite numatytąsias jų reikšmes.
	Indikatorius nešviečia	<ul style="list-style-type: none">Patikrinkite maitinimo jungiklį.
		<ul style="list-style-type: none">Patikrinkite, ar kintamosios srovės maitinimo laidas tinkamai prijungtas prie monitoriaus.
Indikatorius gintarinės spalvos		<ul style="list-style-type: none">Patikrinkite, ar vaizdo signalo kabelis tinkamai prijungtas monitoriaus gale.
		<ul style="list-style-type: none">Patikrinkite, ar kompiuterio maitinimas įjungtas.

TRIKČIŲ ŠALINIMAS

Prieš siųsdami savo LCD monitorių remontui patikrinkite kontrolinį trikčių diagnostikos sąrašą ir pabandykite patys nustatyti problemą.

(VGA režimas)

Problemos	Dabartinė būseną	Abinõu
Nõra vaizdo	Indikatorius õviečia	<ul style="list-style-type: none"> Naudodami OSD pakoreguokite ryõkumą ir kontrastą iki maksimalaus arba atkurkite numatytąsias jų reikõsmes.
	Indikatorius neõviečia	<ul style="list-style-type: none"> Patikrinkite maitinimo jungiklį.
		<ul style="list-style-type: none"> Patikrinkite, ar kintamosios srovõs maitinimo laidas tinkamai prijungtas prie monitoriaus.
Indikatorius gintarinõs spalvos		<ul style="list-style-type: none"> Patikrinkite, ar vaizdo signalo kabelis tinkamai prijungtas monitoriaus gale.
		<ul style="list-style-type: none"> Patikrinkite, ar kompiuterio maitinimas ijungtas.
Neijprastas vaizdas	Nestabilus vaizdas	<ul style="list-style-type: none"> Patikrinkite, ar vaizdo plokõtõs ir monitoriaus specifikacijos atitinka reikalavimus, nes tai gali sukelti signalo daõnio neatitikimą.
	Nõra vaizdo, pasislinkõs centras, per didelis arba per mažas vaizdo dydis	<ul style="list-style-type: none"> Naudodami OSD pakoreguokite RESOLUTION (raiõką), CLOCK (laikrodį), CLOCK-PHASE (laikrodõio fazõ), H-POSITION (horizontaliá padõtį) ir VPOSITION (vertikaliá padõtį) nestandartiniams signalais.
		<ul style="list-style-type: none"> Jei nõra vaizdo visame ekrane, naudodami OSD pasirinkite kitá raiõką arba kitá vertikaláus atnaujinimo daõnį.
		<ul style="list-style-type: none"> Pakoregavõ vaizdo dydį palaukite kelias sekundes prieõ keisdami ar atjungdami signalo kabelį ar iõjungdami monitorių.



Acer America Corporation
333 West San Carlos St., San Jose
CA 95110, U. S. A.
Tel : 254-298-4000
Fax : 254-298-4147
www.acer.com



Federal Communications Commission Declaration of Conformity

This device complies with Part 15 of the FCC Rules. Operation is subject to the following two conditions: (1) this device may not cause harmful interference, and (2) this device must accept any interference received, including interference that may cause undesired operation.

The following local Manufacturer /Importer is responsible for this declaration:

Product:	22" LCD Monitor
Model Number:	P223W
SKU Number:	P223W xxx ("x" = 0~9, a ~ z, or A ~ Z)
Name of Responsible Party:	Acer America Corporation
Address of Responsible Party:	333 West San Carlos St. San Jose, CA 95110 U. S. A.
Contact Person:	Acer Representative
Phone No.:	254-298-4000
Fax No.:	254-298-4147



Acer Computer (Shanghai) Limited
3F, No. 168 Xizang medium road, Huangpu District,
Shanghai, China



Declaration of Conformity

We,
Acer Computer (Shanghai) Limited
3F, No. 168 Xizang medium road, Huangpu District,
Shanghai, China

Contact Person: Mr. Easy Lai
Tel: 886-2-8691-3089 Fax: 886-2-8691-3000
E-mail: easy_lai@acer.com.tw

Hereby declare that:

Product: 22" LCD Monitor
Trade Name: Acer
Model Number: P223W
SKU Number: P223W xxx ("x" = 0~9, a ~ z, A ~ Z or Blank)

Is compliant with the essential requirements and other relevant provisions of the following EC directives, and that all the necessary steps have been taken and are in force to assure that production units of the same product will continue comply with the requirements.

EMC Directive 89/336/EEC, amended by 92/31/EEC and 93/68/EEC as attested by conformity with the following harmonized standards:

- EN55022:1998 + A1:2000 + A2:2003, AS/NZS CISPR22:2002, Class B
- EN55024:1998 + A1:2001 + A2:2003
- EN61000-3-2:2000, Class D
- EN61000-3-3:1995 + A1:2001

harmonized standard:

- EN60950-1:2001

RoHS Directive 2002/95/EC on the Restriction of the Use of certain Hazardous Substances in Electrical and Electronic Equipment

Easy Lai

Easy Lai / Director
Acer Computer (Shanghai) Limited

Aug. 22, 2007

Date



ENERGY STAR

ENERGY STAR is a government program (public/private partnership) that gives people the power to protect the environment in a cost effective way and without sacrificing quality or product features. Products that earn the ENERGY STAR prevent greenhouse gas emissions by meeting strict energy efficiency guidelines set by the US Environmental Protection Agency (EPA) and the US Department of Energy (DOE). In the average home, 75% of all electricity used to power home electronics is consumed while the products are turned off. ENERGY STAR qualified home electronic products in the off position use up to 50% less energy than conventional equipment. More information refers to <http://www.energystar.gov> and <http://www.energystar.gov/powermanagement>.

As an ENERGY STAR partner, Acer Inc. has determined that this product meets the ENERGY STAR guidelines for energy efficiency.



.....
Note: The statement above is applicable only to Acer LCD Monitor with an ENERGY STAR logo.

This product has been shipped enabled for power management:

- * Activate display' Sleep mode within 15 minutes of user inactivity.
- * Activate computer's Sleep mode within 30 minutes of user inactivity.
- * Wake the computer from Sleep mode by pushing power button.