

Асер LCD монитор

Потребителско ръководство

Copyright © 2008. Acer Incorporated.
Всички права запазени.

Потребителско ръководство Acer LCD монитор
Първоначално издание: 06/2008

Информацията в тази публикация може да се променя периодично, без никакво задължение да уведомяваме когото и да било за такива редакции или промени. Тези промени ще бъдат включени в нови издания на настоящото ръководство или в допълнителни документи и публикации. Компанията не дава никакви гаранции, нито изрични, нито косвени, по отношение на съдържанието на настоящото ръководство, и конкретно отхвърля косвените гаранции за продаваемост или пригодност за каквото и да било конкретно предназначение.

В мястото по-долу запишете информация за номера на модела, серийния номер, датата и мястото на закупуване. Серийният номер и номерът на модела са изписани на етикета, залепен на компютъра ви. При всякаква кореспонденция във връзка с компютъра ви трябва да включвате серийния номер, номера на модела и информацията за закупуването му.

Никоя част от тази публикация не може да се възпроизвежда, съхранява в система за извличане на данни, или препредава в каквато и да е форма и по какъвто и да било начин, електронно, механично, чрез фотокопиране, записване или по друг начин, без предварителното писмено съгласие на Acer Incorporated.

Потребителско ръководство Acer LCD монитор

Модел номер: _____

Сериен номер: _____

Дата на закупуване: _____

Място на закупуване: _____

Acer и логото на Acer са регистрирани търговски марки на Acer Incorporated. Имената на продукти или търговските марки на други компании тук се използват само с обозначителна цел и принадлежат на съответния си собственик.

Информация за Вашата безопасност и удобство

Инструкции за безопасност

Прочетете внимателно тези инструкции. Запазете този документ за бъдещи справки. Спазвайте всички предупреждения и инструкции отбелязани на продукта.

Специални бележки за LCD мониторите

Следните явления са нормални за LCD мониторите и не представляват проблем.

- Поради естеството на флуоресцентната светлина екранът може да трепти в началото. Изключете и включете отново бутона на захранването, за да елиминирате трептенето.
- Яркостта на екрана може да е неравномерна в зависимост от тапета на работния плот.
- LCD екранът има 99.99% или повече ефективни пиксели. Възможни са дефекти от 0.01% или по-малко, напр. липсващ пиксел или постоянно светещ пиксел.
- Поради естеството на LCD екрана може да се появи остатъчно изображение от предходния екран след смяна на изображението, когато едно изображение стои на екрана дълго време. В този случай екранът се възстановява бавно, като се смени изображението или като се изключи мониторът от бутона на захранването за няколко часа.

Почистване на монитора

Следвайте долните указания при почистване на монитора.

- Изключвайте монитора преди почистване.
- Избършете екрана и целия корпус с мека кърпа.

Внимателно включвайте и изключвайте устройството

Спазвайте следните указания, когато включвате или изключвате захранването на захранващия блок:

- Мониторът трябва да е закрепен към поставката си, преди да включите захранващия кабел към контакта.
- Мониторът с течни кристали и компютърът трябва да бъдат изключени, преди да свързвате какъвто и да било кабел или да изключвате захранващия кабел.

- Ако системата има няколко източника на хранване, изключете хранването на системата като извадите всички хранващи шнурове от адаптерите.

Подсигурете достъп

Уверете се, че контактът, в който ще включвате хранващия шнур, е лесно достъпен и е максимално близо до оборудването. Когато Ви е необходимо да прекъснете хранването на оборудването, изключете хранващия шнур от електрическия контакт.

Безопасно слушане

За да предпазите слуха си, следвайте тези инструкции.

- Постепенно увеличавайте звука, докато можете да чувате чисто и комфортно без изкривявания.
- Когато настроите нивото на звука, не го увеличавайте повече след като уши Ви привикнат.
- Ограничете времето за слушане на силна музика.
- Не заглушавайте околните шумове като увеличавате звука.
- Намалете звука, ако не можете да чувате хората, които говорят около Вас.

Предупреждения

- Не използвайте този продукт близо до вода.
- Не поставяйте този продукт в нестабилна количка, подставка или маса. Ако продуктът падне е възможно да бъде сериозно повреден.
- Слотовете и отворите са, за да подсигурят благонадеждната работа на продукта и за да го защитят от прегряване. Тези отвори не трябва да се запушват или покриват. Отворите не трябва да се блокират чрез поставяне на продукта на легло, канапе, килим или друга подобна повърхност. Този продукт не трябва да се поставя в близост до или върху радиатор, топлинен регулатор или във вградена инсталация освен ако не е подсигурена подходяща вентилация.
- Никога не пъхайте предмети от какъвто и да било вид през слотовете, тъй като те могат да докоснат повърхнини с опасен волтаж или елементи, което може да доведе до пожар или токов удар. Никога не разливайте течности върху или във вътрешността на продукта.
- За да избегнете повреда на вътрешните компоненти и за да предпазите батериите от изтичане, не поставяйте продукта върху вибрираща повърхност.
- Не го използвайте в никакъв случай при спортуване, упражнения или в каквато и да било вибрираща среда, която евентуално може да причини неочаквано късо съединение или повреда на вътрешните устройства.

Използване на електричество

- Този продукт трябва да се използва с типа захранване, посочено на маркировката. Ако не сте сигурни какво е захранването при вас, консултирайте се с дистрибутора или с местната електрическа компания.
- Не оставяйте нищо върху захранващия кабел. Не поставяйте продукта така, че по кабела да стъпват хора.
- Ако използвате удължител с продукта, уверете се, че общата номинална мощност на оборудването, включено в удължителя, не надхвърля номиналната мощност на удължителя. Също така се уверете, че общата номинална мощност на всички продукти, включени в стенния контакт, не надхвърля мощността на бушона.
- Не включвайте много устройства наведнъж, за да не претоварите електрическия контакт, кабел или бухса. Общото системно натоварване не бива да надхвърля 80% от номиналната мощност на разклонението. Ако използвате разклонител, натоварването не бива да надхвърля 80% от номиналната входна мощност на разклонителя.
- Захранващият кабел на този продукт е трижilen и е снабден със заземен щепсел. Щепселът пасва само на заземен електрически контакт. Контактът трябва да бъде правилно заземен, преди да включите щепсела на захранващия кабел. Не включвайте щепсела в незаземен електрически контакт. За повече подробности питайте своя електротехник.



.....

Внимание! Заземяващият щифт е мярка за безопасност. Ако използвате електрически контакт, който не е заземен правилно, може да получите токов удар и/или да се нараните.



.....

Бележка: Заземяващият щифт също така ви предпазва от неочакван шум, произвеждан от други електрически устройства наблизо, който може да попречи на работата на продукта.

- Използвайте продукта само с кабелите и адаптера, дошли с него. Ако се налага да замените захранването, се уверете, че новият захранващ кабел отговаря на следните изисквания: подвижен, записан в UL/сертифициран по CSA, тип SPT-2, 7 A 125 V минимум, одобрен от VDE или аналогично, 4,6 метра (15 фута) максимална дължина.

Обслужване на продукта

Не се опитвайте да обслужвате продукта сами, тъй като отварянето или махането на капацити може да ви изложи на риск от токов удар или други увреждания. Оставете обслужването на квалифициран сервизен персонал.

Откачайте продукта от стенния контакт и искайте обслужване от квалифициран сервизен персонал, когато:

- захранващият кабел или щепсел е повреден, срязан или протрит
- върху продукта е разлята течност
- продуктът е бил изложен на дъжд или вода

Указания за изхвърляне



Не изхвърляйте това електронно устройство в боклука. За да намалите замърсяването и да се погрижите за защитата на световната природа, моля рециклирайте. За повече информация относно разпоредбите за Отпадъци от електрическо и електронно оборудване (Waste from Electrical and Electronics Equipment, WEEE), посетете <http://global.acer.com/about/sustainability.htm>

Внимание – живак



За проекторите или електронните продукти, включващи LCD/CRT монитор или дисплей: Лампата/ите в този продукт съдържат живак и трябва да се рециклират или изхвърлят в съответствие с местните, държавните или федералните закони. За повече информация, свържете се със Съюза на електронните индустрии (Electronic Industries Alliance) на www.eiae.org. За специфична информация за изхвърляне на лампите, вижте на www.lamprecycle.org.

Относно LCD пикселите

LCD устройството е изработено с високопрецизна производствена техника. Въпреки това, някои пиксели е възможно понякога да не светнат или да се появят като черни или червени точки. Това не се отразява на записаните образи и не представлява неизправност.



ENERGY STAR (при определени модели) е правителствена програма (партньорство между обществения и частния сектор), която дава на хората способността да предпазват околната среда по икономичен начин и без да жертват качеството и функциите на продуктите си. Продуктите, които имат ENERGY STAR, предотвратяват емисиите на парникови газове, като съблюдават стриктните предписания за енергийна ефективност, публикувани от Агенцията за защита на околната среда на САЩ (US Environmental Protection Agency, EPA) и Министерството на енергетиката на САЩ (US Department of Energy, DOE). В среднестатистическото домакинство, 75% от електричеството, използвано за домашната електроника, се консумира, докато продуктите са изключени. Когато са изключени, квалифицираните по ENERGY STAR домашни електронни продукти използват до 50% по-малко енергия от конвенционалното оборудване. За повече информация вижте на <http://www.energystar.gov> и <http://www.energystar.gov/powermanagement>.

Като партньор на ENERGY STAR, Acer Inc. е определил, че този продукт отговаря на предписанията на ENERGY STAR за енергийна ефективност.



.....
Бележка: Горната декларация важи само за монитор с течни кристали на Acer с емблема ENERGY STAR.

Продуктът позволява следното управление на захранването:

- Активиране на режим "Заспиване" на дисплея след 15 минути бездействие от страна на потребителя.
- Активиране на режим "Заспиване" на компютъра след 30 минути бездействие от страна на потребителя.
- Събуждане на компютъра от режим "Заспиване" чрез натискане на бутон на захранването.

Съвети и информация за удобно използване

Компютърните потребители често се оплакват от болки в очите и главата след продължителна употреба. Те също така са изложени на риск от физически увреждания след дълги часове работа пред компютър. Дългите работни часове, лошата стойка, лошите работни навици, стресът, неподходящите работни условия, личното здравно състояние и други фактори силно повишават риска от физическо увреждане.

Неправилното използване на компютъра може да доведе до синдром на карпалния тунел, тендонит, тендосиновит или други мускулно-скелетни заболявания. Може да имате следните симптоми в ръцете, китките, раменете, врата или гърба:

- изтръпналост или парещо или гъделичкащо усещане
- болка или чувствителност
- болка, подуване или пулсиране
- вкочаненост или стегнатост
- студенина или слабост

Ако имате тези симптоми или друг постоянен дискомфорт и/или болка, свързана с използването на компютър, незабавно се свържете с лекар и информирайте здравния отдел на фирмата си.

Следният раздел ви дава съвети как по-удобно да използвате компютъра си.

Намерете своята зона на комфорт

Открийте своята зона на комфорт, като променяте ъгъла на гледане на монитора, използвате подложка за крака или повдигате височината на стола си, докато не постигнете оптималното положение. Възползвайте се от следните съвети:

- не стойте твърде дълго в еднакво статично положение
- избягвайте да се навеждате напред или назад
- ставайте и се разхождайте редовно, за да облекчите напрежението в мускулите на краката си

Грижете се за зрението си

Дългите часове на виждане, изтощаващите неподходящи очила и контактни лещи, отблясъците, прекаленото стайно осветление, злефокусираните екрани, дребните шрифтове и слабоконтрастните екрани могат да натоварят Вашите очи. Следващите раздели съдържат предложения за това как да бъде намалена преумората на очите.

Очи

- Оставете очите Ви да почиват често.
- Давайте чести почивки на очите си като насочите погледа си извън монитора в отдалечена точка.
- Мигайте често за да предпазите очите си от пресъхване.

Екран

- Поддържайте екрана чист.
- Дръжте главата си на по-висока позиция от горния ръб на монитора, така че очите Ви да са насочени надолу, когато гледате в средата на екрана.
- Нагласете яркостта и/или контраста на монитора до удобно ниво за по-добра четемост на текста и по-голяма графична яснота.
- Отстранете отблясъците и отраженията чрез:
 - поставяне на монитора по такъв начин, че да е обрнат с лице към прозореца или към всякакъв друг източник на светлина
 - намаляване на светлината в стаята чрез използването на пердета, паравани или транспаранти
 - използване на работна лампа
 - промяна на ъгъла на гледане на монитора
 - използване на филтър за намаляване на отблясъците
 - използване на мониторна козирка, като парче картон, простиращ се от горния край на монитора
- Избягвайте нагласяването на монитора до неудобен ъгъл за гледане.
- Избягвайте гледането в източници на ярка светлина, като отворени прозорци, за дълги периоди от време.

Развиване на добри работни навици

Развийте следните работни навици за да направите употребата на компютъра Ви по отпускаща и продуктивна:

- Правете кратки почивки редовно и често.
- Правете упражнения за раздвижване/разтягане.
- Дишайте чист въздух колкото се може по-често.
- Правете упражнения често и поддържайте здраво тяло.

Declaration of Conformity



We,

Acer Computer (Shanghai) Limited

3F, No. 168 Xizang medium road, Huangpu District,
Shanghai, China

Contact Person: Mr. Easy Lai

Tel: 886-2-8691-3089 Fax: 886-2-8691-3000

E-mail: easy_lai@acer.com.tw

Hereby declare that:

Product: LCD Monitor

Trade Name: Acer

Model Number: P224W

SKU Number: P224Wxxx("x" = 0~9, a ~ z, or A ~ Z) or blank

Is compliant with the essential requirements and other relevant provisions of the following EC directives, and that all the necessary steps have been taken and are in force to assure that production units of the same product will continue comply with the requirements.

EMC Directive 2004/108/EC as attested by conformity with the following harmonized standards:

- EN55022: 2006, AS/NZS CISPR22:2006, Class B
- EN55024:1998 + A1:2001 + A2:2003
- EN61000-3-2:2000 +A2:2005, Class D
- EN61000-3-3:1995 + A1:2001

Low Voltage Directive 2006/95/EC as attested by conformity with the following harmonized standard:

- EN60950-1:2001 + A11:2004

RoHS Directive 2002/95/EC on the Restriction of the Use of certain Hazardous Substances in Electrical and Electronic Equipment.

Easy Lai
Easy Lai / Director

Acer Computer (Shanghai) Limited

Federal Communications Commission

Declaration of Conformity

This device complies with Part 15 of the FCC Rules. Operation is subject to the following two conditions: (1) This device may not cause harmful interference, and (2) This device must accept any interference received, including interference that may cause undesired operation.

The following local manufacturer/importer is responsible for this declaration:

Product name:	LCD Monitor
Model number:	P224W ("x" = 0 - 9, a - z, or A - Z or blank)
SKU number:	P224Wxxx ("x" = 0 - 9, a - z, or A - Z or blank)
Name of responsible party:	Acer America Corporation
Address of responsible party:	333 West San Carlos St. San Jose, CA 95110 USA
Contact person:	Acer Representative
Tel:	1-254-298-4000
Fax:	1-254-298-4147

Информация за Вашата безопасност и удобство	iii
Инструкции за безопасност	iii
Специални бележки за LCD мониторите	iii
Почистване на монитора	iii
Внимателно включвайте и изключвайте устройството	iii
Подсигурете достъп	iv
Безопасно слушане	iv
Предупреждения	iv
Използване на електричество	v
Обслужване на продукта	v
Допълнителна информация за безопасност	vi
Информация за рециклиране на ИТ техника	vi
Указания за изхвърляне	vii
Относно LCD пикселите	vii
Съвети и информация за удобно използване	viii
Declaration of Conformity	x
Federal Communications Commission	
Declaration of Conformity	xi
Разопаковане	1
Монтиране на основата (за избрани модели)	2
Монтиране на основата (за избрани модели)	3
Регулиране на положението на екрана	4
Свързване на захранващия кабел	4
Енергоспестяване	4
Свързване на докинг устройството (за определени модели)	5
Display Data Channel (DDC)	5
Разпределение на щифтовете на конектора	5
15-щифтов кабел за цветен сигнал	5
24-щифтов кабел за цветен сигнал	6
19-щифтов кабел за цветен сигнал*	6
Таблица за стандартна синхронизация	7
Инсталиране	8
Бутони за управление и настройка	9
Бутони за управление на предния панел	9
Acer eColor Management	10
Указания за работа	10
Характеристики и предимства	10

Съдържание

Регулиране на настройките на OSD	11
Настройка на качеството на картината	11
Регулиране на положението на OSD	12
Регулиране на настройките	13
Информация за продукта	14
Отстраняване на проблеми	15
VGA режим	15
DVI/HDMI* режим	16

Разопаковане

При разопаковането на монитора проверете дали в кашона се съдържат следните елементи и запазете опаковъчните материали, в случай че се наложи да транспортирате монитора в бъдеще.

LCD монитор

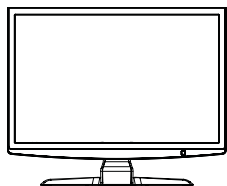

Ръководство за потребителя



Кратко ръководство



D-sub кабел

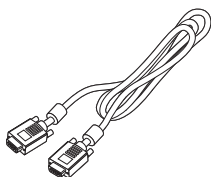

DVI кабел (само за модели с двоен вход)

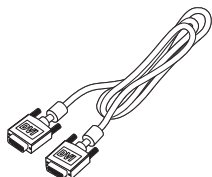

Захранващ кабел (променлив ток)

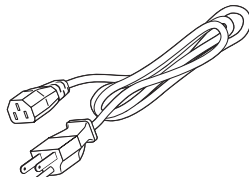

Монтиране на основата (за избрани модели)



Бележка: Извадете монитора от опаковката. Внимателно поставете монитора с лицето надолу върху стабилна повърхност – използвайте парче плат, за да предпазите екрана от надраскване.

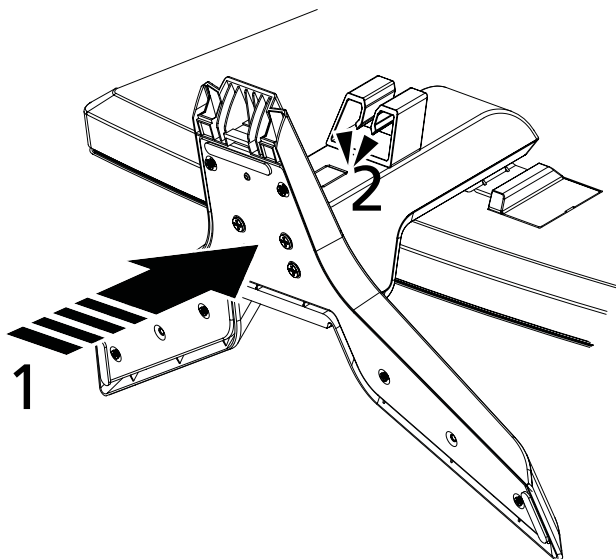

- 1 Закрепете монитора към основата.
- 2 Уверете се, че основата е блокирана в стандартната конзола на монитора.



Бележка: Внимавайте да не се нараните по време на монтажа.

Монтиране на основата (за избрани модели)



Бележка: Извадете монитора и основата му от опаковките им. Внимателно поставете монитора с лицето надолу върху стабилна повърхност – използвайте парче плат, за да предпазите екрана от надраскване.

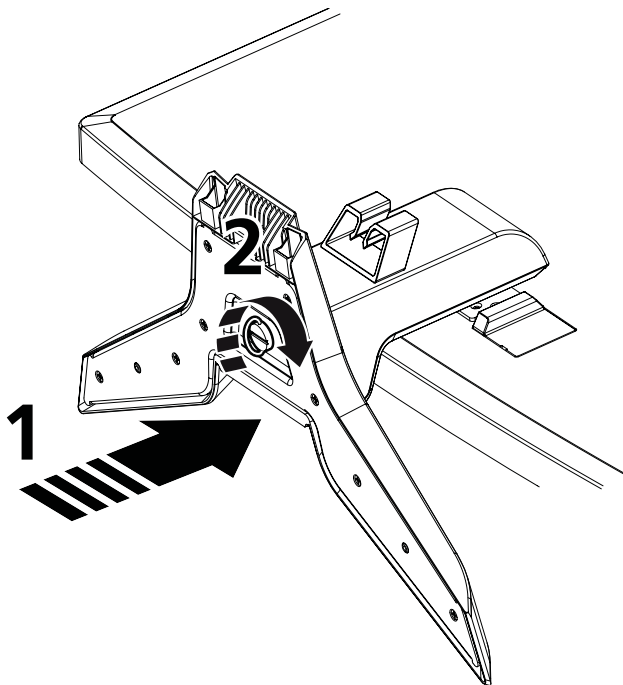

Внимание: Преди да изправите монитора, се уверете, че всички винтове са добре затегнати, в противен случай рискувате непоправимо да увредите монитора.

- 1 Закрепете конзолата на стойката на монитора към основата.
- 2 Фиксирайте основата към стандартната конзола на монитора, завъртайки белия винт с помощта на приложената планка или подходяща монета.



Бележка: Внимавайте да не се нараните по време на монтажа.

Регулиране на положението на екрана

За да оптимизирате положението за гледане, можете да регулирате наклона на монитора, като използвате и двете си ръце, за да хванете монитора за ъглите. Мониторът може да се регулира до 15° нагоре или 5° надолу.

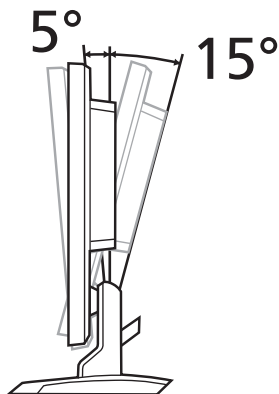

Свързване на захранващия кабел

- Първо проверете дали захранващият кабел, който използвате, е от тип, подходящ за вашия регион.
- Мониторът е с универсално захранване, което позволява работа в региони с напрежение 100/120 V променлив ток или 220/240 V променлив ток. Не се изисква настройка от страна на потребителя.
- Включете единия край на захранващия кабел във входа за променлив ток на монитора, а другия край в контакт за променлив ток.
- За устройства, работещи на 120 V променлив ток: Използвайте кабелен комплект, одобрен от UL (Underwriters Laboratory), електрически проводник тип SVT и щепсел 10 A/125 V.
- За устройства, работещи на 220/240 V променлив ток: Използвайте кабелен комплект H05VV-F и щепсел 10 A, 250 V. Кабелът и щепселът трябва да отговарят на стандартите за безопасност за страната, в която се използва оборудването.

Енергоспестяване

Мониторът ще влезе в режим “power saving” (енергоспестяване) чрез контролния сигнал от дисплей контролера, при което ще светне жълтият светодиоден индикатор за захранването.

Режим	Светодиод
Вкл.	Бял
Енергоспестяване	Кехлибареножълт

Мониторът остава в режим на енергоспестяване до засичане на контролен сигнал или до активиране на клавиатурата или мишката. Времето за възстановяване от режим на енергоспестяване до включено състояние е около 3 секунди.

Свързване на докинг устройството (за определени модели)

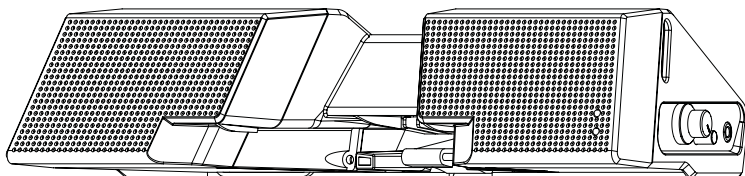

Намерете контакта за докинг устройство на задния панел и го свържете с устройството.

Display Data Channel (DDC)

За улесняване на инсталацията мониторът разполага с функцията Plug and Play („включи и работи“), ако системата ви поддържа DDC протокол. DDC (Display Data Channel) е комуникационен протокол, чрез който мониторът автоматично информира системата за своите характеристики, напр. поддържани разделителни способности и съответната синхронизация. Мониторът поддържа стандарта DDC2B.

Разпределение на щифтовете на конектора

15-щифтов кабел за цветен
сигнал

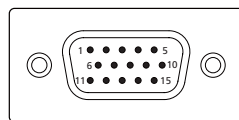

ЩИФТ №	Описание	ЩИФТ №	Описание
1	Червен	9	+5 V
2	Зелен	10	Логическо заземяване
3	Син	11	Заземяване на монитора
4	Заземяване на монитора	12	DDC-сериен данни
5	DDC-обратна връзка	13	H-sync
6	R-заземяване	14	V-sync
7	G-заземяване	15	DDC-сериен такт
8	B-заземяване		

24-щифтов кабел за цветен сигнал

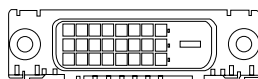

ЩИФТ №	Описание	ЩИФТ №	Описание
1	TMDS данни 2-	13	NC
2	TMDS данни 2+	14	+5 V захранване
3	TMDS данни 2/4 екраниране	15	Заземяване (обратна връзка за +5 V hsync.vsync)
4	NC	16	Детектор за включване
5	NC	17	TMDS данни 0-
6	DDC такт	18	TMDS данни 0+
7	DDC данни	19	TMDS данни 0/5 екраниране
8	NC	20	NC
9	TMDS данни 1-	21	NC
10	TMDS данни 1+	22	TMDS такт екраниране
11	TMDS данни 1/3 екраниране	23	TMDS такт+
12	NC	24	DDC TMDS такт-

19-щифтов кабел за цветен сигнал*

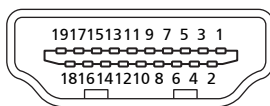

ЩИФТ №	Описание	ЩИФТ №	Описание
1	TMDS данни 2+	2	TMDS данни 2 екраниране
3	TMDS данни 2-	4	TMDS данни 1+
5	TMDS данни 1 екраниране	6	TMDS данни 1-
7	TMDS данни 0+	8	TMDS данни 0 екраниране
9	TMDS данни 0-	10	TMDS такт+
11	TMDS такт екраниране	12	TMDS такт-
13	CEC	14	Запазено (несвързано в устройството)
15	SCL	16	SDA
17	DDC/CEC заземяване	18	+5 V захранване
19	Детектор за включване		

* за избрани модели

Таблица за стандартна синхронизация

Режим		Разделителна способност		
1	VGA	640x480	60	Hz
2		640x480	72	Hz
3		640x480	75	Hz
4	MAC	640x480	66.7	Hz
5	VESA	720x400	70	Hz
6	SVGA	800x600	56	Hz
7		800x600	60	Hz
8		800x600	72	Hz
9		800x600	75	Hz
10	MAC	832x624	74.55	Hz
11	XGA	1024x768	60	Hz
12		1024x768	70	Hz
13		1024x768	75	Hz
14	MAC	1152x870	75	Hz
15	VESA	1152x864	75	Hz
16		1280x960	60	Hz
17	SXGA	1280x1024	60	Hz
18		1280x1024	75	Hz
19	VESA	1280x720	60	Hz
20	WXGA	1360x768	60	Hz
21		1280x800	60	Hz
22	WXGA+	1440x900	60	Hz
23		1440x900	75	Hz
24	SXGA+	1440x1050	60	Hz
25	WSXGA+	1680x1050	60	Hz
26	UXGA	1600x1200	60	Hz

- продуктът е паднал или корпусът му е бил увреден
- се наблюдава рязка и забележима промяна в работата на продукта, което сочи нужда от сервизно обслужване
- продуктът не работи нормално, въпреки че сте спазвали указанията за работа



.....

Бележка: Регулирайте само тези контроли, които са описани в указанията за работа, тъй като неправилното регулиране на други контроли може да причини щети и често ще е нужна много работа от квалифициран техник, за да се възстанови продукта в нормално състояние.

Взривоопасна среда

Изключвайте устройството си във всяка област, която има взривоопасна атмосфера, и следвайте всички знаци и указания. Взривоопасната атмосфера включва места, където обикновено ви инструктират да изключите двигателя на автомобила си. Искрите на подобни места могат да причинят експлозия или пожар, което пък може да предизвика телесни наранявания или дори смърт. Изключвайте уреда в близост до колонките за гориво в бензиностанции. Спазвайте ограниченията за употреба на радиооборудване в горивни складове, зони за съхранение и разпределение; химически заводи; или на места, където се извършват взривни дейности. Местата с взривоопасна атмосфера често, но не винаги, са отбелязани. Те включват помещенията под палубата на плавателни съдове, помещения за съхранение или трансфер на химикали, превозни средства, които използват втечен газ (като пропан или бутан), както и места, където въздухът съдържа химикали или частици като зрънца, прах или метални пращинки.

Допълнителна информация за безопасност

Вашето устройство и допълненията към него може да съдържат дребни частици. Дръжте ги далеч от обсега на малки деца.

Информация за рециклиране на ИТ техника

Асег е силно ангажирана с опазването на околната среда и разглежда рециклирането под формата на повторно използване и извличане на вторични суровини от използваното оборудване като един от най-високите приоритети на компанията в свеждането до минимум на въздействието върху околната среда.

Ние в Асег напълно съзнаваме въздействието на нашия бизнес върху околната среда и се стремим да открием и осигурим най-добрите работни процедури, за да намалим въздействието на нашите продукти върху околната среда.

За повече информация и помощ относно рециклирането моля посетете следния уебсайт: <http://global.acer.com/about/sustainability32.htm>

Посетете www.global.acer.com за повече информация относно възможностите и предимствата на другите ни продукти.

Инсталиране

За да инсталирате монитора на вашата главна система, следвайте стъпките по-долу:

Стъпки



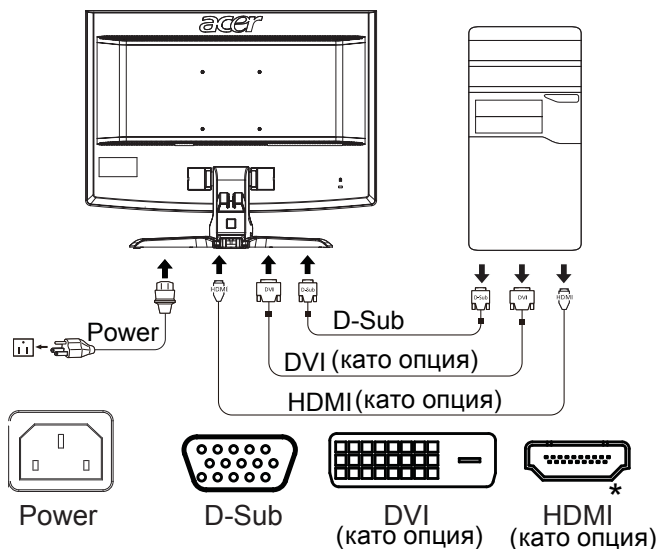

- 1 Свържете видеокабела
 - a Уверете се, че и мониторът, и компютърът са изключени.
 - b Свържете VGA видеокабела към компютъра.
 - c Свържете цифровия кабел (само за модели с двоен вход).
 - (1) Уверете се, че и мониторът, и компютърът са изключени.
 - (2) Свържете единия край на 24-цифровия DVI* кабел отзад на монитора, а другия край – към порта на компютъра.
 - (3) Свържете единия край на 19-цифровия HDMI* кабел отзад на монитора, а другия край – към порта на компютъра.
- 2 Свържете захранващия кабел
Свържете захранващия кабел към монитора и след това към правилно заземен контакт за променлив ток.
- 3 Включете монитора и компютъра
Първо включете монитора и след това компютъра. Тази последователност е много важна.
- 4 Ако мониторът не работи правилно, вижте раздела за отстраняване на проблеми, за да установите проблема.



* за избрани модели

Бутони за управление и настройка

Бутони за управление на предния панел

Икона	Обект	Описание
	Бутон/ индикатор за захранването	Изключва или включва монитора. Бяло означава включено. Кехлибареножълто означава режим на изчакване/енергоспестяване.
	Минус/плюс	Ако екранният дисплей (OSD) е активен, натиснете бутон Minus или Plus , за да превключвате между опциите на OSD.
	Функции на OSD	Натиснете, за да се покаже OSD. Натиснете отново, за да въведете избор в OSD. Моля, обърнете се към "Регулиране на настройките на OSD" на стр. 11 за повече подробности.
	Бутон за автом. настройка/ изход:	Ако екранният дисплей (OSD) е активен, натиснете Auto , за да излезете от OSD. Щом OSD бъде дезактивиран, натиснете Автом. и мониторът автоматично ще оптимизира позицията, фокуса и такта на вашия дисплей.
	Бутон Empowering	Натиснете бутона Empowering, за да отворите екранния дисплей на Acer eColor Management и да получите достъп до режимите на сценария. Моля, обърнете се към "Acer eColor Management" на стр. 10 за повече подробности.

Acer eColor Management

Указания за работа

- 1 Натиснете бутона Empowering *e*, за да отворите екранния дисплей на Acer eColor Management и да получите достъп до режимите на сценария.



- 2 Натиснете “ ◀ ” или “ ▶ ”, за да изберете режима.
- 3 Натиснете бутона Auto-adjust (автом. регулиране), за да потвърдите режима и да излезете от Acer eColor Management.

Характеристики и предимства

Икона на главното меню	Елемент от подменю	Описание
	Потребителски режим	Определен от потребителя. Настройките могат да бъдат фино настроени за всяка ситуация.
	Текстов режим	Оптималният баланс на яркост и контраст предотвратява преумората на очите. Най-удобният начин за четене на текст върху екрана.
	Стандартен режим	Настройки по подразбиране. Отразява фабричните възможности на дисплея.
	Графичен режим	Усилва цветовете и подчертава фините детайли. Изображения и снимки се появяват с живи цветове и контрастни детайли.
	Филмов режим	Показва сцени с най-ясни детайли. Предоставя изключителна визуализация, дори и в неподходящо осветена среда.

Регулиране на настройките на OSD





Бележка: Следващото е само за обща информация. Характеристиките на конкретния продукт може да бъдат различни.

OSD може да се използва за регулиране на настройките на вашия LCD монитор.

Натиснете бутона **Menu**, за да активирате OSD менюто. Можете да използвате OSD, за да настроите качеството на картината, положението на OSD и общите настройки. За по-задълбочени настройки, моля да се обърнете към следващата страница:

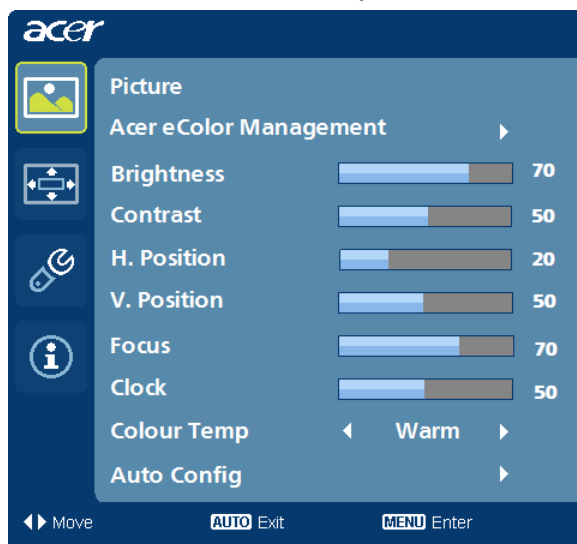
Настройка на качеството на картината



- 1 Натиснете бутона Menu, за да активирате OSD менюто.
- 2 С помощта на бутоните </>, изберете  Picture от менюто на OSD. След това достигнете до параметъра на картината, който искате да настроите.
- 3 Използвайте бутоните </>, за да регулирате скалите-плъзгачи.
- 4 Менюто Picture може да се използва за настройка на яркостта (Brightness), контраста (Contrast), цветната температура (Colour Temp), за автоматична настройка (Auto Config), както и за други характеристики на образа.

Регулиране на положението на OSD

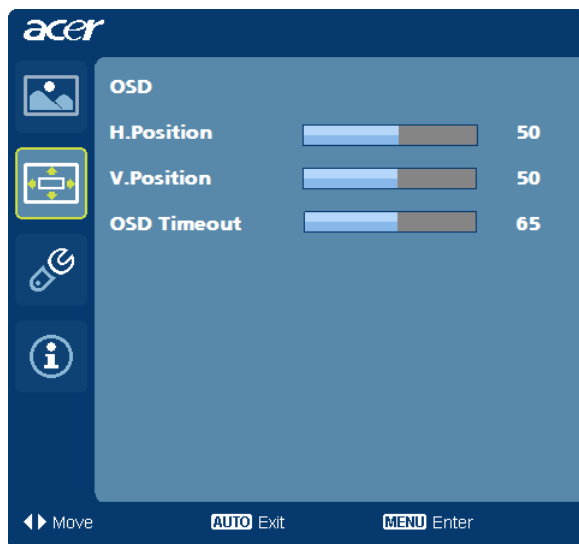

- 1 Натиснете бутона Menu, за да активирате OSD менюто.
- 2 С помощта на бутоните за посоки изберете  OSD от екранното меню. След това достигнете до параметъра, който искате да настроите.

Регулиране на настройките



- 1 Натиснете бутона Menu, за да активирате OSD менюто.
- 2 С помощта на бутоните </>, изберете  Setting от менюто на OSD. След това достигнете до параметъра, който искате да настроите.
- 3 Менюто Настройка (Setting) може да се използва за избор на езика за екранното меню и за други важни настройки.

Информация за продукта



- 1 Натиснете бутона Menu, за да активирате OSD менюто.
- 2 С помощта на бутоните ◀/▶, изберете  Information от менюто на OSD. Извежда се основната информация за LCD монитора за конкретната му конфигурация.

Отстраняване на проблеми

Преди да дадете LCD монитора на сервиз, вижте списъка по-долу, за да проверите дали можете сами да откриете проблема.

VGA режим

Проблем	Състояние на светодиода	Решение
Няма картина	Бял	От екранното меню настройте яркостта и контраста на максималните стойности или върнете настройките им по подразбиране.
	Изкл.	Проверете бутона за захранването. Проверете дали захранващият кабел е свързан правилно към монитора.
	Кехлибареножълт	Проверете дали видеокабелът е свързан правилно отзад на монитора. Проверете дали компютърната система е включена и е в режим на енергоспестяване/изчакване.
Нестабилна картина		Проверете дали спецификацията на графичния адаптер отговаря на монитора, тъй като това може да причинява несъответствие в честотите на входящия сигнал.
Аномална картина	Картината липсва, не е центрирана, твърде голяма е или е твърде малка на екрана.	Като използвате OSD, регулирайте фокуса, такта, хоризонталната и вертикалната позиция с нестандартни сигнали.
		Проверете настройката на дисплея на вашата система. В случай че липсва картина, моля изберете друга разделителна способност или вертикалната честота на опресняване. Изчакайте няколко секунди след регулиране на размера на изображението, преди да смените или изключите сигналния кабел или да изключите монитора.

DVI/HDMI* режим

Проблем	Състояние на светодиода	Решение
Няма картина	Бял	От екранното меню настройте яркостта и контраста на максималните стойности или върнете настройките им по подразбиране.
	Изкл.	Проверете бутона за захранването. Проверете дали захранващият кабел е свързан правилно към монитора.
	Кехлибареножълт	Проверете дали видеокабелът е свързан правилно отзад на монитора. Проверете дали компютърната система е включена и е в режим на енергоспестяване/изчакване.

* за избрани модели