

Acer LCD monitors

Lietotāja rokasgrāmata

Autoritātes © 2008. Acer Incorporated.

Visas tiesības paturētas.

Lietotāja rokasgrāmata Acer LCD monitoram

Oriģinālizdevums: 06/2008

Changes may be made periodically to the information in this publication without obligation to notify any person of such revisions or changes. Such changes will be incorporated in new editions of this manual or supplementary documents and publications. This company makes no representations or warranties, either expressed or implied, with respect to the contents hereof and specifically disclaims the implied warranties of merchantability or fitness for a particular purpose.

Record the model number, serial number, purchase date and place of purchase information in the space provided below. The serial number and model number are recorded on the label affixed to your computer. All correspondence concerning your unit should include the serial number, model number and purchase information.

No part of this publication may be reproduced, stored in a retrieval system, or transmitted, in any form or by any means, electronically, mechanically, by photocopy, recording or otherwise, without the prior written permission of Acer Incorporated.

Lietotāja rokasgrāmata Acer LCD monitoram

Model number: _____

Serial number: _____

Date of purchase: _____

Place of purchase: _____

Acer un Acer logotips ir reģistrētas korporācijas Acer prečzīmes. Citu uzņēmumu produktu nosaukumi vai prečzīmes šeit tiek lietotas tikai identifikācijas nolūkā un pieder to attiecīgajiem īpašniekiem.

Informācija jūsu drošībai un ērtībai

Norādījumi par darba drošību

Rūpīgi izlasiet norādījumus. Saglabājiet šo dokumentu izmantošanai nākotnē. Ievērojiet visus brīdinājumus un norādījumus, kas ir produkta marķējumā.

Īpaši norādījumi par LCD monitoriem

Sekojošās pazīmes attiecas uz LCD monitoriem un nenorāda uz esošu problēmu.

- Fluorescējošās gaismas dēļ displejs var ņirbēt pirmās lietošanas laikā. Izslēdziet un atkal ieslēdziet strāvas padeves pogu, lai pārliecinātos, ka tas vairs neņirb.
- Atkarībā no uzstādītā darbvirsma attēla displeja spilgtums var būt nedaudz nevienlīdzīgs.
- LCD monitoram ir 99,99 vai vairāk procenti izpildpikseļu. Tie var ietvert arī 0,01 vai mazāk procentus bojājumu, piemēram, trūkstošu pikseli vai tādu, kas ir gaišs visu laiku.
- Ja viens attēls ticis attēlots vairākas stundas, LCD monitoru īpašību dēļ šī attēla ēna var saglabāties arī pēc attēla nomaiņas. Tādā gadījumā displejs pamazām atjaunojas nomainot attēlu vai arī izslēdzot strāvas padeves pogu uz vairākām stundām.

Monitora tīrīšana

Rūpīgi sekojiet aprakstītajiem monitora tīrīšanas norādījumiem.

- Pirms monitora tīrīšanas atvienojiet strāvas padeves kabeli no sienas.
- Noslaukiet monitora displeju un korpusu ar mīkstu audumu.

UZMANĪGI ar spraudni kā atvienošanas ierīci

Ievērojiet šādas vadlīnijas, kad pieslēdzat vai atslēdzat barošanu barošanas blokam:

- Pārliecinieties, ka monitors ir piestiprināts tā pamatnei pirms strāvas padeves vada pieslēgšanas maiņstrāvas rozetei.
- Pārliecinieties, ka šķidro kristālu monitors un dators ir izslēgti pirms jebkura kabeļa pievienošanas vai strāvas padeves vada izraušanas.
- Kad Jums no iekārtas ir jāatslēdz barošana, pārliecinieties, vai barošanas auklas spraudnis ir izvilkts no tīkla ligzdas.

UZMANĪBU pieejām

Pārlicinieties, vai barošanas ligzda, kurai Jūs pieslēdzat barošanas auklu, ir viegli pieejama un atrodas pēc iespējas tuvāk iekārtas operatoram. Kad Jums no iekārtas ir jāatslēdz barošana, pārlicinieties, vai barošanas auklas spraudnis ir izvilktis no tīkla ligzdas.

Droša klausīšanās

Lai pasargātu dzirdi, ievērojiet šos noteikumus, ko ieteikuši dzirdes veselības speciālisti.

- Lai pasargātu dzirdi, ievērojiet šos noteikumus, ko ieteikuši dzirdes veselības speciālisti.
- Pēc skaļuma iestatīšanas, nepalīciniet to, kad Jūsu dzirde būs pielāgojusies.
- Ierobežojiet skaļas mūzikas klausīšanās ilgumu.
- Izvairieties no skaļuma palielināšanas, lai nomāktu apkārtējo troksni.
- Ja nedzirdat, ko saka apkārtējie, samaziniet skaļumu.

Brīdinājumi

- Neizmantojiet šo produktu ūdens tuvumā.
- Šo produktu nedrīkst novietot uz nestabiliem ratiem, statīviem vai galdiem. Ja produkts nokrīt zemē, tas var tikt nopietni sabojāts.
- Spraugas un atveres ir paredzētas ventilācijai, lai nodrošinātu produkta drošu darbību un pasargātu to no pārkaršanas. Šīs atveres nedrīkst aizsprostot vai aizsegt. Šīs atveres nekad nedrīkst aizsegt, novietojot produktu uz gultas, dīvāna, paklāja vai līdzīgas virsmas. Šo produktu nekad nedrīkst pie vai virs radiatora vai siltā gaisa pieplūdes režģa, kā arī noslēgtā mēbelē, ja nav nodrošināta laba ventilācija.
- Nekad nebāziet jebkādas priekšmetus šī produkta korpusa atverēs, jo tie var pieskarties bīstama sprieguma punktiem vai izveidot īsslēgumu, kas var radīt ugunsgrēku vai dot strāvas triecienu. Nekad neļaujiet šajā produktā iekļūt šķidrumiem.
- Lai izvairītos no iekšējo komponentu bojājumiem un novērstu bateriju sūci, nenovietojiet šo produktu uz vibrējošām virsmām.
- Nekad to neizmantojiet sporta, vingrošanas vai jebkurā vibrējošā vidē, kas, iespējams, radīs negaidītu īssavienojuma strāvu vai sabojās iekšējās ierīces.

Elektriskās strāvas lietošana

- Šo produktu jādarbina, izmantojot tāda veida strāvu, kāda norādīta uz apzīmējuma uzlīmes. Ja neesat pārliecināts par pieejamās strāvas veidu, sazinieties ar strāvas dīleri vai vietējo elektroenerģijas uzņēmumu.
- Neļaujiet nekam gulēt uz strāvas vada. Nenovietojiet šo produktu vietā, kur cilvēki var uzkāpt strāvas vadam.

- Ja ar produktu izmantojat vada pagarinātāju, pārliecinieties, ka kopējais pagarinātājam pieslēgto ierīču strāvas stiprums nepārsniedz tādu, ko uztur pagarinātājs. Tāpat pārliecinieties, ka visu ierīču, kas pieslēgtas vienai sienas kontaktligzdai, kopējais strāvas spriegums nepārsniedz tādu, ko uztur drošinātājs.
- Nepārslodziet strāvas kontaktligzdu, sadalītāju, spraudligzdu, tai pieslēdzot par daudz ierīču. Kopējā sistēmas noslodze nedrīkst pārsniegt 80% no strāvas atzara maksimālās jaudas. Ja tiek izmantoti pagarinātāji, slodze nedrīkst pārsniegt 80% pagarinātāja ieejošās maksimālās jaudas.
- Šī produkta strāvas padeves vads ir aprīkots ar trīsvadu iezemēto spraudkontakta. Spraudnis der tikai strāvas kontaktligzdai ar zemējumu. Pārliecinieties, ka strāvas padeves izvade ir pareizi iezemēta pirms strāvas padeves vada spraudkontakta iespraušanas. Neievietojiet spraudni kontaktligzdā, kad nav savienota ar zemējumu. Lai iegūtu detalizētu informāciju, sazinieties ar elektriķi.



.....

Brīdinājums! Zemējuma kontaktdakšīņa ir drošības līdzeklis. Strāvas kontaktligzdas izmantošana, kas nav pienācīgi savienota ar zemējumu, var būt par iemeslu īssavienojumam vai/un savainojumam.



.....

Piezīme: zemējuma kontaktdakšīņa nodrošina arī labu aizsardzību pret neparedzētiem traucējumiem, ko rada citas blakus esošās elektroierīces un kas var ietekmēt šī produkta darbību.

- Izmantojiet produktu tikai kopā ar komplektā esošo strāvas padeves vada komplektu. Ja ir nepieciešams nomainīt strāvas padeves vada komplektu, pārliecinieties, ka jaunais strāvas padeves vads atbilst šādām prasībām: atdalāms tips, UL uzskaitīts/CSA sertificēts, tips SPT-2, ar minimālo nominālo vērtību 7 A 125 V, VDE vai tam ekvivalenti apstiprināts, maksimālais garums 4,6 metri (15 pēdas).

Produkta apkalpošana

Nemēģiniet pats apkalpot šo produktu, jo vāku atvēršana vai noņemšana var atklāt bīstamus strāvas mezglus vai citus bīstamus elementus. Visa veida apkalpošanu uzticiet kvalificētam apkalpošanas personālam.

Produktu atvienojiet no sienas kontaktligzdas un nododiet to kvalificētam apkalpošanas personālam, ja:

- strāvas vads vai spraudnis ir bojāts, sagriezts vai nodilis
- produktā ticis iepludināts šķidrums
- produkts pabijis lietū vai ūdenī
- produkts nokritis zemē vai bojāts tā korpuss
- manāmas ievērojamas veiktspējas izmaiņas, kas norāda uz apkalpošanas nepieciešamību
- produkts, ievērojot tā darbināšanas norādījumus, vairs nedarbojas, kā paredzēts



Piezīme: regulējiet tikai tos iestatījumus, ko paredz darbināšanas norādījumi, jo nepareiza citu iestatījumu regulēšana var būt par iemeslu bojājumiem, kuru novēršanai, lai produktu atgrieztu parastā stāvoklī, kvalificētam tehniķim jāveic sarežģītas darbības.

Eksplozijas bīstamas vides

Izslēdziet ierīci jebkuros eksplozijas bīstamos apstākļos, ievērojiet visas zīmes un norādījumus. Eksplozijas bīstami apstākļi ir vietās, kur jums parasti iesaka izslēgt transportlīdzekļa dzinēju. Dzirksteļošana šādās vietās var izraisīt eksploziju vai aizdegšanos, kā rezultātā var tikt gūti ievainojumi vai pat iestāties nāve. Izslēdziet ierīci degvielas sūkņu tuvumā tehniskās apkopes stacijās. Ievērojiet radio aprīkojuma lietošanas ierobežojumus degvielas uzpildes stacijās, vietās, kur tiek glabāta vai izplatīta degviela; ķīmiskās rūpnīcās; vai, kur tiek veiktas spridzināšanas darbības. Vietas, kas ir eksplozijas bīstamas, parasti, bet ne vienmēr, ir apzīmētas. To skaitā ir kuģu noslēgtie klāji, vietas, kur notiek ķīmikāliju pārkraušana vai glabāšana, transportlīdzekļi, kas izmanto šķīdinātu gāzi (piemēram, propānu vai butānu) un vietas, kur gaiss satur ķīmikālijas vai tādas daļiņas kā graudi, putekļi vai metālu pulveri.

Papildu drošības informācija

Jūsu ierīce un tās uzlabojumi var ietvert mazas detaļas. Neglabājiet tās maziem bērniem pieejamās vietās.

IT aprīkojuma otrreizējās pārstrādes informācija

Acer ir stingri saistījies ar vides aizsardzību un uzskata otrreizējo pārstrādi, lietota aprīkojuma savākšanas un iznīcināšanas formā, kā vienu no uzņēmuma galvenajām prioritātēm, lai mazinātu uz vidi radīto slogu.

Mēs, Acer, pilnībā apzināmies apkārtējās vides ietekmi uz mūsu biznesu un cenšamies noteikt, un nodrošināt vislabākās darbības procedūras, lai samazinātu mūsu produktu ietekmi uz apkārtējo vidi.

Lai iegūtu sīkāku informāciju un palīdzību otrreizējai pārstrādei, lūdzu, ejiet uz šo tīmekļa vietni:

<http://global.acer.com/about/sustainability32.htm>

Apmeklējiet www.global.acer.com, lai iegūtu sīkāku informāciju par citu mūsu produktu funkcijām un priekšrocībām.

Atbrīvošanās norādījumi



Kad no tās atbrīvojaties, šo elektronisko ierīci neiemetiet atkritumos. Lai mazinātu piesārņojumu un nodrošinātu globālās vides maksimālu aizsardzību, nododiet to atkārtotai pārstrādei. Lai iegūtu vairāk informācijas par WEEE (Waste from Electrical and Electronics Equipment - brāķētās elektriskās un elektroniskās iekārtas) regulām, apmeklējiet <http://global.acer.com/about/sustainability.htm>

Padomi attiecībā uz dzīvsudrabu



Projektoriem vai elektriskajiem produktiem, kuriem ir LCD/CRT monitors vai displejsšajā produktā esošā/ās lampa/as satur dzīvsudrabu un tās jānodod atkārtotai pārstrādei vai no tām jāatbrīvojas saskaņā ar vietējiem valsts vai federālajiem likumiem. Lai iegūtu vairāk informācijas, sazinieties ar Electronic Industries Alliance vietnē www.eiae.org. Lai iegūtu atbilstošu informāciju par atbrīvošanos no lampām, skatiet www.lamprecycle.org.

Paziņojums par LCD pikseļiem

LCD bloks tiek izgatavots ar augstas precīzijas ražošanas tehnoloģiju. Neskatoties uz to, daži pikseļi var laiku pa laikam nenostādāt vai parādīties kā melni vai sarkani punkti. Tas neietekmē ierakstīto attēlu un nav uzskatāms par darbības kļūdu.



ENERGY STAR (izvēlētajiem modeļiem) ir valdības izveidota programma (balstīta uz publiskām/privātām partnerattiecībām), kas nodrošina cilvēkiem iespēju izmaksu efektīvā veidā sargāt apkārtējo vidi, tai pat laikā neierobežojot produktu īpašību kvalitāti. ENERGY STAR standartam atbilstoši produkti novērš siltumnīcas efektu, jo tie atbilst striktām efektīva enerģijas patēriņa vadlīnijām,

ko noteikusi EPA (US Environmental Protection Agency - ASV vides aizsardzības aģentūra) un DOE (US Department of Energy - ASV enerģētikas departaments). Vidējā mājāsaimniecībā 75% no visas patērētās elektrības patērē mājas elektronika, kas ir izslēgta. ENERGY STAR sertificēti mājas elektronikas produkti izslēgtā stāvoklī patērē par 50% mazāk enerģijas nekā ENERGY STAR nesertificēts aprīkojums. Lai iegūtu vairāk informācijas, skatiet <http://www.energystar.gov> un <http://www.energystar.gov/powermanagement>.

Būdam ENERGY STAR partneris, Acer Inc. ir noteikusi, ka šis produkts atbilst ENERGY STAR efektīvas enerģijas izmantošanas vadlīnijām.



Piezīme: Iepriekš minētais paziņojums ir piemērojams tikai Acer šķidro kristālu monitoriem ar ENERGY STAR logotipu.

Šis produkts ir piegādāts ar iespējotiem šādiem strāvas pārvaldības iestatījumiem:

- displeja miega režīms tiek aktivizēts pēc 15 minūšu ilgas lietotāja bezdarbības.
- datora miega režīms tiek aktivizēts pēc 30 minūšu ilgas lietotāja bezdarbības.
- no miega režīma datoru var pamodināt, nospiežot barošanas pogu.

Padomi un informācija, kā ērti lietot ierīci

Pēc ilgstošas lietošanas datora lietotāji var saskarties ar graušanu acīs un galvassāpēm. Tāpat lietotāji pēc ilgas strādāšanas ar datoru riskē gūt fiziskus savainojumus. Ilga strādāšana, slihta poza, slikti darba ieradumi, stress, nepietiekami darba apstākļi, veselības stāvoklis un citi faktori ļoti palielina fizisku savainojumu iegūšanas risku.

Nepareiza datora lietošana var novest pie dažādiem muskulatūras un skeleta darbības traucējumiem. Rokās, plaukstās, plecos, kaklā un mugurā var parādīties šādi simptomi:

- tirpums vai dedzinošas sajūtas
- smeldze, jēlums vai kulsims
- sāpes, uztūkums vai pulsēšana
- stīvums vai vilkšana
- aukstums vai vājums

Ja dēļ datora lietošanas saskaraties ar šiem simptomiem vai cita veida atkarījošos vai pastāvīgu diskomfortu un/vai kaut ko saistītu ar sāpēm, nekavējoties sazinieties ar ārstu un informējiet savas darba vietas veselības un drošības nodaļu.

Šajā nodaļā ir padomi, kā vēl ērtāk lietot datoru.

Komforta zonas atrašana

Savu komforta zonu atrodiet, noregulējot monitora aplūkošanas leņķi, izmantojot kāju paliktņi vai noregulējot sēdekļa augstumu, lai justos maksimāli komfortabli. Ņemiet vērā šos padomus:

- izvairieties no ilgstošas atrašanās nemainīgā pozā
- izvairieties no noliekšanās uz priekšu un/vai atliekšanās atpakaļ
- regulāri piecelieties kājās un pastaigājiet, lai kāju muskuļus atbrīvotu no saspringuma

Rūpes par redzi

Ilgstoša skatīšanās, nepareizu briļļu vai kontaktlēcu lietošana, atspirdums, pārāk spilgts apgaismojums, slikts ekrāna fokusējums, ļoti sīki burti un maz kontrastaini displeji var radīt spriedzi Jūsu acīm. Turpmākajās nodaļās ir padomi acu noguruma mazināšanai.

Acis

- Bieži atpūtiniet acis.
- Atpūtiniet acis regulāri, skatoties garām monitoram uz kādu tālu punktu.
- Bieži mirkšķiniet acis, lai tās neizžūtu.

Displejs

- Uzturiet displeju tīru.
- Turiet galvu augstāk par displeja augšējo malu, lai Jūs skatītos uz leju, kad redzat displeja centru.
- Ieregulējiet displeja spožumu un/vai kontrastu komfortablā līmenī labai teksta lasīšanai un skaidrām grafikām.
- Novērsiet spīdumu un atstarojumus:
 - novietojiet displeju ar sāniem pret logu vai citu gaismas avotu
 - samaziniet telpas apgaismojumu ar aizkariem, žalūzijām vai aizvirtņiem
 - lietojiet apgaismojumu darba vietā
 - mainiet displeja apskates leņķi
 - lietojiet pretapzīluma filtru
 - lietojiet displeja jumiņu, piemēram, kartona gabalu virs displeja augšējās malas
- Izvairieties lietot displeju neērtā apskates leņķī.
- Izvairieties skatīties uz spilgtiem gaismas avotiem, piemēram, vaļējiem logiem, ilgāku laiku.

Labu darba iemaņu izkopšana

Izveidojiet šādas darba iemaņas, lai padarītu datora lietošanu mazāk saspringtu un produktīvāku:

- Bieži un regulāri izdariet īsus pārtraukumus darbā.
- Veiciet dažus izstaišanās vingrojumus.
- Pēc iespējas biežāk elpojiet svaigu gaisu.
- Regulāri vingrojiet un uzturiet veselu ķermeni.

Declaration of Conformity



We,

Acer Computer (Shanghai) Limited

3F, No. 168 Xizang medium road, Huangpu District,
Shanghai, China

Contact Person: Mr. Easy Lai

Tel: 886-2-8691-3089 Fax: 886-2-8691-3000

E-mail: easy_lai@acer.com.tw

Hereby declare that:

Product: LCD Monitor

Trade Name: Acer

Model Number: P224W

SKU Number: P224Wxxx ("x" = 0~9, a ~ z, or A ~ Z) or blank

Is compliant with the essential requirements and other relevant provisions of the following EC directives, and that all the necessary steps have been taken and are in force to assure that production units of the same product will continue comply with the requirements.

EMC Directive 2004/108/EC as attested by conformity with the following harmonized standards:

- EN55022:2006, AS/NZS CISPR22:2006, Class B
- EN55024:1998 + A1:2001 + A2:2003
- EN61000-3-2:2000 +A2:2005, Class D
- EN61000-3-3:1995 + A1:2001

Low Voltage Directive 2006/95/EC as attested by conformity with the following harmonized standard:

- EN60950-1:2001 + A11:2004

RoHS Directive 2002/95/EC on the Restriction of the Use of certain Hazardous Substances in Electrical and Electronic Equipment.

Easy Lai

Easy Lai / Director

Acer Computer (Shanghai) Limited

Federal Communications Commission

Declaration of Conformity

This device complies with Part 15 of the FCC Rules. Operation is subject to the following two conditions: (1) This device may not cause harmful interference, and (2) This device must accept any interference received, including interference that may cause undesired operation.

The following local manufacturer/importer is responsible for this declaration:

Product name:	LCD Monitor
Model number:	P224W ("x" = 0 - 9, a - z, or A - Z or blank)
SKU number:	P224Wxxx ("x" = 0 - 9, a - z, or A - Z or blank)
Name of responsible party:	Acer America Corporation
Address of responsible party:	333 West San Carlos St. San Jose, CA 95110 USA
Contact person:	Acer Representative
Tel:	1-254-298-4000
Fax:	1-254-298-4147

Informācija jūsu drošībai un ērtībai

Norādījumi par darba drošību	iii
Īpaši norādījumi par LCD monitoriem	iii
Monitors tīrīšana	iii
UZMANĪGI ar spraudni kā atvienošanas ierīci	iii
UZMANĪBU pieejām	iv
Droša klausīšanās	iv
Brīdinājumi	iv
Elektriskās strāvas lietošana	iv
Produkta apkalpošana	v
Papildu drošības informācija	vi
IT aprīkojuma otrreizējās pārstrādes informācija	vi
Atbrīvošanās norādījumi	vii
Paziņojums par LCD pikseliem	vii
Padomi un informācija, kā ērti lietot ierīci	viii
Declaration of Conformity	x
Federal Communications Commission	
Declaration of Conformity	xi

Izsaiņošana

	1
Pamatnes pievienošana (atsevišķiem modeļiem)	2
Pamatnes pievienošana (atsevišķiem modeļiem)	3
Displeja pozīcijas pielāgošana	4
Strāvas padeves vada pievienošana	4
Enerģijas taupīšana	4
Dokošanas ierīces pievienošana (atsevišķiem modeļiem)	5
Display Data Channel (DDC)	5
Savienotāja adatu piešķīre	5
15 adatu krāsu displeja signāla kabelis	5
24 adatu krāsu displeja signāla kabelis	6
19 adatu krāsu displeja signāla kabelis*	6

Noregulētie displeja darba režīmi

7

Instalācija

8

Lietotāja kontroles

9

Priekšējā paneļa kontroles	9
Acer eColor Management	10
Darba instrukcijas	10
Iezīmes un iespējas	10
OSD iestatījumu regulēšana	11
Attēla kvalitātes noregulēšana	11
OSD pozīcijas noregulēšana	12
Iestatījuma regulēšana	13
Informācija par produktu	14

Saturs

Problēmu novēršana

15

VGA režīms

15

DVI/HDMI* režīms

16

Izsaiņošana

Izsaiņojot pārlicinieties vai kastē ir šādas lietas un saglabājiet iepakojuma materiālu gadījumam, ja nākotnē rodas nepieciešamība monitoru transportēt.

LCD monitors

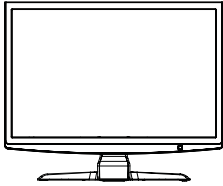

Lietotāja rokasgrāmata



Īsā uzsākšanas pamācība



D-sub kabelis

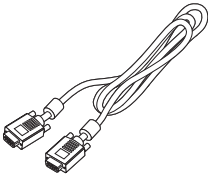

DVI kabelis (tikai divievades modelim)

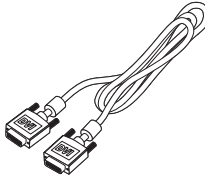

AC strāvas padeves kabelis

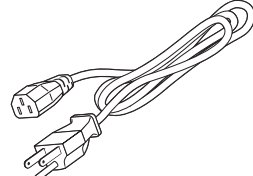

Pamatnes pievienošana (atsevišķiem modeļiem)



Piezīme: Izņemiet monitoru un monitora pamatni no iepakojuma. Uzmanīgi uzlieciet monitoru uz stabilas virsmas ar ekrānu uz leju – nokļājiet uz virsmas audumu, lai nenoskrāpētu ekrānu.

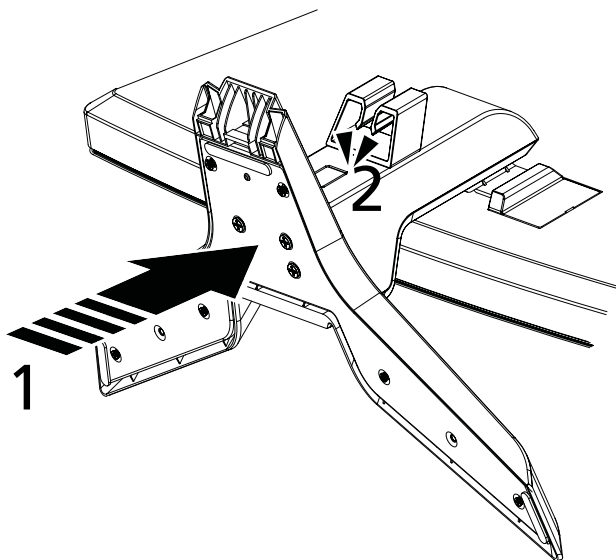

- 1 Pievienojiet pamatnei monitora statīva balstu.
- 2 Nodrošiniet, lai monitora statīva balsts ir stingri pievienots pamatnei.



Piezīme: Veicot instalāciju esiet uzmanīgi, lai nesavainotu sevi.

Pamatnes pievienošana (atsevišķiem modeļiem)



Piezīme: Izņemiet monitoru un monitora pamatni no iepakojuma. Uzmanīgi uzlieciet monitoru uz stabilas virsmas ar ekrānu uz leju – nokļājiet uz virsmas audumu, lai nenoskrāpētu ekrānu.

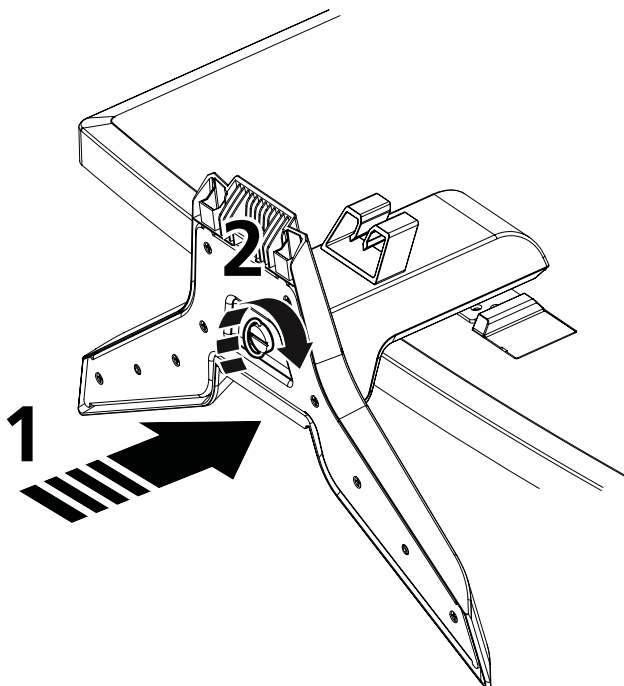

Uzmanību: pārliecinieties, lai visas skrūves ir pienācīgi pieskrūvētas pirms paceljat un atbalstāt monitoru uz pamatnes, pretējā gadījumā pastāv neatgriezenisks monitora sabojāšanas risks.

- 1 Pievienojiet pamatnei monitora statīva balstu.
- 2 Pieskrūvējiet monitora statīva balstu pamatnei, pagriežot balto skrūvi ar iebūvēto kloķīti vai atbilstošu monētu.



Piezīme: Veicot instalāciju esiet uzmanīgi, lai nesavainotu sevi.

Displeja pozīcijas pielāgošana

Lai uzlabotu redzamības stāvokli, jūs varat noregulēt monitora slīpumu, ar abām rokām turot monitora stūrus. Monitoru var noregulēt līdz 15 grādiem uz augšu vai līdz 5 grādiem uz leju.

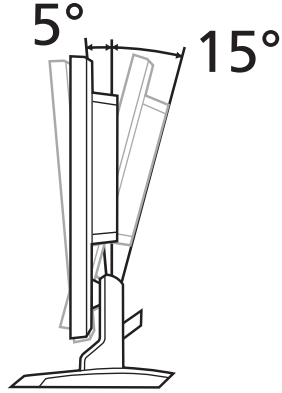

Strāvas padeves vada pievienošana

- Vispirms pārliecinieties, ka izmantojamais strāvas padeves kabelis atbilst jūsu reģionā lietotajiem.
- Šim monitoram ir universāla strāvas padeves sistēma, kas darbojas gan 100/120 V AC, gan 220/240 V AC. Lietotājam tas nav jāiestata.
- Pievienojiet vienu kabeļa galu ievades pieslēgvietai un otru kabeļa galu attiecīgajai kontaktligzdai.
- Lietojot 120 V AC:
Izmantojiet jūsu reģionā lietojamu vadu komplektu, SVT kabeli un 10 A/125 V.
- Lietojot 220/240 V AC:
Izmantojiet vadu komplektu, kas sastāv no H05VV-F vada un 10 A, 250 V kontaktdakšas. Vadu komplektam jāatbilst tās valsts drošības noteikumiem, kurā ierīce tiks instalēta.

Enerģijas taupīšana

Monitors ieslēgsies „Enerģijas taupīšanas” režīmā ar displeja regulatorakontroles signāla palīdzību, kas būs redzams kā strāvas padeves indikatora krāsas nomaiņšanās uz dzeltenu.

Režīms	Strāvas padeves indikatora gaisma
ieslēgts	Balts
Enerģijas taupīšana	Dzeltena

Enerģijas taupīšanas režīms būs aktīvs līdz kontroles signāla saņemšanas, klaviatūras vai peles aktivizācijas brīdim. Reģenerācijas laiks no “strāvas padeves ekonomijas” režīma atpakaļ uz “ieslēgts” ir aptuveni 3 sekundes.

Dokošanas ierīces pievienošana (atsevišķiem modeļiem)

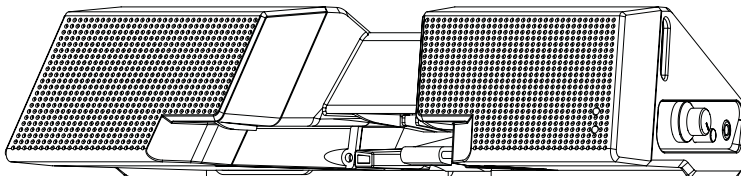

Novietojiet dokošanas ierīci priekšējā paneļa savienotājam un pievienojiet to dokam.

Display Data Channel (DDC)

Lai padarītu vienkāršāku monitora instalāciju, tam ir Plug and Play iespēja, ja vien sistēma atbalsta DDC protokolu. DDC (Display Data Channel) ir komunikācijas protokols, ar kura palīdzību monitors automātiski informē pievienoto sistēmu par tā iespējām, piemēram, atbalstīto izšķirtspēju un atbilstošo laika koordināciju. Monitors atbalsta DDC2B standartu.

Savienotāja adatu piešķire

15 adatu krāsu displeja signāla kabelis

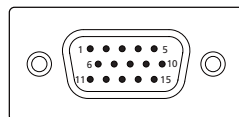

Kontak-tadatas nr.	Apraksts	Kontak-tadatas nr.	Apraksts
1	Sarkans	9	+5 V
2	Zaļš	10	Loģiskā nulle
3	Ziļš	11	Monitora zemējums
4	Monitora zemējums	12	DDC-seriālie dati
5	DDC-atgriezeniskais	13	H-sinhr.
6	R-zemējums	14	V-sinhr.
7	G-zemējums	15	DDC-seriālais sinhronizators
8	B-zemējums		

24 adatu krāsu displeja signāla kabelis

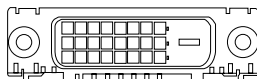

Kontak-tadatas nr.	Apraksts	Kontak-tadatas nr.	Apraksts
1	TMDS dati 2-	13	NC
2	TMDS dati 2+	14	+5 V strāvas avots
3	TMDS datu 2/4 ekrāns	15	GND (atgriez. +5 V h-sinhr. v-sinhr.)
4	NC	16	Karstā spraudņa detektors
5	NC	17	TMDS dati 0-
6	DDC sinhronizators	18	TMDS dati 0+
7	DDC dati	19	TMDS datu 0/5 ekrāns
8	NC	20	NC
9	TMDS dati 1-	21	NC
10	TMDS dati 1+	22	TMDS sinhr. ekrāns
11	TMDS datu 1/3 ekrāns	23	TMDS sinhr. +
12	NC	24	DDC TMDS sinhr. -

19 adatu krāsu displeja signāla kabelis*

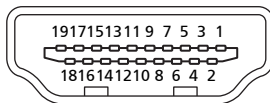

Kontak-tadatas nr.	Apraksts	Kontak-tadatas nr.	Apraksts
1	TMDS dati 2+	2	TMDS datu 2 ekrāns
3	TMDS dati 2-	4	TMDS dati 1+
5	TMDS datu 1 ekrāns	6	TMDS dati 1-
7	TMDS dati 0+	8	TMDS datu 0 ekrāns
9	TMDS dati 0-	10	TMDS sinhr. +
11	TMDS sinhr. ekrāns	12	TMDS sinhr. -
13	CEC	14	Rezervēts (N.C. uz ierīces)
15	SCL	16	SDA
17	DDC/CEC zemējums	18	+5 V strāvas avots
19	Karstā spraudņa detektors		

* atsevišķiem modeļiem

Noregulētie displeja darba režīmi

Režīms		Izšķirtspēja		
1	VGA	640x480	60	Hz
2		640x480	72	Hz
3		640x480	75	Hz
4	MAC	640x480	66.7	Hz
5	VESA	720x400	70	Hz
6	SVGA	800x600	56	Hz
7		800x600	60	Hz
8		800x600	72	Hz
9		800x600	75	Hz
10	MAC	832x624	74.55	Hz
11	XGA	1024x768	60	Hz
12		1024x768	70	Hz
13		1024x768	75	Hz
14	MAC	1152x870	75	Hz
15	VESA	1152x864	75	Hz
16		1280x960	60	Hz
17	SXGA	1280x1024	60	Hz
18		1280x1024	75	Hz
19	VESA	1280x720	60	Hz
20	WXGA	1360x768	60	Hz
21		1280x800	60	Hz
22	WXGA+	1440x900	60	Hz
23		1440x900	75	Hz
24	SXGA+	1440x1050	60	Hz
25	WSXGA+	1680x1050	60	Hz
26	UXGA	1600x1200	60	Hz

Instalācija

Lai pievienotu monitoru sistēmai, sekojiet šiem soļiem:

Soļi



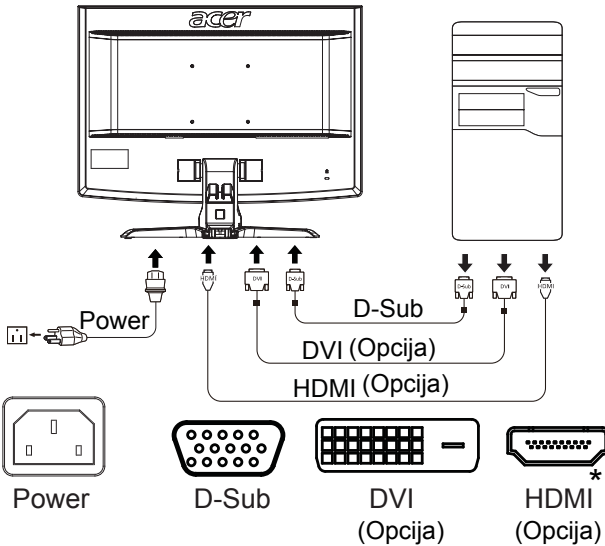

- 1 Pievienojiet video kabeli
 - a Pārliedzieties, ka gan monitors, gan dators ir izslēgti.
 - b Pievienojiet VGA video kabeli datoram.
 - c Pievienojiet digitālo kabeli (tikai dubultās ievades modeļiem).
 - (1) Pārliedzieties, ka gan monitors, gan dators ir izslēgti.
 - (2) Pievienojiet vienu 24 kontaktu DVI* kabeļa galu monitora aizmugurē un otru pieslēgvietai datora aizmugurē.
 - (3) Pievienojiet vienu 19 kontaktu HDMI* kabeļa galu monitora aizmugurē un otru pieslēgvietai datora aizmugurē.
- 2 Pievienojiet strāvas padeves vadu
Pievienojiet strāvas padeves vadu monitoram, un pēc tam pareizi iezemētai kontaktligzdai.
- 3 Ieslēdziet monitoru un datoru
Vispirms ieslēdziet monitoru un pēc tam datoru. Šādas kārtības ievērošana ir ļoti svarīga.
- 4 Ja monitors joprojām nedarbojas, meklējiet problēmas cēloni sadaļā „Problēmu novēršana”.



* atsevišķiem modeļiem

Lietotāja kontroles

Priekšējā paneļa kontroles

Ikona	Punkts	Apraksts
	Barošanas poga/indikators	Ieslēdz/izslēdz monitoru. Balts norāda, ka ir ieslēgts. Dzeltens norāda gaidstāves/elektrības ekonomijas režīmu.
	Mīnuss/pluss	Ja OSD ir aktīvs, piespiediet " Mīnuss " vai " Pluss " pogu, lai pārslēgtos starp OSD opcijām.
	OSD funkcijas	Piespiediet, lai skatītu OSD. Piespiediet vēlreiz, lai ievadītu izvēli OSD. Lai iegūtu vairāk informācijas, lūdzu, skatieties "OSD iestatījumu regulēšana" on page 11.
	Automātiskās pielāgošanas poga/izeja	Ja OSD ir aktīvs, piespiediet " Auto ", lai izietu no OSD. Kad OSD ir neaktīvs, piespiediet " Auto " un monitors automātiski optimizēs displeja pozīciju, fokusu un displeja pulksteni.
	„Empowering” (pilnvarošanas) taustiņš	ospiediet „Empowering” (pilnvarošana) taustiņu, lai atvērtu Acer eColor Management OSD un piekļūtu scenāriju režīmiem. Lai iegūtu vairāk informācijas, lūdzu, skatieties "Acer eColor Management" on page 10.

Acer eColor Management





Darba instrukcijas

1. Piespiediet **e** "Empowering" (pilnvarošana) taustiņu, lai atvērtu Acer eColor Management OSD un lai piekļūtu scenāriju režīmiem.



2. Nospiediet "◀" "vai" "▶", lai izvēlētos vajadzīgo režīmu.
3. Lai apstiprinātu režīmu piespiediet automātiskas noregulēšanas pogu un izejiet no Acer eColor Management.

Iezīmes un iespējas

Galvenās izvēles ikona	Apakšizvēlnes ikona	Apraksts
	Lietotāja	Lietotāja izvēle iestatījumus var precīzi noregulēt atbilstoši vajadzībām.
	Teksta	Optimālā spilgtuma un kontrasta attiecība novērš acu nogurumu. Visērtākā teksta lasīšana uz ekrāna.
	Standarta	Noklusētie iestatījumi. Atbilst displeja dabiskajām iespējām.
	Grafikas	Spilgtina krāsas un izceļ sīkas detaļas. Attēli un fotogrāfijas redzamas dzīvās krāsās ar asām detaļām.
	Filmu	Parāda attēlu ar visskaidrākām detaļām. Nodrošina lielisku skatīšanos pat nepiemērotā apgaismojumā.

OSD iestatījumu regulēšana





Piezīme: Šī informācija ir tikai vispārīgai uzziņai. Patiesās produkta īpašības var mainīties.

OSD var arī izmantot, lai noregulētu sava LSD monitora iestatījumus.

Nospiediet **Menu**-pogu, lai atvērtu OSD. Jūs varat izmantot OSD, lai noregulētu attēla kvalitāti, OSD pozīciju un galvenos iestatījumus. Informāciju par papildinātiem iestatījumiem, lūdzu, skatieties nākamajā lapā:

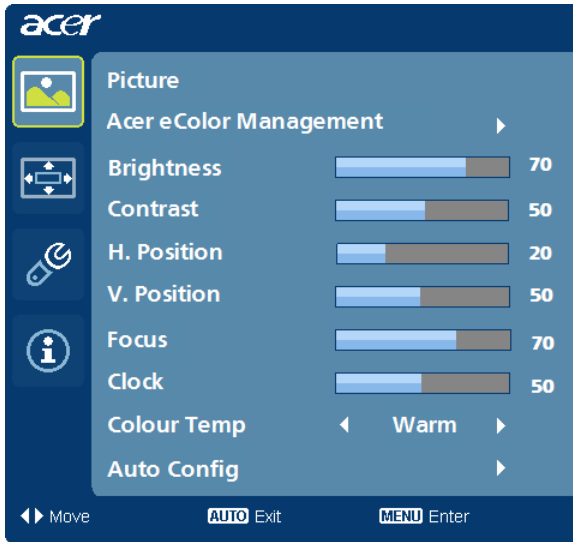
Attēla kvalitātes noregulēšana



- 1 Nospiediet Menu taustiņu, lai aktivizētu OSD.
- 2 Izmantojot </> taustiņus, izvēlieties OSD  Picture. Tad pārvietojieties uz attēla elementu, kuru vēlaties noregulēt.
- 3 Izmantojiet </> taustiņus, lai regulētu slīdošās skalas.
- 4 Picture izvēlni var izmantot, lai noregulētu pašreizējo spilgtumu, kontrastu, krāsas intensitāti, automātisko konfigurāciju un citus ar attēla kvalitāti saistītos iestatījumus.

OSD pozīcijas noregulēšana

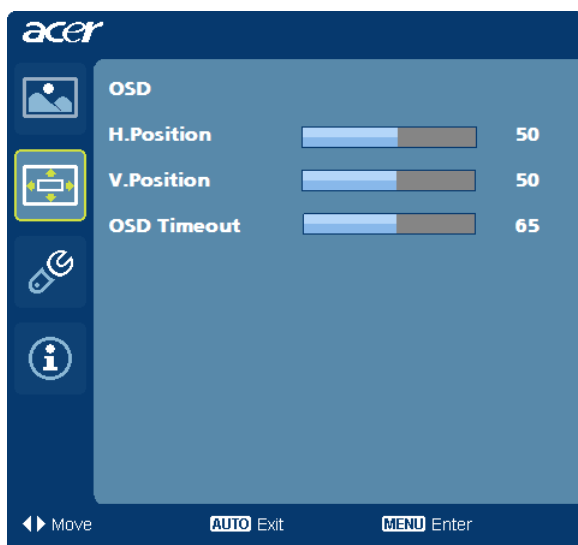

- 1 Nospiediet Menu taustiņu, lai aktivizētu OSD.
- 2 Izmantojot virziena taustiņus, ekrāna displejā izvēlieties  OSD. Tad pārvietojieties uz pazīmi, kuru vēlaties noregulēt.

Iestatījuma regulēšana



- 1 Nospiediet Menu taustiņu, lai aktivizētu OSD.
- 2 Izmantojot ◀▶ taustiņus, OSD izvēlieties  Setting. Tad pārvietojieties uz pazīmi, kuru vēlaties noregulēt.
- 3 Setting izvēli iespējams izmantot, lai noregulētu ekrāna Menu Language un citus nozīmīgus iestatījumus.

Informācija par produktu



- 1 Nospiediet Menu taustiņu, lai aktivizētu OSD.
- 2 Izmantojot \leftarrow/\rightarrow taustiņus, izvēlieties OSD  Information. Tad parādīsies pamatinformācija par LCD monitoru pašreizējai ievadei.

Problēmu novēršana

Problēmu gadījumā vispirms pārbaudiet vai tās nav iespējams noteikt pēc Problēmu novēršanas sadaļas un tikai tad nogādājiēt LCD monitoru uz sertificētu apkalpes centru.

VGA režīms

Problēma	Gaismas diožu statuss	Risinājums
Nav attēla	Balts	Izmantojot OSD, noregulējiet spilgtumu un kontrastu uz maksimālo vai atjaunojiet nostādījumus.
	Izslēgts	Pārbaudiet jaudas slēdzi. Pārbaudiet, vai strāvas padeves vads ir atbilstoši pievienots monitoram.
	Dzeltēna	Pārbaudiet, vai video kabelis ir pareizi pieslēgts monitora aizmugurei. Pārbaudiet, vai datora sistēma ir ieslēgta un elektropadeves ekonomijas/gaidstāves režīmā.
Nestabils attēls		Pārbaudiet, vai grafikas kabeļa tips atbilst monitoram, jo atšķirības var radīt ieejošā signāla frekvences nesaskaņotību.
Neatbilstošs attēls	Nav attēla, neatrodas centrā, ekrānā pārāk liels vai pārāk mazs.	Pārbaudiet sistēmas displeja iestatījumu. Attēla neesamības gadījumā, lūdzu, izvēlieties citu izšķirtspēju vai vertikālās atsvaidzes intensitāti. Uzgaidiet dažas sekundes pēc attēla izmēra noregulēšanas, pirms to atkal izmainat vai atvienojat kabeli, vai izslēdzat monitoru.

DVI/HDMI* režīms

Problēma	Gaismas diožu statuss	Risinājums
Nav attēla	Balts	Izmantojot OSD, noregulējiet spilgtumu un kontrastu uz maksimālo vai atjaunojiet nostādījumus.
	Izslēgts	Pārbaudiet jaudas slēdži. Pārbaudiet, vai elektrības kabelis ir pareizi pieslēgts monitoram.
	Dzeltena	Pārbaudiet, vai video kabelis ir pareizi pieslēgts monitora aizmugurei. Pārbaudiet, vai datora sistēma ir ieslēgta un elektropadeves ekonomijas/gaidstāves režīmā.

* atsevišķiem modeļiem