

Aceri LCD monitor

Kasutusjuhend

Copyright © 2008. Acer Incorporated.
Kõik õigused kaitstud

Aceri LCD monitori kasutusjuhend
Originaalväljaanne: 06/2008

Selles publikatsioonis olevasse informatsiooni tehakse perioodiliselt muutusi, ilma kohustuseta teavitada kedagi sääraestest parandustest või muudatustest. Sääraseid muutusi tehakse selle juhendi uutesse väljaannetesse või täiendavatesse dokumentidesse ja publikatsioonidesse. Ettevõtte ei esita selle sisu kohta mingeid sõnaliselt väljendatud ega väljendamatat garantiisid või väiteid ning eitab eraldi sõnaliselt väljendamatat garantiisid müüdavuse või teatud otstarbeks sobivuse kohta.

Pange allpool olevatesse lahtritesse kirja mudeli number, seerianumber ning info ostukuupäeva ja ostmise koha kohta. Seerianumber ja mudeli number on kirjas arvuti külge kinnitatud sildil. Kõik seadet puudutavad kirjad peaksid sisaldama seerianumbrit, mudeli numbrit ning ostuinformatsiooni.

Ühtegi selle publikatsiooni osa ei või reprodutseerida, salvestada otsingusüsteemi ega edastada üheski vormis või kujul, olgu siis elektrooniliselt, mehaaniliselt, fotokoopia, helisalvestusena või mingil muul moel, ilma Acer Incorporated'i eelneva kirjaliku loata.

Aceri LCD monitori kasutusjuhend

Mudeli number: _____

Seerianumber: _____

Ostukuupäev: _____

Ostukoht: _____

Acer ja Acer'i logo on Acer Incorporated'i registreeritud kaubamärgid. Teiste ettevõtete toodete nimesid ja kaubamärke kasutatakse siin ainult identifitseerimise eesmärkidel ning need kuuluvad vastavatele ettevõtetele.

Teave seadme ohutuks ja mugavaks kasutamiseks

Ohutusjuhised

Lugege neid juhiseid tähelepanelikult. Hoidke seda dokumenti alles tulevikus lugemiseks. Järgige kõiki tootele märgitud hoiatusi ja juhiseid.

Erimärkusi LCD-monitoride kohta

Järgnevad sümptomid on LCD-monitoride puhul normaalsed ja ei viitaprobleemidele.

- Fluorestseeriva valguse eripära tõttu võib ekraan esmasel kasutamisel väreleda. Lülitage monitor välja ja uuesti sisse tagasi, et kindlustada väreluse kadumine.
- Te võite avastada ekraanil ebaühtlase heleduse, olenevalt kasutatavast töölaua taustast.
- LCD ekraanil on 99,99% ja enam efektiivseid pikseleid. Ekraanil võibolla 0,01% või vähem vigaseid pikseleid, nt kadunud pikselid või pikselid, mis on heledad kogu aeg.
- LCD ekraani omapära tõttu võib tunde ees olnud pildi vahetamisel jääda järelkujutis. Säärasel juhul taastub ekraan tasapisi piltidevahetumisel või tundideks välja lülitamisel.

Monitori puhastamine

Monitori puhastamisel järgige palun alltoodud juhtnõore.

- Enne puhastamist eemaldage alati monitor vooluvõrgust.
- Ekraani ning kesta pühkimiseks kasutage pehmet riidet.

Seadme lahtiühendamisel tuleb pistikut ETTEVAATLIKULT käsitseda

Toiteploki ühendamisel ja lahtiühendamisel järgige alltoodud juhtnõore:

- Enne toitejuhtme vahelduvvooluvõrku ühendamist tehke kindlaks, et monitor on alusele kinnitatud.
- Enne kaablite ühendamist või toitejuhtme eemaldamist vooluvõrgust tehke kindlaks, et LCD monitor ja arvuti on mõlemad välja lülitatud.
- Kui süsteem kasutab mitut toiteallikat, lahutage süsteemist toide, ühendades toiteallikatest lahti kõik toitekaablid.

HOIATUS ligipääsetavuse kohta

Veenduge, et pistikupesa, millesse te toitekaabli ühendate, on kergesti ligipääsetav ja asub võimalikult kasutaja lähedal. Kui te peate seadme vooluvõrgust lahutama, siis ühendage kindlasti toitekaabel pistikupesast lahti.

Ohutu kuulamine

Järgige kuulmisspetsialistide poolt kõrvakuulmise kaitsmiseks antud juhiseid.

- Suurendage helitugevust astmeliselt, kuni kuuldav heli on selge, sobival helitugevusel ja moonutatusteta.
- Pärast helitugevuse seadmist ärge suurendage seda ka siis, kui kõrvad on helivaljusega kohanenud.
- Vähendage suurel helitugevusel muusika kuulamise aega.
- Vältige helitugevuse suurendamist ümbritseva müra blokeerimise eesmärgil.
- Kui te ei kuule, mida teie läheduses viibivad inimesed räägivad, siis vähendage helitugevust.

Hoiatused

- Ärge kasutage seda toodet vee lähedal.
- Ärge paigutage seda toodet ebastabiilsele kärele, alusele või lauale. Kukkumisekorral võib seade tõsiselt kahjustuda.
- Pilud ja avad on ette nähtud ventileerimiseks, et tagada toote tõrgetetatoimimine ja vältida selle ülekuumenemist. Neid avasid ei tohi blokeerida ega kinni katta. Neid avasid ei tohi kunagi blokeerida, asetades toote voodile, diivanile, vaibale vms pinnale. Toodet ei tohi kunagi asetada radiaatori ega küttekeha lähedale või ehitada seda mööblisse, kui pole tagatud piisavat ventilatsiooni.
- Ärge kunagi lükake seadme korpuse piludesse mis tahes esemeid, kuna need võivad puudutada ohtlikke pingestatud kohti või lühistada komponente, põhjustades seeläbi tulekahju või elektrilöögi. Ärge kallake kunagi tootele mingit vedelikku.
- Vältimaks sisekomponentide kahjustamist ja aku leket, hoiduge tootepaigutamisest vibreerivale pinnale.
- Ärge kunagi kasutage seda keskkonnas, kus sporditakse või treenitakse või mis muul põhjusel vibreerib – see põhjustaks tõenäoliselt ootamatuid lühiseid või kahjustaks siseosi.

Elektrivoolu kasutamine

- Toodet tuleb kasutada markeeringul osutatud voolul. Kui Te pole kindel olemasoleva voolu tüübis, konsulteerige oma edasimüüja või kohaliku energiafirmaga.
- Ärge laske mitte millelgi seista voolujuhtmel. Ärge paigutage toodet kohta, kus inimesed võivad juhtmele peale astuda.

- Kui tootega kasutatakse pikendusjuhet, vaadake, et pikendusjuhtmega ühendatud seadmete koguvoolutugevus ei ületaks pikendusjuhtme lubatud voolutugevust. Vaadake ka, et kõigi seinakontakti ühendatud toodete koguvoolutugevus ei ületaks kaitsme oma.
- Ärge koormake seinakontakti, pikendusjuhet või pistikupesa üle, ühendades sinna liiga palju seadmeid. Süsteemi kogukoormus ei tohiks ületada 80% vooluringi nimitugevusest. Kui kasutatakse pikendusjuhtmeid, ei tohiks koormus ületada 80% pikendusjuhtme nimisisendvoolust.
- Toote toitejuhe on varustatud kolmejuhtmelise maandatud pistikuga. Pistik mahub ainult maandatud kontakti. Enne toitejuhtme pistiku sisestamist tehke kindlaks, et elektrikontakt on korralikult maandatud. Ärge ühendage pistikut maandamata seinakontakti. Täpsema info saamiseks võtke ühendust oma elektrikuga.



.....

Hoiatus! Maanduskontakt on mõeldud ohutuse tagamiseks. Korralikult maandamata seinakontakti kasutamine võib põhjustada elektrilööki ja/või vigastusi.



.....

Märkus: Maanduskontakt pakub ka head kaitset teiste lähedal asuvate elektriseadmete poolt tekitatud ootamatu müra eest, mis võib häirida toote tööd.

- Kasutage toodet ainult sellega kaasas oleva voolujuhtmega. Kui Teil tekib vajadus voolujuhtme väljavahetamiseks, vaadake, et uus voolujuhe vastaks järgmistele nõuetele: eemaldatavat tüüpi, UL-testitud/CSA sertifikaadiga, SPT-2 tüüpi, miinimumreiting 7 A 125 V, VDE või ekvivalentse tüübikinnitusega, maksimaalselt 4,6 meetrit (15 jalga) pikk.

Toote hooldamine

Ärge püüdke ise toote hooldust teostada, kuna katete avamine või eemaldamine võib põhjustada elektrilöögi või muu ohu. Kõigi hooldustoimingute teostamiseks tuleb pöörduda kvalifitseeritud hoolduspersonalile poole.

Ühendage see toode seinapistikupesast lahti ja pöörduge kvalifitseeritud hoolduspersonalile poole, kui:

- toitekaabel või -pistik on kahjustatud, lõigetega või kulunud
- tootesse sattus vedelikku
- toode jäi vihma kätte või sai märjaks
- toode kukkus maha või selle korpus on kahjustatud
- toote jõudlus on selgelt vähenenud ja hooldustoimingute teostamine on möödapääsmatu
- toode ei toimi normaalselt pärast kasutusjuhiste järgimist



Märkus: Reguleerige ainult neid juhtnuppe, mida on käsitletud kasutusjuhistes, kuna teiste juhtnuppude ebaõige reguleerimine võib seadet kahjustada ja põhjustada lisatöid kvalifitseeritud tehnikule, kes peab taastama tootefunktsionaalsuse.

Potentsiaalselt plahvatusohtlikud keskkonnad

Potentsiaalselt plahvatusohtliku õhuga alades lülitage oma seade välja ning järgige kõiki hoiatusmärke ja juhiseid. Potentsiaalselt plahvatusohtlike keskkondade hulka kuuluvad kõik alad, kus Teil tavaliselt kästakse sõiduki mootor välja lülitada. Sellistes kohtades võivad sädemed põhjustada plahvatust või tulekahju, mis võib lõppeda kehavigastuste või koguni surmaga. Tanklates bensiinipumpade läheduses lülitage seade välja. Järgige kõiki piiranguid, mis kehtivad raadioseadmete kasutamisel kütuseterminalides, ladustamis- ja jaotuskohtades; keemiatahastes või kohtades, kus teostatakse õhkimistöid. Tihti on plahvatusohtliku keskkonnaga alad selgelt märgistatud, kuid mitte alati. Nende hulka kuuluvad ka laevatekialused, kemikaalide transpordi- või laostuspunktid, vedelgaasi (näiteks propaani või butaani) kasutavad sõidukid ning alad, kus õhk sisaldab kemikaale või muid osakesi, näiteks tolmu, vilja- või metallitolmu.

Ohutusalaane lisateave

Teie seade ja selle lisad võivad sisaldada väikeseid osi. Hoidke neid väikelaste käeulatuses eemal.

IT-seadmete taaskäitlusteave

Acer on pühendunud keskkonnakaitsele ja peab taaskäitlust – kasutatud seadetest vabanemist ja nende utiliseerimist – ettevõtte üheks prioriteediks keskkonna koormamise vähendamisel.

Suhtume Aceris oma tegevusala keskkondlikesse tagajärgedesse väga tõsiselt ning püüame kindlaks teha ja kasutada parimaid võimalusi oma toodete keskkondliku mõju vähendamiseks.

Taaskäitlemisalase lisainformatsiooni ja abi saamiseks külastage palun järgmist veebilehekülge:

<http://global.acer.com/about/sustainability32.htm>

Meie teiste toodete omaduste ja eeliste kohta informatsiooni saamiseks külastage veebiaadressi www.global.acer.com.

Käitlemisjuhised



Ärge visake seadet prügikasti. Palun taaskäideldge see saaste vähendamiseks ning globaalse keskkonna suurima kaitse tagamiseks. Et saada rohkem informatsiooni elektroonikajäätmete kohta käivatest regulatsioonidest, vaadake

<http://global.acer.com/about/sustainability.htm>

Nõuanded elavhõbeda kohta



Projektorid või elektroonikaseadmed, millel on LCD/CRT-monitor või ekraan: toote sees olevad lambid sisaldavad elavhõbedat ning neid tuleb taaskäidelda või kõrvaldada vastavalt kohalikule, osariigi või föderaalsete seadusandlusele. Et saada rohkem informatsiooni, kontakteeruge Electronic Industries Alliance'iga aadressil www.eiae.org. Lampide käitlemise kohta käivate juhiste kohta vaadake www.lamprecycle.org.

LCD ekraani pikslitega seotud teave

LCD ekraani tootmisel on kasutatud täppistehnoloogiat. Sellele vaatamata on võimalik "surnud" pikslite või punaste/roheliste punktide esinemine ekraanil. See ei avalda mingit mõju salvestatud kujutisele ega viita talitlushäirele.



ENERGY STAR (valitud mudelitel) on valitsuse programm (avalik/erapartnerlusprogramm), mis annab inimestele võimu kaitsta keskkonda säästlikul viisil, kaotamata toote kvaliteedis või omadustes. ENERGY STAR-märgi teeninud tooted hoiavad ära kasvuhoonegaaside emissioone, vastates USA

Keskonnakaitseagentuuri (EPA) ja USA Energiadepartemangu (DOE) poolt kehtestatud rangetele energiasäästlikkuse reeglitele. Keskmises kodus tarbitakse 75% koduelektronika poolt kasutatavast elektrist ajal, mis seadmed on välja lülitatud. ENERGY STAR-märgiga koduelektronikaseadmed tarvitavad väljalülitatuna kuni 50% vähem voolu kui tavalised seadmed. Rohkem infot leiate aadressidel <http://www.energystar.gov> ja <http://www.energystar.gov/powermanagement>.

ENERGY STAR'i partnerina on Acer Inc. leidnud, et see toode vastab ENERGY STAR'i energiasäästlikkuse reeglitele.



Märkus: Ülaltoodud avaldus kehtib ainult ENERGY STAR logoga Aceri LCD monitori kohta.

Tootel on olemas energiahalduse võimalused:

- Aktiveeri ekraani unerežiim, kui arvutit pole kasutatud 15 minutit.
- Aktiveeri arvuti unerežiim, kui arvutit pole kasutatud 30 minutit.
- Ärata arvuti unerežiimist voolunupule vajutamisega.

Näpunäited ja informatsioon mugavaks kasutamiseks

Arvutikasutajad võivad pikaajalise kasutamise järel kurta silmade väsimise ja peavalude üle. Kasutajad riskivad pikaajalisel arvuti taga töötamisel ka füüsiliste vigastustega. Pikk tööaeg, vale poos, halvad tööharjumused, stress, halvad töötingimused, isiklik tervis ning muud faktorid suurendavad füüsilise vigastuse riski tunduvalt.

Arvuti vale kasutamine võib põhjustada tunnelsündroomi, kõõluse-, ja liigesepõletikku ning muid muskuloskeletaalseid häireid. Kästel, randmetel, käsivartel, õlgadel, kaelal või seljal võivad ilmneda järgmised sümptomid:

- tuimus, põletav või kihelev tunne
- valutamine, hellus või tundlikkus
- valu, paistetuse või tuikamine
- kangus või pinget
- külmus või nõrkus

Kui teil esinevad need sümptomid või muu korduv või püsiv arvuti kasutamisega seotud ebamugavustunne või valu, konsulteerige koheselt arstiga ning informeerige oma firma tervishoiu osakonda.

Järgnevad osad pakuvad nõuandeid arvuti mugavamaks kasutamiseks.

Mugavustsooni leidmine

Leidke oma mugavustsoon, seades monitori vaatenurka, kasutades jalatuge või tõstes maksimaalse mugavuse saavutamiseks oma istekõrgust. Järgige alljärgnevat näpunäiteid:

- ärge jääge liialt pikaks ajaks liikumatult ühte asendisse
- vältige ettepoole kummardamist või tahapoole nõjatumist
- tõuske regulaarselt püsti ja kõndige ringi, et vähendada jalalihaste pinget

Silmanägemise eest hoolitsemine

Pikemaajaline kuvariga töötamine, sobimatute prillide või kontaktläätsede kandmine, peegeldumine, ruumi ülevalgustatus, ebateravad kuvarid, liiga väiksed fondid ja madala kontrastsusega kuvarid võivad silmi väsitada. Järgmised jaotised sisaldavad soovitusi silmade väsimuse vähendamiseks.

Silmad

- Andke silmadele sageli puhkust.
- Puhake regulaarselt silmi, heites pilgu monitorilt kõrvale ja võttes fookusse kauguses oleva punkti.
- Pilgutage sageli silmi, et vältida nende kuivamist.

Ekraan

- Hoidke ekraan puhtana
- Hoidke oma pea kõrgemal ekraani ülemisest servast, nii et ekraani keskosa vaadates on silmad allapoole suunatud.
- Seadke ekraani heledus ja/või kontrastsus sobivale tasemele, et parandada teksti loetavust ja graafiliste kujundite teravust.

- Eemaldage ülevalgustus ja peegeldused, toimides järgmiselt:
 - paigutage ekraan nii, et akna või valgusallika poole on suunatud selle külg
 - vähendage ruumis valgust, kasutades kardinaid, katteid või ruloosid
 - kasutage kohtvalgustust
 - muutke ekraani vaatenurka
 - kasutage peegeldumist ja heikimist vähendavat filtrit
 - kasutage ekraanikaitsset, nt üle ekraani ülaserva paigutatud kartongist sirmi
- Vältige kuvari seadmist ebamugava vaatenurga alla.
- Hoiduge pikaajalisest heledate valgusallikate (nt avatud aknad) poole vaatamisest.

Õigete tööharjumuste kujundamine

Kujundage järgmised tööharjumused, et muuta arvuti kasutamine lõõgastavamaks ja viljakamaks.

- Tehke regulaarselt ja sageli lühikesi puhkepause.
- Tehke venitusharjutusi.
- Hingake nii tihti kui võimalik värsket õhku.
- Tehke tihti füüsilisi harjutusi ja hoolitsege oma kehalise tervise eest.

Declaration of Conformity



We,

Acer Computer (Shanghai) Limited

3F, No. 168 Xizang medium road, Huangpu District,
Shanghai, China

Contact Person: Mr. Easy Lai

Tel: 886-2-8691-3089 Fax: 886-2-8691-3000

E-mail: easy_lai@acer.com.tw

Hereby declare that:

Product: LCD Monitor

Trade Name: Acer

Model Number: P244W

SKU Number: P244Wxxx ("x" = 0~9, a ~ z, or A ~ Z) or blank

Is compliant with the essential requirements and other relevant provisions of the following EC directives, and that all the necessary steps have been taken and are in force to assure that production units of the same product will continue comply with the requirements.

EMC Directive 2004/108/EC as attested by conformity with the following harmonized standards:

- EN55022:1998 + A1:2000 + A2:2003, AS/NZS CISPR22:2006, Class B
- EN55024:1998 + A1:2001 + A2:2003
- EN61000-3-2:2000 + A2:2005, Class D
- EN61000-3-3:1995 + A1:2001

Low Voltage Directive 2006/95/EC as attested by conformity with the following harmonized standard:

- EN60950-1:2001 + A11:2004

RoHS Directive 2002/95/EC on the Restriction of the Use of certain Hazardous Substances in Electrical and Electronic Equipment.

Easy Lai

Easy Lai / Director

Acer Computer (Shanghai) Limited

Federal Communications Commission

Declaration of Conformity

This device complies with Part 15 of the FCC Rules. Operation is subject to the following two conditions: (1) This device may not cause harmful interference, and (2) This device must accept any interference received, including interference that may cause undesired operation.

The following local manufacturer/importer is responsible for this declaration:

Product name:	LCD Monitor
Model number:	P244W ("x" = 0 - 9, a - z, or A - Z or blank)
SKU number:	P244Wxxx ("x" = 0 - 9, a - z, or A - Z or blank)
Name of responsible party:	Acer America Corporation
Address of responsible party:	333 West San Carlos St. San Jose, CA 95110 USA
Contact person:	Acer Representative
Tel:	1-254-298-4000
Fax:	1-254-298-4147

Teave seadme ohutuks ja mugavaks kasutamiseks

Ohutusjuhised	iii
Erimärkusi LCD-monitoride kohta	iii
Monitori puhastamine	iii
Seadme lahtiühendamisel tuleb pistikut	
ETTEVAATLIKULT käsitseda	iii
HOIATUS ligipääsetavuse kohta	iv
Ohutu kuulamine	iv
Hoiatused	iv
Elektrivoolu kasutamine	iv
Toote hooldamine	v
Ohutusalane lisateave	vi
IT-seadmete taaskäitlusteave	vi
Käitlemisjuhised	vii
LCD ekraani pikslitega seotud teave	vii
Näpunäited ja informatsioon mugavaks kasutamiseks	viii
Declaration of Conformity	x
Federal Communications Commission	
Declaration of Conformity	xi
Lahtipakkimine	1
Aluse kinnitamine (valitud mudelitel)	2
Aluse kinnitamine (valitud mudelitel)	3
Ekraani asendi seadmine	4
Toitejuhtme ühendamine	4
Voolu säästmine	4
Dokkimisseadme ühendamine (valitud mudelitel)	5
Display Data Channel (DDC)	5
Pistiku kontaktide määramine	5
15 kontaktiga värvikuvari signaalkaabel	5
24 kontaktiga värvikuvari signaalkaabel	6
19 kontaktiga värvikuvari signaalkaabe*	6
Standardaegade tabel	7
Installeerimine	8
Kasutaja seaded	9
Esipaneeli seaded	9
Acer eColor Management	10
Kasutusjuhend	10
Funktsioonid ja hüved	10

Sisukord

OSD-seadete reguleerimine	11
Pildi kvaliteedi reguleerimine	11
OSD asendi reguleerimine	12
Seade reguleerimine	13
Tooteinfo	14
Veaotsing	15
VGA-režiim	15
DVI/HDMI*-režiim	16

Lahtipakkimine

Lahtipakkimisel kontrollige palun, et kõik alltoodud osad oleksid olemas, ning hoidke alles kõik pakkematerjalid, juhuks kui peate monitori tulevikus transportima või mujale saatma.

LCD-monitor

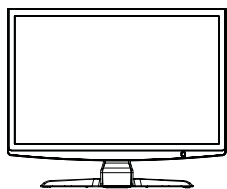

Kasutusjuhend



Kiirjuhend



D-SUB-kaabel

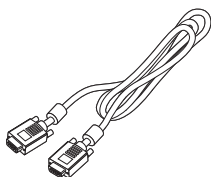

DVI-kaabel (ainult kahesisendilised mudelid)

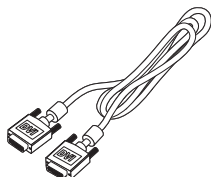

Vahelduvvoolukaabel

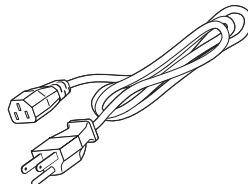

Audiokaabli
(Valikuline)

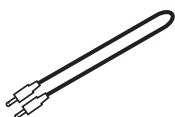

Aluse kinnitamine (valitud mudelitel)



.....

Märkus: Võtke monitor ja monitori alus pakendist välja. Asetage monitor ettevaatlikult esikülj allpool kindlale, ekraani kriimustamise vältimiseks riidega kaetud aluspinnale.

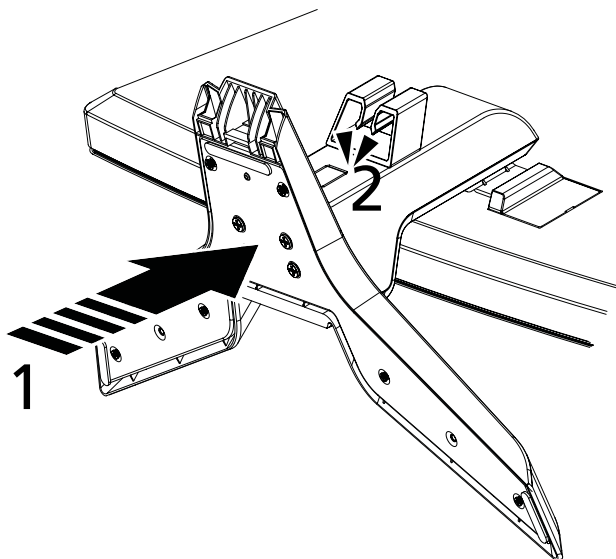

- 1 Kinnitage monitori jalg aluse külge.
- 2 Veenduge, et alus on lukustunud monitori jala külge.



.....

Märkus: Paigaldamisel olge ettevaatlik, et vältida enda vigastamist.

Aluse kinnitamine (valitud mudelitel)



Märkus: Võtke monitor ja monitori alus pakendist välja. Asetage monitor ettevaatlikult esikülge allpool kindlale, ekraani kriimustamise vältimiseks riidega kaetud aluspinnale.

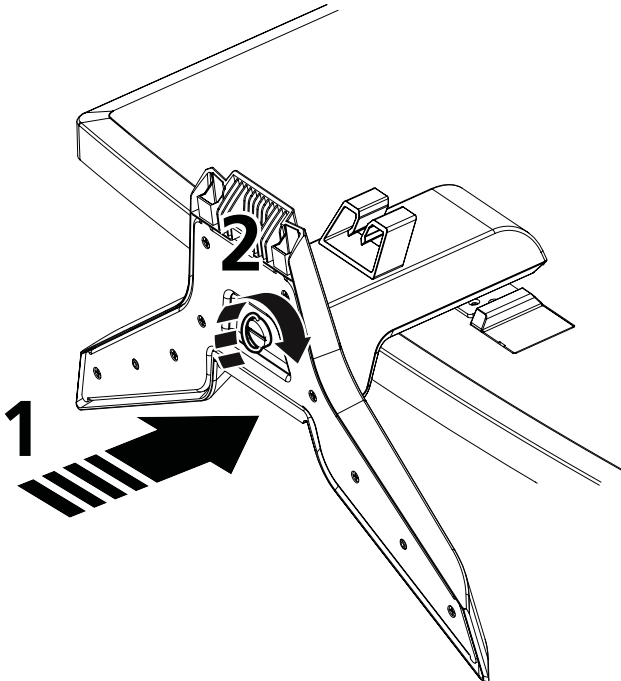

Hoiatus! Enne monitori asetamist alusele veenduge, et kõik kruvid on korralikult kinni keeratud, vastasel korral võite monitori parandamatult kahjustada.

- 1 Kinnitage monitori jalg aluse külge.
- 2 Lukustage alus monitori jala külge, pöörates valget kruvi kas küljesoleva nupu või sobivas mõodus mündiga.



Märkus: Paigaldamisel olge ettevaatlik, et vältida enda vigastamist.

Ekraani asendi seadmine

Parima vaatenurga leidmiseks võite sättida monitori kallet, hoides mõlema käega monitori äärtest.

Monitori võib seada 15 kraadi ülespoole või 5 kraadi allapoole.

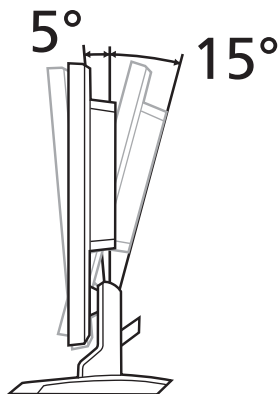

Toitejuhtme ühendamine

- Enne ühendamist veenduge, et toitejuhe oleks sobiv teie regioonis kasutamiseks.
- Antud monitoril on universaalne vooluvarustus, mis võimaldab töötamist nii 100/120 V kui ka 220/240 V vahelduvvoolul. Kasutajapoolne seadmine pole vajalik.
- Ühendage toitejuhtme üks ots vahelduvvoolu (AC) sisendisse, teine ots sobivasse vahelduvvoolu (AC) pistikupessa.
- Seadme kasutamiseks 120 V vahelduvvoolul: Kasutage UL poolt heaks kiidetud juhtmekomplekti ning SVT-tüüpi juhet ja pistikut, mis sobib 10 A/125 V vahelduvvoolule.
- Kasutamiseks 220/240 V vahelduvvoolul: Kasutage H05VV-F-juhtmest ning pistikust koosnevat juhtmekomplekti, mis sobib voolule 10 A/250 V. Juhe peaks olema heaks kiidetud riigis, kus seda kasutama hakatakse.

Voolu säästmine

Monitor läheb üle „energiasäästurežiimile”, saades kontrollsignaali ekraani juhtseadmelt. Süttib kollane LED-tuli.

Režiim	LED-tuli
Sees	Valge
Voolu säästmine	Kollane

Energiasäästurežiim püsib kuni uue kontrollsignaali saatmiseni või hiire või klaviatuuri kasutamiseni. Taastusaeg „energiasäästurežiimilt” tavarežiimile üleminekul on umbes 3 sekundit.

Dokkimiseadme ühendamine (valitud mudelitel)

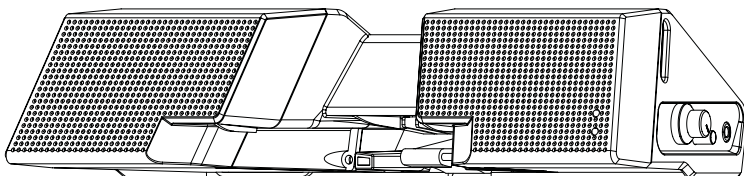

Otsige tagaküljel üles dokkimiseadme pistik ja ühendage see dokiga.

Display Data Channel (DDC)

Lihtsustamaks paigaldamist on monitor Plug and Play toega ehk kohe kasutatav, kui teie süsteem toetab DDC-protokoll. DDC (Display Data Channel) ehk kuvariandmete kanal on suhtlusprotokoll, mille abil teavitab monitor automaatselt süsteemi oma parameetritest, nagu toetatud resolutsioonid ja vastav ajastus. Monitor toetab DDC2B-standardit.

Pistiku kontaktide määramine

15 kontaktiga värvikuvari
signaalkaabel

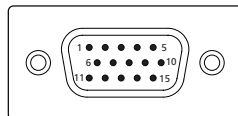

KONTAKTI NR.	Kirjeldus	KONTAKTI NR.	Kirjeldus
1	Punane	9	+5 V
2	Roheline	10	Loogika maandus
3	Sinine	11	Monitori maandus
4	Monitori maandus	12	DDC-järjestikandmesignaali
5	DDC-tagasivool	13	H-sünkrosignaali
6	R-maandus	14	V-sünkrosignaali
7	G-maandus	15	DDC-järjestiktaktsignaali
8	B-maandus		

24 kontaktiga värvikuvari signaalkaabel

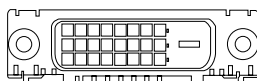

KONTAKTI NR.	Kirjeldus	KONTAKTI NR.	Kirjeldus
1	TMDS-andmesignaal 2-	13	NC
2	TMDS-andmesignaal 2+	14	+5 V toide
3	TMDS-andmesignaal 2/4 varje	15	Maandus (+5 V h- ja v-sünkrotagasivool)
4	NC	16	Käigultühendamise tuvastus
5	NC	17	TMDS-andmesignaal 0-
6	DDC-taktsignaal	18	TMDS-andmesignaal 0+
7	DDC-andmesignaal	19	TMDS-andmesignaal 0/5 varje
8	NC	20	NC
9	TMDS-andmesignaal 1-	21	NC
10	TMDS-andmesignaal 1+	22	TMDS-taktsignaali varje
11	TMDS-andmesignaal 1/3 varje	23	TMDS-taktsignaal+
12	NC	24	DDC-TMDS-taktsignaal-

19 kontaktiga värvikuvari signaalkaabe*

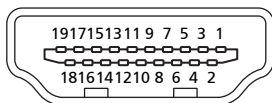

KONTAKTI NR.	Kirjeldus	KONTAKTI NR.	Kirjeldus
1	TMDS-andmesignaal 2+	2	TMDS-andmesignaal 2 varje
3	TMDS-andmesignaal 2-	4	TMDS-andmesignaal 1+
5	TMDS-andmesignaal 1 varje	6	TMDS-andmesignaal 1-
7	TMDS-andmesignaal 0+	8	TMDS-andmesignaal 0 varje
9	TMDS-andmesignaal 0-	10	TMDS-taktsignaal+
11	TMDS-taktsignaali varje	12	TMDS-taktsignaal-
13	CEC	14	Varuks (pole seadmes kasutusel)
15	SCL	16	SDA
17	DDC/CEC maandus	18	+5 V toide
19	Käigultühendamise tuvastus		

* valitud mudelitel

Standardaegade tabel

Režiim	Resolutsioon			
1	VGA	640 x 480	60	Hz
2	VGA	640 x 480	72	Hz
3	VGA	640 x 480	75	Hz
4	MAC	640 x 480	66.66	Hz
5	VESA	720 x 400	72	Hz
6	SVGA	800 x 600	56	Hz
7	SVGA	800 x 600	60	Hz
8	SVGA	800 x 600	72	Hz
9	SVGA	800 x 600	75	Hz
10	MAC	832 x 624	74.55	Hz
11	XGA	1024 x 768	60	Hz
12	XGA	1024 x 768	70	Hz
13	XGA	1024 x 768	75	Hz
14	MAC	1152 x 870	75	Hz
15	VESA	1152 x 864	75	Hz
16	VESA	1280 x 960	60	Hz
17	SXGA	1280 x 1024	60	Hz
18	SXGA	1280 x 1024	75	Hz
19	VESA	1280 x 720	60	Hz
20	VESA	1280 x 768	60	Hz
21	VESA	1280 x 768	60	Hz
22	WXGA	1280 x 800	60	Hz
23	WXGA	1360 x 768	60	Hz
24	WXGA+	1440 x 900	60	Hz
25	WXGA+	1440 x 900	75	Hz
26	UXGA	1600 x 1200	60	Hz
27	WSXGA+	1680 x 1050	60	Hz
28	WSXGA+	1680 x 1050	75	Hz
29	UXGA	1600 x 1200	60	Hz
30	UXGA	1920 x 1080	60	Hz

Installeerimine

Installeerimaks monitori oma süsteemi järgige palun alltoodud samme.

Sammud

- 1 Videokaabel
 - a Veenduge, et nii monitor kui ka arvuti on välja lülitatud.
 - b Ühendage VGA-videokaabel arvutiga.
 - c Ühendage digitaalkaabel (ainult kahesisendilised mudelid).
 - (1) Veenduge, et nii monitor kui ka arvuti on välja lülitatud.
 - (2) Ühendage 24 kontaktiga DVI*-kaabli üks ots monitori taha ning teine arvuti vastavasse sisendisse.
 - (3) Ühendage 19 kontaktiga HDMI*-kaabli üks ots monitori taha ning teine arvuti vastavasse sisendisse.
- 2 Toitejuhe

Ühendage voolujuhe monitoriga, seejärel korralikult maandatud vahelduvvoolu pistikupesassa.
- 3 Monitori ja arvuti sisselülitamine



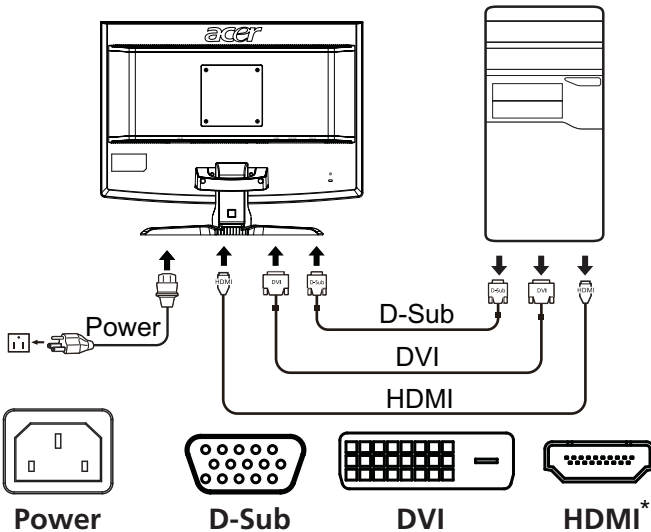

Enne lülitage sisse monitor, seejärel arvuti. See järjekord on äärmiselt tähtis.
- 4 Kui monitor ei tööta korralikult, tutvuge probleemi diagnoosimiseks veaotsingu osaga.



* valitud mudelitel

Kasutaja seaded

Esipaneeli seaded

Ikoon	Suvand	Kirjeldus
	Toitenupp/ näitur	Lülitab monitori sisse/välja. Valge viitab sisselülitatusele. Kollane viitab oote- või energiasäästurežiimile.
	Miinus/pluss	Kui OSD on aktiivne, vajutage Miinus või Pluss nupp, et OSD võimaluste vahel valida.
	OSD- funktsioonid	Vajutage, et näha OSD-d. Vajutage uuesti, et OSD-s valik sisestada. Täpsema teabe leiate peatükist "OSD-seadete reguleerimine" leheküljel 11.
	Automaatseadi stuse nupp/ Exit	Kui OSD on aktiivne, vajutage Auto , et OSD-st väljuda. Kui OSD pole enam aktiivne, vajutage Auto ning monitor optimeerib automaatselt teie ekraani kuva asendi, fookuse ja kella.
	Empowering- nupp	Vajutage Empowering-nupp, et avada Aceri eColor Management OSD ning pääseda ligi režiimidele. Täpsema teabe leiate "Acer eColor Management" leheküljel 10.

Acer eColor Management





Kasutusjuhend

- 1 Vajutage **e** Empowering-nupp, et avada Aceri eColor Management OSD ning pääseda ligi režiimidele.



- 2 Vajutage „<” või „>”, et valida režiim.
- 3 Vajutage Automaatseadistuse nuppu, et režiimi kinnitada ja väljuda Acer eColor Management'ist.

Funktsioonid ja hüved

Pea-menüüikoon	Alammenüü valik	Kirjeldus
	Kasutajarežiim	Kasutaja poolt määratud. Seade võib olla täpselt iga situatsiooni jaoks sobivaks seadistatud.
	Tekstirežiim	Heleduse ja kontrasti optimaalne tasakaal vähendab silmade pingutust. Kõige mugavam viis tekstide lugemiseks ekraanilt.
	Standardrežiim	Vaikimisi seaded. Näitab standardseid ekraaniparameetreid.
	Graafikarežiim	Parandab värve ja rõhutab peenemaid detaile. Pildid ja fotod esitatakse erksate värvide ja terava detailsusega.
	Filmirežiim	Kuvab stseene kõige selgemalt. Esitab suurepäraselt pilti isegi sobimatu valgustuse korral.

OSD-seadete reguleerimine





Märkus: Järgnev tekst kujutab endast üldist juhendit. Tegelikku toote spetsifikatsioonid võivad sellest erineda.

OSD abil saate reguleerida oma LCD monitori seadeid.

OSD avamiseks vajutage **Menu** nuppu. OSD abil saate reguleerida pildi kvaliteeti, OSD asendit ja üldisi seadeid. Täiustatud seadetega saate tutvuda leheküljel:

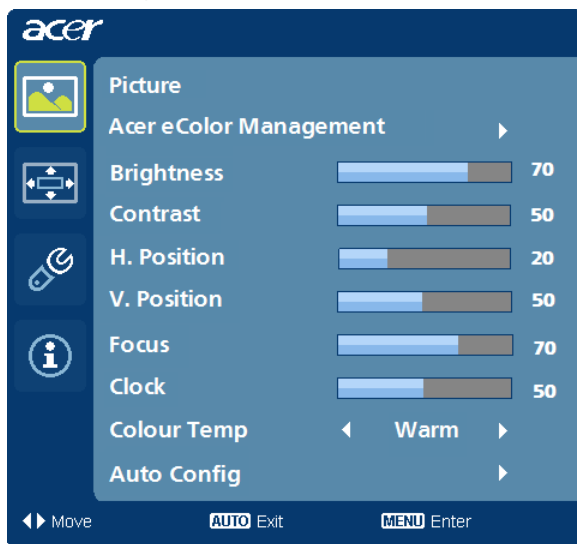
Pildi kvaliteedi reguleerimine



- 1 Vajutage OSD avamiseks Menu nuppu.
- 2 Valige </> nuppude abil OSD-s  Picture. Seejärel liikuge selle pildielemendi juurde, mida te soovite reguleerida.
- 3 Reguleerige </> nuppude abil liugskaalasid.
- 4 Picture pildimenüüs saab reguleerida heledust (Brightness), kontrastsust (Contrast), värvitemperatuuri (Colour Temp), automaatset konfiguratsiooni (Auto Config) ja muid pildiga seotud omadusi.

OSD asendi reguleerimine

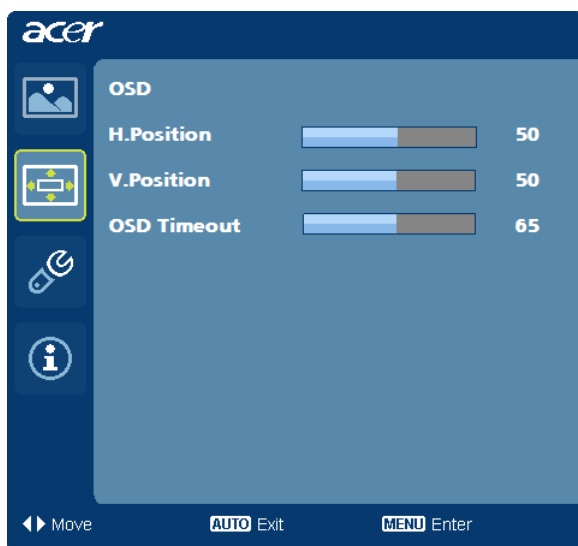

- 1 Vajutage OSD avamiseks Menu nappu.
- 2 Valige suunanuppude abil ekraanikuval  OSD. Seejärel liikuge selle funktsiooni juurde, mida te soovite reguleerida.

Seade reguleerimine



- 1 Vajutage OSD avamiseks Menu nappu.
- 2 Valige </> nuppude abil OSD-s  Setting. Seejärel liikuge selle funktsiooni juurde, mida te soovite reguleerida.
- 3 Setting seademenüüs saab reguleerida ekraani menüükeelt (Menu Language) ja muid olulisi seadeid.

Tooteinfo



- 1 Vajutage OSD avamiseks Menu nuppu.
- 2 Valige \langle / \rangle nuppude abil OSD-s  Information. Seejärel kuvatakse LCD monitori käesoleva sisendi põhiinfo.

Veaotsing

Enne oma LCD-monitori hoolduskeskusesse saatmist kontrollige palun alltoodud veaotsingunimekirja alusel, ega te ei suuda ise võimalikku probleemi diagnoosida.

VGA-režiim

Probleem	LED olek	Abinõu
Pole pilti	Valge	Kasutage OSD-menüüd, seadke heledus ja kontrast maksimumile või taastage vaikeseaded.
	Välja	Kontrollige toitelülitit. Kontrollige, et toitejuhe oleks korralikult monitori külge kinnitatud.
	Kollane	Kontrollige, et videosignaalkaabel oleks korralikult monitoriga ühendatud. Kontrollige, et arvuti oleks sisse lülitatud ja energiasäästu- või ooterežiimil.
Ebastabiilne pilt		Kontrollige, et probleemi ei põhjustaks monitori ja videokaardi signaalsageduste sobimatus.
Moonutatud pilt	Pilt puudub, on nihkes, ekraani jaoks liiga suur või väike.	Kasutades OSD-d, reguleerige mittestandardsete signaalide abil fookust, kella, horisontaal- ja vertikaalasendit. Kontrollige oma arvuti kuvasätteid. Kui pilt puudub, valige teine resolutsioon või vertikaalne värskendussagedus.
		Oodake mõni sekund pärast pildi suuruse seadmist, enne kui vahetate või ühendate lahti signaalkaabli või lülitate monitori välja.

DVI/HDMI*-režiim

Probleem	LED olek	Abinõu
Pole pilti	Valge	Kasutage OSD-menüüd, seadke heledus ja kontrast maksimumile või taastage vaikeseaded.
	Välja	Kontrollige toitelülitit. Kontrollige, et vaheldusvoolukaabel oleks korralikult monitoriga ühendatud.
	Kollane	Kontrollige, et videosignaalkaabel oleks korralikult monitoriga ühendatud. Kontrollige, et arvuti oleks sisse lülitatud ja energiasäästu- või ooterežiimil.

* valitud mudelitel