

# Monitor LCD firmy Acer

Instrukcja Obsługi

Copyright © 2008. Acer Incorporated.  
Wszelkie prawa zastrzeżone.

Instrukcja obsługi monitora LCD firmy Acer  
Wydanie oryginalne: 06/2008

Publikacja ta podlega okresowym zmianom zawartych w niej informacji, bez obowiązku powiadamiania kogokolwiek o wprowadzonych poprawkach lub zmianach. Zmiany, o których mowa, zostaną uwzględnione w nowych wydaniach tej instrukcji lub dodatkowych dokumentach i publikacjach. Firma nie udziela żadnych zabezpieczeń lub gwarancji, zarówno wyraźnych, jak i domniemanych, w odniesieniu do niniejszej publikacji, a w szczególności domniemanych gwarancji przydatności handlowej lub przydatności do określonego celu.

W przewidzianym miejscu poniżej należy zapisać oznaczenie modelu, numer seryjny, datę zakupu oraz miejsce zakupu. Numer seryjny i oznaczenie modelu znajdują się na etykiecie przymocowanej do komputera. Cała korespondencja związana z urządzeniem powinna zawierać numer seryjny, oznaczenie modelu i informacje dotyczące zakupu.

Żadnej z części tej publikacji nie można kopiować, zapisywać w systemie odzyskiwania danych lub transmitować, w jakiegokolwiek formie ani z użyciem jakichkolwiek środków elektronicznych, mechanicznych, poprzez fotokopie, nagrywanie albo wykonywane w inny sposób, bez wcześniejszej pisemnej zgody firmy Acer Incorporated.

Instrukcja obsługi monitora LCD firmy Acer

Oznaczenie modelu: \_\_\_\_\_

Numer seryjny: \_\_\_\_\_

Data zakupu: \_\_\_\_\_

Miejsce zakupu: \_\_\_\_\_

Acer oraz logo Acer są zastrzeżonymi znakami towarowymi Acer Incorporated. Nazwy produktów lub znaki towarowe innych firm użyto w niniejszej instrukcji jedynie w celach identyfikacji i są one własnością odpowiednich firm.

# Informacje dotyczące bezpieczeństwa i wygody użytkownika

## Instrukcje bezpieczeństwa

Instrukcje te należy dokładnie przeczytać. Zachowaj ten dokument do wykorzystania w przyszłości. Stosować się do wszystkich ostrzeżeń i instrukcji umieszczonych na urządzeniu.

## UWAGI DOTYCZĄCE MONITORÓW LCD

Poniższe symptomy są typowe dla monitorów LCD i nie oznaczają awarii.

- Ze względu na cechy światła fluorescencyjnego w początkowej fazie działania monitora obraz może migotać. W celu wyeliminowania migotania należy wyłączyć przycisk zasilania i włączyć ponownie.
- Jasność obrazu może okazać się niejednolita w zależności od wzoru stosowanego pulpitu.
- Ekran LCD posiada 99,99% lub więcej aktywnych pikseli. Mogą pojawiać się skazy o wielkości 0,01% lub mniejsze, takie jak brakujący piksel lub piksel wyświetlany cały czas.
- Ze względu na cechy ekranu LCD po przełączeniu obrazu może pozostać powidok poprzedniego obrazu, jeśli ten sam obraz był wyświetlany przez kilka godzin. W takim przypadku ekran będzie funkcjonował poprawnie po przełączeniu obrazu lub wyłączeniu monitora na kilka godzin.

## CZYSZCZENIE MONITORA

Dokładnie zastosuj się do poniższych wskazówek podczas czyszczenia monitora.

- Zawsze odłączaj monitor od zasilania przed rozpoczęciem czyszczenia.
- Przy pomocy miękkiej szmatki wytrzyj ekran oraz przednią i boczne ścianki obudowy.

## Podłączanie/odłączanie urządzenia

Przy podłączaniu i odłączaniu prądu do zasilacza należy pamiętać o:

- Przed podłączeniem przewodu zasilającego do gniazdka elektrycznego upewnij się, że monitor jest prawidłowo osadzony na podstawie.
- Przed podłączeniem jakiegokolwiek przewodu lub odłączeniem przewodu zasilającego upewnij się, że monitor LCD i komputer są wyłączone.
- Jeśli system ma wiele źródeł zasilania, należy pamiętać o odłączeniu kabli od nich wszystkich.

## UWAGA

Proszę się upewnić, że gniazdko, do którego jest włączony kabel zasilania, jest łatwo dostępne i znajduje się jak najbliżej komputera. Żeby odłączyć źródło prądu, należy wyjąć wtyczkę z gniazdka.

## Bezpieczne słuchanie

Proszę zastosować się do poniższych zaleceń wydanych przez specjalistów od słuchu.

- Należy stopniowo zwiększać głośność aż do poziomu, na którym słychać wyraźnie i bez zakłóceń.
- Po ustaleniu głośności nie należy już jej zwiększać.
- Należy ograniczać słuchanie głośnej muzyki.
- Należy unikać zwiększania głośności by zagłuszyć hałasy z zewnątrz.
- Jeśli nie słyszy się osób rozmawiających obok, należy ściszyć muzykę.

## Ostrzeżenia

- Nie należy używać urządzenia w pobliżu wody.
- Nie ustawiać urządzenia na niestabilnych wózkach, stojakach lub stołach. Grozi to upadkiem urządzenia, co mogłoby spowodować jego poważne uszkodzenie.
- Szczeliny i otwory służą do wentylacji, co ma na celu zapewnienie prawidłowego działania urządzenia i zabezpieczenie przed przegrzaniem. Szczeliny te nie mogą być blokowane lub przykrywane. Tych otworów nigdy nie wolno blokować umieszczając urządzenie na łóżku, sofie, dywanie lub innych podobnych powierzchniach. Nigdy nie umieszczać urządzenia w pobliżu grzejników lub węzłów cieplnych albo w zabudowanych instalacjach, o ile nie zostanie zagwarantowana prawidłowa wentylacja.
- Nigdy nie wolno wkładać żadnych przedmiotów do wnętrza urządzenia, ponieważ mogłoby dojść do zetknięcia z miejscami pod wysokim napięciem lub do zwarcia części, czego skutkiem mógłby być pożar lub porażenie prądem. Nie wolno dopuszczać do rozlania jakichkolwiek płynów na urządzenie.
- Aby uniknąć uszkodzenia wewnętrznych części składowych i zapobiec wyciekowi elektrolitu z akumulatora, nie należy umieszczać urządzenia na drgającej powierzchni.
- Nigdy nie należy używać go w środowiskach, w których występują wibracje, ponieważ może to spowodować nieoczekiwane zwarcia lub zniszczyć urządzenia wewnętrzne.

## Korzystanie z zasilania elektrycznego

- Urządzenie należy eksploatować stosując zasilanie energią elektryczną zgodnie z informacjami podanymi na tabliczce znamionowej. Jeżeli nie ma pewności co do rodzaju dostępnego zasilania energią elektryczną, należy skontaktować się z dostawcą lub lokalnym zakładem energetycznym.
- Nie wolno umieszczać żadnych przedmiotów na przewodzie zasilającym. Nie umieszczają urządzeń w miejscach narażonych na przydeptywanie przewodu zasilającego.
- Jeżeli wykorzystywany jest przedłużacz, należy sprawdzić, czy łączny pobór mocy sprzętu podłączonego do przedłużacza, nie przekracza parametrów obciążenia przedłużacza. Należy także sprawdzić, czy całkowity pobór prądu wszystkich urządzeń podłączonych do gniazdka ściennego nie przekracza maksymalnego obciążenia bezpiecznika.
- Nie wolno przeciążać gniazdka, listwy lub rozdzielacza elektrycznego przyłączając zbyt wiele urządzeń. Całkowite obciążenie systemu nie może przekraczać 80% wartości znamionowej obciążenia odgałęzienia obwodu. Gdy stosuje się listwę zasilającą, obciążenie nie może przekraczać 80% wartości znamionowej obciążenia wejściowego listwy.
- Przewód zasilający tego produktu wyposażony jest w trzyżyłową wtyczkę z uziemieniem. Wtyczka ta pasuje tylko do gniazda zasilającego z uziemieniem. Przed podłączeniem wtyczki przewodu zasilającego upewnij się, że gniazdko jest odpowiednio uziemione. Nie przyłączaj wtyczki do nieuziemionego gniazda zasilającego. Zwróć się do swego elektryka w celu uzyskania szczegółowych informacji.



.....

**Ostrzeżenie! Kołek uziemiający stanowi element bezpieczeństwa. Skutkiem korzystania z gniazda zasilającego, które nie jest prawidłowo uziemione, może być porażenie prądem elektrycznym i/lub obrażenia ciała.**



.....

**Uwaga:** Kołek uziemiający zapewnia również dobre zabezpieczenie przed nieprzewidzianymi zakłóceniami generowanymi przez inne urządzenia elektryczne, znajdujące się w sąsiedztwie, które mogą przeszkadzać w prawidłowej pracy tego urządzenia.

- Do zasilania tego urządzenia, należy używać jedynie przewodów zasilających prawidłowego typu (dostarczanych z akcesoriami). Powinny to być przewody z możliwością odłączenia: Certyfikowane przez CSA, wymienione na liście UL, typ SPT-2, minimalne parametry 7 A 125 V, posiadające aprobatę VDE lub ich odpowiedniki. Maksymalna długość przewodu wynosi 15 stóp (4,6 metra).

## Obsługa techniczna urządzenia

Nie podejmować samodzielnych napraw urządzenia, ponieważ otwarcie lub zdjęcie pokryw może spowodować narażenie na działanie niebezpiecznego napięcia elektrycznego lub na inne niebezpieczeństwa. Wszelkie prace serwisowe należy powierzać wykwalifikowanym pracownikom serwisu.

Urządzenie należy odłączyć od ściennego gniazda zasilania i skontaktować się z wykwalifikowanym personelem serwisu, w następujących okolicznościach:

- gdy doszło do uszkodzenia lub przetarcia przewodu zasilającego lub wtyczki przewodu
- Produkt został zalany płynem
- Produkt został upuszczony lub obudowa uległa uszkodzeniu
- jeżeli urządzenie zostanie upuszczone lub dojdzie do uszkodzenia jego obudowy
- jeżeli urządzenie wykazuje wyraźne zmiany w działaniu, oznaczające potrzebę naprawy
- produkt nie działa właściwie po wykonaniu czynności opisanych w instrukcji obsługi



.....

**Uwaga:** Należy dokonywać tylko tych regulacji, które zostały opisane w instrukcji obsługi, ponieważ wprowadzenie nieprawidłowych ustawień może spowodować uszkodzenie i często będzie wymagać dużego nakładu pracy wykwalifikowanego technika, aby przywrócić normalny stan urządzenia.

## Warunki pracy potencjalnie zagrażające eksplozją

Urządzenie należy wyłączyć w miejscach stwarzających ryzyko wybuchu; przestrzegać wszystkich zamieszczonych w takich miejscach oznaczeń i instrukcji. Ryzyko eksplozji występuje wszędzie tam, gdzie zazwyczaj zaleca się wyłączenie silnika samochodu. Wystąpienie iskry w takim miejscu może spowodować wybuch lub pożar, a w konsekwencji obrażenia lub nawet śmierć. Urządzenie należy wyłączyć w pobliżu dystrybutorów paliwa na stacjach obsługi. Należy pamiętać o przestrzeganiu ograniczeń dotyczących korzystania ze sprzętu radiowego na stacjach paliw, w zakładach chemicznych lub w miejscach stosowania materiałów wybuchowych. Obszary o zwiększonym zagrożeniu wybuchem są często, ale nie zawsze, dobrze oznakowane. Powyższe zalecenia dotyczą dolnych pokładów statków, rozlewni i magazynów paliw lub substancji chemicznych, pojazdów przewożących paliwo gazowe w stanie ciekłym (np. propan lub butan) oraz obszarów, w których powietrze zawiera niebezpieczne związki chemiczne lub cząstki, takie jak włókna, pył lub drobne cząstki metalu.

## Dodatkowe informacje dotyczące bezpieczeństwa

Twoje urządzenie wraz z elementami rozszerzeń może zawierać małe części. Należy chronić je przed dostępem małych dzieci.

## Informacje o utylizacji sprzętu komputerowego

Firma Acer jest mocno zaangażowana w ochronę środowiska, i uważa recykling, czyli zbieranie i utylizację zużytego sprzętu, za jeden z najważniejszych priorytetów firmy pozwalający na zmniejszenie obciążeń nakładanych na środowisko.

W firmie Acer zdajemy sobie sprawę z efektów, jakie nasza działalność ma na środowisko; dokładamy wszelkich starań, by określić i wdrożyć najlepsze procedury pozwalające na zmniejszenie wpływu, jakie nasze produkty mają na środowisko.

Więcej informacji i pomoc dotyczącą recyklingu można uzyskać pod adresem:

<http://global.acer.com/about/sustainability32.htm>

Odwiedź stronę [www.global.acer.com](http://www.global.acer.com), aby uzyskać dalsze informacje o funkcjach i korzyściach oferowanych przez nasze produkty.

## Zalecenia dotyczące utylizacji



Likwidując to urządzenie nie należy wyrzucać go do śmietnika. Likwidując to urządzenie elektroniczne nie należy wyrzucać go do śmietnika. Aby zminimalizować skażenie i zapewnić maksymalną ochronę globalnego środowiska naturalnego, należy stosować utylizację oraz zwracanie do ponownego wykorzystania. Aby uzyskać więcej informacji o regulacjach prawnych dotyczących zużytego sprzętu elektrycznego i elektronicznego (WEEE), odwiedź witrynę <http://global.acer.com/about/sustainability.htm>

## Poradnictwo dotyczące rtęci



W przypadku projektorów lub produktów elektronicznych, zawierających monitor lub wyświetlacz LCD/CRT: lampa (lampy) wewnątrz tego produktu zawierają rtęć i muszą być zwrócone do ponownego wykorzystania lub utylizowane zgodnie z miejscowymi, stanowymi lub federalnymi przepisami prawa. Aby uzyskać więcej informacji, skontaktuj się z Electronic Industries Alliance w witrynie [www.eiae.org](http://www.eiae.org). Informacje dotyczące utylizacji lamp można znaleźć na stronie [www.lamprecycle.org](http://www.lamprecycle.org).

## Oświadczenie o jakości wyświetlania pikseli wyświetlacza LCD

Wyświetlacz LCD jest produkowany z zastosowaniem technik wytwarzania o wysokiej precyzji. Mimo to, niektóre piksele mogą niekiedy nie świecić lub też pojawiać się jako czarne lub czerwone punkty. Nie ma to wpływu na zarejestrowany obraz i nie stanowi awarii modułu.



ENERGY STAR (wybrane modele) jest programem rządowym (partnerstwo jednostek publicznych/prywatnych), który zapewnia ludziom możliwość ochrony środowiska w ekonomicznie uzasadniony sposób, lecz nie kosztem jakości lub funkcjonalności produktów. Produkty posiadające oznakowanie ENERGY STAR zapobiegają emisji gazów cieplarnianych spełniając ściśle

wymagania dotyczące energooszczędności ustanowione przez Amerykański Urząd Ochrony Środowiska (EPA) oraz Amerykańskie Ministerstwo Gospodarki Energetycznej (DOE). W przeciętnym gospodarstwie domowym 75% całej energii elektrycznej wykorzystywanej do zasilania domowego sprzętu powszechnego użytku zużywa się w czasie, gdy urządzenia te są wyłączone. Domowy sprzęt elektroniczny powszechnego użytku posiadający oznaczenie ENERGY STAR zużywa w stanie wyłączonym do 50% mniej energii elektrycznej niż urządzenia tradycyjne. Więcej informacji można znaleźć na stronach

<http://www.energystar.gov> oraz <http://www.energystar.gov/powermanagement>.

Jako partner ENERGY STAR, firma Acer Inc. potwierdza, że niniejsze urządzenie spełnia wytyczne ENERGY STAR dotyczące wydajności energetycznej.



.....  
**Uwaga:** Powyższe oświadczenie odnosi się jedynie do monitora LCD firmy Acer z logo ENERGY STAR.

Ten produkt został wysłany z włączoną funkcją zarządzania energią:

- uaktywnia tryb wstrzymania monitora po okresie 15 minut braku aktywności użytkownika.
- uaktywnia tryb wstrzymania komputera po okresie 30 minut braku aktywności użytkownika.
- przywraca pracę komputera z trybu wstrzymania po wciśnięciu przycisku zasilania.



## Porady oraz informacje o wygodzie użytkowania

Użytkownicy komputerów mogą uskarżać się na przemęczenie wzroku i ból głowy po długim okresie pracy. Po wielu godzinach spędzonych na pracy przed komputerem użytkownicy są także narażeni na obrażenia ciała. Okresy długiej pracy, nieodpowiednia pozycja ciała, złe nawyki pracy, stres, niewłaściwe warunki pracy, osobisty stan zdrowia oraz inne czynniki znacznie zwiększają ryzyko doznania obrażeń ciała.

Nieprawidłowe użytkowanie komputera może prowadzić do zespołu kanału nadgarstka, zapalenia ścięgna, zapalenia pochewki ścięgna lub innych zaburzeń układu mięśniowo-szkieletowego. W dłoniach, nadgarstkach, ramionach, barkach, karku lub plecach mogą pojawiać się następujące objawy:

- wrazenie drętwienia, palenia lub kłucia
- bolesność, podrażnienia lub wrażliwość
- ból, opuchlizna lub pulsowanie
- sztywność lub napięcie
- chłód lub osłabienie

W przypadku stwierdzenia występowania takich symptomów lub innych powtarzających się i/lub utrzymujących się stale objawów związanych z użytkowaniem komputera, należy natychmiast poradzić się lekarza oraz poinformować o tym dział bezpieczeństwa i higieny pracy.

W poniższej części przedstawiono porady dotyczące bardziej wygodnego użytkowania komputerów.

### Określanie swej strefy komfortu

Określ swą strefę komfortu dostosowując kąt widzenia monitora, stosując podnóżek lub zwiększając wysokość siedzenia w taki sposób, aby uzyskać maksymalną wygodę. Stosuj się do poniższych rad:

- powstrzymuj się od pozostawiania zbyt długo w jednej stałej pozycji
- unikaj przygarbiania się i/lub odchylenia do tyłu
- regularnie wstawaj i spaceruj w celu zlikwidowania napięcia mięśni nóg

### Jak dbać o swój wzrok

Długie godziny patrzenia, noszenie niewłaściwych okularów lub szkieł kontaktowych, odblaski, zbyt silne oświetlenie pomieszczenia, nieostrość obrazu na ekranie, bardzo małe litery oraz niski kontrast wyświetlacza mogą powodować zmęczenie oczu. W poniższych podpunktach podano sugestie dotyczące zmniejszania zmęczenia oczu.

#### Oczy

- Często dawaj odpocząć oczom.
- Rób regularne przerwy dla oczu odwracając wzrok od monitora i skupiając go na odległym punkcie.
- Często mrugaj, aby nie dopuścić do wyschnięcia oczu.

## Wyświetlacz

- Utrzymuj wyświetlacz w czystości.
- Głowę trzymaj wyżej niż górna krawędź wyświetlacza, tak aby patrząc na jego środek oczy były skierowane w dół.
- Ustaw jasność i/lub kontrast wyświetlacza na poziomie komfortowym dla podwyższonej czytelności tekstu oraz przejrzystości grafiki.
- Wyeliminuj odbłaski i odbicia światła poprzez:
  - ustawienie wyświetlacza w taki sposób, aby był zwrócony bokiem w kierunku okna lub innego źródła światła
  - zminimalizowanie oświetlenia pomieszczenia dzięki zastosowaniu zasłon, rolet lub żaluzji
  - stosowanie oświetlenia specjalnego
  - zmianę kąta widzenia wyświetlacza
  - stosowanie filtra redukującego odbłaski
  - stosowanie osłon na wyświetlacz, na przykład kawałka kartonu umieszczonego na górnej, przedniej krawędzi wyświetlacza
- Unikaj ustawiania wyświetlacza pod niewygodnym kątem widzenia.
- Unikaj patrzenia przez dłuższy czas na jasne źródła światła, na przykład w otwarte okno.

## Rozwijanie dobrych nawyków pracy

Rozwijaj następujące nawyki pracy, aby zapewnić bardziej relaksujące i produktywne użytkowanie swego komputera:

- Regularnie i często rób krótkie przerwy.
- Wykonuj jakieś ćwiczenia rozciągające.
- Oddychaj świeżym powietrzem tak często, jak jest to możliwe.
- Uprawiaj regularnie ćwiczenia i dbaj o kondycję.

# Declaration of Conformity



We,

**Acer Computer (Shanghai) Limited**

3F, No. 168 Xizang medium road, Huangpu District,  
Shanghai, China

Contact Person: Mr. Easy Lai

Tel: 886-2-8691-3089 Fax: 886-2-8691-3000

E-mail: [easy\\_lai@acer.com.tw](mailto:easy_lai@acer.com.tw)

Hereby declare that:

**Product: LCD Monitor**

**Trade Name: Acer**

**Model Number: P244W**

**SKU Number: P244Wxxx ("x" = 0~9, a ~ z, or A ~ Z) or blank**

Is compliant with the essential requirements and other relevant provisions of the following EC directives, and that all the necessary steps have been taken and are in force to assure that production units of the same product will continue comply with the requirements.

**EMC Directive 2004/108/EC as attested by conformity with the following harmonized standards:**

- EN55022:1998 + A1:2000 + A2:2003, AS/NZS CISPR22:2006, Class B
- EN55024:1998 + A1:2001 + A2:2003
- EN61000-3-2:2000 +A2:2005, Class D
- EN61000-3-3:1995 + A1:2001

**Low Voltage Directive 2006/95/EC as attested by conformity with the following harmonized standard:**

- EN60950-1:2001 + A11:2004

**RoHS Directive 2002/95/EC on the Restriction of the Use of certain Hazardous Substances in Electrical and Electronic Equipment.**

*Easy Lai*

Easy Lai / Director

Acer Computer (Shanghai) Limited

# Federal Communications Commission

## Declaration of Conformity

This device complies with Part 15 of the FCC Rules. Operation is subject to the following two conditions: (1) This device may not cause harmful interference, and (2) This device must accept any interference received, including interference that may cause undesired operation.

The following local manufacturer/importer is responsible for this declaration:

Product name:	LCD Monitor
Model number:	P244W ("x" = 0 - 9, a - z, or A - Z or blank)
SKU number:	P244Wxxx ("x" = 0 - 9, a - z, or A - Z or blank)
Name of responsible party:	Acer America Corporation
Address of responsible party:	333 West San Carlos St. San Jose, CA 95110 USA
Contact person:	Acer Representative
Tel:	1-254-298-4000
Fax:	1-254-298-4147

## **Informacje dotyczące bezpieczeństwa i wygody użytkownika**

<b>Instrukcje bezpieczeństwa</b>	<b>iii</b>
<b>UWAGI DOTYCZĄCE MONITORÓW LCD</b>	<b>iii</b>
<b>CZYSZCZENIE MONITORA</b>	<b>iii</b>
Podłączanie/odłączanie urządzenia	iii
<b>UWAGA</b>	<b>iv</b>
Bezpieczne słuchanie	iv
Ostrzeżenia	iv
Korzystanie z zasilania elektrycznego	v
Obsługa techniczna urządzenia	vi
<b>Dodatkowe informacje dotyczące bezpieczeństwa</b>	<b>vii</b>
<b>Informacje o utylizacji sprzętu komputerowego</b>	<b>vii</b>
<b>Zalecenia dotyczące utylizacji</b>	<b>vii</b>
<b>Oświadczenie o jakości wyświetlania pikseli wyświetlacza LCD</b>	<b>viii</b>
<b>Porady oraz informacje o wygodzie użytkownika</b>	<b>ix</b>
<b>Declaration of Conformity</b>	<b>xi</b>
<b>Federal Communications Commission Declaration of Conformity</b>	<b>xii</b>
<b>ROZPAKOWANIE</b>	<b>1</b>
Podłączanie podstawki (tylko w wybranych modelach)	2
Podłączanie podstawki (tylko w wybranych modelach)	3
<b>REGULACJA POŁOŻENIA EKРАНU</b>	<b>4</b>
<b>PODŁĄCZANIE PRZEWODU ZASILAJĄCEGO</b>	<b>4</b>
Oszczędzanie energii	4
Podłączanie urządzenia dokującego (dla wybranych modeli)	5
<b>Display Data Channel (DDC)</b>	<b>5</b>
<b>PRZYPISANIE WTYKÓW ŁĄCZNIKA</b>	<b>5</b>
15-Pin Kabel Sygnału Kolorowego Wyświetlacza	5
24-Pin Kabel Sygnału Kolorowego Wyświetlacza	6
19-Pin Kabel Sygnału Kolorowego Wyświetlacza*	6
<b>Tabela Standardowej Synchronizacji</b>	<b>7</b>
<b>INSTALACJA</b>	<b>8</b>
<b>PRZYCISKI STERUJĄCE</b>	<b>9</b>
<b>PRZEDNI PANEL STEROWANIA</b>	<b>9</b>
<b>Acer eColor Management</b>	<b>10</b>
Instrukcje obsługi	10
Właściwości i korzyści	10

# **Zawartość**

<b>Zmiana ustawień OSD</b>	<b>11</b>
Regulacja jakości obrazu	11
Zmiana pozycji menu OSD	12
Zmiana ustawienia	13
Informacje o produkcji	14
<b>ROZWIĄZYWANIE PROBLEMÓW</b>	<b>15</b>
VGA mode	15
DVI/HDMI* mode	16

# ROZPAKOWANIE

Proszę sprawdzić, czy części wymienione poniżej znajdują się w opakowaniu, oraz zachować opakowanie na wypadek transportu monitora w przyszłości.

Monitor LCD

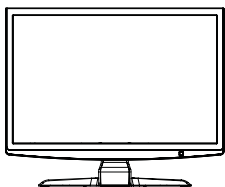

Podręcznik użytkownika



Skrócony Przewodnik



Kabel D-Sub

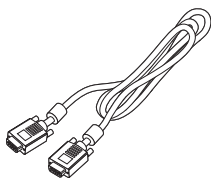

Kabel DVI (Tylko modele z dwoma wejściami)

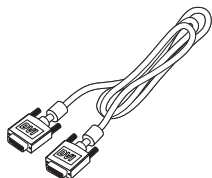

Przewód zasilający

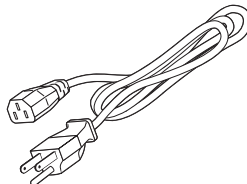

Kabel audio  
(Opcjonalny)

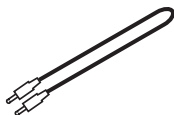

## Podłączanie podstawki (tylko w wybranych modelach)



.....

**Uwaga:** Wyjmij monitor i podstawkę z opakowania. Ostrożnie ułóż monitor wyświetlaczem do dołu na stabilnej powierzchni – użyj szmatki, aby zapobiec zarysowaniu ekranu.

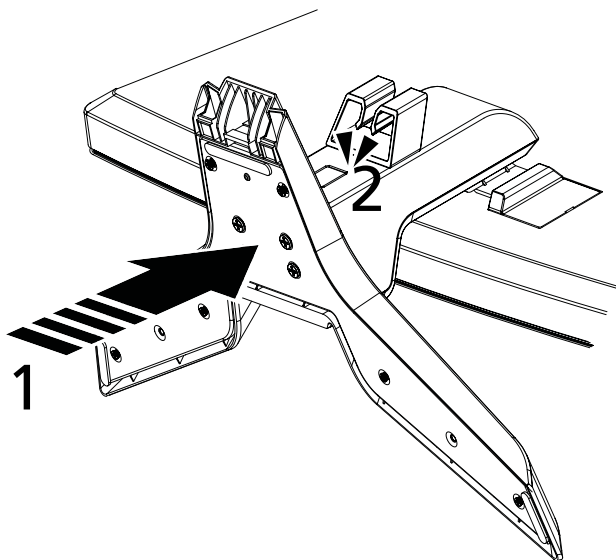

- 1 Zamocuj ramię stojaka monitora do podstawki.
- 2 Upewnij się, że podstawka została zablokowana na ramieniu stojaka monitora.



.....

**Uwaga:** Podczas instalacji zachowaj ostrożność, aby uniknąć zranienia.



## Podłączanie podstawki (tylko w wybranych modelach)



**Uwaga:** Wyjmij monitor i podstawkę z opakowania. Ostrożnie ułóż monitor wyświetlaczem do dołu na stabilnej powierzchni – użyj szmatki, aby zapobiec zarysowaniu ekranu.

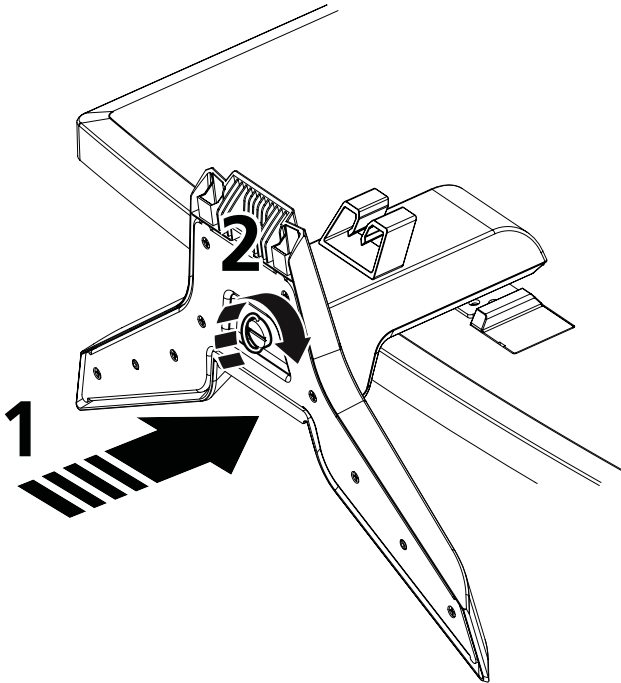

**Uwaga:** Przed postawieniem monitora na stojaku upewnij się, że wszystkie śruby zostały prawidłowo dokręcone. W przeciwnym razie może dojść do niemożliwego do naprawy uszkodzenia monitora.

- 1 Zamocuj ramię stojaka monitora do podstawki.
- 2 Zamocuj podstawkę do ramienia stojaka monitora przez obrót białej śruby za pomocą dołączonej płytki lub monety o podobnej wielkości.



**Uwaga:** Podczas instalacji zachowaj ostrożność, aby uniknąć zranienia.

## REGULACJA POŁOŻENIA EKRANU

Aby wybrać optymalną pozycję do oglądania, można ustawić przechył monitora, oboma rękami przytrzymując jego krawędzie. Monitor można odchylić pod kątem 15 stopni do góry lub 5 stopni w dół.

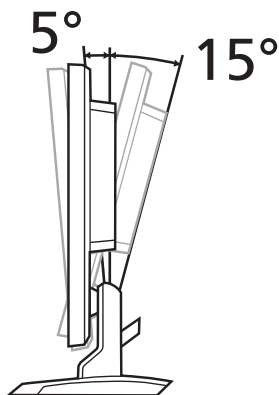

## PODŁĄCZANIE PRZEWODU ZASILAJĄCEGO

- Upewnij się czy przewód zasilający, którego używasz jest odpowiedniego typu.
- Monitor ten jest wyposażony w uniwersalny zasilacz korzystający z napięcia 100/120 V lub 220/240 V prądu zmiennego. Żadne modyfikacje użytkownika nie są konieczne.
- Podłącz jeden koniec przewodu zasilającego do wejścia zasilania monitora a drugi do odpowiedniego gniazdka prądu zmiennego.
- W przypadku urządzeń zasilanych prądem 120 V: Korzystaj z zestawu przewodów zgodnych z UL, kabla typu SVT oraz wtyczki 10 A/125 V.
- W przypadku urządzeń zasilanych prądem 220/240 V: Korzystaj z zestawu przewodów zawierających kabel H05VV-F oraz wtyczkę 10 A, 250 V. Zestaw przewodów powinien posiadać odpowiednie atesty bezpieczeństwa dla kraju, w którym urządzenie będzie instalowane.

## Oszczędzanie energii

Monitor przejdzie w stan „Oszczędzania Energii” po otrzymaniu sygnału z karty graficznej. Zmiana stanu spowoduje zmianę koloru diody zasilania na żółty.

Tryb	Koloru diody
Włączona	Biały
Oszczędzanie energii	Żółty

Stan oszczędzania energii będzie się utrzymywał do momentu otrzymania sygnału od karty graficznej lub naciśnięcia klawiatury lub poruszenia myszy. Czas powrotu z trybu „oszczędzania energii” do trybu „włączony” wynosi ok. 3 sekundy.

## Podłączanie urządzenia dokującego (dla wybranych modeli)

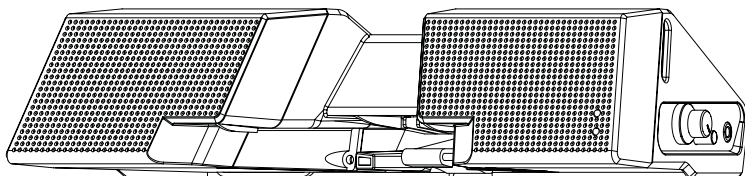

Zlokalizuj złącze urządzenia dokującego na tylnym panelu i podłącz je do urządzenia dokującego.

## Display Data Channel (DDC)

Aby ułatwić instalację, monitor jest kompatybilny ze standardem Plug and Play i będzie współpracował twoim systemem korzystając z tego standardu, jeśli twój system jest zgodny z protokołem DDC. Protokół DDC (Display Data Channel) jest protokołem komunikacji, dzięki któremu monitor automatycznie informuje system o swoich możliwościach, przykładowo o dopuszczalnych rozdzielczościach oraz odpowiednich częstotliwościach odświeżania. Monitor ten jest zgodny ze standardem DDC2B.

## PRZYPISANIE WTYKÓW ŁĄCZNIKA

### 15-Pin Kabel Sygnału Kolorowego Wyświetlacza

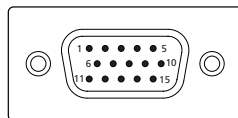

Nr. WTYKU.	Opis	Nr. WTYKU.	Opis
1	Czerwony	9	+5 V
2	Zielony	10	Uziemienie Logiczne
3	Niebieski	11	Uziemienie Monitora
4	Uziemienie Monitora	12	DDC- Dane Szeregowe
5	DDC- odwrót	13	H-Sync
6	R- Uziemienie	14	V-Sync
7	G- Uziemienie	15	DDC- Zegar Szeregowy
8	B- Uziemienie		

## 24-Pin Kabel Sygnału Kolorowego Wyświetlacza

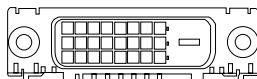

Nr. WTYKU.	Opis	Nr. WTYKU.	Opis
1	TMDS data 2-	13	NC
2	TMDS data 2+	14	+5 V Moc
3	TMDS data 2/4 Tarcza	15	GND (zwrot na +5 V hsync.vsync)
4	NC	16	Wykrywacz Hot Plug
5	NC	17	TMDS data 0-
6	DDC Zegar	18	TMDS data 0+
7	DDC data	19	TMDS data 0/5 Tarcza
8	NC	20	NC
9	TMDS data 1-	21	NC
10	TMDS data 1+	22	TMDS Tarcza Zegara
11	TMDS data 1/3 Tarcza	23	TMDS Zegar+
12	NC	24	DDC TMDS Zegar-

## 19-Pin Kabel Sygnału Kolorowego Wyświetlacza\*

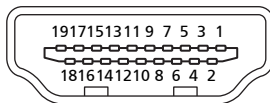

Nr. WTYKU.	Opis	Nr. WTYKU.	Opis
1	TMDS data 2+	2	TMDS data 2 Tarcza
3	TMDS data 2-	4	TMDS data 1+
5	TMDS data 1 Tarcza	6	TMDS data 1-
7	TMDS data 0+	8	TMDS data 0 Tarcza
9	TMDS data 0-	10	TMDS Zegar+
11	TMDS Tarcza Zegara	12	TMDS Zegar-
13	CEC	14	Zarezerwowany (niepodłączony w urządzeniu)
15	SCL	16	SDA
17	Uziemienie DDC/CEC	18	+5 V Moc
19	Wykrywacz Hot Plug		

\* tylko w wybranych modelach



# INSTALACJA

Aby podłączyć monitor do twojego systemu, zastosuj się do poniższych instrukcji:

## Instrukcje



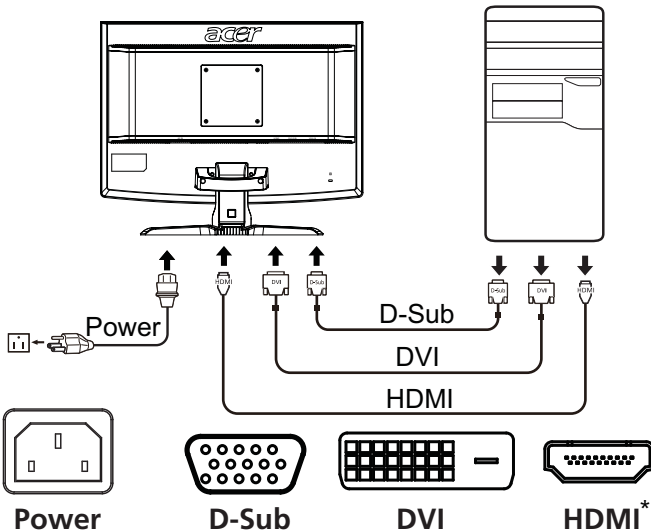

- 1 Podłącz przewód sygnału video
  - a Upewnij się czy monitor i komputer są wyłączone z sieci.
  - b Podłącz przewód video do komputera.
  - c Podłącz przewód sygnału cyfrowego (tylko modele z dwoma wejściami).
    - (1) Upewnij się czy monitor i komputer są wyłączone z sieci.
    - (2) Podłącz jeden koniec 24-pinowego kabla DVI\* do złącza z tyłu monitora, a drugi koniec do portu DVI komputera.
    - (3) Podłącz jeden koniec 19-pinowego kabla HDMI\* do złącza z tyłu monitora, a drugi koniec do portu DVI komputera.
- 2 Podłącz przewód zasilania  
Podłącz przewód zasilania do monitora, potem do gniazdka zasilania z uziemieniem.
- 3 Włącz monitor i komputer  
Włącz najpierw monitor a potem komputer. Ta kolejność jest bardzo ważna.
- 4 Jeśli monitor nie działa prawidłowo, zapoznaj się z działem Rozwiązywanie problemów aby zdiagnozować problem.



\* tylko w wybranych modelach

# PRZYCISKI STERUJĄCE

## PRZEDNI PANEL STEROWANIA

Ikona	Element	Opis
	Przycisk/ wskaznik zasilania	Włącza lub wyłącza monitor. Kolor biały oznacza, że monitor jest włączony. Kolor żółty oznacza, że monitor jest w trybie oczekiwania/oszczędzania energii.
	Minus/Plus	Jeżeli menu OSD jest włączone, naciśnij przycisk <b>Minus</b> lub <b>Plus</b> , aby przełączać się między opcjami menu OSD.
	Funkcje menu OSD	Naciśnij, aby wyświetlić menu OSD. Naciśnij ponownie, aby wejść w wybraną opcję w menu OSD. Szczegółowe informacje można znaleźć w sekcji "Zmiana ustawień OSD" na stronie 11.
	Przycisk Auto Adjust/Exit	Jeżeli menu OSD jest włączone, naciśnij przycisk <b>Auto</b> , aby zamknąć menu OSD. Po wyłączeniu menu OSD naciśnij ponownie przycisk <b>Auto</b> , a monitor automatycznie zoptymalizuje pozycję wyświetlacza, jego ostrość i zegar.
	Przycisk Empowering	Naciśnij przycisk Empowering, aby otworzyć menu Acer eColor Management OSD i uzyskać dostęp do trybu scenariusza. Szczegółowe informacje można znaleźć w sekcji "Acer eColor Management" na stronie 10.

# Acer eColor Management





## Instrukcje obsługi

- 1 Naciśnij klawisz **e** Empowering, aby otworzyć menu Acer eColor Management OSD i uzyskać dostęp do trybu scenariusza.



- 2 Naciśnij „<” lub „>”, aby wybrać tryb.
- 3 Naciśnij przycisk Auto-adjust, aby zatwierdzić tryb i wyjść z menu Acer eColor Management.

## Właściwości i korzyści

Ikona głównego menu	Element podmenu	Opis
	Użytkownik	Definiowany przez użytkownika. Można precyzyjnie dostosować ustawienia w celu dostosowania do każdej sytuacji.
	Tekst	Optymalne wyważenie jasności i kontrastu zapobiega zmęczeniu oczu. Najbardziej komfortowe warunki czytania tekstu wyświetlanego na ekranie.
	Standard	Ustawienia domyślne. Odzwierciedla standardowe możliwości wyświetlacza.
	Grafika	Poprawia kolory i uwypatnia drobne szczegóły. Przedstawia wspaniały materiał ilustracyjny, nawet w niewystarczająco oświetlonym środowisku.
	Film	Wyświetla sceny z najwyraźniejszymi szczegółami. Oferuje znakomite obrazy, nawet w niewłaściwie oświetlonym otoczeniu.



## Zmiana ustawień OSD





**Uwaga:** Poniższe informacje mają wyłącznie charakter ogólny. Rzeczywiste parametry urządzenia mogą być inne.

Do zmiany ustawień monitora LCD służy menu OSD.

Naciśnij przycisk **Menu**, aby wyświetlić menu OSD. Menu OSD pozwala na regulację jakości obrazu, pozycji menu OSD oraz ustawień ogólnych. Informacje dotyczące ustawień zaawansowanych można znaleźć na następnej stronie:

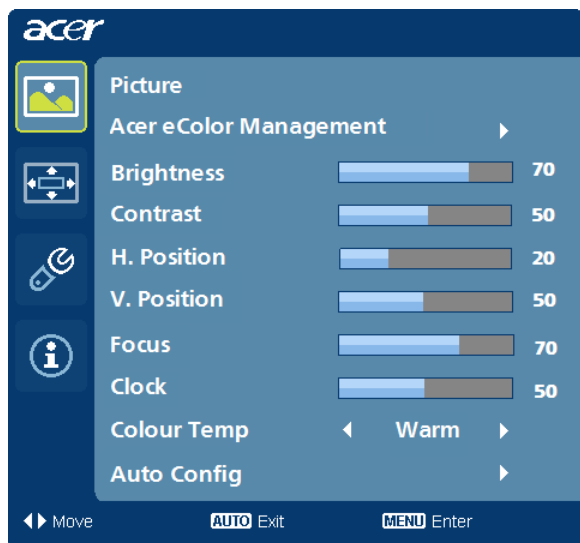
### Regulacja jakości obrazu



- 1 Naciśnij przycisk Menu, aby wyświetlić menu OSD.
- 2 Za pomocą przycisków </> wybierz w menu OSD pozycję  Picture (Obraz). Następnie przejdź do parametru obrazu, który ma być zmieniony.
- 3 Za pomocą przycisków </> zmień ustawienie, przesuwając suwak.
- 4 Menu Picture (Obraz) pozwala wyregulować parametry Brightness (Jasność), Contrast (Kontrast), Colour Temp (Temperatura barwowa), Auto Config (Automatyczna konfiguracja) oraz inne parametry jakości obrazu.

## Zmiana pozycji menu OSD

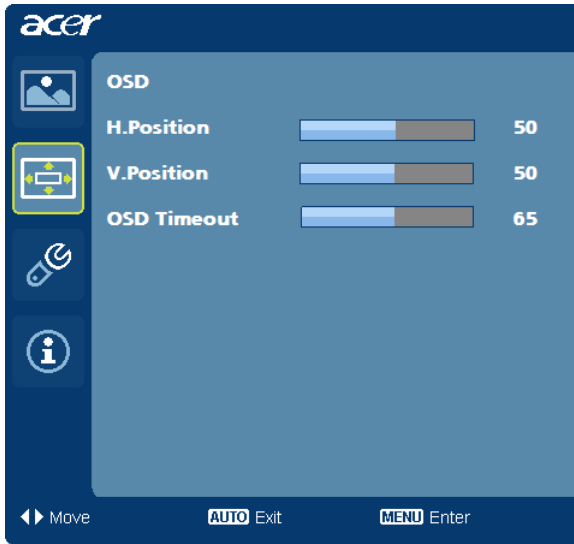

- 1 Naciśnij przycisk Menu, aby wyświetlić menu OSD.
- 2 Za pomocą przycisków kierunkowych wybierz w menu pozycję  OSD. Następnie przejdź do parametru, który ma być zmieniony.

## Zmiana ustawienia

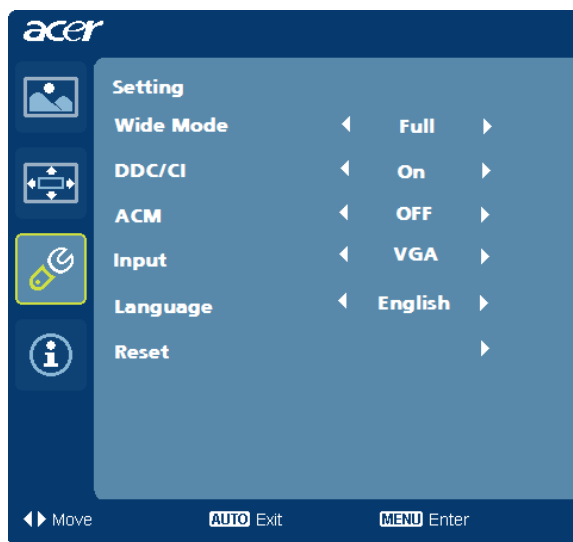

- 1 Naciśnij przycisk Menu, aby wyświetlić menu OSD.
- 2 Za pomocą przycisków </> wybierz w menu OSD pozycję  Setting (Ustawienie). Następnie przejdź do parametru, który ma być zmieniony.
- 3 Menu Setting (Ustawienie) pozwala na ustawienie parametru Menu Language (Język menu) oraz innych istotnych parametrów.

## Informacje o produkcie



- 1 Naciśnij przycisk Menu, aby wyświetlić menu OSD.
- 2 Za pomocą przycisków </> wybierz w menu OSD pozycję  Information (Informacja). Zostaną wyświetlone podstawowe informacje monitora LCD dla aktualnego wejścia.

# ROZWIĄZYWANIE PROBLEMÓW

Przed wysłaniem monitora LCD do serwisu, proszę zapoznaj się z poniższą listą, aby sprawdzić, czy samodzielnie potrafisz rozwiązać problem.

## VGA mode

Problem	Stan wskaźnika LED	Sposób naprawy
Brak obrazu	Biały	Przy pomocy menu OSD, zmień ustawienia jasność i kontrast na najwyższe lub przywróć ustawienia domyślne.
	wyłączona	Sprawdź włącznik zasilania.  Sprawdź, czy prawidłowo podłączyłeś przewód zasilania do monitora.
	Żółty	Sprawdź, czy prawidłowo podłączyłeś przewód sygnału wideo do monitora.  Sprawdź, czy komputer jest włączony i znajduje się w trybie oszczędzania energii/oczekiwania.
Drgania obrazu		Sprawdź, czy specyfikacja karty graficznej odpowiada specyfikacji monitora, brak zgodności może powodować brak zgodności częstotliwości sygnału.
Zakłócenia obrazu	Brak obrazu, obraz jest poza centrum ekranu, jest zbyt duży lub zbyt mały.	Korzystając z menu OSD, ustaw ostrość, zegar, pozycję w poziomie i pionie za pomocą sygnałów niestandardowych.  Sprawdź ustawienia wyświetlania w komputerze. Jeżeli nie ma obrazu, wybierz inną rozdzielczość lub pionową częstotliwość odświeżania.
		Odczekaj kilka sekund po wyregulowaniu rozmiaru obrazu przed zmianą lub odłączeniem przewodu sygnału video lub wyłączeniem monitora.

## DVI/HDMI\* mode

Problem	Stan wskaźnika LED	Sposób naprawy
Brak obrazu	Biały	Przy pomocy menu OSD, zmień ustawienia jasność i kontrast na najwyższe lub przywróć ustawienia domyślne.
	wyłączona	Sprawdź włącznik zasilania.  Sprawdź, czy prawidłowo podłączyłeś przewód zasilania do monitora.
	Żółty	Sprawdź, czy prawidłowo podłączyłeś przewód sygnału wideo do monitora.  Sprawdź, czy komputer jest włączony i znajduje się w trybie oszczędzania energii/oczekiwania.

\* tylko w wybranych modelach