

Notebook Acer TravelMate série 220/260



Uživatelská příručka

acer

Copyright © 2001. Acer Incorporated.
Všechna práva vyhrazena.

Uživatelská příručka k notebooku TravelMate série 220/260

Informace v této publikaci mohou být čas od času změněny, a to bez upozorňování jakýchkoli osob na takovéto opravy nebo změny. Tyto změny budou zapracovány do nových vydání této příručky nebo doplňkových dokumentů a publikací. Společnost Acer neposkytuje žádné záruky s ohledem na obsah zde uvedených informací.

Do kolonek, uvedených níže, si zaznamenejte číslo modelu počítače, výrobní číslo, datum a místo zakoupení. Výrobní číslo a číslo modelu jsou uvedeny na štítku, který je na spodní straně počítače. Veškerá korespondence, týkající se Vašeho přístroje, musí obsahovat výrobní číslo, číslo modelu a informace o prodeji.

Kopírování, reprodukování nebo šíření této publikace v jakékoliv formě i podobě je povoleno pouze s písemným souhlasem společnosti Acer Incorporated.

Počítač Notebook TravelMate série 220/260

Číslo modelu : _____

Výrobní číslo: _____

Datum zakoupení: _____

Místo zakoupení: _____

Acer a logo Acer jsou registrované obchodní známky společnosti Acer Incorporated. Názvy nebo obchodní značky výrobků jiných společností jsou v této příručce uváděny pouze z identifikačních důvodů, přičemž náleží jejich odpovídajícím vlastníkům (společnostem).

Nejdříve několik věcí úvodem

Rádi bychom Vám poděkovali, že jste si zvolili notebook série TravelMate. Doufáme, že budete se svým počítačem TravelMate spokojeni tak, jako jsme byli my, když jsme tento počítač pro Vás připravovali.

Vaši průvodci

Abychom Vám usnadnili používání Vašeho počítače TravelMate, připravili jsme pro Vás několik průvodců:



Jako úplně první - rozkládací plakát Just for Starters... Vám pomůže na samotném začátku při sestavování Vašeho počítače.



Tato Uživatelská příručka Vám představí řadu možností, které Vám umožní, abyste byli díky svému počítači produktivnější. Tento průvodce poskytuje jasné a přehledné informace, týkající se počítače. Z tohoto důvodu si jej pečlivě přečtete.

Pokud byste si někdy chtěli vytisknout kopii, je tato Uživatelská příručka v anglickém jazyce dostupná ve formátu PDF. Při tisku postupujte takto:

1. V prostřední Windows klepněte na tlačítko **Start, Programy, TravelMate**.
2. Klepněte na položku **TravelMate User Guide**.

Poznámka: K prohlížení tohoto souboru je nezbytný nainstalovaný program Adobe Acrobat Reader. Pokud tento program není na Vašem počítači nainstalován, klepnutím na položku Uživatelská příručka TravelMate se spustí nejprve program Setup pro Acrobat Reader. Při instalaci postupujte podle pokynů na obrazovce. Případné pokyny, týkající se používání programu Adobe Acrobat Reader získáte v nabídce **Help** (Nápověda).



Kartička **Hot key pocket reference** (kapesní průvodce "horkými" klávesami) je užitečná pro rychlou orientaci v kombinacích funkčních klávesy.



Online průvodce (Online guide) představuje Vaši pomocnou ruku při seznamování s počítačem, neboť obsahuje snadno přístupné podrobné a provázané informace, týkající se Vašeho počítače.

Pro zpřístupnění Online průvodce:

1. V prostředí Windows klepněte na tlačítko **Start, Programy, TravelMate**.
2. Klepněte na položku **TravelMate Online guide**.



A nakonec, jako součást balení Vašeho počítače může být i list **Read me first**, obsahující důležité poznámky a novinky. Proto si jej prosím rovněž přečtěte.

Poznámka: Online Guide a Read me first jsou v anglickém jazyce.

Pro další informace o našich výrobcích, službách a informacích o technické podpoře (support) můžete navštívit naši internetovou stránku (<http://global.acer.com>).

Základní péče a rady pro používání Vašeho počítače

Zapínání a vypínání počítače

Při zapínání počítače jednoduše posuňte a pak uvolněte posuvný síťový vypínač, umístěný na levé straně svého počítače TravelMate.

Vypnutí napájení počítače můžete provést některým z následujících způsobů:

- S použitím příkazu Windows pro vypnutí. Klepněte na tlačítko **Start, Vypnout, Vypnout** a nakonec klepněte na tlačítko OK.
- Pomocí síťového vypínače



Poznámka: Síťový vypínač můžete rovněž používat k provádění různých funkcí řízení spotřeby. Viz část "Základní řízení spotřeby" na stránce 23.

- Pro řízení spotřeby použijte přizpůsobené funkce

Vypnutí počítače můžete rovněž provést sklopením krytu displeje nebo stisknutím "horké" klávesy **Fn-F4** pro "uspání" (sleep). Viz část "Základní řízení spotřeby" na stránce 23.



Poznámka: Pokud nemůžete vypnout počítač normálním způsobem, posuňte a podržte síťový vypínač alespoň 4 sekundy. Pokud počítač vypnete a chcete jej zapnout, vyčkejte před jeho opětovným zapnutím alespoň dvě sekundy.

Péče o Váš počítač

Váš počítač Vám bude dobře sloužit, budete-li o něj správně pečovat.

- Nevystavujte počítač přímému slunečnímu záření. Neumísťujte jej do blízkosti zdrojů tepla, jakým je například radiátor.
- Nevystavujte počítač teplotám, nižším než 0°C nebo vyšším než 50°C.
- Nevystavujte počítač magnetickým polím.
- Nevystavujte počítač dešti nebo vlhkosti.
- Zabraňte políání počítače vodou nebo jakoukoli tekutinou.
- Nevystavujte počítač velkým nárazům a otřesům.
- Nevystavujte počítač prachu a nečistotám.
- Na horní plochu počítače nikdy neumísťujte žádné předměty, aby nedošlo k jeho poškození.
- Vyvarujte se prudkého zavírání krytu displeje.
- Nikdy počítač neumísťujte na nerovné plochy.

Péče o síťový adaptér

Zde je několik rad, jak pečovat o síťový adaptér:

- Nepřipojujte síťový adaptér k žádnému jinému zařízení.
- Nešlapejte na síťovou přívodní šňůru a neumísťujte na ni žádné těžké předměty. Umístěte síťovou šňůru a veškeré kabely mimo frekventovanou oblast, kde často chodí lidé.
- Při odpojování síťové šňůry ze zásuvky ve zdi netahejte za samotnou šňůru, ale vždy uchopte zástrčku.
- Celková proudová zátěž připojených zařízení nesmí přesáhnout proudovou zátěž prodlužovací šňůry (pokud ji používáte). Kromě toho celkové zatížení veškerého zařízení, zapojeného do jedné zásuvky ve zdi, nesmí přesáhnout kapacitu pojistky.

Péče o baterie

Zde je několik rad, jak pečovat o baterie:

- Používejte pouze baterie stejného druhu. Před vyjmutím nebo výměnou baterií vypněte napájení počítače.
- Nezasahujte do obalu baterií. Udržujte baterie mimo dosah dětí.
- Použité baterie odstraňte v souladu s místními předpisy a nařízeními. Pokud je to možné, proveďte jejich recyklaci.

Čištění a servis počítače

Při čištění svého počítače dodržujte následující kroky:

1. Vypněte počítač a vyjměte držák s bateriemi.
2. Odpojte síťový adaptér.
3. Pro čištění používejte měkký hadřík, navlhčený ve vodě. Nepoužívejte tekuté nebo aerosolové čističe.

Pokud nastane některá z následujících událostí:

- Došlo k pádu počítače nebo k poškození jeho skříňky.
- Došlo k políání počítače tekutinou.
- Počítač nepracuje normálně.

Viz část "Odstraňování potíží s mým počítačem" na stránce 43.

Nejdříve několik věcí úvodem	iii
Vaši průvodci	iii
Základní péče a rady pro používání Vašeho počítače	iv
1 Obeznamení s počítačem TravelMate	1
Prohlídka počítače TravelMate	3
Čelní pohled	3
Pohled na levou stranu	4
Pohled na pravou stranu	5
Pohled zezadu	6
Pohled zespodu	7
Přednosti	9
Indikátory	11
Používání klávesnice	12
Speciální klávesy	12
Touchpad	18
Základy ovládání touchpadu	18
Ukládání dat	20
Pevný disk	20
Mechaniky AcerMedia	20
Disketová mechanika	20
Audio	22
Nastavení hlasitosti	22
Základní řízení spotřeby	23
Přenášení počítače TravelMate	24
Odpojování z pracovní plochy	24
Přenášení počítače	24
Přenesení počítače domů	25
Cestování s počítačem	27
Mezinárodní cestování s počítačem	27
Zabezpečení Vašeho počítače	29
Používání bezpečnostního zámku počítače	29
Používání hesel	29
2 Přizpůsobování počítače	33
Rozšiřování prostřednictvím doplňků	35
Moduly AcerMedia	35
Doplňky pro rozšíření konektivity	35
Doplňky pro rozšíření konfigurace	38
Používání systémových pomocných programů (utilit)	41
Notebook Manager	41
Launch Manager	41

BIOS Utility	42
3 Odstraňování problémů s mým počítačem	43
Často pokládané otázky	45
Chybové zprávy	50
Vyžádání servisu	52
Mezinárodní záruka (ITW)	52
Předtím, než zavoláte	52
Příloha A Technické údaje	55
Příloha B Předpisy a vyhlášky	61

1 Obeznamení s počítačem

Váš počítač TravelMate představuje kombinaci vysokého výkonu, všestrannosti, předností řízení spotřeby a multimediálních schopností s jedinečným stylem a ergonomickým designem. Se svým novým výpočetním partnerem docílíte nedostižnou produktivitu a spolehlivost.

Prohlídka počítače TravelMate

Po sestavení svého počítače podle postupu, který je vyobrazen na plakátě Just for Starters... se nyní podíváme "kolem dokola" na Váš nový počítač TravelMate.

Čelní pohled







Číslo	Položka	Popis
1	Obrazovka displeje	Rovněž nazývaný LCD (displej s tekutými krystaly)
2	Touchpad	Polohovací zařízení citlivé na dotek, které pracuje podobně jako počítačová myš.
3	Stavový indikátor disketové mechaniky	Světelná dioda (LED), která se zapíná nebo vypíná, je-li disketová mechanika aktivní.
4	Disketová mechanika	Interní disketová mechanika pro diskety 3,5 palce.
5	Tlačítko pro vysunutí diskety	Slouží k vysunutí diskety z mechaniky.
6	Tlačítka pro klepnutí (levé, střední a pravé)	Levé a pravé tlačítko má stejnou funkci, jako levé a pravé tlačítko myši. Střední tlačítko slouží jako rolovací (nahoru/dolů).
7	Plocha pro opření zápěstí	Pohodlná podpůrná oblast pro Vaše ruce při používání počítače.

Číslo	Položka	Popis
8	Klávesnice	Slouží pro zadávání údajů do Vašeho počítače.
9	Stavový indikátor	Světelné diody (LED), které se zapínají a vypínají při zobrazování stavu počítače a jeho jednotlivých funkcí a komponentů.

Pohled na levou stranu



Číslo	Položka	Popis
1	Bezpečnostní zámek	Pro připojení k bezpečnostnímu zámku počítače (založen na kompatibilitě se systémem Kensington).
2	Sloty pro rozšiřující PC-karty 	Pro připojení jedné 16-bitové (PC Card) nebo jedné 32-bitové (CardBus PC Card) PC-karty typu III nebo typu II.
3	Tlačítka pro vysunutí PC- karty	Slouží pro vysunutí karty ze slotu.
4	Síťový vypínač	Pro zapnutí napájení počítače.
5	Zásuvka pro připojení výstupu reproduktorů/ sluchátek 	Linkový výstup pro připojení audiozařízení (například reproduktory, sluchátka).
6	Zásuvka vstupní linky 	Linkový vstup pro připojení audiozařízení (například CD přehrávač, stereofonní walkman).

Číslo	Položka	Popis
7	Zásuvka pro mikrofon 	Pro připojení monofonního/stereofonního kondenzátorového mikrofonu.
8	Ovládání hlasitosti	Slouží k ovládání hlasitosti reproduktorů.
9	Slot pro soupravu Video capture kit	Pro připojení videokonferenční soupravy Video capture kit na levé straně počítače.







Pohled na pravou stranu



Číslo	Položka	Popis
1	Slot pro soupravu Video capture kit	Pro připojení videokonferenční soupravy Video capture kit na pravé straně počítače.
2	Prostor pro baterii	Zde je umístěn modul baterie počítače.
3	Mechanika AcerMedia	Slouží k umístění výměnných modulů.
4	Indikátor LED	Rozsvítí se, jestliže je aktivní disk AcerMedia.
5	Tlačítko pro vysunutí	Slouží k vysunutí kompaktního disku z mechaniky.
6	Otvor pro nouzové vysunutí	Slouží k vysunutí kompaktního disku z mechaniky, jestliže je počítač vypnutý. Další podrobnosti - viz stránka 46.
7	Zásuvka pro síťový adaptér 	Pro připojení síťového napájecího adaptéru.

Pohled zezadu



Číslo	Položka	Popis
1	Port PS/2 	Slouží pro připojení jakéhokoli zařízení, kompatibilního s PS/2 (například klávesnice/myš PS/2).
2	Sériový port 	Pro připojení sériového zařízení (například sériové myši).
3	Paralelní port 	Pro připojení paralelního zařízení (například paralelní tiskárny).
4	Porty USB (dva) 	Pro připojení jakéhokoli zařízení s rozhraním USB (například myš nebo kamera USB).
5	Port pro externí monitor 	Pro připojení zobrazovacího zařízení (například externího monitoru, LCD projektoru) při zobrazení až 64.000 barev s rozlišením 1280 x 1024 bodů.
6	Zásuvka pro modem 	Pro připojení vestavěného modemu k telefonní lince.
7	Zásuvka pro připojení k počítačové síti počítačové síti	Pro připojení k počítačové síti Ethernet 10/100.

Pohled zespodu



Číslo	Položka	Popis
1	Paměťový prostor	Zde je uložena hlavní paměť počítače.
2	Ochrana pevného disku proti otřesům	Chrání Váš pevný disk proti otřesům.
3	Prostor pro osobní identifikační kartu	Zde vložte navštívenku nebo identifikační kartu podobné velikosti pro personalizaci počítače.
4	Uvolňovací západka modulu AcerMedia	Odjištění modulu AcerMedia při vyjímání nebo výměně.
5	Prostor pro modul AcerMedia	Pro uložení modulu AcerMedia.
6	Prostor pro baterii	Zde je umístěn modul baterie počítače.
7	Uvolňovací západka modulu baterie	Pro odjištění modulu baterie při vyjímání.
8	Prostor pro pevný disk	Zde je uložen pevný disk počítače (zajištěn šroubkem) .

Přednosti

V další části je uveden stručný přehled mnoha předností počítače:

Výkon

- Procesor Intel[®] Mobile Pentium III[®] s cache pamětí 512 kB, nebo procesor Intel[®] Mobile Celeron[®] s cache pamětí 128 kB nebo 256 kB
- 64-bitová paměťová sběrnice
- AcerMedia bay (vyjímatelná mechanika CD-ROM nebo DVD-ROM)
- Vestavěná disketová mechanika
- Vysokokapacitní pevný disk Enhanced-IDE
- Vysokokapacitní baterie
- Systém řízení spotřeby s technologií ACPI

Displej

- Aktivní LCD displej TFT s 32-bitovým režimem True-color s rozlišením 1.024 x 768 bodů XGA s úhlopříčkou 13,3 nebo 14,1 palce
- Možnosti 3D
- Podpora souběžného zobrazování na displeji LCD a monitoru CRT
- Podpora dalších výstupních zobrazovacích zařízení, jako jsou například LCD projekční panely pro prezentace
- Funkce pro automatické snížení jasu LCD displeje, která automaticky navrhne nejvhodnější parametry pro Váš displej a pro úsporu energie
- Podpora duálního nezávislého zobrazení na displeji a externím monitoru

Multimedia

- 16-bitový stereo AC'97 audiosystém
- Zabudované reproduktory
- Vysokorychlostní mechanika CD-ROM nebo DVD-ROM (AcerMedia bay)
- Volitelná videokonferenční USB souprava (USB Video capture kit)

Konektivita

- Vysokorychlostní fax/data modem
- USB konektor
- Port sítě Ethernet/Fast Ethernet

Design a ergonomie

- Provedení "vše v jednom" (CD-ROM nebo DVD-ROM, disketová mechanika, pevný disk)
- Stylový design
- Klávesnice plné velikosti
- Ergonomicky umístěné polohovací zařízení - touchpad

Rozšiřitelnost







- Sloty pro PC-karty CardBus (dříve PCMCIA) (jedna typu II/I nebo jedna typu III)
- Rozšiřitelná paměť

Indikátory

Ve spodní části displeje je umístěno 6 snadno čitelných stavových ikon.



Stavové ikony "napájení" (power) a "spaní" (sleep) jsou viditelné dokonce i po zavření krytu displeje, takže stav počítače můžete sledovat i při uzavřeném krytu.

Ikona	Funkce	Popis
	Napájení (Power)	Svítlí, pokud je počítač zapnutý.
	"Spánek" (Sleep)	Rozsvítí se, jakmile počítač přejde do režimu "spánek".
	Aktivita médií	Rozsvítí se ve chvíli, kdy je aktivní disketová mechanika, pevný disk nebo mechanika AcerMedia.
	Dobíjení baterie	Rozsvítí se ve chvíli, kdy je baterie dobíjena.
	Caps Lock	Rozsvítí se, pokud je aktivní klávesa Caps Lock.
	Num Lock	Rozsvítí se, pokud je aktivní klávesa Num Lock.

Používání klávesnice

Klávesnice počítače je vybavena klávesami plné velikosti spolu se včleněnou číselnou klávesnicí, dále samostatnými kurzorovými klávesami, dvěma klávesami pro Windows a 12 funkčními klávesami.

Speciální klávesy

Klávesy-zámky

Na klávesnici jsou tři klávesy-zámky, které umožňují střídavě zapínat a vypínat požadované funkce.

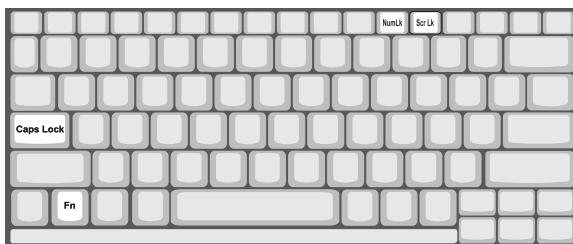

Klávesa-zámek	Popis
Caps Lock	Je-li aktivní, jsou všechny abecední znaky psány velkým písmem (stejná funkce jako po stisknutí klávesy Shift+ <písmeno>).
Num Lock (Fn-F11)	Je-li aktivní, je numerická klávesnice přepnuta do režimu čísel, to znamená, že klávesy pracují jako na kalkulačce (i s aritmetickými operátory, jako je +, -, x, /). Tento režim použijte, potřebujete-li zadávat větší množství numerických údajů. Lepším řešením může být připojení externí číselné klávesnice.
Scroll Lock (Fn-F12)	Je-li aktivní, posune se obrazovka o jeden řádek nahoru nebo dolů po stisknutí šipky nahoru nebo dolů. Mějte na paměti, že funkce Scroll Lock nemusí pracovat u všech aplikací.

Včleněná číselná klávesnice

Včleněná číselná klávesnice pracuje stejně, jako číselná klávesnice na stolní klávesnici. Je označena malými znaky, umístěnými v pravém horním rohu kláves. Pro zjednodušení popisu (legendy) na klávesnici nejsou na klávesách vytištěny symboly pro ovládání kurzoru.



Požadovaný přístup	Aktivní klávesa Num Lock	Neaktivní klávesa Num Lock
Číselné klávesy na včleněné číselné klávesnici	Zadávejte číslice normálním způsobem.	
Klávesy pro ovládání kurzoru na včleněné číselné klávesnici	Při používání kláves pro ovládání kurzoru stiskněte klávesu Shift.	Při používání kláves pro ovládání kurzoru stiskněte klávesu Fn.
Klávesy hlavní klávesnice	Při zadávání písmen na včleněné číselné klávesnici podržte klávesu Fn.	Zadávejte písmena normálním způsobem.











Poznámka: Pokud je k počítači připojena externí klávesnice nebo číselná klávesnice, přepne se funkce Num Lock automaticky z vestavěné klávesnice na externí klávesnici nebo číselnou klávesnici.

Klávesy pro Windows

Na klávesnici jsou dvě klávesy, které provádějí specifické funkce Windows.









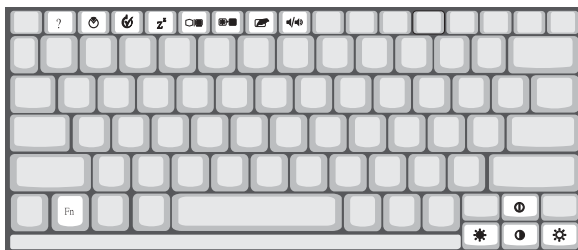

Klávesa	Popis
Klávesa s logem Windows 	Tlačítko Start. Kombinace s touto klávesou umožňují speciální funkce, jako jsou: <ul style="list-style-type: none">  + Tab (Aktivace dalšího tlačítka v pruhu úloh)  + E (Zobrazí okno Průzkumník - Tento počítač)  + F (Vyhledání dokumentu)  + M (Minimalizace všech oken) Shift +  + M (Zrušení poslední operace minimalizace všech oken)  + R (Zobrazení dialogového rámečku Spustit)
Klávesa Aplikace 	Otevře kontextovou nabídku aplikace (stejná funkce, jako klepnutí pravým tlačítkem).

"Horké" klávesy

Pro zpřístupnění většiny ovládacích prvků počítače jako jsou jas displeje, výstupní hlasitost a BIOS utility, používá počítač "horké" klávesy nebo klávesové kombinace.

Pro aktivaci "horkých" kláves stiskněte a podržte klávesu Fn před stisknutím druhé klávesy v kombinaci.



"Horká" klávesa	Ikona	Funkce	Popis
Fn-F1		Klávesa nápovědy	Zobrazuje nápovědu, týkající se "horkých" kláves.
Fn-F2		Nastavení (Setup)	Zpřístupnění utility pro konfiguraci počítače.
Fn-F3		Přepínání schémat řízení spotřeby	Přepíná schémata řízení spotřeby, používaná počítačem (tato funkce je dostupná, pokud je podporována operačním systémem). Viz část "Základní řízení spotřeby" na stránce 23.
Fn-F4		Sleep ("spánek")	Uvede počítač do režimu "spánek". Viz část "Základní řízení spotřeby" na stránce 23.
Fn-F5		Přepínání displeje	Přepíná výstup displeje mezi displejem LCD, externím monitorem (je-li připojen) a současným výstupem jak na displej LCD, tak i na externí monitor.
Fn-F6		Zhasnutí obrazovky	Vypne podsvětlení displeje LCD, aby se ušetřila energie. Po stisknutí jakékoli klávesy se displej opět rozsvítí.
Fn-F7		Přepínání touchpadu	Zapnutí nebo vypnutí vestavěného touchpadu.

"Horká" klávesa	Ikona	Funkce	Popis
Fn-F8		Přepínání reproduktoru	Zapnutí nebo vypnutí reproduktorů.
Fn→		Zvýšení jasu	Zvýšení jasu obrazovky.
Fn←		Snížení jasu	Snížení jasu obrazovky.
Alt Gr-Euro		Euro	Zadávání měnového symbolu Euro.

Symbol Euro

Pokud je rozložení kláves na Vaší klávesnici nastaveno na U.S. - International nebo United Kingdom (Velká Británie) nebo pokud máte klávesnici s evropským rozložením kláves, můžete na své klávesnici zadávat symbol Euro.



Poznámka pro uživatele klávesnice US: Rozložení kláves na klávesnici je nastaveno při prvním spuštění Windows. Aby symbol Euro fungoval, je třeba přepnout rozložení kláves na klávesnici na US - International.

Budete-li chtít zkontrolovat typ klávesnice:

1. Klepněte na tlačítko **Start, Nastavení, Ovládací panely**.
2. Klepněte dvakrát na ikonu **Klávesnice**.
3. Klepněte na záložku **Jazyk**.
4. Zkontrolujte, zda rozložení kláves na klávesnici, používané pro "En English (United States)" je nastaveno na United States - International.

Pokud tomu tak není, zvolte a klepněte na položku **Vlastnosti**. Pak zvolte **United States - International** a nakonec klepněte na **OK**.

5. Klepněte na tlačítko **OK**.

Chcete-li zadat symbol Euro:

1. Vyhledejte symbol Euro na klávesnici.

2. Otevřete textový editor nebo program pro zpracování textu.
3. Podržte klávesu **Alt Gr** a stiskněte symbol Euro.



Některé fonty a programy nepodporují symbol Euro. Více informací si prosím vyhledejte na internetové adrese <http://www.microsoft.com/typography/faq/faq12.htm>.

Spouštěcí klávesy

V horní části klávesnice jsou umístěna 4 tlačítka. Tato tlačítka se nazývají "spouštěcí klávesy". Jsou označeny jako klávesa 1, klávesa 2, klávesa 3 a klávesa 4. Implicitně platí, že klávesa 1 se používá ke spouštění prohlížeče internetu a klávesa 2 je použita ke spouštění aplikace pro elektronickou poštu (E-mail). Klávesy 3 a 4 spouštějí aplikaci Launch Manager. Všechny čtyři spouštěcí klávesy může nastavovat uživatel. Pro nastavování spouštěcích kláves je třeba spustit program Acer Launch Manager.



Touchpad

Zabudovaný touchpad představuje polohovací zařízení, kompatibilní s rozhraním PS/2, které je citlivé na pohyb na svém povrchu. To znamená, že kurzor reaguje na pohyb Vašeho prstu na povrchu touchpadu. Umístění ve střední části plochy pro opření zápěstí poskytuje optimální komfort a oporu.



Poznámka: Při použití externí myši, připojené k sériovému nebo USB rozhraní, můžete stisknout kombinaci kláves Fn- F7, aby se touchpad deaktivoval. Pokud používáte externí myš PS/2, bude touchpad deaktivován automaticky.



Základy ovládání touchpadu

V následujících několika bodech se naučíte, jak používat touchpad:



- Pohybu kurzoru na obrazovce docílíte pohybem prstu na ploše touchpadu.
- Stisknete levé (1) a pravé (3) tlačítko, umístěné na okraji touchpadu, aby se provedly funkce volby a spuštění. Tato dvě tlačítka mají podobný význam, jako levé a pravé tlačítko myši. Poklepáním na plochu touchpadu dosáhnete podobné výsledky.
- Střední tlačítko (2 - horní a spodní) se používá k rolování stránky nahoru nebo dolů. Toto tlačítko má stejnou funkci, jako stisknutí kurzoru na pravém posuvníku v aplikaci Windows.

Funkce	Levé tlačítko	Pravé tlačítko	Střední tlačítka	Poklepání
Spuštění	Klepněte dvakrát rychle po sobě			Poklepejte dvakrát (stejnou rychlostí, jako u dvojitého klepnutí tlačítkem myši)
Volba	Klepněte jedenkrát			Poklepejte jedenkrát
Vlečení	Klepněte a podržte a pak prstem vlečte kurzor na touchpadu			Poklepejte dvakrát (stejnou rychlostí, jako u dvojitého klepnutí tlačítkem myši) a pak po druhém klepnutí držte prst na touchpadu a vlečte kurzor
Zobrazení kontextové nabídky		Klepněte jedenkrát		
Rolování			Klepněte a podržte tlačítko pro rolování nahoru/ dolů	



Poznámka: Při používání touchpadu mějte suché a čisté prsty. Kromě toho udržujte čistý a suchý i samotný touchpad. Touchpad je citlivý na pohyb prstu. Z tohoto důvodu platí, že čím jemnější je dotek, tím lepší je reakce. Razantní klepání nezvyší schopnost odezvy touchpadu.

Ukládání dat

Tento počítač poskytuje následující možnosti pro ukládání dat:

- Velkokapacitní pevný disk Enhanced-IDE
- Prostor pro umístění mechaniky AcerMedia
- Disketovou mechaniku

Pevný disk

Velkokapacitní pevný disk je odpovědí na Vaše nároky, kladené na diskový prostor. Na pevném disku budou uložena Vaše data.

Mechaniky AcerMedia

Mechaniky AcerMedia akceptují širokou škálu modulů pro Váš počítač. Dostupné moduly mechanik zahrnují:

- Mechanika CD-ROM
- Mechanika DVD-ROM
- Mechanika DVD/CD-R/W

Vysunutí "šuplíku" mechaniky CD nebo DVD

Budete-li chtít vysunout "šuplík" mechaniky CD nebo DVD ve chvíli, kdy je počítač zapnutý, stiskněte tlačítko pro vysunutí "šuplíku".



Pokud je napájení počítače vypnuté, můžete "šuplík" mechaniky vysunout pomocí nouzového otvoru pro vysunutí. Viz stránka 46.

Přehrávání filmů DVD

Pokud je na Vašem počítači v mechanice AcerMedia nainstalován modul mechaniky DVD-ROM, můžete si na svém počítači přehrávat filmy DVD.

1. Vysuňte šuplík mechaniky DVD a vložte disk s DVD filmem. Pak šuplík mechaniky DVD uzavřete.



Důležité ! Jakmile spustíte přehrávač DVD poprvé, program Vás požádá o zadání kódu oblasti. Disky DVD jsou rozděleny do 6 oblastí (regionů). Jakmile bude Vaše mechanika DVD nastavena na určitý kód oblasti, bude schopna přehrávat pouze disky DVD této oblasti. Tento kód oblasti můžete nastavovat maximálně 5- krát (včetně prvního zadání), přičemž poslední zadaný kód zůstane jako stálý. Obnova (přeformátování) Vašeho pevného disku nebude mít za následek vynulování počtu nastavení kódu oblasti. Viz tabulka v další části této kapitoly, kde najdete informace o kódech oblastí filmů DVD.

2. Přehrávání DVD disku začne automaticky po několika sekundách.

Kód oblasti	Země nebo oblast
1	U.S.A., Kanada
2	Evropa, Střední východ, Jižní Afika, Japonsko
3	Jihovýchodní Asie, Tchajwan, Jižní Korea
4	Latinská Amerika, Austrálie, Nový Zéland
5	Bývalé země SSSR, část Afriky, Indie
6	Čínská lidová republika



Poznámka: Při změně kódu oblasti vložte do mechaniky DVD- ROM film DVD jiné oblasti. Další informace si prosím vyhledejte v online nápovědě.

Disketová mechanika

Vestavěná disketová mechanika je určena pro diskety 3,5-palce, s kapacitou 1,44 MB.

Vkládání a vyjímání diskety

Zasuňte disketu do mechaniky tak, aby strana se štítkem směřovala nahoru. Vysunutí diskety z mechaniky se provádí takto: stiskněte tlačítko pro vysunutí diskety (a) a vyjměte disketu z mechaniky.

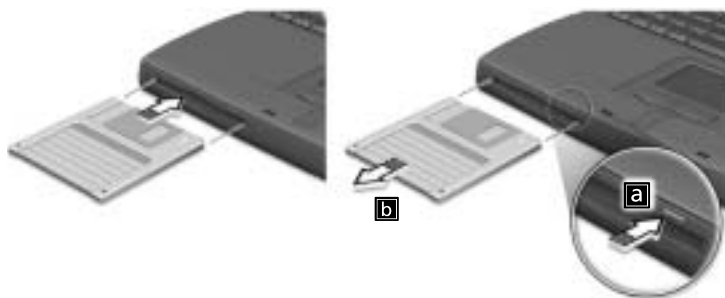

Audio

Tento počítač je vybaven 16-bitovým AC'97 stereosystémem. Zabudovaný citlivý mikrofon (1) a dvojice stereofonních reproduktorů (2) jsou pro uživatele snadno přístupné.



Na levém panelu počítače jsou umístěny konektory pro připojení audiozařízení. Viz část "Pohled na levou stranu" na stránce 4, kde najdete více informací.

Nastavení hlasitosti

Nastavení hlasitosti počítače je snadné díky otočnému prvku pro nastavení hlasitosti, který je umístěn na levém panelu. Otáčením prvku doleva se hlasitost reprodukce zvyšuje. Otáčením prvku doprava se hlasitost reprodukce snižuje.



Základní řízení spotřeby

Tento počítač je vybaven zabudovanou jednotkou pro řízení spotřeby, která monitoruje aktivitu systému. Aktivita systému se vztahuje k jakékoli činnosti, která se projevuje na jednom nebo více následujících zařízeních: klávesnice, myš, disketová mechanika, pevný disk, periferní jednotky, připojené k sériovému a paralelnímu portu a videopaměť. Pokud po určité době není detekována žádná aktivita (nazývá se "vypršení doby nečinnosti"), zastaví počítač některá nebo všechna tato zařízení, aby se snížila spotřeba energie.

Tento počítač využívá schéma řízení spotřeby, podporující technologii ACPI, která umožňuje maximální úsporu energie a současně maximální výkon. Operační systém Windows na Vašem počítači pracuje se všemi těmito prvky.

Více informací naleznete ve Vaší online nápovědě.

Přenášení počítače TravelMate

Tato část Vám poskytne rady, týkající se věcí, které byste měli vzít v úvahu při přenášení nebo cestování se svým počítačem.

Odpojování z pracovní plochy

Při odpojování počítače od externího příslušenství postupujte v souladu s následujícími kroky:

1. Uložte rozdělanou práci.
2. Vyměňte veškerá média, diskety nebo kompaktní disk z odpovídajících mechanik.
3. Ukončete činnost operačního systému.
4. Vypněte počítač.
5. Zavřete kryt displeje.
6. Odpojte síťovou přírodní šňůru ze síťového adaptéru.
7. Odpojte klávesnici, polohovací zařízení, tiskárnu, externí monitor a další externí zařízení.
8. Odjistěte bezpečnostní zámek Kensington, pokud jej používáte k zajištění svého počítače.

Přenášení počítače

Pokud počítač přenášíte pouze na krátké vzdálenosti, například ze své kanceláře do konferenční místnosti.

Příprava počítače

Před přenesením počítače zavřete a zajistěte kryt displeje, aby se počítač přepnul do režimu sleep ("spánek"). Nyní můžete počítač bezpečně přenášet kamkoli v rámci budovy. Chcete-li ukončit režim sleep počítače, odklopte kryt displeje.

Pokud s sebou počítač berete do kanceláře klienta nebo do jiné budovy, bude lépe, vypnete- li počítač úplně:

1. Klepněte na tlačítka **Start, Vypnout...**
2. Zvolte položku Vypnout a klepněte na **OK**.

- nebo -

můžete uvést počítač do režimu sleep stisknutím Fn- F4. Pak uzavřete a zajistěte kryt displeje.

Jakmile jste připraveni počítač opět použít, odjistíte a otevřete kryt displeje a stisknete jakoukoli klávesu. Pokud indikátor napájení nesvítí, je počítač v režimu hibernace a je vypnutý. Stiskněte, posuňte a uvolněte síťový vypínač, aby se počítač opět zapnul. Uvědomte si, že počítač může přejít do režimu hibernace tehdy, pokud v režimu sleep uplyne určitá doba. Zapněte napájení, aby se počítač "probudil" z režimu hibernace.

Co byste si měli vzít s sebou na krátké schůzky

Plně nabitá baterie udrží počítač v chodu ve většině případů přibližně 2,5 hodiny. Pokud je Vaše schůzka kratší, než tato doba, nebude pravděpodobně nutné, abyste si s sebou brali jiné věci, než počítač.

Co byste si měli vzít s sebou na dlouhé schůzky

Pokud bude Vaše schůzka trvat déle než 2,5 hodiny nebo pokud není baterie plně nabitá, budete si zřejmě chtít vzít síťový adaptér, který připojíte k počítači v konferenční místnosti.

Pokud není konferenční místnost vybavena zásuvkou, snižte vybíjení baterie uvedením počítače do režimu sleep. Stiskněte klávesu **Fn-F4** nebo zavřete kryt displeje, kdykoli právě nepoužíváte počítač aktivně. Pak, budete-li chtít pokračovat, stiskněte jakoukoli klávesu nebo otevřete kryt displeje.

Přenesení počítače domů

Pokud svůj počítač berete ze své kanceláře domů nebo naopak.

Příprava počítače

Po odpojení počítače z Vaší pracovní plochy provedte tyto kroky pro přípravu počítače pro převezení domů:

- Zkontrolujte, zda jste vyjmuli veškerá média, disky a kompaktní disk z odpovídajících mechanik. Při opomenutí tohoto kroku může dojít k poškození hlav mechaniky.
- Zabalte počítač do ochranného obalu, který zabraňuje vyklouznutí počítače.



Upozornění: Vyvarujte se přibalování předmětů, které by byly umístěny na horním krytu počítače. Tlak na horní kryt může mít za následek poškození displeje.

Co si vzít s sebou

Pokud některé položky již nemáte doma, vezměte si s sebou následující položky:

- Síťový adaptér a síťovou přívodní šňůru
- Vytisknutou uživatelskou příručku
- Moduly mechaniky AcerMedia

Zvláštní upozornění

Pro ochranu počítače při cestování do práce a zpět dodržujte následující pokyny:

- Snažte se minimalizovat vliv změn teploty tím, že budete mít počítač u sebe.
- Pokud potřebujete zastavit na delší chvíli, přičemž si počítač nemůžete vzít s sebou, nechejte počítač v zavazadlovém prostoru automobilu, abyste předešli jeho vystavování nadměrným teplotám.
- Změny teploty a vlhkosti mohou způsobovat kondenzaci. Před zapnutím počítače umožněte, aby se počítač vrátil na pokojovou teplotu a prohlédněte displej, zda se na něm nevyskytují známky kondenzace. Pokud je teplotní změna vyšší než 10°C, umožněte, aby návrat počítače k pokojové teplotě probíhal pozvolna. Pokud je to možné, ponechte počítač 30 minut v prostředí, jehož teplota se pohybuje mezi venkovní a pokojovou teplotou.

Vytvoření domácí kanceláře

Pokud často pracujete na počítači doma, může být vhodné, zakoupíte-li si druhý síťový adaptér pro použití doma. Díky tomuto druhému síťovému adaptéru omezíte převážení zbytečné zátěže tam a zpět.

Pokud počítač používáte doma po delší dobu, budete jej možná chtít doplnit o externí klávesnici, monitor nebo myš.

Cestování s počítačem

Pokud cestujete na delší vzdálenosti, například z budovy Vaší kanceláře do budovy kanceláře klienta nebo při místním cestování.

Příprava počítače

Připravte počítač tak, jako byste si jej brali s sebou domů. Ujistěte se, že baterie v počítači je dobítá. Bezpečnostní služba na letištích může vyžadovat, abyste svůj počítač zapnuli, jakmile jej přenesete do oblasti brány.

Co si vzít s sebou

Vezměte si s sebou následující položky:

- Síťový adaptér a síťovou přívodní šňůru
- Náhradní plně dobitou baterii (baterie)
- Doplnkové soubory s ovladači pro tiskárny, pokud máte v plánu používat jinou tiskárnu
- Moduly mechaniky AcerMedia

Zvláštní upozornění

Kromě pokynů, týkajících se situací, kdy si počítač berete domů, dodržujte také tyto pokyny pro ochranu svého počítače při cestování:

- Vždy si svůj počítač berte jako příruční zavazadlo.
- Pokud je to možné, nechejte si svůj počítač zkontrolovat ručně. Letištní rentgenové kontrolní přístroje jsou pro Váš počítač bezpečné, avšak nenechávejte svůj počítač kontrolovat detektorem kovů.
- Zabraňte vystavování disket ručním detektorům kovů.

Mezinárodní cestování s počítačem

Pokud se svým počítačem cestujete ze země do země.

Příprava počítače

Připravte počítač tak, jako byste si jej normálně chystali pro cestování.

Co si vzít s sebou

Vezměte si s sebou následující položky:

- Síťový adaptér
- Síťové přívodní šňůry, odpovídající zemi, do které budete cestovat
- Náhradní plně dobitou baterii (baterie)
- Moduly mechaniky AcerMedia
- Doplnkové soubory s ovladači pro tiskárny, pokud máte v plánu používat jinou tiskárnu
- Doklad o zakoupení počítače pro případ, že by jej bylo třeba předložit celní kontrole
- Pas ITW ("mezinárodní záruka pro cestovatele")

Zvláštní upozornění

Dodržujte tatož zvláštní upozornění, jako při cestování s počítačem. Kromě toho Vám mohou být při mezinárodním cestování užitečné následující rady:

- Při cestování v jiné zemi zkontrolujte, zda místní střídavé napětí a technické parametry síťové přívodní šňůry adaptéru jsou kompatibilní. Pokud tomu tak není, zakupte si síťovou přívodní šňůru, která je s místním střídavým napětím kompatibilní. Pro napájení počítače nepoužívejte různé soupravy adaptérů, používané pro domácí spotřebiče.
- Pokud používáte modem, zkontrolujte, zda modem a konektor jsou kompatibilní s telekomunikačním systémem země, do které cestujete.

Zabezpečení Vašeho počítače

Váš počítač představuje hodnotnou investici, o kterou byste se měli starat. Naučte se, jak chránit a pečovat o svůj počítač.

Bezpečnostní funkce jsou reprezentovány hardwarovými a softwarovými zámky - bezpečnostním výřezem a hesly.

Používání bezpečnostního zámku počítače

Bezpečnostní výřez pro zámek, umístěný na levém panelu počítače umožňuje připojení bezpečnostního zámku počítače (založen na kompatibilitě se systémem Kensington).



Obepněte kabel bezpečnostního zámku počítače kolem nepohyblivého objektu, jako je například stůl nebo držadlo uzamčené stolní zásuvky. Vložte zámek do výřezu a otočte klíčkem, aby se zámek zajistil. K dispozici mohou být také různá bezklíčková provedení bezpečnostního zámku.

Používání hesel

K ochraně počítače před neautorizovaným přístupem slouží tři typy hesel. Nastavením těchto hesel vytvoříte několik odlišných úrovní ochrany pro svůj počítač a data:

- Heslo "Setup Password" zabraňuje neautorizovanému přístupu do BIOS Utility. Je-li toto heslo nastaveno, musíte pro zpřístupnění BIOS Utility zadat toto heslo. Viz část "BIOS Utility" na stránce 42 a Váš online průvodce, kde najdete více podrobností.
- Heslo "Power-On Password" zajišťuje Váš počítač proti neautorizovanému používání. Zkombinujte používání tohoto hesla se zabezpečeními, zajištěnými hesly při zavádění systému a obnovení činnosti ze stavu hibernace pro zajištění maximální bezpečnosti.

- Heslo "Hard Disk Password" chrání Vaše data zabráněním neautorizovanému přístupu na Váš pevný disk. Dokonce i tehdy, je-li pevný disk vyjmut z počítače a umístěn na jiný počítač, není jej možno zpřístupnit bez zadání tohoto hesla.



Důležité ! Nezapomeňte svá hesla "Setup" a "Hard Disk" ! Pokud zapomenete své heslo, spojte se prosím se svým prodejcem nebo s autorizovaným servisním střediskem.

Zadávání hesel

Jakmile je heslo nastaveno, objeví se v levém rohu displeje výzva pro zadání hesla.

- Je-li nastaveno heslo "Setup Password", objeví se po stisknutí klávesy **F2** pro vstup do BIOS Utility při zavádění systému následující výzva.

Setup Password

Zadejte heslo "Setup Password" a stiskněte klávesu **Enter** pro zpřístupnění BIOS Utility.

- Je-li nastaveno heslo "Power-On Password", objeví se při zavádění systému následující výzva.



Zadejte heslo "Power-On Password" (místo každého zadaného znaku se objeví symbol ".") a stiskněte klávesu **Enter**, abyste mohli počítač používat. Pokud zadáte heslo nesprávně, objeví se symbol **x**. Zadejte heslo znovu a stiskněte klávesu **Enter**.

- Je-li nastaveno heslo "Hard Disk Password", objeví se při zavádění systému následující výzva.



Zadejte heslo "Hard Disk Password" (místo každého zadaného znaku se objeví symbol ".") a stiskněte klávesu **Enter**, abyste mohli počítač používat. Pokud zadáte heslo nesprávně, objeví se symbol **x**. Zadejte heslo znovu a stiskněte klávesu **Enter**.



Důležité ! Při zadávání hesla máte tři pokusy. Pokud zadáte heslo úspěšně, zobrazí se symbol, potvrzující správné zadání. Pokud nezadáte heslo správně ani třetím pokusem, zobrazí se následující zpráva nebo symbol.

Setup

Incorrect password specified. System disabled.

Power-on/Hard Disk



Posuňte a podržte síťový vypínač po dobu 4 sekundy, aby se počítač vypnul. Potom počítač opět zapněte a zkuste zadat heslo znovu. Pokud při zadávání hesla "Hard Disk Password" neuspějete, spojte se prosím se svým prodejcem nebo s autorizovaným servisním střediskem.

Nastavování hesel

Nastavování hesel můžete provádět pomocí:

- Programu Notebook Manager
- BIOS Utility

Více informací naleznete ve Vašem online průvodci

2 Přizpůsobování počítače

Po seznámení se základními částmi počítače TravelMate se nyní můžete obeznámit s rozšířenými funkcemi svého počítače. V této kapitole se naučíte, jak přidávat k počítači doplňky, jak provádět upgrade komponentů pro zlepšení výkonu a jak přizpůsobovat počítač.

Rozšiřování prostřednictvím doplňků

Váš počítač TravelMate nabízí kompletní škálu mobilního výpočetního vybavení.

Moduly AcerMedia

Při zaměňování modulů mechanik AcerMedia postupujte podle následujících kroků:

1. Vypněte napájení počítače.
2. Zavřete kryt displeje.
3. Obraťte počítač spodní stranou nahoru.
4. Posuňte a podržte uvolňovací západku pro mechaniky AcerMedia (a). Poté vysuňte modul mechaniky AcerMedia (b).

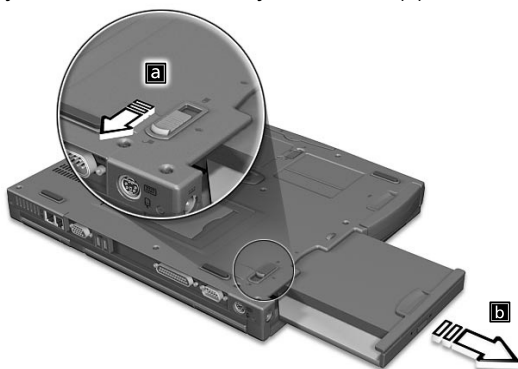

5. Do šachty mechaniky AcerMedia zasuněte modul mechaniky AcerMedia. Uvolňovací západka zapadne zpět na místo.
6. Obraťte počítač zpět.
7. Otevřete kryt displeje.
8. Zapněte napájení počítače.

Doplňky pro rozšíření konektivity

Porty počítače umožňují připojení periferních zařízení k počítači tak, jak je to možné u stolního počítače PC. Pokyny, týkající se připojování různých externích zařízení k počítači najdete spolu s dalšími podrobnostmi ve svém online průvodci.

Modem fax/data

Některé modely jsou vybaveny vestavěným fax/data modemem V.90 56 Kbps AC97 Link.



Varování! Tento modemový port není kompatibilní s digitálními telefonními linkami. Připojením tohoto modemu k digitální telefonní lince může dojít k poškození modemu.

Budete-li chtít faxmodem použít, připojte telefonní linkový kabel z portu modemu do zásuvky telefonní linky.



Spusťte svůj komunikační program. Další pokyny vyhledejte v příručce ke svému komunikačnímu programu

Připojení k počítačové síti

Zabudované připojení k počítačové síti umožňuje připojení počítače k síti typu Ethernet/Fast Ethernet (10/100 Mbps). Budete-li chtít použít zabudované připojení k počítačové síti, připojte kabel síť Ethernet ze zásuvky na zadní straně počítače do zásuvky počítačové sítě nebo do rozbočovače ve Vaší počítačové síti. S otázkou konfigurace počítače se

obraťte na svého správce sítě nebo systému, který Vám poskytne informace.



USB

Univerzální sériová sběrnice (USB) představuje vysokorychlostní sériové rozhraní, které umožňuje řetězové připojení periferních zařízení USB, aniž byste vyčerpávali cenné systémové zdroje. Váš počítač má dostupné dva USB porty.

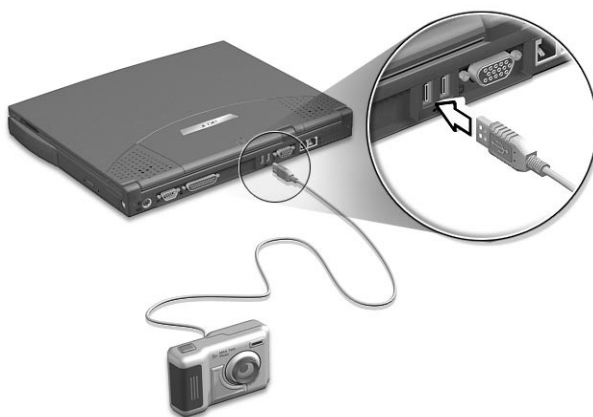

PC karty

Na levé straně počítače najdete jeden slot Typu II/Typu III pro PC karty. Tento slot umožňuje zasunutí karet o velikosti běžné platební karty, které rozšiřují použitelnost počítače. Tyto karty by měly být označeny logem "PC Card".

PC karty (dříve PCMCIA) představují doplňkové karty pro přenosné počítače, poskytující možnosti rozšiřování, které byly dlouho dostupné jen u stolních počítačů PC. Oblíbené karty II nebo III zahrnují paměť typu flash, paměť SRAM, fax/data modem a síťové karty typu LAN a SCSI. CardBus zlepšuje 16-bitovou technologii PC Card rozšířením šířky toku dat na 32 bitů.



Poznámka: Více informací, týkajících se instalace a používání karty a jejich funkcí naleznete v příručce k Vaší kartě.

Vkládání PC karty

Zasuňte kartu do požadovaného slotu a proveďte odpovídající zapojení (například síťový kabel), pokud je to třeba. Viz příručka k Vaší kartě, kde najdete více podrobností.



Vysunutí PC karty

Před vysunutím PC karty:

1. Ukončete aplikaci, která používá kartu.
2. Klepněte levým tlačítkem na ikonu PC karty na pruhu hlavního panelu a ukončete činnost karty.

3. Stiskněte tlačítko pro vysunutí karty ze slotu (a) tak, aby se uvolnilo a vyskočilo. Potom jej stiskněte znovu (a), aby se karta vysunula (b).

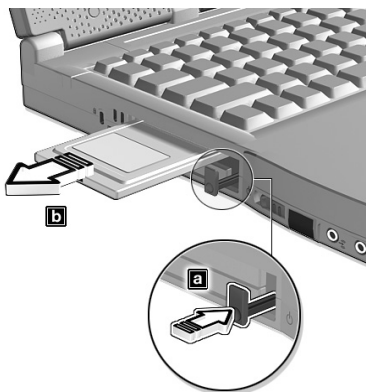

Doplňky pro rozšíření konfigurace

Váš počítač poskytuje silný a skvělý výkon. Avšak někteří uživatelé a používané aplikace mohou požadovat více. V případě požadavku na zvýšený výkon je možné počítač rozšířit nebo doplnit o požadované komponenty.



Poznámka: Pokud se rozhodnete provést rozšíření nebo doplnění klíčových komponentů, obraťte se na svého autorizovaného prodejce.

Rozšíření paměti

Paměť počítače je rozšiřitelná až na 1 GB, přičemž se používají standardní 64-bitové moduly DIMM s kapacitou 128/256/512 MB. Počítač podporuje paměti typu SDRAM.

Na Vašem počítači jsou k dispozici dvě pozice pro paměti, přičemž jedna z nich je obsazena standardní pamětí. Rozšíření paměti můžete provést nainstalováním paměťového modulu do volné pozice nebo výměnou standardní paměti za paměťové moduly s vyšší kapacitou.

Instalace paměti

Při instalaci paměti dodržujte následující postup:

1. Vypněte napájení počítače, odpojte síťový adaptér (pokud byl zapojen) a vyjměte modul baterie. Poté otočte počítač tak, abyste získali přístup k jeho spodní ploše.
2. Vyšroubujte šroubek z krytu paměti. Poté kryt nadzdvihněte a vyjměte.

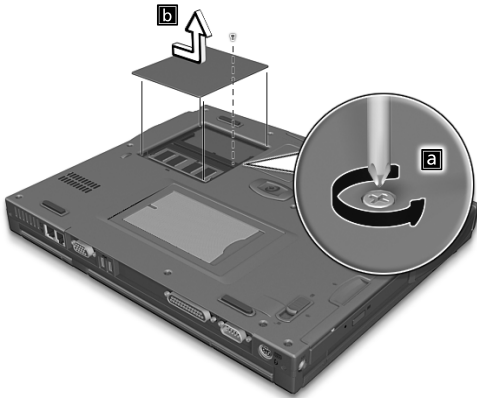

3. Paměťový modul vkládejte do slotu zešikma (a) a pak jej jemně zatlačte dolů, až zapadne do správné polohy (b).

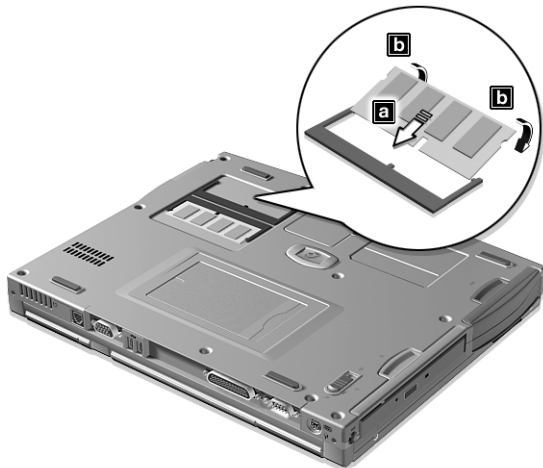

4. Umístěte zpět kryt paměti a zajistěte jej šroubkem.
Počítač provede automatickou detekci velikosti paměti a překonfigurování její celkové velikosti.

Používání systémových pomocných programů (utilit)

Notebook Manager

Počítač je vybaven předinstalovaným programem Notebook Manager. Tento program pro prostředí systému Windows umožňuje nastavování hesel, startovací sekvence jednotlivých diskových zařízení a nastavení parametrů pro řízení spotřeby. Kromě toho umožňuje zobrazení aktuální konfigurace hardware.

Pro spuštění programu Notebook Manager stiskněte klávesy Fn- F2 nebo proveďte tyto kroky:

1. Klepněte na tlačítka **Start, Programy** a pak **Notebook Manager**.
2. Pro spuštění programu zvolte aplikaci **Notebook Manager**.

Více informací naleznete ve Vašem online průvodci.

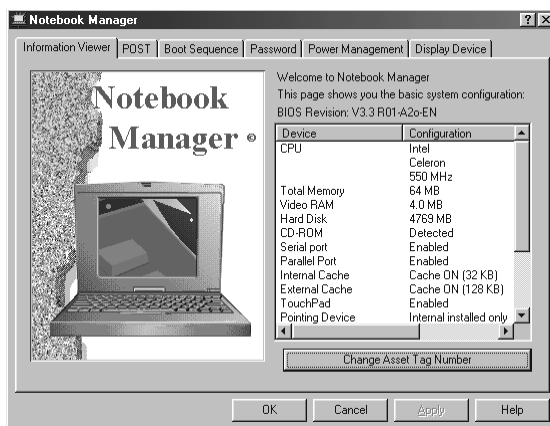

Launch Manager

Program Launch Manager umožňuje nastavení 4 spouštěcích kláves, umístěných nad klávesnicí. Viz část "Spouštěcí klávesy" na stránce 17, kde je uvedeno umístění těchto kláves.

Zpřístupnění programu **Launch Manager** můžete provést klepnutím na tlačítka **Start, Programy** a pak **Launch Manager**.

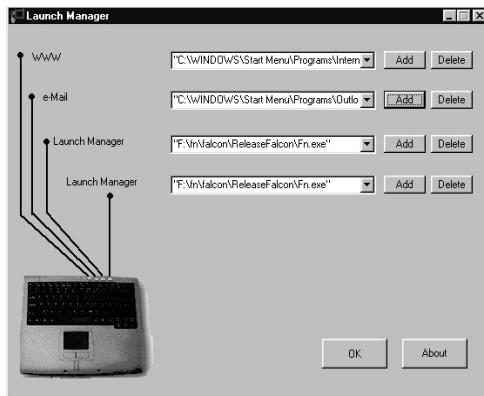

BIOS Utility

Pomocný program BIOS Utility představuje program pro konfiguraci hardware, který je zabudován do BIOSu počítače.

Váš počítač je již správně nakonfigurován a optimalizován, přičemž není třeba, abyste tento pomocný program spouštěli. Pokud se však vyskytnou problémy s konfigurací počítače, možná jej budete potřebovat spustit.

Pro aktivaci pomocného programu BIOS Utility stiskněte klávesu F2 v průběhu automatického testování po zapnutí (POST) ve chvíli, kdy je zobrazeno logo TravelMate. Více informací naleznete ve Vašem online průvodci.

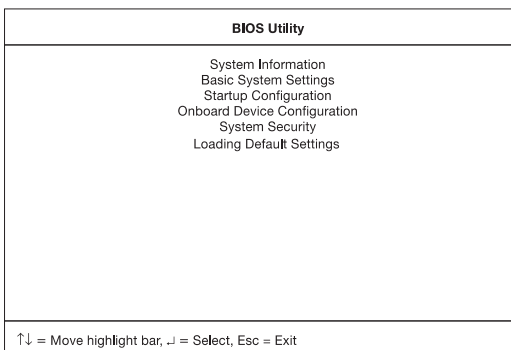

3 Odstraňování potíží s mým počítačem

Tato kapitola Vás obeznámí s tím, jak se vypořádat s běžnými problémy systému. Pokud se vyskytne problém, přečtěte si ji před tím, než zavoláte technika. Řešení závažnějších problémů vyžaduje rozebrání počítače. Nepokoušejte se o tuto činnost sami. Pro pomoc se obraťte na svého prodejce nebo na autorizované servisní středisko.

Často pokládané otázky

Následující část představuje seznam možných situací, které se mohou vyskytnout v průběhu používání počítače. Pro jednotlivé problémy jsou připraveny snadné odpovědi spolu s řešením.

Stisknul jsem síťový vypínač a odklopil jsem kryt displeje, ale počítač se nespustil ani nedošlo k zavedení systému.

Podívejte se na indikátor napájení:

- Pokud nesvítí, není počítač napájen napětím. Zkontrolujte následující položky:
 - Pokud počítač pracuje na baterie, může být baterie již vybitá a proto není schopna napájet počítač. Připojte síťový adaptér, aby se baterie dobila.
 - Ujistěte se, zda je síťový adaptér správně připojen k počítači a do zásuvky ve zdi.
- Pokud indikátor svítí, zkontrolujte následující položky:
 - Pokud svítí indikátor sleep, je počítač v sleep režimu. Stiskněte jakoukoli klávesu nebo klepněte na touchpad, aby se obnovila činnost počítače.
 - Není v disketové mechanice vložena ne-bootovací (nesystémová) disketa ? Vyjměte ji nebo ji nahradte systémovou disketou a stiskem klávesy **Ctrl-Alt-Del** počítač restartujte.
- Některé soubory operačního systému mohou být poškozeny nebo chybět. Vložte do disketové mechaniky startovací disketu, kterou jste vytvořili v průběhu nastavení Windows Setup, stiskněte klávesy **Ctrl-Alt-Del**, aby se provedl restart systému. Provede se diagnóza Vašeho systému a uskuteční se nezbytné opravy.

Na obrazovce se nic nezobrazuje.

Systém řízení spotřeby počítače automaticky zhasnul obrazovku kvůli úspoře energie. Stiskněte jakoukoli klávesu, aby se displej opět zapnul.

Pokud se po stisknutí klávesy displej nerozsvítí, mohou pro to být dva důvody:

- Možná je nastavena příliš nízká úroveň jasu. Stiskněte klávesu Fn→ (zvýšení jasu) nebo klávesu Fn← (snížení jasu) a nastavte požadovanou úroveň jasu.
- Zobrazovací zařízení může být přepnuto na externí monitor. Stiskněte "horkou" klávesu Fn- F5 pro přepínání displeje a přepněte zobrazování zpět na LCD displej počítače.

Zobrazení nevyplňuje celou plochu obrazovky

Zkontrolujte, zda je rozlišení nastaveno na 1.024 x 768 bodů. Klepněte pravým tlačítkem na plochu Windows a zvolte **Vlastnosti**, aby se zobrazil dialogový rámeček **Obrazovka - vlastnosti**. Pak klepněte na záložku **Nastavení**, abyste se přesvědčili, zda je rozlišení nastaveno na odpovídající hodnotu. Nižší rozlišení, než je specifikované rozlišení, se projeví tak, že nevyplňuje celou obrazovku počítače nebo externího monitoru.

Není slyšet žádný zvuk.

Zkontrolujte následující položky:

- Hlasitost může být utlumena. Ve Windows se podívejte na ikonu ovládání hlasitosti (reproduktor) na pruhu hlavního panelu. Pokud je ikona přeškrtnutá, klepněte na ni a zrušte volbu **Ztlumit**.
- Reprodukory mohou být vypnuty. Stiskněte klávesy **Fn-F8**, aby se reproduktory zapnuly (tato "horká" klávesa rovněž reproduktory vypíná).
- Může být nastavena příliš nízká úroveň hlasitosti. Ve Windows se podívejte na ikonu ovládání hlasitosti (reproduktor) na pruhu hlavního panelu. Pro nastavení hlasitosti můžete rovněž použít prvek pro nastavení hlasitosti na levé straně počítače.
- Pokud jsou do konektoru **Line-Out** na pravé straně počítače připojena sluchátka, malé ušní sluchátko nebo externí reproduktory, vestavěné reproduktory se automaticky vypnou.

Chtěl bych vysunout šuplík CD nebo DVD, aniž bych musel zapínat napájení počítače. Šuplík CD nebo DVD není možno vysunout.

Na mechanice CD-ROM nebo DVD-ROM je mechanické tlačítko pro vysunutí šuplíku. Stačí, když do otvoru zasunete špičku propisovací tužky nebo sponku na papír a šuplík se vysune.

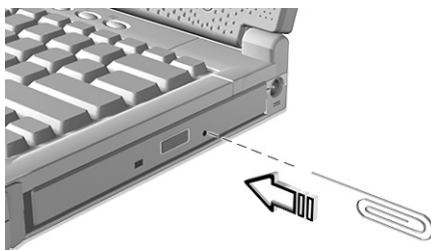

Disketová mechanika není schopna zpřístupnit disketu.

Zkontrolujte následující položky:

- Ujistěte se, zda je disketa správně zasunuta v disketové mechanice.
- Ujistěte se, že disketa je naformátovaná.
- Pokud příčinou problému není disketa, může být znečištěna disketová mechanika. Vyčistěte ji pomocí čistící soupravy pro disketové mechaniky. Postupujte podle návodu, přiloženého k soupravě.

Mechanika CD nebo DVD není schopna zpřístupnit disk.

Zkontrolujte následující položky:

- Ujistěte se, zda je disk touto mechanikou podporován. Pokud je váš počítač vybaven mechanikou CD-ROM, může tato mechanika číst disky CD, nikoli však disky DVD. Pokud je váš počítač vybaven mechanikou DVD, může tato mechanika číst jak disky DVD, tak i disky CD.
- Při umísťování disku CD nebo DVD do šuplíku na disk se ujistěte, zda je disk bezpečně zajištěn na otočném trnu v šuplíku.
- Ujistěte se, že disk CD nebo DVD není poškrábaný, a že na něm nejsou skvrny a nečistoty. Pokud je disk CD nebo DVD znečištěný, očistěte jej pomocí čistící soupravy na čištění disků. Postupujte podle návodu, přiloženého k soupravě.
- Pokud příčinou problému není disk, může být znečištěna mechanika CD-ROM nebo DVD. Vyčistěte ji za pomoci čistící soupravy pro mechaniky CD-ROM/DVD. Postupujte podle návodu, přiloženého k soupravě.

Klávesnice nereaguje.

Zkuste do konektoru PS/2 na zadní straně počítače připojit externí klávesnici. Pokud pracuje, obraťte se na svého prodejce nebo na autorizované servisní středisko, protože může být uvolněný kabel vnitřní klávesnice.

Sériová myš nepracuje.

Zkontrolujte následující položky:

- Ujistěte se, že sériový kabel je bezpečně zapojen do sériového portu.
- V průběhu automatického testování po zapnutí (POST) stiskněte klávesu **F2** pro zpřístupnění programu BIOS Utility a zkontrolujte, zda je zapnut sériový port. Viz část "BIOS Utility" na stránce 42 a Váš online průvodce, kde najdete více podrobností.

Používám raději externí klávesnici a myš, které jsou obě opatřeny konektory PS/2, avšak na počítači je pouze jeden port PS/2.

Pro připojení dvojice zařízení typu PS/2 k počítači budete muset použít rozdvojkou PS/2.

Tiskárna nepracuje.

Zkontrolujte následující položky:

- Prověřte, zda je tiskárna připojena do zásuvky ve zdi a zda je zapnuta.
- Ujistěte se, že kabel tiskárny je bezpečně připojen k paralelnímu portu počítače a k odpovídajícímu portu na tiskárně.
- V průběhu automatického testování po zapnutí (POST) stiskněte klávesu **F2** pro zpřístupnění programu BIOS Utility a zkontrolujte, zda je zapnut paralelní port.

Chci nastavit své umístění pro použití vestavěného modemu.

Pro správné používání komunikačního software (například programu Hyperterminál) je třeba nastavit Vaše umístění:

1. Klepněte na tlačítka **Start, Nastavení, Ovládací panely**.
2. Klepněte dvakrát na ikonu **Modemy**.
3. Klepněte na **Vlastnosti vytáčení** a začněte s nastavováním svého umístění.

Viz Vaše příručka Windows.

Chybové zprávy

Pokud se vyskytne chybová zpráva, poznamenejte si ji a pak proveďte opravnou činnost. Následující tabulka představuje seznam chybových zpráv v abecedním pořadí spolu s doporučenou činností.

Chybové zprávy	Opravná činnost
CMOS Battery Bad (vybitá baterie CMOS)	Obraťte se na svého prodejce nebo na autorizované servisní středisko.
CMOS Checksum Error (chyba kontrolního součtu CMOS)	Obraťte se na svého prodejce nebo na autorizované servisní středisko.
Disk Boot Failure (selhání zavádění systému)	Vložte systémovou (bootovací) disketu do disketové mechaniky (A:) a pak stiskem klávesy Enter systém restartujte.
Diskette Drive Controller Error or No Controller Present (chyba řadiče disketové mechaniky nebo řadič nepřítomen)	Obraťte se na svého prodejce nebo na autorizované servisní středisko.
Diskette Drive Error (chyba disketové mechaniky)	Obraťte se na svého prodejce nebo na autorizované servisní středisko.
Diskette Drive Type Mismatch (chybný typ disketové mechaniky)	V průběhu automatického testování po zapnutí (POST) stiskněte klávesu F2 pro zpřístupnění programu BIOS Utility. Pak stiskněte klávesu Esc pro změnu konfigurace počítače a pro opuštění programu BIOS Utility.
Equipment Configuration Error (chyba konfigurace zařízení)	V průběhu automatického testování po zapnutí (POST) stiskněte klávesu F2 pro zpřístupnění programu BIOS Utility. Pak stiskněte klávesu Esc pro změnu konfigurace počítače a pro opuštění programu BIOS Utility.
Hard Disk 0 Error (chyba pevného disku 0)	Obraťte se na svého prodejce nebo na autorizované servisní středisko.
Hard Disk 0 Extended Type Error (chyba pevného disku 0)	Obraťte se na svého prodejce nebo na autorizované servisní středisko.
I/O Parity Error (chyba parity V/V)	Obraťte se na svého prodejce nebo na autorizované servisní středisko.
Insert system diskette and press <Enter> key to reboot (vložte systémovou disketu a stiskněte klávesu Enter, aby se provedl restart systému)	Vložte systémovou (bootovací) disketu do disketové mechaniky (A:) a pak stiskem klávesy Enter systém restartujte.
Keyboard Error or No Keyboard Connected (chyba klávesnice nebo nepřipojená klávesnice)	Obraťte se na svého prodejce nebo na autorizované servisní středisko.

Chybové zprávy	Opravná činnost
Keyboard Interface Error (chyba rozhraní klávesnice)	Obráťte se na svého prodejce nebo na autorizované servisní středisko.
Memory Size Mismatch (chyba velikosti paměti)	V průběhu automatického testování po zapnutí (POST) stiskněte klávesu F2 pro zpřístupnění programu BIOS Utility. Pak stiskněte klávesu Esc pro změnu konfigurace počítače a pro opuštění programu BIOS Utility.
Missing operating system (chybí operační systém)	V průběhu automatického testování po zapnutí (POST) stiskněte klávesu F2 pro zpřístupnění programu BIOS Utility. Pak stiskněte klávesu Esc pro změnu konfigurace počítače a pro opuštění programu BIOS Utility.
Non-system disk or disk error. Replace and strike any key when ready. (Nesystémová disketa nebo chyba diskety. Vyměňte disketu a stiskněte jakoukoli klávesu.)	Vložte systémovou (bootovací) disketu do disketové mechaniky (A:) a pak stiskem klávesy Enter systém restartujte.
Pointing Device Error (chyba polohovacího zařízení)	Obráťte se na svého prodejce nebo na autorizované servisní středisko.
Pointing Device Interface Error (chyba rozhraní polohovacího zařízení)	Obráťte se na svého prodejce nebo na autorizované servisní středisko.
Protected Mode Test Fail (selhání testu chráněného režimu)	Obráťte se na svého prodejce nebo na autorizované servisní středisko.
RAM BIOS Bad (porucha paměti RAM BIOS)	Obráťte se na svého prodejce nebo na autorizované servisní středisko.
RAM Parity Error (chyba parity paměti RAM)	Obráťte se na svého prodejce nebo na autorizované servisní středisko.
Real-Time Clock Error (chyba hodin reálného času)	V průběhu automatického testování po zapnutí (POST) stiskněte klávesu F2 pro zpřístupnění programu BIOS Utility. Pak stiskněte klávesu Esc pro změnu konfigurace počítače a pro opuštění programu BIOS Utility.
Video RAM BIOS Bad (porucha BIOSu videopaměti)	Obráťte se na svého prodejce nebo na autorizované servisní středisko.

Pokud se i po provedení opravných činností problém nadále vyskytuje, obraťte se na svého prodejce nebo na autorizované servisní středisko, kde Vám poskytnou pomoc. Některé problémy je možno vyřešit s použitím programu BIOS Utility.

Vyžádání servisu

Mezinárodní záruka pro cestovatele (ITW)

Váš počítač je zajištěn mezinárodní zárukou pro cestovatele (ITW), která Vám poskytuje bezpečnost a klidnou mysl při cestování. Naše celosvětová síť servisních středisek je zde proto, aby Vám podala pomocnou ruku.

S počítačem jste obdrželi "International Travelers Warranty Passport". Tento pas obsahuje vše, co potřebujete vědět o programu ITW. V této příruční brožurce je uveden seznam dostupných autorizovaných servisních středisek. Tento pas si prosím důkladně prostudujte.

Svůj pas ITW mějte vždy po ruce. Zejména pokud cestujete, abyste mohli využívat výhod našich středisek podpory. Doklad o zakoupení počítače vložte do přihrádky, která je umístěna uvnitř obalu pasu ITW.

Pokud v zemi, do které cestujete, není autorizované servisní středisko Acer ITW, můžete se i přesto spojit s našimi kanceláři po celém světě.

Existují tři způsoby, jak získat technickou podporu Acer a informace:

- Celosvětová služba na internetu. Navštivte naši stránku <http://www.acersupport.com/>
- Telefonická podpora v USA a Kanadě - volejte na číslo 1-800-816-2237
- Telefonní čísla technické podpory v různých zemích

Seznam čísel technické podpory si můžete prohlédnout, provedete-li následující kroky:

1. Klepněte na tlačítka **Start, Nastavení, Ovládací panely**.
2. Klepněte dvakrát na ikonu **Systém**.
3. Klepněte na tlačítko **Informace výrobce**.

Before you call

Předtím, než zavoláte online službu Acer, mějte prosím připraveny následující informace. Kromě toho při volání buďte v blízkosti svého počítače. S Vaší podporou můžeme zkrátit potřebnou dobu hovoru pro účinné vyřešení Vašeho problému.

Pokud se na počítači vyskytují chybové zprávy nebo ozvaly-li se zvukové signály, poznačte si je v pořadí, v jakém se objevovaly na obrazovce (nebo počet a posloupnost, pokud se jednalo o zvukové signály).

Budete požádáni o poskytnutí následujících informací:

Jméno: _____

Adresa: _____

Telefonní číslo: _____

Typ a model stroje: _____

Výrobní číslo: _____

Datum zakoupení: _____

Příloha A

Technické údaje

V této příloze je uveden seznam všeobecných technických parametrů Vašeho počítače.

Mikroprocesor

- Procesor Intel[®] Mobile Pentium III[®] s cache pamětí 512 kB nebo procesor Intel[®] Mobile Celeron[®] s cache pamětí 128 kB nebo 256 kB

Paměť

- Operační paměť, rozšiřitelná na 1 GB
- Dva 144-pinové sloty typu soDIMM pro paměti SDRAM
- Paměť Flash ROM BIOS 512 kB

Ukládání dat

- Jedna zabudovaná disketová mechanika 3,5 palce
- Jeden pevný disk s rozhraním Enhanced-IDE
- Jedna zabudovaná vyjímatelná mechanika 5,25 palce CD-ROM, DVD-ROM nebo DVD/CD-RW (AcerMedia)

Displej a video

- Aktivní LCD displej TFT s 32-bitovým režimem True-color s rozlišením 1.024 x 768 bodů XGA s úhlopříčkou 13,3 nebo 14,1 palce
- Možnosti 3D
- Podpora souběžného zobrazování na displeji LCD a monitoru CRT
- Duální zobrazování

Audio

- 16-bitová AC'97 stereo zvuková karta se softwarovým syntezátorem
- Dvojice reproduktorů
- Kompatibilní s Windows Sound System
- Oddělené konektory pro Line-In, Line-Out a mikrofon

Klávesnice a polohovací zařízení

- Klávesnice Windows s 84/85/88 klávesami
- Ergonomicky umístěný touchpad s funkcí rolování

V/V porty

- Zabudované:
 - Jeden slot pro karty CardBus, PCMCIA typu II a typu III
 - Jeden telefonní konektor RJ-11 pro faxmodem (V.90, 56KPBS)
 - Jedna zásuvka RJ-45 pro připojení k síti LAN (Ethernet 10/100BaseT)
 - Jeden konektor DC-IN pro síťový adaptér
 - Jeden paralelní port (v souladu s ECP/EPP)
 - Jeden port pro externí monitor
 - Jeden port PS/2 pro klávesnici/myš
 - Jeden konektor typu jack pro výstup reproduktoru/sluchátek (3,5 mm)
 - Jeden konektor Line-in (3,5 mm)
 - Jeden konektor typu jack pro mikrofon 3,5 mm
 - Dva porty USB
 - Jeden sériový port RS-232 (UART 16550)

Hmotnost a rozměry

- 3,16 kg pro model s displejem TFT 14,1 palce s baterií a mechanikou CD-ROM
- 311 (š) x 260,5 (h) x 36,7 (v) mm

Teplota

- Provozní: 5°C - 35°C
- Skladovací/přepravní: -10°C - 60°C

Vlhkost (bez kondenzace)

- Provozní: 20% - 85% relativní vlhkosti
- Skladovací/přepravní: 20% - 85% relativní vlhkosti

System

- Microsoft Windows
- Podpora ACPI
- DMI 2.0

Baterie

- Akumulátor
- Lithium-iontová baterie 4000 mAh nebo NiMH baterie 4500 mAh
- Rychlé dobíjení 2 hodiny, dobíjení 2,5 hodiny při provozu

Síťový adaptér

- Příkon 60 W
- Samočinná detekce střídavého napětí 100-240 V, 50-60 Hz

Doplňky (volitelné)

- Paměťové moduly /128/256/215 MB
- Rozdvojka PS/2
- Přídavný síťový adaptér a baterie
- Externí nabíječka baterie
- Bezdrátová síťová karta LAN InviLink 802.11b
- Přístupový bod Lucent AP-100 802.11b

Příloha B

Předpisy a vyhlášky

Tato příloha obsahuje všeobecné předpisy a vyhlášky, týkající se Vašeho počítače.

Vyhláška FCC

Toto zařízení bylo testováno a bylo shledáno, že odpovídá omezením pro digitální zařízení Třídy B podle Části 15 pravidel FCC. Tato omezení jsou stanovena proto, aby byla zajištěna dostatečná ochrana proti škodlivému rušení při instalaci v obydlích. Toto zařízení vytváří, používá a může vyzařovat energii rádiových frekvencí a pokud není instalováno a používáno v souladu s pokyny pro obsluhu, může způsobovat škodlivé rušení rádiových komunikací.

Není zde však žádná záruka, že toto rušení nenastane při určité konkrétní instalaci. Pokud toto zařízení způsobuje rušení příjmu rozhlasu nebo televize (což lze prokázat vypnutím a zapnutím zařízení), je uživatel oprávněn v rámci omezení rušení provést jednu nebo více následujících úprav:

- Změnit nasměrování nebo umístění příjmové antény rušeného zařízení.
- Změnit vzdálenost mezi zařízením (počítačem) a rušeným přijímačem.
- Připojit zařízení (počítač) do zásuvky, zapojené do jiného okruhu, než do kterého je připojen rušený přijímač.
- Další rady a doporučení vám sdělí v prodejně, kde jste počítač zakoupili, případně vám poradí zkušený radiotelevizní servisní technik.

Upozornění: Stíněné kabely

Veškerá připojení k ostatním zařízením výpočetní techniky musejí být provedena s použitím stíněných kabelů, aby byl zajištěn soulad s předpisy FCC.

Upozornění: Periferní zařízení

K tomuto zařízení mohou být připojována pouze taková periferní zařízení (vstupní/výstupní zařízení, terminály, tiskárny a podobně), která jsou v souladu s omezeními, platnými pro Třidu B. Provozování neschválených periferních zařízení může mít za následek rušení rádiového nebo televizního příjmu.

Upozornění

Upozorňujeme vás na to, že jakékoli změny nebo úpravy, které nejsou výslovně schváleny stranou, zodpovědnou za soulad, mohou zneplatnit vaše právo jako uživatele na obsluhu tohoto zařízení.

Podmínky pro používání

Tato část je v souladu s Částí 15 předpisů FCC. Činnost zařízení je ovlivněna následujícími dvěma podmínkami: (1) toto zařízení nebude způsobovat škodlivé rušení a (2) toto zařízení musí akceptovat jakékoli přijaté rušení, včetně rušení, které může způsobovat nežádoucí provoz.

Upozornění: Uživatelé v Kanadě

Tento digitální přístroj Třídy B splňuje všechny požadavky kanadských předpisů pro zařízení, způsobujících rušení.

Vyhláška o modemu

FCC

Toto zařízení je v souladu s Částí 68 předpisů FCC. Na spodní straně modemu je umístěn štítek, který obsahuje, kromě jiných informací, registrační číslo FCC a číslo REN pro toto zařízení. Na požádání musíte tuto informaci poskytnout svému poskytovateli telekomunikačních služeb.

Pokud Vaše telefonní zařízení způsobuje rušení veřejné telefonní sítě, může Váš poskytovatel telekomunikačních služeb službu dočasně přerušit. Pokud je to možné, měli by Vás o této skutečnosti předem informovat. Pokud však předběžné upozornění není praktické, budete upozorněni, jak nejdříve to bude možné. Budete rovněž informováni o svém právu stížnosti.

Váš poskytovatel telekomunikačních služeb může provádět změny svých činností, vybavení nebo postupů, které mohou mít vliv na správnou činnost Vašeho zařízení. Pokud se tak stane, budete předem upozorněni, abyste si měli možnost zajistit nepřerušovanou telefonní službu.

Pokud by došlo k selhání správné funkce tohoto zařízení, odpojte zařízení od telefonní linky, aby bylo možno určit, zda je příčinou problému tato linka. Pokud je problém v zařízení, přestaňte je používat a obraťte se na svého prodejce.

CTR 21

Toto zařízení bylo schváleno (CD 98/482/EC - "CTR 21") pro celoevropské jednoterminálové připojení k veřejné telefonní síti. Avšak díky rozdílnostem mezi jednotlivými veřejnými telefonními sítěmi různých zemí nemůže toto schválení samotné poskytnout bezpodmínečné zajištění úspěšného provozu ve kterémkoli bodě veřejné telefonní sítě. V případě problému byste se nejprve měli obrátit na dodavatele Vašeho zařízení.

Důležitá bezpečnostní upozornění

Přečtěte si celý tento návod. Ponechejte si tento návod pro případné použití v budoucnu.

1. Vezměte v úvahu veškerá varování, uvedená na přístroji a v tomto návodu k obsluze.
2. Před čištěním tohoto zařízení jej nejprve odpojte ze zásuvky ve zdi. K čištění nepoužívejte prostředky jako rozpouštědla, tekuté nebo aerosolové čističe. K čištění použijte pouze vlhký hadřík.

3. Zařízení nesmí být používáno v blízkosti vody.
4. Zařízení nesmí být umístěno na nestabilním podkladu, vozíku, stojanu, nebo stole.
Při překlopení nebo pádu zařízení může dojít k jeho závažnému poškození.
5. Výřezy a větrací otvory na zadní nebo spodní části skříňky zařízení jsou určeny pro odvětrávání. Zařízení musí být proto umístěno tak, aby jeho umístění nebo poloha nebránilo správnému odvětrávání přístroje a jeho spolehlivému provozu. Aby se předešlo přehřívání přístroje, nesmí dojít k zablokování nebo zakrytí větracích otvorů. Větrací otvory by neměly být nikdy zablokovány umístěním přístroje kupříkladu na posteli, pohovce nebo podobném podkladu. Zařízení musí být umístěno mimo veškeré zdroje horka, jakými jsou radiátory topení, konvektory, kamna nebo podobná zařízení produkující teplo. Toto zařízení není určeno pro instalaci zabudováním, pokud by nebylo zajištěno jeho správné odvětrávání.
6. Toto zařízení smí být připojeno pouze k takovému zdroji napájení, který odpovídá typu, uvedenému v pokynech pro obsluhu nebo který je vyznačen na zařízení. Pokud si nejste jisti, jaký zdroj napájení máte k dispozici, obraťte se na prodejce, u něhož jste zařízení zakoupili nebo na místní elektrorozvodné závody.
7. Zabraňte tomu, aby na síťové přívodní šňůře spočívaly jakékoli předměty. Neinstalujte přístroj na takové místo, kde by mohlo docházet k přecházení nebo ke šlapání po síťové přívodní šňůře.
8. Pokud je při zapojení tohoto stroje použita prodlužovací síťová přívodní šňůra, ujistěte se, že celkový proudový odběr všech zařízení, připojených na tuto prodlužovací síťovou přívodní šňůru nepřekračuje maximální proudové zatížení této prodlužovací šňůry. Kromě toho se přesvědčte, zda celkový proudový odběr všech zařízení, připojených k zásuvce ve zdi nepřekračuje maximální hodnotu pojistky.
9. Do výřezů a otvorů ve skříni přístroje nikdy nevsouvajte žádné předměty, protože by mohlo dojít ke kontaktu s místy uvnitř přístroje, kde se vyskytuje vysoké napětí, nebo by mohlo dojít ke zkratování součástek uvnitř přístroje a k nebezpečí vzniku ohně nebo úrazu elektrickým proudem. Zabraňte polití přístroje jakýmkoli kapalinami.
10. Nepokoušejte se o servis či údržbu přístroje vlastními silami, protože sejmutí krytů může vést k obnažení míst, kde se vyskytuje vysoké napětí nebo kde hrozí jiné nebezpečí. Svěřte veškerý servis a údržbu přístroje kvalifikovanému servisnímu technikovi.
11. Pokud se vyskytnou následující okolnosti, odpojte síťovou přívodní šňůru ze zásuvky ve zdi a svěřte servis a údržbu přístroje kvalifikovanému servisnímu technikovi:
 - a. Pokud je síťová přívodní šňůra nebo zástrčka poškozena nebo roztřepena.
 - b. Pokud došlo k polití přístroje kapalinou.
 - c. Pokud byl výrobek vystaven působení deště nebo vody.

- d. Pokud výrobek nepracuje normálně, ačkoli jsou dodržovány pokyny pro obsluhu. Provádějte seřizování pouze těch ovládacích nebo nastavovacích prvků, které jsou uvedeny v této "Uživatelské příručce", protože nesprávné nastavení dalších prvků může vést k poškození přístroje a často vyžaduje dodatečnou práci navíc ze strany kvalifikovaného servisního technika, aby se obnovil normální provoz přístroje.
 - e. Pokud došlo k pádu výrobku nebo k poškození skříně přístroje.
 - f. Pokud výrobek vykazuje zjevné změny ve výkonu, indikující potřebu servisního zásahu.
12. Při výměně baterií použijte stejný typ baterie, jaký doporučujeme. Při použití jiného typu baterie může dojít ke vzniku nebezpečí ohně nebo výbuchu. Výměnu baterie svěřte kvalifikovanému servisnímu technikovi.
 13. Varování! Baterie mohou explodovat, není-li s nimi správně zacházeno. Baterie nikdy nerozebírejte ani je nevhazujte do ohně. Udržujte baterie mimo dosah dětí a vybitých baterií se co nejrychleji vhodným způsobem zbavte.
 14. Používejte pouze správný typ síťové přívodní šňůry k adaptéru (je součástí příslušenství tohoto přístroje) . Tato šňůra by měla být vyjímatelného typu: uvedená v seznamu UL/CSA, typu SPT-2, minimálně pro napětí 125 V a proud 7 A. Měla by být schválena VDE nebo být ekvivalentní. Maximální délka je 4,6 m.

Prohlášení o použití laserového zařízení

Mechanika disku CD-ROM nebo DVD-ROM použitá v tomto počítači představuje laserový výrobek. Klasifikační štítek mechaniky CD-ROM nebo DVD-ROM (viz dále) je umístěn na mechanice.

CLASS 1 LASER PRODUCT (laserový výrobek Třídy 1)

CAUTION: INVISIBLE LASER RADIATION WHEN OPEN. AVOID EXPOSURE TO BEAM. (Upozornění: Při otevření hrozí neviditelné laserové záření. Vyvarujte se vystavení těmto paprskům.)

APPAREIL A LASER DE CLASSE 1 PRODUIT

LASERATTENTION: RADIATION DU FAISCEAU LASER INVISIBLE EN CAS D'OUVERTURE. EVITER TOUTE EXPOSITION AUX RAYONS.

LUOKAN 1 LASERLAITE LASER KLASSE 1

VORSICHT: UNSICHTBARE LASERSTRAHLUNG, WENN ABDECKUNG GEÖFFNET NICHT DEM STRAHL AUSSETZEN

PRODUCTO LÁSER DE LA CLASE I

ADVERTENCIA: RADIACIÓN LÁSER INVISIBLE AL SER ABIERTO. EVITE EXPONERSE A LOS RAYOS.

ADVASEL: LASERSTRÅLING VED ÅBNING SE IKKE IND I STRÅLLEN.

VARO! LAVATTAESSA OLET ALTTINA LASERSÄTEILYLLE.

WARNING: LASERSTRÅLNING NÅR DENNA DEL ÄR ÖPPNAD ÄLÅ TUIJOTA SÄTEESEENSTIRRA EJ IN I STRÅLEN

WARNING: LASERSTRÅLNING NAR DENNA DEL ÄR ÖPPNADSTIRRA EJ IN I STRÅLEN

ADVARSEL: LASERSTRÅLING NAR DEKSEL ÅPNESSTIRR IKKE INN I STRÅLEN

Prohlášení o přechodu na rok 2000

Notebooky série TravelMate 220/260 jsou označeny logem "Hardware NSTL Tested Year 2000 Compliant", které potvrzuje, že tento model byl testován laboratoří NSTL s použitím testu YMark2000, přičemž bylo shledáno, že odpovídá normám NSTL pro přechod hardware na rok 2000.



Další podrobnosti můžete získat na webové stránce střediska Acer pro rok 2000 (<http://global.acer.com/service/pcy2000.html>)

Poznámka o obrazových bodech LCD displeje

LCD displej počítače je vyráběn s použitím vysoce přesných výrobních technologií. Může se však stát, že některé obrazové body (pixely) mohou čas od času poblikávat, nebo se projevují jako černé nebo červené body. To však nemá žádný vliv na zobrazený obraz, a nezavdává to žádný důvod k domnění, že se jedná o poruchu.

Poznámky k ochraně autorských práv společnosti Macrovision

Tento výrobek zahrnuje technologii, chráněnou autorskými právy a určitými patenty, platnými v USA, a dalšími právy intelektuálního vlastnictví, vlastněnými společností Macrovision Corporation a vlastníky dalších práv. Používání této technologie, chráněné autorskými právy, musí být autorizováno společností Macrovision Corporation, přičemž může být určena pro domácí a další limitované použití, jestliže není autorizována společností Macrovision Corporation. Je zakázáno používat postupy zpětného inženýrství nebo provádět demontáž.

acer

© ACER

© Vyrobito Z STUDIO Zlín, 2002