

# TravelMate de la série 220/260

Manuel d'utilisation

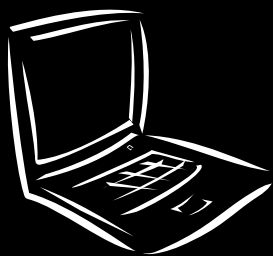

Droits d'auteur © 2001. Acer Incorporated.  
Tous droits réservés.

Manuel d'utilisation du TravelMate de la série 220/260  
Première publication : décembre 2001

Des modifications peuvent être apportées de temps à autre aux informations contenues dans cette publication sans obligation d'en notifier qui que ce soit. Ces modifications seront ajoutées aux nouvelles éditions de ce manuel ou dans des documents et publications complémentaires. Cette société ne fournit aucune espèce de garantie expresse ou implicite, relative à aucune des informations contenues dans ce manuel et n'offre notamment aucune garantie d'aucune sorte quant à la valeur marchande de ce produit ou son adéquation à une application particulière.

Enregistrez le numéro de série, la date d'achat, et le numéro du modèle dans l'espace prévu ci-dessous. Le numéro de série et le numéro de modèle sont imprimés sur l'étiquette collée sur le châssis. Toutes les correspondances concernant cette unité doivent inclure ces informations.

Toute reproduction, transmission, transcription ou mise en mémoire de ce manuel sur un support quelconque, ainsi que toute traduction vers une autre langue ou en langage informatique, par quelque procédé que ce soit, notamment, électronique, mécanique, magnétique, optique, chimique, manuel et autres sont interdites sans l'autorisation écrite préalable d'Acer Incorporated.

Ordinateur notebook TravelMate de la série 220/260

Modèle : \_\_\_\_\_

No. de série : \_\_\_\_\_

Date d'achat : \_\_\_\_\_

Lieu d'achat : \_\_\_\_\_

Acer et le logo Acer sont des marques déposées de Acer Incorporated. Toutes les autres marques et marques déposées ne sont utilisées ici que pour un but d'identification et sont la propriété de leurs sociétés respectives.

## Pour commencer...

Nous désirons vous remercier d'avoir fait de cet ordinateur de la série TravelMate votre choix pour vos besoins informatiques mobiles. Nous espérons que vous serez aussi heureux de votre TravelMate que nous l'avons été de le fabriquer pour vous.

## Vos guides

Pour vous aider à utiliser votre TravelMate, nous avons conçu plusieurs guides :



Tout d'abord, le poster **Pour partir du bon pied...** vous aide à configurer votre ordinateur.



Ce **Manuel d'utilisation** présente les nombreuses manières dont votre ordinateur peut vous aider à être productif. Ce guide fournit des informations claires et concises sur l'ordinateur, il est donc important de les lire intégralement.

Ce Manuel d'utilisation est également disponible au format PDF, ce qui peut être pratique si vous désirez en imprimer une copie. Procédez comme suit :

- 1 Cliquez sur **Démarrer, Programmes**, puis **TravelMate**.
- 2 Cliquez sur **TravelMate User's guide**.

**Remarque :** L'affichage du fichier nécessite l'installation de Adobe Acrobat Reader. Si Adobe Acrobat Reader n'est pas installé dans votre ordinateur, le clic sur TravelMate User's Guide va exécuter le programme d'installation d'Acrobat Reader. Suivez les instructions à l'écran pour terminer l'installation. Pour des instructions sur l'utilisation de Adobe Acrobat Reader, accédez à son menu d'aide.



Une carte pratique de **référence des touches spéciales** est utile pour consulter rapidement les combinaisons de touches fonctionnelles.



Un **Guide en ligne** est votre aide en déplacement avec un accès facile, et des informations détaillées et liées sur votre ordinateur.

Pour accéder à l'aide en ligne :

- 1** Cliquez sur **Démarrer, Programmes**, puis **TravelMate**.
- 2** Cliquez sur **TravelMate Online guide**.



Pour finir, il est possible qu'un feuillet **Lisez- moi** soit inclus dans l'emballage et contienne des rappels importants et des mises à jour. Veuillez donc le lire intégralement.

Pour de plus amples informations sur nos produits et nos services, et des informations de support, veuillez visiter notre site Web ([global.acer.com](http://global.acer.com)).

## Conseils élémentaires de soin et d'utilisation de votre ordinateur

### Mise sous tension et hors tension de l'ordinateur

Pour mettre votre ordinateur sous tension, faites simplement glisser et relâchez l'interrupteur d'alimentation sur le côté gauche de votre TravelMate. Voir « Vue gauche » à la page 4 pour l'emplacement de l'interrupteur d'alimentation.

L'ordinateur peut être mis hors tension de plusieurs manières :

- Utilisez la commande d'arrêt de Windows  
Cliquez sur **Démarrer, Éteindre l'ordinateur**, puis cliquez sur **Éteindre**.
- En utilisant l'interrupteur d'alimentation



.....  
**Remarque :** Vous pouvez également utiliser l'interrupteur d'alimentation pour effectuer des fonctions de gestion de l'alimentation. Voir « Gestion de l'alimentation » à la page 24.

- En utilisant les fonctions avancées de la gestion de l'alimentation  
Vous pouvez mettre l'ordinateur hors tension en fermant l'affichage ou en appuyant sur la touche spéciale de Sommeil (**Fn-**

**F4).** Voir « Gestion de l'alimentation » à la page 24.



**Remarque :** Si vous ne pouvez pas mettre l'ordinateur hors tension de manière normale, appuyez sur l'interrupteur d'alimentation et maintenez-le pendant plus de 4 secondes. Si vous avez mis l'ordinateur hors tension et vous le mettez à nouveau sous tension, attendez au moins 2 secondes.

## Soin à apporter à votre ordinateur

Votre ordinateur sera un outil efficace si vous en prenez bien soin.

- N'exposez pas l'ordinateur à la lumière directe du soleil. Ne le mettez pas à côté d'une source de chaleur telle qu'un radiateur.
- N'exposez pas l'ordinateur à des températures au-dessous de 0°C (32°F) ou au-dessus de 50°C (122°F).
- Ne soumettez pas l'ordinateur à des champs magnétiques.
- N'exposez pas l'ordinateur à la pluie ou à l'humidité.
- Ne renversez pas d'eau ou de liquides sur l'ordinateur.
- Ne soumettez pas l'ordinateur à des chocs violents ou à des vibrations.
- N'utilisez pas l'ordinateur en milieu empoussiéré ou sale.
- Pour éviter d'abîmer l'écran, ne posez pas d'objets sur l'ordinateur lorsqu'il est fermé.
- Ne fermez pas l'écran de l'ordinateur brusquement.
- Ne placez jamais l'ordinateur sur une surface instable.

## Soin à apporter à votre adaptateur secteur

Voici quelques conseils pour le soin à apporter à votre adaptateur secteur :

- Ne connectez pas l'adaptateur à d'autres appareils.
- Ne marchez pas sur le câble d'alimentation et ne placez rien dessus. Installez le câble d'alimentation et les autres câbles en dehors des zones de passage.
- Lorsque vous débranchez le cordon d'alimentation, ne tirez pas sur le cordon, mais sur la prise.
- L'ampérage total des appareils branchés ne doit pas dépasser la valeur permise de la prise ou de la rallonge (dans le cas de

l'utilisation d'une rallonge). De même, l'ampérage de tous les appareils reliés à une même prise murale ne doit pas dépasser pas la valeur permise pour la prise.

## Soin à apporter à votre batterie

Voici quelques conseils pour le soin à apporter à votre batterie :

- Utilisez uniquement une batterie du même type en cas de remplacement. Éteignez l'ordinateur avant de retirer ou de remplacer la batterie.
- Ne démontez pas les batteries. Éloignez-les des enfants.
- Mettez les batteries usagées au rebut en respect avec la réglementation locale. Si possible, recyclez-les.

## Nettoyage et maintenance

Lors du nettoyage de l'ordinateur, procédez comme suit :

- 1** Éteignez l'ordinateur et retirez la batterie.
- 2** Déconnectez l'adaptateur secteur.
- 3** Utilisez un chiffon doux, légèrement humecté d'eau. N'utilisez pas de liquide ou d'aérosol de nettoyage.

Dans les cas suivants :

- L'ordinateur est tombé ou le châssis a été endommagé.
- Un liquide a coulé à l'intérieur du matériel.
- L'ordinateur ne fonctionne pas normalement.

Veillez consulter « Dépannage de votre TravelMate » à la page 45.

# Sommaire

Pour commencer...	iii
Vos guides	iii
Conseils élémentaires de soin et d'utilisation de votre ordinateur	iv
1 Familiarisation avec votre TravelMate	1
Une visite guidée du TravelMate	3
Vue frontale	3
Vue gauche	4
Vue droite	5
Vue arrière	6
Vue inférieure	7
Fonctionnalités	9
Indicateurs	11
Utilisation du clavier	12
Touches spéciales	12
Touchpad	18
Informations de base du touchpad	18
Stockage	20
Disque dur	20
Baie AcerMedia	20
Lecteur de disquettes	22
Audio	23
Contrôle du volume	23
Gestion de l'alimentation	24
Déplacements avec votre TravelMate	25
Déconnexion du bureau	25
Courts déplacements	25
Emporter l'ordinateur à la maison	26
Voyage avec l'ordinateur	28
Voyage international avec l'ordinateur	28
Sécurité de l'ordinateur	30
Utilisation d'un cadenas pour ordinateur	30
Utilisation des mots de passe	30
2 Personnalisation de votre TravelMate	33
Extension avec des options	35
Modules de la baie AcerMedia	35
Options de connectivité	36
Options de mise à niveau	39
Utilisation des utilitaires système	42
Notebook Manager	42

Launch Manager	42
Utilitaire du BIOS	43
3 Dépannage de votre TravelMate	45
Foire aux questions	47
Messages d'erreur	52
Demande de service	55
Garantie internationale du voyageur (ITW)	55
Avant d'appeler	55
Annexe A Spécifications	57
Annexe B Avis	63
Index	71



# 1 Familiarisation avec votre TravelMate

Cet ordinateur combine haute performance, souplesse d'utilisation, fonctions de gestion de l'alimentation et capacités multimédia avec un style unique et une conception ergonomique. Travaillez avec une productivité et une fiabilité inégalées avec votre nouveau partenaire informatique puissant.

# Une visite guidée du TravelMate

Après avoir configuré votre ordinateur comme illustré dans le poster **Pour partir du bon pied...**, nous allons vous faire explorer votre nouvel ordinateur TravelMate.

## Vue frontale







#	Élément	Description
1	Écran d'affichage	Également appelé écran LCD (Liquid Crystal Display), affiche les données de l'ordinateur.
2	Touchpad	Périphérique de pointage sensible au touché qui fonctionne comme une souris.
3	Indicateur d'activité de la disquette	Diode qui s'allume ou s'éteint selon l'activité du lecteur de disquette.
4	Lecteur de disquettes	Lecteur interne de disquettes qui accepte les disquettes 3,5 pouces.
5	Bouton d'éjection de la disquette	Appuyez sur ce bouton pour éjecter la disquette.

#	Élément	Description
6	Boutons (gauche, central et droit)	Le bouton gauche et le bouton droit fonctionnent comme le bouton gauche et le bouton droit d'une souris ; le bouton central est utilisé pour le défilement vertical.
7	Repose mains	Zone de support confortable pour vos mains lorsque vous utilisez l'ordinateur.
8	Clavier	Entre les informations dans votre ordinateur.
9	Indicateurs d'état	Diodes qui s'allument ou s'éteignent selon l'état de l'ordinateur, de ses fonctions et composants.

## Vue gauche



#	Élément	Description
1	Verrou de sécurité	Se connecte à un cadenas de sécurité pour ordinateur Kensington.
2	Emplacements de cartes PC 	Accepte une carte PC de type III ou de type II 16 bits ou 32 bits CardBus
3	Bouton d'éjection	Éjecte la carte PC de l'emplacement de carte PC.
4	Interrupteur d'alimentation	Met l'ordinateur sous tension.

#	Élément	Description
5	Prise de sortie haut-parleurs / casque 	Se connecte à des périphériques audio en sortie (comme un casque stéréo ou haut-parleurs).
6	Prise d'entrée audio 	Accepte des périphériques audio en entrée (comme un lecteur de CD audio ou un baladeur stéréo).
7	Prise d'entrée microphone 	Accepte un microphone à condensateur mono/stéréo
8	Contrôle du volume	Contrôle le volume des haut-parleurs.
9	Fente du kit de capture vidéo	Accepte l'option kit de capture vidéo, sur le côté gauche de l'ordinateur.

## Vue droite









#	Élément	Description
1	Fente du kit de capture vidéo	Accepte l'option kit de capture vidéo, sur le côté droit de l'ordinateur.
2	Baie de la batterie	Contient la batterie de l'ordinateur.
3	Baie AcerMedia	Contient les modules lecteurs amovibles.
4	Indicateur d'activité	S'allume lorsque le lecteur AcerMedia est actif.
5	Bouton d'éjection	Éjecte le disque compact du lecteur.

#	Élément	Description
6	Fente d'éjection d'urgence	Éjecte le CD lorsque l'ordinateur est hors tension. Voir page 48 pour plus de détails.
7	Prise d'alimentation	Se connecte à l'adaptateur secteur.

## Vue arrière



#	Élément	Description
1	Port PS/2 	Se connecte à un périphérique compatible PS/2, tel qu'un clavier, un pavé numérique, ou une souris.
2	Port série 	Se connecte à un périphérique série, tel qu'une souris série.
3	Port parallèle 	Se connecte à un périphérique parallèle, tel qu'une imprimante parallèle.
4	Ports USB (deux) 	Se connectent à des périphériques USB tels qu'une souris USB ou une caméra USB.
5	Port d'affichage externe 	Se connecte à un périphérique d'affichage, comme un moniteur externe ou un projecteur LCD, et affiche jusqu'à 64000 couleurs avec une résolution de 1280 x 1024.

#	Élément	Description
6	Prise modem 	Connecte l'ordinateur à une ligne de téléphone.
7	Prise réseau 	Se connecte à un réseau Ethernet 10/100Base.

## Vue inférieure

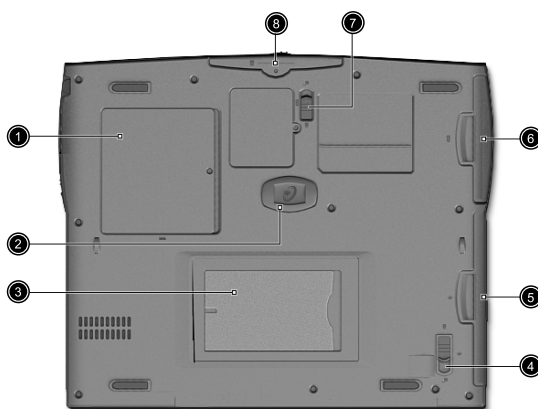

#	Élément	Description
1	Compartiment mémoire	Contient la mémoire principale de l'ordinateur.
2	Protection anti-choc du disque dur	Protège votre disque dur des chocs.
3	Fente d'identification personnelle	Insérez une carte de visite ou une carte de taille similaire pour personnaliser votre ordinateur.
4	Loquet de libération de la baie AcerMedia	Déverrouille le lecteur AcerMedia pour un retrait ou un échange.
5	Baie AcerMedia	Contient un module lecteur AcerMedia.

#	Élément	Description
6	Baie de la batterie	Contient la batterie de l'ordinateur.
7	Loquet de libération de la batterie	Déverrouille la batterie pour la retirer.
8	Baie du disque dur	Contient le disque dur de l'ordinateur (fixé par une vis).



# Fonctionnalités

Voici un bref résumé des nombreuses fonctionnalités de l'ordinateur :

## Performance

- Processeur Intel® Mobile Pentium® III avec mémoire cache de 512 Ko ou processeur Intel® Mobile Celeron® avec mémoire cache de 128 Ko ou 512 Ko
- Bus mémoire 64 bits
- Baie AcerMedia (lecteur de CD ou DVD amovible)
- Lecteur interne de disquettes
- Disque dur IDE améliorée de haute capacité
- Batterie haute capacité
- Système de gestion de l'alimentation ACPI (Advanced Configuration Power Interface)

## Affichage

- Écran LCD TFT (Thin-Film Transistor) large affichant en couleurs vraies 32 bits avec une résolution 1024 x 768 XGA (eXtended Graphic Array)
- Capacités 3D
- Prise en charge de l'affichage simultané sur l'écran LCD et un moniteur
- D'autres périphériques d'affichage sont pris en charge tels que les panneaux de projection LCD pour les présentations à de larges audiences
- Fonctionnalité de réduction automatique du LCD qui décide automatiquement le meilleur réglage pour votre affichage et en même temps économise l'énergie
- Capacité de double affichage

## Multimédia

- Audio stéréo haute-fidélité AC'97 16 bits avec son 3D et synthétiseur de tableau de sons
- Doubles haut-parleurs intégrés
- Lecteur de CD ou DVD (baie AcerMedia)

## Connectivité

- Port modem fax-données haute vitesse
- Port Ethernet / Ethernet rapide
- Port USB (Universal Serial Bus)

## Conception et ergonomie homocentriques

- Conception intégrée (CD ou DVD, lecteur de disquettes, disque dur)
- Conception soignée, élégante et équilibrée
- Clavier pleine taille
- Touchpad à la position ergonomique centrale

## Extension







- Un emplacement de carte PC (anciennement PCMCIA) CardBus de type III ou de type II
- Mémoire extensible

# Indicateurs

Six indicateurs d'état faciles à lire se trouvent au-dessous de l'écran.



Les indicateurs d'état Alimentation et Sommeil sont visibles même lorsque vous fermez l'écran. Vous pouvez donc voir l'état de votre ordinateur lorsque l'écran est fermé.

Icône	Fonction	Description
	Alimentation	Est allumé quand l'ordinateur est sous tension.
	Sommeil	Est allumé lorsque l'ordinateur est en mode de Réserve et clignote lorsqu'il accède au mode d'hibernation ou s'en réveille.
	Activité média	Est allumé lors de l'activité du lecteur de disquettes, du disque dur ou du lecteur AcerMedia.
	Charge de la batterie	Est allumé lorsque la batterie se recharge.
	Verr Maj	Est allumé lorsque Verr Maj est activée.
	Verr Num	Est allumé lorsque Verr Num est activée.

# Utilisation du clavier

Le clavier a des touches de dimension normale qui comprennent un pavé numérique intégré, des touches de direction séparées, deux touches Windows et douze touches de fonctions.

## Touches spéciales

### Touches de verrouillage

Le clavier a trois touches de verrouillage qui peuvent être activées ou désactivées.

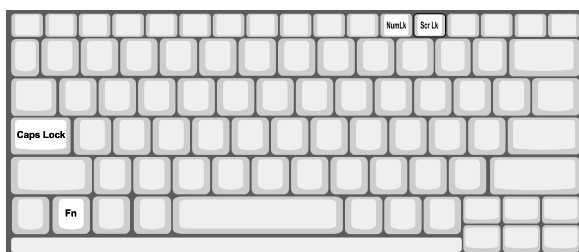

<b>Touche</b>	<b>Description</b>
Verr Maj	Quand Verr Maj est allumé, tous les caractères alphabétiques sont tapés en majuscules.
Verr Num (Fn-F11)	Quand Verr Num est allumé, le pavé numérique intégré est en mode numérique. Les touches fonctionnent comme une calculatrice (complète avec les opérateurs numériques +, -, * et /). Utilisez ce mode lorsque vous devez faire de nombreuses entrées de données numériques. Une meilleure solution est de connecter un pavé numérique externe.
Arrêt Défil (Fn-F12)	Quand Arrêt Défil est allumé, l'écran se déplace d'une ligne vers le haut ou le bas quand vous appuyez sur la touche fléchée vers le haut ou le bas respectivement. Cette touche de verrouillage ne fonctionne pas avec certaines applications.

## Pavé numérique intégré

Le pavé numérique intégré fonctionne comme le pavé numérique d'un ordinateur de bureau. Il est indiqué par des petits caractères situés dans le coin supérieur droit des touches. Pour simplifier la légende du clavier, les symboles des touches de contrôle du curseur ne sont pas imprimés sur les touches.



Accès désiré	Verr Num allumé	Verr Num éteint
Touches numériques du pavé intégré	Tapez les chiffres de manière normale.	
Touches de contrôle du curseur sur le pavé numérique intégré	Appuyez sur la touche Maj en utilisant les touches de contrôle du curseur.	Appuyez sur la touche Fn en utilisant les touches de contrôle du curseur.
Touches du clavier principal	Appuyez sur la touche Fn tout en tapant les lettres sur le pavé intégré.	Tapez les lettres de manière normale.









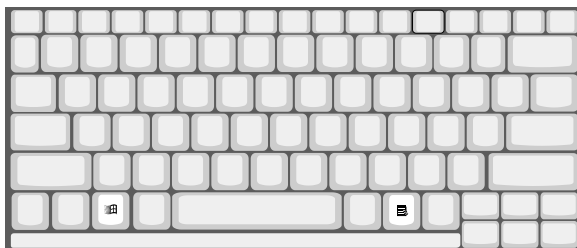

**Remarque :** La connexion d'un clavier ou pavé numérique externe au notebook fait basculer la fonction Verr Num du pavé intégré vers le clavier ou pavé numérique.

## Touches Windows

Le clavier a deux touches qui accomplissent les fonctions spécifiques à Windows.









Touche	Description
Touche logo Windows 	Bouton Démarrer. Les combinaisons avec cette touche accomplissent des fonctions spéciales. Voici quelques exemples : <ul style="list-style-type: none"> <li> + Espace (Activer le prochain bouton de la barre des tâches)</li> <li> + E (Explorer le Poste de travail)</li> <li> + F (Trouver un document)</li> <li> + M (Réduire Tout)</li> <li> + M (Annuler Réduire Tout)</li> <li> + R (Afficher la boîte de dialogue de Exécuter)</li> </ul>
Touche d'application 	Ouvre le menu de contexte de l'application (même chose qu'un clic du bouton droit).





## Touches spéciales

L'ordinateur emploie des touches spéciales (combinaisons de touches) pour accéder à la plupart des contrôles de l'ordinateur comme la luminosité de l'écran, le volume en sortie et l'utilitaire du BIOS.

Pour activer les touches spéciales, appuyez et maintenez **Fn** avant d'appuyer sur l'autre touche de la combinaison.



Touche	Icône	Fonction	Description
Fn-F1		Aide	Affiche la liste des touches spéciales et leurs fonctions.
Fn-F2		Configuration	Accède à l'utilitaire de configuration de l'ordinateur.
Fn-F3		Choix de la méthode de gestion de l'alimentation	<p>Passes d'un mode de gestion de l'alimentation à un autre si ceci est pris en charge par le système d'exploitation.</p> <p>Consultez le guide en ligne pour des détails.</p>
Fn-F4		Sommeil	<p>Place l'ordinateur en mode de Sommeil.</p> <p>Consultez le guide en ligne pour des détails.</p>
Fn-F5		Choix de l'affichage	Permet de faire passer l'affichage entre l'écran LCD, le moniteur externe (s'il est connecté), ou les deux en même temps.
Fn-F6		Écran noir	Désactive le rétro éclairage de l'écran pour économiser l'énergie. Appuyez sur une touche pour le rallumer.
Fn-F7		Touchpad	Active et désactive le touchpad.

Touche	Icône	Fonction	Description
Fn-F8		Haut-parleur	Active et désactive les haut-parleurs.
Fn→		Accroissement de la luminosité	Augmente la luminosité de l'écran.
Fn←		Décroissement de la luminosité	Diminue la luminosité de l'écran.
Alt Gr-Euro		Euro	Entre le symbole de l'euro.

Le symbole de l'euro

Si la disposition de votre est définie comme États-Unis International ou Royaume-uni ou si vous avez un clavier avec une disposition européenne, vous pouvez taper le symbole de l'euro avec votre clavier.



-----

**Remarque pour les utilisateurs du clavier US :** Le type de clavier est défini lors de la configuration de Windows. Pour que le symbole de l'euro puisse fonctionner, vous devez choisir États-Unis International comme type de clavier.

Pour vérifier le type de clavier :

- 1 Cliquez sur **Démarrer, Panneau de configuration**.
- 2 Double-cliquez sur **Options régionales et de langue**.
- 3 Cliquez sur l'onglet **Langues** et cliquez sur **Détails**.
- 4 Vérifiez que le type de clavier utilisé pour « En Anglais (États-Unis) » est États-Unis International.  
Si ce n'est pas le cas, cliquez sur **AJOUTER**, puis sélectionnez **États-Unis International** et cliquez sur **OK**.
- 5 Cliquez sur **OK**.

Pour taper le symbole de l'euro :

- 1 Trouvez le symbole de l'euro sur votre clavier.
- 2 Ouvrez un traitement de texte.
- 3 Maintenez **Alt Gr** et appuyez sur le symbole de l'euro.





Certaines polices et logiciels ne prennent pas le symbole de l'euro en charge. Veuillez consulter <http://www.microsoft.com/typography/faq/faq12.htm> pour des détails.

## Touches de lancement

Quatre boutons sont situés en haut du clavier. Ces boutons sont appelés les touches de lancement. Ils sont désignés comme touche 1, touche 2, touche 3 et touche 4. Par défaut, la touche 1 est utilisée pour lancer le navigateur Internet et la touche 2 est utilisée pour lancer l'application de courrier électronique. La touche 3 et la touche 4 peuvent démarrer l'application de Launch Manager. Les quatre touches de lancement peuvent être définies par l'utilisateur. Pour définir les touches de lancement, exécutez Acer Launch Manager.



# Touchpad

Le touchpad intégré est un périphérique de pointage compatible PS/2 qui est sensible aux mouvements sur sa surface. Cela veut dire que le curseur répond au mouvement de votre doigt sur la surface du touchpad. Son emplacement central sur le repose mains permet une utilisation confortable.



**Remarque :** Lors de l'utilisation d'une souris externe USB ou série, vous pouvez appuyer sur **Fn-F7** pour désactiver le touchpad interne. Si vous utilisez une souris PS/2 externe, le touchpad est désactivé automatiquement.

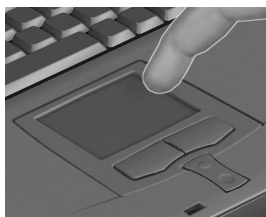

## Informations de base du touchpad

Les conseils qui suivent vous aideront à utiliser le touchpad :



- Déplacez votre doigt sur le touchpad pour déplacer le curseur.
- Appuyez sur le bouton gauche (1) et le bouton droit (3) situés sur le bord du touchpad pour sélectionner et exécuter. Ces deux boutons sont similaires au bouton gauche et au bouton droit d'une souris. Vous pouvez tapoter sur le touchpad pour obtenir des résultats similaires.
- Appuyez sur le bouton central (2, haut et bas) pour faire défiler une page vers le haut ou vers le bas. Ceci est similaire à l'utilisation

de la barre de défilement de droite dans les applications Windows.

Fonction	Bouton gauche	Bouton droit	Bouton central	Tapotement
Exécution	Cliquez deux fois rapidement			Tapotez deux fois (à la même vitesse qu'un double-clic de la souris)
Sélection	Cliquez une fois			Tapotez une fois
Faire glisser	Cliquez et maintenez, puis utilisez le doigt pour faire glisser le curseur			Tapotez deux fois (à la même vitesse qu'un double-clic de la souris) et maintenez le doigt sur le touchpad pour faire glisser le curseur
Menu contextuel		Cliquez une fois		
Défilement			Appuyez sur le bouton de défilement vertical.	



**Remarque :** Ayez toujours les doigts secs et propres lors de l'utilisation du touchpad. Maintenez également le touchpad sec et propre. Le touchpad est sensible aux mouvements du doigt. La réponse est donc d'autant meilleure que le touché est léger. La réponse ne sera pas meilleure si vous tapotez plus fort.

# Stockage

Cet ordinateur fourni tous les médias de stockage nécessaires :

- Disque dur IDE améliorée de haute capacité
- Baie AcerMedia
- Lecteur de disquettes

## Disque dur

Le disque dur de haute capacité est la réponse à vos besoins de stockage. C'est là où vos fichiers données sont stockés.

## Baie AcerMedia

La baie lecteur AcerMedia accepte de nombreux différents modules lecteurs média pour une utilisation avec votre ordinateur. Ils comprennent les suivants :

- Lecteur de CD-ROM
- Lecteur de DVD-ROM
- Lecteur de DVD/CD-RW

## Éjection du plateau du CD ou du DVD

Pour éjecter le plateau du CD ou du DVD lorsque l'ordinateur est sous tension, appuyez sur le bouton d'éjection du lecteur (a), puis tirez le plateau (b).

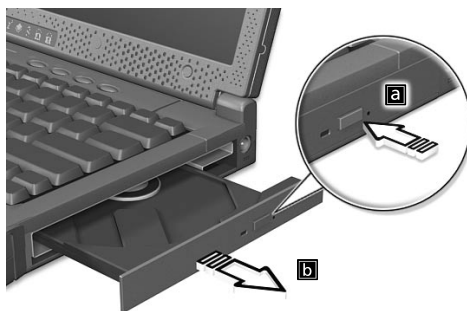

Lorsque l'ordinateur est hors tension, vous pouvez éjecter le plateau du lecteur en utilisant le trou d'éjection d'urgence. Voir page 48.

## Lecture de films DVD

Lorsque le module lecteur de DVD est installé dans la baie lecteur AcerMedia, vous pouvez lire les films DVD sur votre ordinateur.

- 1 Éjectez le plateau du DVD et insérez un disque DVD, puis fermez le plateau.



**Important !** Lorsque vous exécutez DVD Player pour la première fois, le programme vous demande d'entrer le code de zone. Les disques DVD sont divisés en 6 zones. Lorsque votre ordinateur est réglé sur un code de zone, il ne lira que les disques de cette zone. Vous pouvez choisir le code de zone un maximum de cinq fois (y compris la première fois), après quoi cette sélection est définitive. Une restauration de votre disque dur ne réinitialise pas le nombre de sélections du code de zone. Consultez le tableau plus loin dans la section pour les informations des codes de zone des films DVD.

- 2 La lecture du film DVD commence automatiquement après quelques secondes.

Code de zone	Pays ou région
1	États-Unis d'Amérique, Canada
2	Europe, Moyen-Orient, Afrique du Sud, Japon
3	Asie du sud-est, Taiwan, Corée (sud)
4	Amérique Latine, Australie, Nouvelle-Zélande
5	Ex-U.R.S.S., certaines régions d'Afrique, Inde
6	République Populaire de Chine



**Remarque :** Pour modifier le code de zone, insérez un film DVD d'une zone différente dans le lecteur de DVD. Veuillez consulter l'aide en ligne pour plus d'informations.

## Lecteur de disquettes

Le lecteur de disquettes interne accepte les disquettes standard 3,5 pouces 1,44 Mo.

### Insertion et éjection d'une disquette

Insérez une disquette (étiquette vers le haut) dans le lecteur. Éjecter une disquette en appuyant sur le bout d'éjection du lecteur (a), puis tirez la disquette pour la retirer.

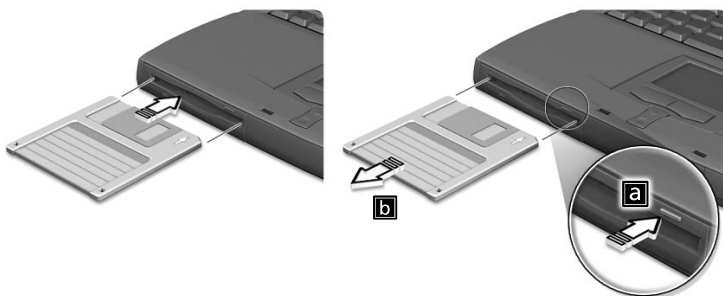

# Audio

L'ordinateur intègre l'audio stéréo AC'97 16 bits haute-fidélité. Les deux haut-parleurs stéréo intégrés sont d'accès facile.

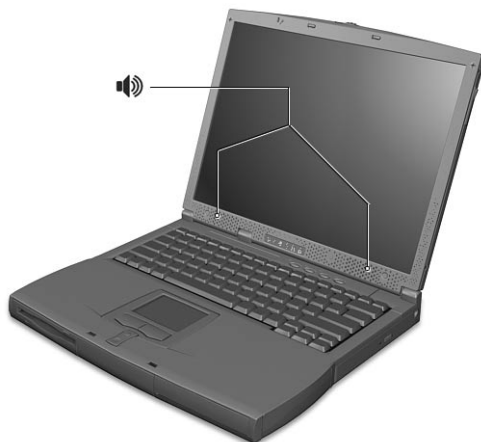

Le panneau gauche de l'ordinateur comporte des ports audio. Voir « Vue gauche » à la page 4 pour plus d'informations sur les périphériques audio.

## Contrôle du volume

L'ajustement du volume sur l'ordinateur est facile avec une molette de contrôle du volume sur le panneau gauche. Faites tourner la molette vers la gauche (sens des aiguilles d'une montre) pour augmenter le volume ; faites la tourner vers la droite (sens inverse) pour diminuer le volume.



## Gestion de l'alimentation

Cet ordinateur a une unité de gestion de l'alimentation intégrée qui supervise l'activité du système. L'activité du système comprend toute activité qui implique un ou plus des périphériques suivants : clavier, touchpad, lecteur de disquettes, disque dur, périphériques connectés aux ports série ou parallèle et mémoire vidéo. Si aucune activité n'est détectée pendant une période de temps spécifiée (appelée délai d'inactivité), l'ordinateur arrête certains ou tous ces périphériques pour conserver l'énergie.

Cet ordinateur utilise une méthode de gestion de l'alimentation qui prend en charge l'ACPI (Advanced Configuration and Power Interface), ce qui permet une conservation maximale de l'énergie et en même temps une performance maximale. Windows gère toutes les activités d'économie d'énergie pour votre ordinateur.

Consultez votre guide en ligne pour des informations complémentaires.



# Déplacements avec votre TravelMate

Cette section vous donne des conseils et des suggestions sur ce que vous devez prendre en considération lors des déplacements, courts ou longs, avec votre ordinateur.

## Déconnexion du bureau

Procédez comme suit pour déconnecter votre ordinateur des accessoires externes :

- 1 Enregistrez le travail en cours.
- 2 Retirez les médias éventuels, disquette ou disque compact, des lecteurs.
- 3 Arrêtez le système d'exploitation.
- 4 Mettez l'ordinateur hors tension.
- 5 Fermez l'écran.
- 6 Déconnectez le cordon de l'adaptateur secteur.
- 7 Déconnectez le clavier, le périphérique de pointage, l'imprimante, le moniteur externe, et autres périphériques externes.
- 8 Déconnectez le cadenas Kensington si vous en utilisez un pour verrouiller votre ordinateur.

## Courts déplacements

« lorsque vous vous déplacez pour de courtes distances, par exemple, de votre bureau à une salle de réunion »

### Préparation de l'ordinateur

Avant de déplacer l'ordinateur, fermez et verrouillez l'écran pour le placer en mode de Sommeil. Vous pouvez maintenant emporter l'ordinateur en toute sécurité n'importe où dans l'immeuble. Pour réveiller l'ordinateur depuis le mode de Sommeil, ouvrez l'écran.

Si vous emportez l'ordinateur au bureau d'un client ou dans un autre immeuble, vous pouvez décider d'arrêter l'ordinateur :

- 1 Cliquez sur **Démarrer, Éteindre l'ordinateur**.
- 2 Cliquez sur **Éteindre**.

- ou -

vous pouvez placer l'ordinateur en mode de Sommeil en appuyant sur **Fn-F4**. Puis fermez et verrouillez l'écran.

Lorsque vous êtes prêt à utiliser l'ordinateur à nouveau, déverrouillez et ouvrez l'écran, puis appuyez sur une touche. Si l'indicateur d'alimentation est éteint, l'ordinateur est entré en mode d'Hibernation et s'est éteint. Appuyez, poussez et relâchez l'interrupteur d'alimentation pour rallumer l'ordinateur. Remarquez que l'ordinateur peut entrer en mode d'Hibernation après une certaine durée s'il est en mode de Sommeil. Mettez l'ordinateur sous tension pour le réveiller depuis le mode d'Hibernation.

## Choses à emporter pour les réunions courtes

Une batterie complètement chargée donne à l'ordinateur 2,5 heures d'utilisation environ dans la plupart des circonstances. Si votre réunion est plus courte que cela, il n'est probablement pas nécessaire d'emporter autre chose que l'ordinateur.

## Choses à emporter pour les réunions longues

Si votre réunion est de plus de 2,5 heures ou si votre batterie n'est pas complètement chargée, il peut être utile d'emporter l'adaptateur secteur pour brancher votre ordinateur dans la salle de réunion.

Si la salle de réunion n'a pas de prise secteur, réduisez la consommation de la batterie en mettant l'ordinateur en mode de Sommeil. Appuyez sur **Fn-F4** ou fermez l'écran à chaque fois que vous n'utilisez pas l'ordinateur de manière active. Lorsque vous voulez utiliser l'ordinateur, appuyez sur une touche ou ouvrez l'écran pour réveiller l'ordinateur.

## Emporter l'ordinateur à la maison

« lorsque vous vous déplacez de votre bureau à votre maison ou inversement »

### Préparation de l'ordinateur

Après avoir déconnecté votre ordinateur de votre bureau, procédez comme suit pour le préparer pour le trajet vers la maison :

- Vérifiez que vous avez retiré tous les médias, disquette et disque compact, des lecteurs. Si cela n'est pas fait, vous pourriez endommager les têtes de lecture.

- Placez l'ordinateur dans une mallette de protection qui peut empêcher à l'ordinateur d'être ballotté et le protéger en cas de chute.



-----

**Attention :** Ne mettez rien contre l'écran. La pression exercée par d'autres objets empilés sur l'écran pourrait l'endommager.

## Choses à emporter

À moins que vous n'ayez certaines de ces choses à la maison, emportez-les avec vous :

- Adaptateur secteur et cordon d'alimentation
- Ce manuel
- Module(s) lecteurs AcerMedia

## Considérations spéciales

Suivez ces conseils pour protéger votre ordinateur pendant le trajet de et vers la maison :

- Minimisez les effets des variations de température en gardant l'ordinateur avec vous.
- En cas d'arrêt prolongé et si vous ne pouvez pas emporter l'ordinateur avec vous, placez-le dans le coffre de la voiture pour lui éviter une surchauffe.
- Les écarts de température et d'humidité peuvent provoquer de la condensation. Avant de mettre l'ordinateur en marche, laissez-le revenir à la température ambiante et vérifiez l'absence de condensation sur l'affichage. Lorsqu'il a subi un écart de température de plus de 10°C (18°F), laissez-lui le temps de s'acclimater progressivement. Dans la mesure du possible, laissez-le 30 minutes dans un endroit dont la température se situe à mi-chemin entre la température extérieure et celle de la pièce où il doit fonctionner.

## Mise en place d'un bureau à la maison

Si vous travaillez fréquemment sur votre ordinateur à la maison, il peut être utile d'acheter un second adaptateur secteur pour l'utilisation à la maison. Avec un second adaptateur secteur, vous diminuerez le poids à transporter.

Si vous utilisez votre ordinateur à la maison très souvent, vous pouvez aussi ajouter un clavier, un moniteur ou une souris externe.

## Voyage avec l'ordinateur

« lorsque vous vous déplacez pour une plus longue distance, par exemple de votre bureau au bureau d'un client ou pour un voyage local »

### Préparation de l'ordinateur

Préparez l'ordinateur comme pour l'emporter à la maison. Assurez-vous que la batterie dans l'ordinateur est chargée. Les services de sécurité des aéroports peuvent vous demander de le mettre sous tension ; par conséquent, veillez à ce qu'il soit muni d'une batterie chargée.

### Choses à emporter

Emportez les choses suivantes avec vous :

- Adaptateur secteur
- Batteries de rechange complètement chargées
- Fichiers de pilotes imprimantes complémentaires si vous prévoyez d'utiliser une autre imprimante
- Module(s) lecteurs AcerMedia

### Considérations spéciales

En plus des conseils pour le trajet à la maison, suivez ces conseils pour protéger votre ordinateur pendant les voyages :

- Gardez toujours l'ordinateur avec vous, en bagage à main.
- Si possible, demandez que l'ordinateur soit inspecté manuellement. Les machines de sécurité à rayons X des aéroports sont sûres, mais ne faites pas passer l'ordinateur dans les détecteurs de métaux.
- Évitez d'exposer les disquettes aux détecteurs de métaux à main.

## Voyage international avec l'ordinateur

« lorsque vous vous déplacez d'un pays à un autre »

## Préparation de l'ordinateur

Préparez l'ordinateur comme pour un voyage normal.

## Choses à emporter

Emportez les choses suivantes avec vous :

- Adaptateur secteur
- Les cordons d'alimentation dont vous aurez besoin pour le ou les pays de destination
- Batteries de rechange complètement chargées
- Module(s) lecteurs AcerMedia
- Fichiers de pilotes imprimantes complémentaires si vous prévoyez d'utiliser une autre imprimante
- Justificatif d'achat pour les vérifications douanières éventuelles
- Passeport de garantie internationale du voyageur

## Considérations spéciales

Suivez les mêmes conseils que pour un voyage normal. De plus, ces conseils sont utiles lors des voyages internationaux :

- En voyage à l'étranger, vérifiez que la tension locale et les spécifications du cordon de l'adaptateur secteur sont compatibles. Si ce n'est pas le cas, achetez un cordon d'alimentation compatible avec la tension locale. N'utilisez pas de convertisseur de tension vendu pour les appareils électroménagers pour alimenter l'ordinateur.
- Si vous utilisez le modem, vérifiez si le modem et le connecteur sont compatibles avec le système télécoms du pays dans lequel vous allez.

## Sécurité de l'ordinateur

Votre ordinateur est un investissement important dont vous devez prendre soin. Apprenez à protéger et prendre soin de votre ordinateur.

Les fonctionnalités de sécurité comprennent des verrous matériels et logiciels sous la forme d'une encoche de sécurité et de mots de passe.

### Utilisation d'un cadenas pour ordinateur

Une encoche de sécurité située sur le panneau gauche de l'ordinateur vous permet de connecter un cadenas pour ordinateur à clé compatible Kensington.



Enroulez le câble du cadenas de sécurité pour ordinateur autour d'une table, de la poignée d'un tiroir verrouillé, ou de tout autre objet fixe. Insérez le cadenas dans l'encoche et tournez la clef pour verrouiller le cadenas. Certains modèles ne possèdent pas d'encoche.

### Utilisation des mots de passe

Votre notebook est protégé des accès non autorisés par trois mots de passe. La création de ces mots de passe crée plusieurs niveaux de protection pour votre ordinateur et vos données :

- Le mot de passe de Setup prévient l'accès non autorisé à l'utilitaire du BIOS. Lorsqu'il est défini, vous devez entrer ce mot de passe pour accéder à l'utilitaire du BIOS. Consultez « Utilitaire du BIOS » à la page 43 et votre guide en ligne pour plus de détails.
- Le mot de passe à la mise sous tension prévient l'utilisation non autorisée de votre ordinateur. Combinez l'utilisation de ce mot de passe avec des vérifications du mot de passe à la mise sous tension

et à la reprise depuis l'Hibernation pour une sécurité maximale.

- Le mot de passe du disque dur prévient l'utilisation non autorisée de votre disque dur. Le disque dur ne peut pas être accédé sans le mot de passe, même s'il est retiré de l'ordinateur et installé dans un autre ordinateur.



.....

**Important !** N'oubliez pas le mot de passe de Setup ou du disque dur ! Si vous oubliez ces mots de passe, veuillez contacter votre revendeur ou un centre de service agréé.

## Entrée d'un mot de passe

Lorsqu'un mot de passe est défini, une invite de mot de passe apparaît sur la gauche de l'écran.

- Lorsque le mot de passe de Setup est défini, l'invite suivante apparaît lorsque vous appuyez sur **F2** pour accéder à l'utilitaire du BIOS lors de l'initialisation.

Setup Password  

Entrez le mot de passe de Setup et appuyez sur **Entrée** pour accéder à l'utilitaire du BIOS.

- Lorsque le mot de passe à la mise sous tension est défini, l'invite suivante apparaît lors de l'initialisation.



Saisissez le mot de passe à la mise sous tension (un symbole . apparaît pour chaque caractère que vous saisissez) et appuyez sur **Entrée** pour utiliser l'ordinateur. Si le mot de passe est incorrect, un symbole **x** apparaît. Essayez de nouveau et appuyez sur **Entrée**.

- Lorsque le mot de passe du disque dur est défini, l'invite suivante apparaît lors de l'initialisation.



Saisissez le mot de passe du disque dur (un symbole . apparaît pour chaque caractère que vous saisissez) et appuyez sur **Entrée** pour utiliser l'ordinateur. Si le mot de passe est incorrect, un symbole **x**

apparaît. Essayez de nouveau et appuyez sur **Entrée**.



**Important !** Vous avez trois essais pour entrer un mot de passe. Si vous entrez le mot de passe correct, un symbole d'entrée correcte est affiché.

Si vous n'avez pas entré le bon mot de passe après trois essais, le message ou symbole suivant s'affiche.

**Setup**

Incorrect password specified. System disabled.

**Power-on/Hard Disk**



Faites glisser l'interrupteur d'alimentation et maintenez-le pendant 4 secondes pour mettre l'ordinateur hors tension. Mettez de nouveau l'ordinateur sous tension, et essayez de nouveau. Si vous n'avez pas pu entrer le mot de passe du disque dur, veuillez contacter votre revendeur ou un centre de service agréé.

## Définition des mots de passe

Vous pouvez définir les mots de passe à l'aide de :

- Notebook Manager
- Utilitaire du BIOS

Consultez votre guide en ligne pour des détails.



## 2 Personnalisation de votre TravelMate

Après une première découverte de votre ordinateur TravelMate, familiarisons-nous avec les fonctionnalités avancées de votre ordinateur. Dans ce chapitre, vous allez découvrir comment ajouter des options, mettre à jour les composants pour une meilleure performance, et personnaliser votre ordinateur.

## Extension avec des options

Votre TravelMate vous offre une expérience informatique mobile complète.

### Modules de la baie AcerMedia

Pour échanger le module de la baie lecteur AcerMedia, procédez comme suit :

- 1 Mettez votre ordinateur hors tension.
- 2 Fermez l'écran.
- 3 Retournez l'ordinateur.
- 4 Faites glisser et maintenez le loquet de libération de la baie lecteur AcerMedia (a), puis retirez le module lecteur de la baie lecteur AcerMedia (b).

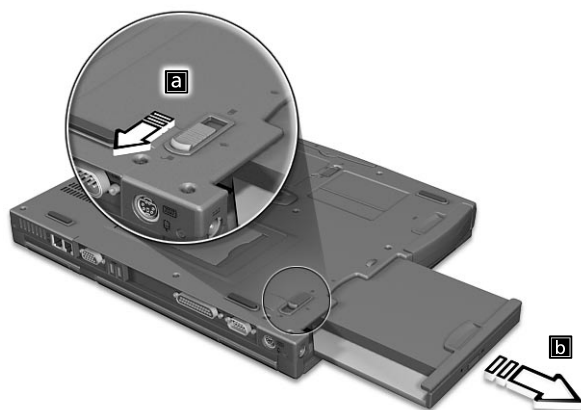

- 5 Insérez un module lecteur dans la baie lecteur AcerMedia. Le loquet de libération de la baie se verrouille en place.
- 6 Retournez l'ordinateur.
- 7 Ouvrez l'écran.
- 8 Mettez votre ordinateur sous tension.

## Options de connectivité

Les ports vous permettent de connecter des périphériques à l'ordinateur comme vous le feriez pour un ordinateur de bureau. Pour des instructions sur la connexion des différents périphériques à l'ordinateur, consultez votre guide en ligne pour des détails.

### Modem

Votre ordinateur a un modem intégré : AC'97 Link 56 Kbits/s V.90.



.....  
**Avertissement ! Ce port modem n'est pas compatible avec les lignes de téléphones numériques. Le modem sera endommagé si vous le connectez à une ligne de téléphone numérique.**

Pour utiliser le modem, connectez un câble téléphonique de la prise du modem à une prise téléphonique.



Démarrez votre logiciel de communication. Consultez le manuel de communication pour des détails.

### Réseau

Votre ordinateur a des capacités Ethernet / Ethernet rapide intégrées. Pour utiliser la fonction réseau, connectez un câble Ethernet de la prise

réseau à une prise réseau ou à un concentrateur réseau. Consultez votre administrateur réseau pour des détails.



## Périphériques USB

Le port USB (Universal Serial Bus) est un port série à haute vitesse qui vous permet de connecter des périphériques USB en chaîne sans occuper les ressources précieuses du système. Votre ordinateur a deux ports disponibles.

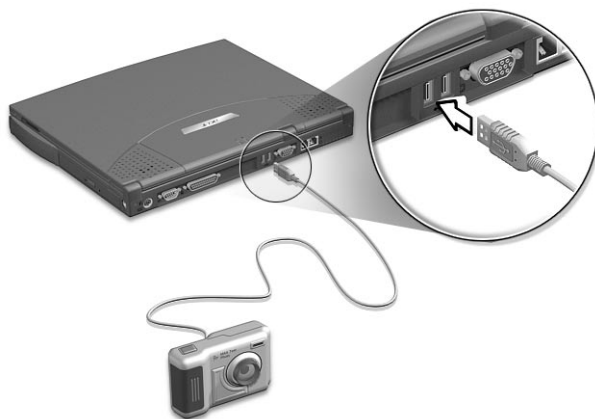

## Emplacement de carte PC

L'ordinateur a un emplacement pour carte PC CardBus de type II / type III sur le panneau gauche. Ces emplacements acceptent des cartes PC, à la taille d'une carte de crédit, qui accroissent l'ergonomie et l'extensibilité du notebook. Ces cartes doivent avoir un logo PC Card.

Les cartes PC (anciennement PCMCIA) sont des cartes d'extension pour ordinateurs portables qui offrent des possibilités d'extension qui n'était avant possible que pour les ordinateurs de bureau. Les cartes de type III les plus populaires comprennent la mémoire Flash, la mémoire SRAM, les modems fax/données, les cartes réseau et SCSI. CardBus améliore la technologie 16 bits des cartes PC en l'étendant à 32 bits.



**Remarque :** Consultez le manuel d'utilisation de votre carte pour des détails sur l'installation et l'utilisation de la carte et ses fonctions.

### Insertion d'une carte PC

Insérez la carte PC dans l'emplacement inférieur et effectuez les connexions appropriées (par exemple réseau), si nécessaire. Consultez le manuel de votre carte pour des détails.

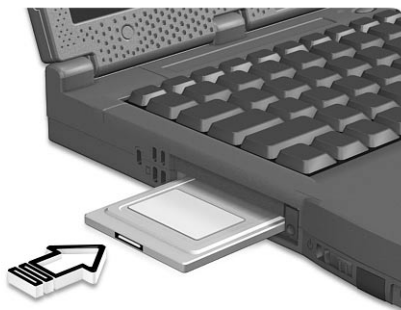

### Éjection d'une carte

Avant d'éjecter une carte PC :

- 1 Quittez l'application qui utilise la carte.

- 2 Cliquez du bouton gauche sur l'icône Retrait de matériel sûr sur la barre des tâches et cliquez sur l'élément Carte PC. Cliquez sur **OK** pour confirmer.
- 3 Appuyez sur le bouton d'éjection (a) pour le faire sortir, puis appuyez-le de nouveau (a) pour éjecter la carte (b).

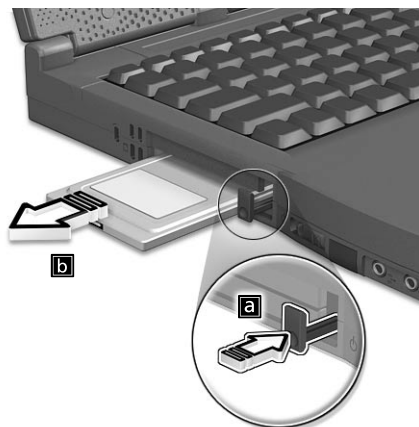

## Options de mise à niveau

Votre ordinateur fournit une performance de premier niveau. Cependant, certains utilisateurs et les applications qu'ils utilisent peuvent être plus exigeants. Cet ordinateur permet la mise à niveau de composants clés lorsque vous avez besoin d'accroître la performance.



.....

**Remarque :** Contactez votre revendeur agréé si vous voulez effectuer la mise à niveau d'un composant clé.

## Mémoire additionnelle

La mémoire peut être étendue jusqu'à 1 Go, en utilisant des modules mémoire 64 bits de 128, 256 ou 512 Mo au format soDIMM (Small Outline Dual Inline Memory Module). L'ordinateur prend en charge la mémoire SDRAM (Synchronous Dynamic Random Access Memory).

L'ordinateur a deux connecteurs mémoire, dont l'un est occupé par la mémoire standard. Vous pouvez étendre la mémoire en installant un

module mémoire dans le connecteur disponible, ou en remplaçant la mémoire standard avec module mémoire de plus haute capacité.

### Installation de la mémoire

Procédez comme suit pour installer la mémoire :

- 1** Mettez le notebook hors tension, débranchez l'adaptateur secteur (s'il est branché), et retirez la batterie. Tournez ensuite le notebook à l'envers pour accéder à la base.
- 2** Retirez la vis du couvercle de la mémoire (a), puis soulevez et retirez le couvercle de la mémoire (b).

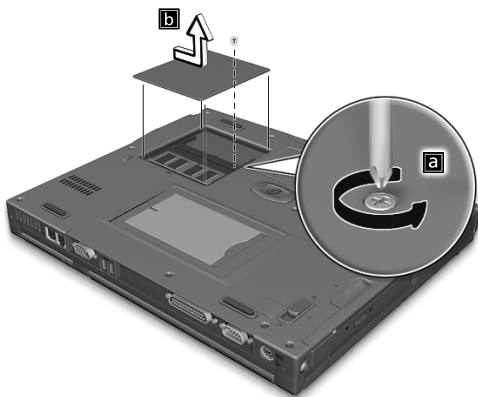

- 3** Insérez le module mémoire en diagonale dans le connecteur (a), puis appuyez doucement sur le module jusqu'à ce qu'il se mette en place avec un déclic (b).

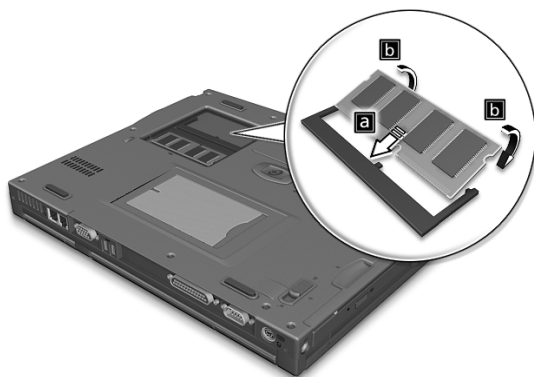



- 4 Remettez le connecteur de la mémoire en place et fixez-le avec la vis.

La nouvelle taille totale de la mémoire est détectée et reconfigurée automatiquement par l'ordinateur.

# Utilisation des utilitaires système

## Notebook Manager

L'ordinateur a un programme de configuration intégré appelé Notebook Manager. Ce programme sous Windows vous permet de configurer les mots de passe, la séquence d'initialisation des lecteurs et la gestion de l'alimentation. Il affiche également la configuration matérielle actuelle.

Pour démarrer Notebook Manager, appuyez sur **Fn-F2** ou procédez comme suit :

- 1 Cliquez sur **Démarrer, Programmes**, puis **Notebook Manager**.
- 2 Sélectionnez l'application **Notebook Manager** pour exécuter le programme.

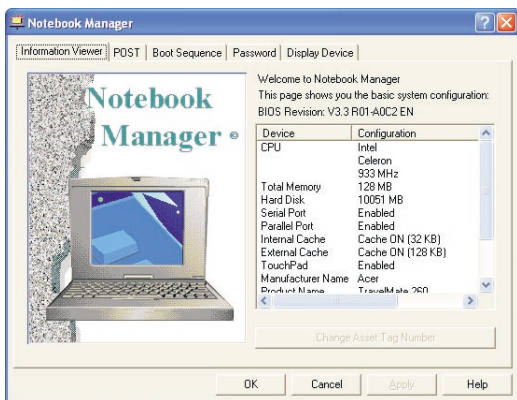

Consultez votre guide en ligne pour plus d'informations.

## Launch Manager

Launch Manager vous permet de définir les quatre touches de lancement situées en haut du clavier. Voir « Touches de lancement » à la page 17 pour l'emplacement des touches de lancement.

Vous pouvez accéder à Launch Manager en cliquant sur **Démarrer, Programmes**, puis sur **Launch Manager** pour exécuter l'application.

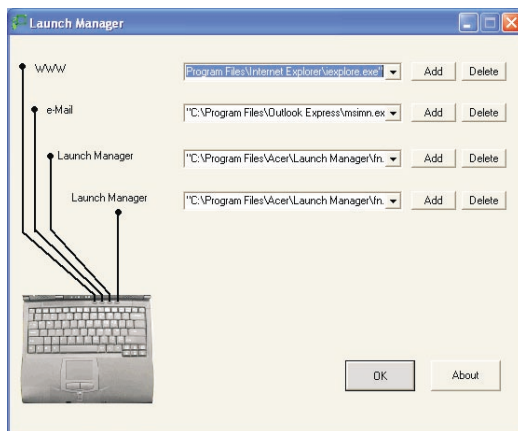

## Utilitaire du BIOS

L'utilitaire du BIOS est un programme de configuration matérielle intégré dans le BIOS de l'ordinateur.

Votre ordinateur est déjà configuré et optimisé de manière appropriée et il n'est pas nécessaire d'exécuter cette utilitaire. Cependant, si vous avez des problèmes de configuration, il est nécessaire de l'exécuter.

Pour activer l'utilitaire du BIOS, appuyez sur **F2** lors du POST (test automatique à la mise sous tension) lorsque le logo TravelMate est affiché. Consultez votre guide en ligne pour plus d'informations.

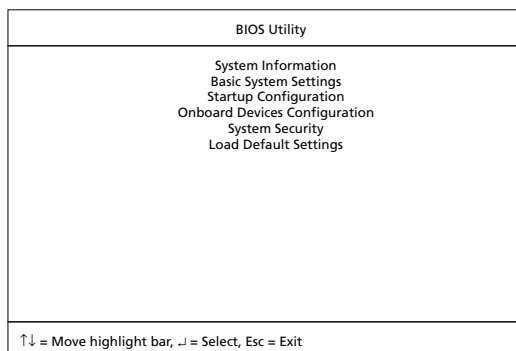



## 3 Dépannage de votre TravelMate

Ce chapitre décrit les solutions aux problèmes relativement courants. Lisez-le avant d'appeler un technicien à l'apparition d'un problème. Les solutions à des problèmes plus sérieux demandent l'ouverture de l'ordinateur. Contactez votre revendeur ou un centre de service agréé ; n'essayez pas d'ouvrir le notebook par vous-même.

# Foire aux questions

Vous trouverez ici une liste des situations qui peuvent apparaître lors de l'utilisation de l'ordinateur, ainsi que des réponses et des solutions aux questions que vous vous posez.

J'ai appuyé sur l'interrupteur d'alimentation et ouvert l'écran, mais l'ordinateur ne se met pas sous tension ou ne s'initialise pas.

Vérifiez l'indicateur d'alimentation :

- Si l'indicateur n'est pas allumé, l'ordinateur n'est pas alimenté. Vérifiez ce qui suit :
  - Si le système fonctionne sur la batterie, son niveau de charge peut être trop bas et ne pas pouvoir alimenter le système. Connectez l'adaptateur secteur pour recharger la batterie.
  - Assurez-vous que l'adaptateur secteur est correctement branché à l'ordinateur et à la prise secteur.
- Si l'indicateur est allumé, vérifiez ce qui suit :
  - Si l'indicateur de Sommeil est allumé, l'ordinateur est en mode de Sommeil. Appuyez sur une touche ou tapotez sur le touchpad pour la reprise.
  - Le lecteur contient-il une disquette non-initialisable (non-système) ? Retirez-la ou remplacez-la avec une disquette système et appuyez sur **Ctrl-Alt-Suppr** pour réinitialiser le système.
- Les fichiers du système d'exploitation peuvent être endommagés ou manquants. Insérez la disquette de démarrage créée lors de la configuration de Windows dans le lecteur de disquette et appuyez sur **Ctrl-Alt-Suppr** pour réinitialiser le système. Ceci va effectuer un diagnostic de votre système et effectuer les corrections nécessaires.

Rien n'apparaît à l'écran.

Le système de gestion de l'alimentation éteint l'écran automatiquement pour économiser l'énergie. Appuyez sur une touche pour rallumer l'écran.

Si l'appui sur une touche ne rallume pas l'écran, il peut y avoir deux raisons :

- Le niveau de la luminosité est peut-être trop bas. Appuyez sur **Fn-**

→ (augmenter) et **Fn**← (diminuer) pour ajuster le niveau de la luminosité.

- Le périphérique d'affichage est peut-être réglé sur un moniteur externe. Appuyez sur la touche spéciale de choix de l'affichage **Fn-F5** pour retourner l'affichage à l'ordinateur.

L'image n'affiche pas en plein écran.

Assurez-vous que la résolution est réglée sur 1024 x 768. C'est la résolution native de l'affichage de votre ordinateur. Cliquez du bouton droit sur le bureau de Windows et sélectionnez Propriétés pour faire apparaître la boîte de dialogue **Propriétés pour Affichage**. Cliquez ensuite sur l'onglet Paramètres pour vous assurer que la résolution est définie sur la résolution appropriée. Des résolutions inférieures à la résolution spécifiée n'affichent pas en plein écran sur le notebook ou sur un moniteur externe.

Aucun son ne sort de l'ordinateur.

Vérifiez ce qui suit :

- Le son est peut-être désactivé. Dans Windows, vérifiez l'icône de contrôle du son (un haut-parleur) sur la barre des tâches. Si elle est barrée, cliquez sur l'icône et désélectionnez l'option Muet.
- Les haut-parleurs sont peut-être éteints. Appuyez sur **Fn-F8** pour allumer les haut-parleurs (cette touche spéciale éteint également les haut-parleurs).
- Le niveau du volume est peut-être trop bas. Dans Windows, vérifiez l'icône de contrôle du son sur la barre des tâches. Vous pouvez également utiliser la molette de contrôle du volume sur le panneau gauche de l'ordinateur pour ajuster le volume.
- Si un casque stéréo, des écouteurs, ou des haut-parleurs externes sont connectés au port de sortie audio sur le panneau droit de l'ordinateur, les haut-parleurs internes sont éteints automatiquement.

Je veux éjecter le plateau du CD ou du DVD sans mettre l'ordinateur



sous tension. Je ne peux pas éjecter le plateau du CD ou du DVD.

Le lecteur de CD-ROM ou de DVD-ROM a un bouton d'éjection mécanique. Insérez tout simplement la pointe d'un stylo ou d'un trombone et appuyez pour éjecter le plateau.

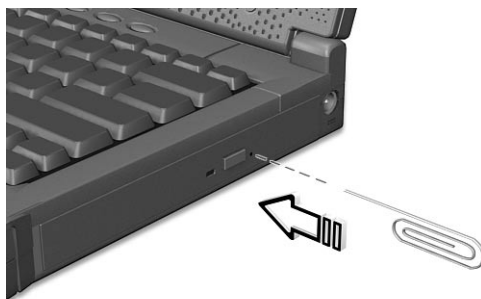

Le lecteur de disquettes ne peut pas accéder à une disquette.

Vérifiez ce qui suit :

- Assurez-vous que la disquette est bien insérée dans le lecteur de disquettes.
- Assurez-vous que la disquette est formatée.
- Si la disquette n'est pas la cause du problème, le lecteur de disquettes peut être sale. Nettoyez-le avec un kit de nettoyage. Suivez les instructions fournies avec le kit.

Le lecteur de CD ou de DVD ne peut pas accéder à un disque.

Vérifiez ce qui suit :

- Assurez-vous que le disque est pris en charge par le lecteur. Si votre ordinateur a un lecteur de CD-ROM, il peut lire les CD, mais pas les DVD. Si votre ordinateur a un lecteur de DVD, il peut lire les DVD en plus des CD.
- Lorsque vous placez le CD ou le DVD sur le plateau du lecteur, assurez-vous qu'il est bien en place sur l'axe de rotation sur le plateau.
- Assurez-vous que le CD ou le DVD n'a pas de rayures ou de marques. Si le CD ou le DVD est sale, nettoyez-le avec un kit de nettoyage. Suivez bien les instructions fournies avec le kit.

- Si le disque n'est pas la cause du problème, votre lecteur de CD ou de DVD peut être sale. Nettoyez-le avec un kit de nettoyage. Suivez les instructions fournies avec le kit.

Le clavier ne répond pas.

Essayez de connecter un clavier externe au connecteur PS/2 à l'arrière de l'ordinateur. S'il fonctionne, contactez votre revendeur ou un centre de service agréé car le câble interne du clavier est peut-être déconnecté.

La souris série ne fonctionne pas.

Vérifiez ce qui suit :

- Assurez-vous que le câble série est bien branché dans le port série.
- Pendant le POST, appuyez sur **F2** pour accéder à l'utilitaire du BIOS et vérifier si le port série est activé. Consultez « Utilitaire du BIOS » à la page 43 et votre guide en ligne pour plus de détails.

Je préfère utiliser un clavier et une souris externes, mais les deux ont des connecteurs PS/2 et l'ordinateur n'a qu'un port PS/2.

Pour connecter deux périphériques de type PS/2 à l'ordinateur, vous devez utiliser un connecteur PS/2 en patte d'oie.

L'imprimante ne fonctionne pas.

Vérifiez ce qui suit :

- Assurez-vous que l'imprimante est branchée à une prise secteur et est sous tension.
- Selon votre connexion (USB ou parallèle), assurez-vous que le câble de l'imprimante est bien branché dans le port approprié de l'ordinateur et dans le port correspondant de l'imprimante.
- Pendant le POST, appuyez sur **F2** pour accéder à l'utilitaire du BIOS et vérifier si le port parallèle est activé si vous utilisez une imprimante parallèle.

Je veux configurer mon lieu d'appel pour utiliser le modem interne.

Pour utiliser votre logiciel de communication, vous devez configurer votre lieu d'appel :

- 1 Cliquez sur **Démarrer, Panneau de configuration**.
- 2 Double-cliquez sur **Options de téléphone et de modem**.

**3** Cliquez sur **Règles de numérotation** et configurez votre lieu d'appel.

Reportez-vous à l'aide et au support de Windows.

## Messages d'erreur

Cet ordinateur portable a une conception avancée qui affiche des messages d'erreur à l'écran pour vous aider à résoudre les problèmes. Si vous recevez un message d'erreur, notez-le et prenez les mesures correctrices. Le tableau qui suit donne la liste des messages d'erreur système en ordre alphabétique et les mesures correctrices recommandées.

Message d'erreur	Action correctrice
CMOS Battery Bad	Contactez votre revendeur ou un centre de service agréé.
CMOS Checksum Error	Contactez votre revendeur ou un centre de service agréé.
Disk Boot Failure	Insérez une disquette système dans le lecteur A, puis appuyez sur <b>Entrée</b> pour réinitialiser.
Diskette Drive Controller Error or No Controller Present	Contactez votre revendeur ou un centre de service agréé.
Diskette Drive Error	Contactez votre revendeur ou un centre de service agréé.
Diskette Drive Type Mismatch	Appuyez sur <b>F2</b> (lors du POST) pour accéder à l'utilitaire du BIOS ; puis appuyez sur <b>Echap</b> pour quitter et reconfigurer l'ordinateur.
Equipment Configuration Error	Appuyez sur <b>F2</b> (lors du POST) pour accéder à l'utilitaire du BIOS ; puis appuyez sur <b>Echap</b> pour quitter et reconfigurer l'ordinateur.
Hard Disk 0 Error	Contactez votre revendeur ou un centre de service agréé.
Hard Disk 0 Extended Type Error	Contactez votre revendeur ou un centre de service agréé.
I/O Parity Error	Contactez votre revendeur ou un centre de service agréé.

Message d'erreur	Action correctrice
Insert system diskette and press <Enter> key to reboot	Insérez une disquette système dans le lecteur A, puis appuyez sur <b>Entrée</b> pour réinitialiser.
Keyboard Error or No Keyboard Connected	Contactez votre revendeur ou un centre de service agréé.
Keyboard Interface Error	Contactez votre revendeur ou un centre de service agréé.
Memory Size Mismatch	Appuyez sur <b>F2</b> (lors du POST) pour accéder à l'utilitaire du BIOS ; puis appuyez sur <b>Echap</b> pour quitter et reconfigurer l'ordinateur.
Missing operating system	Appuyez sur <b>F2</b> (lors du POST) pour accéder à l'utilitaire du BIOS ; puis appuyez sur <b>Echap</b> pour quitter et reconfigurer l'ordinateur.
Non-system disk or disk error. Replace and strike any key when ready.	Insérez une disquette système dans le lecteur A, puis appuyez sur <b>Entrée</b> pour réinitialiser.
Pointing Device Error	Contactez votre revendeur ou un centre de service agréé.
Pointing Device Interface Error	Contactez votre revendeur ou un centre de service agréé.
Protected Mode Test Fail	Contactez votre revendeur ou un centre de service agréé.
RAM BIOS Bad	Contactez votre revendeur ou un centre de service agréé.
RAM Parity Error	Contactez votre revendeur ou un centre de service agréé.
Real-Time Clock Error	Appuyez sur <b>F2</b> (lors du POST) pour accéder à l'utilitaire du BIOS ; puis appuyez sur <b>Echap</b> pour quitter et reconfigurer l'ordinateur.
Video RAM BIOS Bad	Contactez votre revendeur ou un centre de service agréé.

Si vous avez toujours des problèmes après avoir passé en revue les mesures correctrices, veuillez contacter votre revendeur ou un centre de service agréé. Certains problèmes peuvent être résolus en utilisant l'utilitaire du BIOS.

# Demande de service

## Garantie internationale du voyageur (ITW)

Votre ordinateur est couvert par une garantie internationale du voyageur (ITW) qui vous permet d'avoir l'esprit libre et tranquille lorsque vous voyagez. Notre réseau de centres de maintenance agréés est prêt à vous venir en aide.

Un passeport ITW est fourni avec votre ordinateur. Ce passeport contient tout ce que vous devez savoir sur le programme ITW. Ce livret contient la liste des centres de maintenance agréés. Lisez le passeport avec soin.

Ayez toujours le passeport ITW avec vous, surtout lorsque vous voyagez, pour pouvoir bénéficier du support de nos centres de maintenance. Placez votre preuve d'achat dans le rabat à l'intérieur de la couverture du passeport ITW.

Si le pays dans lequel vous voyagez n'a pas de centre de maintenance agréé ITW, vous pouvez tout de même contacter nos bureaux internationaux.

Il y a deux manières d'accéder au support et aux informations techniques d'Acer :

- Pour le service Internet mondial, visitez [www.acersupport.com](http://www.acersupport.com)
- Pour le support par téléphone aux États-Unis et au Canada, appelez le 1-800-816-2237
- Des numéros de support technique dans de nombreux pays

Pour afficher une liste des numéros de support, procédez comme suit :

- 1 Cliquez sur **Démarrer, Panneau de configuration**.
- 2 Double-cliquez sur **Systeme**.
- 3 Cliquez sur le bouton **Informations sur le Support**.

## Avant d'appeler

Veillez préparer les informations qui suivent avant d'appeler Acer pour un service en ligne, et veuillez être à côté de votre ordinateur lorsque vous appelez. Avec votre aide, nous pouvons réduire la durée de l'appel et vous aider à résoudre vos problèmes efficacement.

Si votre ordinateur affiche des messages d'erreur ou émet des avertissements sonores, notez-les lorsqu'ils apparaissent à l'écran (ou leur nombre et leur séquence pour les avertissements sonores).

Il vous est demandé de fournir les informations suivantes :

Nom : \_\_\_\_\_

Adresse : \_\_\_\_\_  
\_\_\_\_\_

Numéro de téléphone : \_\_\_\_\_

Type de système et modèle : \_\_\_\_\_

No. de série : \_\_\_\_\_

Date d'achat : \_\_\_\_\_



Annexe A

# Spécifications

Cette annexe donne la liste des  
spécifications générales de votre ordinateur.

### Microprocesseur

- Processeur Intel® Mobile Pentium® III avec mémoire cache de 512 Ko
- ou -
- Processeur Intel® Mobile Celeron® avec mémoire cache de 128 Ko ou 512 Ko

### Mémoire

- Mémoire principale extensible à 1 Go
- Deux connecteurs soDIMM à 144 broches au standard SDRAM (Synchronous Dynamic Random Access Memory).
- BIOS mémoire ROM Flash de 512 Ko

### Stockage des données

- Un lecteur interne de disquettes 3,5 pouces
- Un disque dur IDE améliorée, haute capacité
- Un lecteur amovible interne 5,25 pouces de CD-ROM, DVD-ROM ou DVD/CD-RW (baie AcerMedia)

### Affichage et vidéo

- Écran LCD TFT (Thin-Film Transistor) de 13,3 ou 14,1 pouces affichant en couleurs vraies 32 bits avec une résolution 1024 x 768 XGA (eXtended Graphic Array)
- Capacités 3D
- Prise en charge de l'affichage simultané sur l'écran LCD et un moniteur
- Capacité de double affichage

### Audio

- Audio stéréo AC'97 16 bits avec synthétiseur de tableau de sons
- Deux haut-parleurs
- Compatible Windows Sound System
- Ports séparés pour périphériques de sortie audio, entrée audio et microphone

### Clavier & périphérique de pointage

- Clavier Windows à 84/85/88 touches
- Périphérique de pointage touchpad à la position ergonomique centrale avec fonction de défilement

### Ports E/S

- Un emplacement de carte PC (CardBus, PCMCIA) de type II / type III
- Une prise téléphone RJ-11 (modem V.90, 56Kbits/s)
- Une prise réseau RJ-45 (Ethernet 10/100BaseT)
- Une prise d'alimentation (adaptateur secteur)
- Un port parallèle (conforme à ECP/EPP)
- Un port moniteur externe
- Un port clavier / souris PS/2
- Une prise de sortie haut-parleurs / casque (mini-prise 3,5 mm)
- Une prise d'entrée audio (mini-prise 3,5 mm)
- Une prise d'entrée microphone (mini-prise 3,5 mm)
- Deux ports USB
- Un port série RS-232 à neuf broches (UART16550)

### Poids et dimensions

- 3,16 kg (6,95 livres) pour le modèle TFT 14,1 pouces avec batterie et lecteur de CD-ROM
- 311 x 260,5 x 36,7 mm (L x P x H)

### Environnement

- Température
  - En marche : 5°C à 35°C
  - À l'arrêt : -10°C à 60°C
- Humidité (sans condensation)
  - En marche : 20% à 85% RH
  - À l'arrêt : 20% à 85% RH

### Système

- Microsoft Windows

- Prise en charge de l'ACPI
- Conforme à DMI 2.0

#### Alimentation

- Batteries
  - Batterie au lithium-ion 4000mAh ou NiMH 4500mAh
  - Recharge rapide de 2 heures, recharge en utilisation de 2,5 heures
- Adaptateur secteur
  - 60 Watts
  - Autosensible 100~240 V, 50~60 Hz

#### Options

- Module d'extension mémoire de 128, 256 ou 512 Mo
- Câble en patte d'oie PS/2
- Adaptateur secteur et batterie supplémentaires
- Chargeur externe
- Carte PC réseau sans fil InviLink 802.11b
- Point d'accès Lucent AP-100 802.11b



Annexe B  
Avis

Cette annexe donne la liste des avis  
généraux de votre ordinateur.



## Avis FCC

Cet appareil a été testé et reconnu conforme aux normes applicables au matériel informatique de Classe B, en vertu de l'article 15 des Réglementations de la FCC. Ces normes visent à fournir aux installations résidentes une protection raisonnable contre les interférences. Cet appareil génère, utilise et peut diffuser des signaux radioélectriques. En outre, s'il n'est pas installé et employé conformément aux instructions, il peut provoquer des interférences nuisibles aux communications radio.

Quoi qu'il en soit, on ne peut pas garantir que des interférences ne se produiront pas dans certaines installations. Si l'appareil est à l'origine de nuisances vis-à-vis de la réception de la radio ou de la télévision, ce que l'on peut déterminer en l'allumant puis en l'éteignant, il est recommandé à l'utilisateur de prendre l'une des mesures suivantes pour tenter de remédier à ces interférences :

- réorientez ou changez l'antenne réceptrice de place ;
- éloignez l'appareil du récepteur ;
- branchez l'appareil à une prise appartenant à un circuit différent de celui du récepteur ;
- consultez le fournisseur ou un technicien radiotélévision expérimenté.

## Avis : Câbles blindés

Des câbles blindés doivent être utilisés pour la connexion avec d'autres appareils informatiques afin de conserver la conformité aux normes FCC.

## Avis : Appareils périphériques

Seuls des périphériques (appareils entrée/sortie, terminaux, imprimantes) certifiés comme étant conformes aux limites de la classe B peuvent être connectés à cet appareil. Le fonctionnement avec des périphériques non certifiés causera probablement nuisances vis-à-vis de la réception de la radio ou de la télévision.

## Attention

Les changements ou modifications qui ne seraient pas expressément approuvés par le fabricant, pourraient faire perdre à l'utilisateur le droit à faire fonctionner l'appareil qui est décerné par la Federal Communications Commission.

## Conditions d'utilisation

Cet appareil est conforme à l'article 15 des Réglementations de la FCC. Le fonctionnement est sous réserve des deux conditions suivantes : (1) cet appareil ne doit pas provoquer d'interférences nuisibles, et (2) cet appareil doit accepter toute interférence reçue, y compris des interférences qui peuvent provoquer un fonctionnement non désiré.

## Notice: Canadian users

This Class B digital apparatus meets all requirements of the Canadian Interference-Causing Equipment Regulations.

## Remarque à l'intention des utilisateurs canadiens

Cet appareil numérique de la classe B respecte toutes les exigences du Règlement sur le matériel brouilleur du Canada.

## Avis pour le modem

### FCC

Cet appareil est conforme à l'article 68 des Réglementations de la FCC. Une étiquette sur la face inférieure du modem contient, entre autres informations, le numéro d'enregistrement à la FCC et le REN (numéro d'équivalence de sonnerie) pour cet appareil. Vous devez fournir ces informations à la demande de votre société de téléphone.

Si l'équipement téléphonique cause des nuisances au réseau téléphonique, la société de téléphone peut interrompre votre service temporairement. Si possible, vous serez informé préalablement. Mais si une notification préalable n'est pas possible, vous serez informé dès que possible. Vous serez également informé de votre droit d'enregistrer une plainte auprès de la FCC.

Votre société de téléphone peut apporter des modifications à ses installations, ses équipements, son organisation, ou ses procédures, qui pourraient avoir une influence sur le bon fonctionnement de votre équipement. Si c'est le cas, vous en serez informé préalablement pour maintenir un service téléphonique sans interruption.

Si cet équipement présente des problèmes de fonctionnement, déconnectez-le de la ligne téléphonique pour déterminer s'il est la cause du problème. Si l'équipement cause le problème, arrêtez son utilisation et contactez votre revendeur.

## CTR 21

Cet appareil a été approuvé [décision du conseil 98/482/EC - « CTR 21 »] pour une connexion de terminal simple paneuropéenne au réseau téléphonique public commuté (RTPC). Cependant, du fait de différences entre les RTPC fournis dans les différents pays, l'approbation, par elle-même, ne garantit pas un bon fonctionnement à chaque point de terminaison du RTPC. En cas de problème, vous devez contacter en premier le fournisseur de votre appareil.

## Consignes de sécurité importantes

Lisez ces instructions avec attention. Conservez-les pour des références futures.

- 1** Conformez-vous aux consignes et avertissements indiqués sur cet appareil.
- 2** Débranchez l'alimentation secteur avant tout nettoyage. N'utilisez pas de liquide ou d'aérosol de nettoyage. Utilisez un chiffon légèrement humide.
- 3** N'utilisez pas cet appareil près d'une source d'eau.
- 4** Ne placez pas cet appareil sur un chariot, un support ou une table instables. Une chute risque d'endommager gravement l'appareil.
- 5** Les fentes et ouvertures de l'unité centrale (panneau arrière ou fond) sont prévues pour la ventilation et ne doivent jamais être obstruées ou bloquées pour assurer le bon fonctionnement de l'appareil et éviter tout risque de surchauffe. L'appareil ne doit jamais être placé sur un lit, un divan, une couverture ou toute autre surface similaire susceptible d'obstruer les ouvertures. Il ne doit jamais être placé à proximité ou au contact d'un radiateur ou d'une source de chaleur. Il ne doit pas être placé dans une installation encastrée à moins qu'une ventilation suffisante ne soit assurée.
- 6** L'alimentation électrique de l'appareil doit être conforme aux caractéristiques figurant sur l'étiquette d'identification. En cas de doute, consultez votre revendeur ou la compagnie d'électricité appropriée.
- 7** Ne placez aucun objet sur le câble d'alimentation et installez l'appareil en dehors des zones de passage.
- 8** Lors de l'utilisation éventuelle d'une rallonge, assurez-vous que l'ampérage total des appareils reliés par la rallonge reste dans les limites admises. De même, vérifiez que l'ampérage de tous les appareils reliés à une même prise secteur ne dépasse pas la valeur du fusible.
- 9** N'enfoncez jamais d'objets dans les fentes de l'unité centrale car ils pourraient entrer en contact avec des points de voltage ou court-circuiter des éléments, d'où un risque d'incendie ou d'électrocution. Ne renversez jamais de liquide, quel qu'il soit, sur l'appareil.

- 10** N'essayez jamais de réparer vous-même cet appareil : l'ouverture ou la dépose du panneau supérieur vous expose à divers risques, électrocution notamment. L'entretien doit être confié à un spécialiste.
- 11** Débranchez l'appareil et adressez-vous au service après-vente dans les cas suivants :
  - a** Lorsque le cordon d'alimentation est endommagé ou dénudé.
  - b** Un liquide a été renversé dans l'appareil.
  - c** Le produit a été exposé à la pluie ou à de l'eau.
  - d** L'appareil ne fonctionne pas correctement bien que les consignes d'installation aient été respectées. Effectuez uniquement les réglages indiqués dans les consignes d'installation ; d'autres réglages incorrects risquent de provoquer des dommages nécessitant l'intervention prolongée d'un technicien qualifié.
  - e** L'appareil est tombé ou le châssis a été endommagé.
  - f** Les performances de l'appareil deviennent irrégulières, indiquant la nécessité du recours au S.A.V.
- 12** Utilisez uniquement une batterie du même type que celle recommandée pour l'appareil. L'utilisation d'une autre batterie peut présenter un risque d'incendie ou d'explosion. Demandez à un technicien qualifié de remplacer la batterie.
- 13** Avertissement ! Une batterie incorrectement manipulée risque d'exploser. Vous ne devez jamais la démonter, ni l'exposer au feu. Placez-la hors de portée des enfants et mettez rapidement une batterie usée au rebut.
- 14** Utilisez uniquement le type approprié de câble d'alimentation (fourni dans la boîte d'accessoires) pour cet appareil. Il doit être détachable, de type : Listé UL/certifié CSA, type SPT-2, classé 7A 125V minimum, approuvé VDE ou équivalent. La longueur ne doit pas dépasser 4,6 mètres (15 pieds).

## Déclaration de conformité laser

Le lecteur de CD ou DVD utilisé avec cet ordinateur est à produit à laser. L'étiquette de classification du lecteur (montrée ci-dessous) est située sur le lecteur ou graveur.

**CLASS 1 LASER PRODUCT**

**CAUTION: INVISIBLE LASER RADIATION WHEN OPEN. AVOID EXPOSURE TO BEAM.**

**APPAREIL A LASER DE CLASSE 1**

**ATTENTION: RADIATION DU FAISCEAU LASER INVISIBLE EN CAS D'OUVERTURE. ÉVITER TOUTE EXPOSITION AUX RAYONS.**

LUOKAN 1 LASERLAITE LASER KLASSE 1

**VORSICHT:** UNSICHTBARE LASERSTRAHLUNG, WENN ABDECKUNG GEÖFFNET  
NICHT DEM STRAHL AUSSETZEN

PRODUCTO LÁSER DE LA CLASE I

**ADVERTENCIA:** RADIACIÓN LÁSER INVISIBLE AL SER ABIERTO. EVITE  
EXPONERSE A LOS RAYOS.

## Déclaration de la batterie au lithium

### CAUTION

Danger of explosion if battery is incorrectly replaced. Replace only with the same or equivalent type recommended by the manufacturer. Discard used batteries according to the manufacturer's instructions.

### AVERTISSEMENT

Danger d'explosion si la batterie est remplacée de manière incorrecte. Ne remplacez que qu'avec le même type ou équivalent tel que recommandé par le fabricant. Disposez des batteries usées selon les instructions du fabricant.

## Déclaration de préparation An 2000

L'ordinateur notebook TravelMate 220/260 porte le logo « Hardware NSTL Tested Year 2000 Compliant » de NSTL, qui certifie qu'il a été testé par NSTL avec le test YMark2000, et s'est révélé être conforme aux standards de conformité matérielle pour l'An 2000.



Pour de plus amples détails, consultez le Centre de ressources An 2000 d'Acer (<http://global.acer.com/service/pcy2000.html>)

## Déclaration sur les pixels de l'écran LCD

L'écran LCD est produit avec des techniques de fabrication à haute précision. Néanmoins, certains pixels parfois avoir des ratés ou apparaître comme étant des points noirs ou rouges. Ceci n'a pas d'effet sur l'image enregistrée et ne constitue pas un dysfonctionnement.

## Avis de protection du droit d'auteur de Macrovision

Ce produit incorpore une technologie de protection du droit d'auteur qui est protégée par des déclarations de méthode de certains brevets U.S. et d'autres droits de propriété intellectuelle appartenant à Macrovision Corporation et d'autres propriétaires légitimes. L'utilisation de cette technologie de protection du droit d'auteur doit être autorisée par Macrovision Corporation, et est destinée à l'utilisation domestique et autres utilisations limitées à moins d'une autorisation implicite de Macrovision Corporation. L'ingénierie à rebours et le désassemblage sont interdits.

Déclarations d'appareil des brevets U.S. Nos. 4,631,603, 4,577,216, 4,819,098, et 4,907,093 pour une utilisation domestique limitée seulement.

# Index

## A

- Accès média
  - indicateur d'activation 11
- Adaptateur secteur
  - prendre soin v
- Affichage
  - dépannage 47, 48
  - Touches spéciales 15
- Aide
  - manuel en ligne iv
  - Services en ligne 55
- Arrêt Défil 12
- Audio 23
  - contrôle du volume 23
  - dépannage 48
- Avis
  - préparation An 2000 69
  - protection du droit d'auteur du DVD 70

## B

- Baie AcerMedia 20
  - échange 35
  - installation et retrait 35
- Batterie
  - indicateur de charge 11
  - prendre soin vi

## C

- Carte PC 38
  - éjection 38
  - insertion 38
- CD
  - dépannage 49
- CD-ROM
  - dépannage 49
  - éjection 20
  - éjection manuelle 49
- Clavier 12
  - dépannage 50
  - pavé numérique intégré 13
  - touches de verrouillage 12
  - Touches spéciales 14
  - Touches Windows 14

## D

- dépannage 46
  - conseils 52
- Diodes 11
- Disque dur 20
- Disquette
  - éjection 22
  - insertion 22
- DVD 21
  - dépannage 49

## E

- Entretien
  - Adaptateur secteur v
  - Batterie vi
  - Ordinateur v
- Ethernet 36
- Euro 16

## F

- FAQ. Voir Foire aux questions
- Films DVD
  - lecture 21
- Foire aux questions 47

## G

- Garantie
  - Garantie internationale du voyageur 55

## H

- Haut-parleurs
  - dépannage 48
  - touche spéciale 16

## I

- imprimante
  - dépannage 50
- Indicateurs d'état 11
- Indicateurs lumineux 11
- ITW. Voir Garantie

## L

- Lecteur de disquettes
  - dépannage 49
- Luminosité
  - Touches spéciales 16

## M

- Mémoire

- installation 40– 41
- mise à niveau 39
- Messages
  - erreur 52
- Messages d'erreur 52
- Mode d'Hibernation
  - touche spéciale 15
- Mode de Réserve
  - indicateurs d'état 11
  - touche spéciale 15
- Modem 36
- Mot de passe 30
  - types 30

## N

- Nettoyage
  - Ordinateur vi
- Notebook Manager 42
  - touche spéciale 15

## O

- Options
  - mémoire additionnelle 39
- Ordinateur
  - claviers 12
  - courts déplacements 25
  - déconnexion 25
  - dépannage 46
  - emporter à la maison 26
  - en réunion 26
  - fonctionnalités 3, 9
  - indicateur d'activation 11
  - indicateurs 11
  - mise en place d'un bureau à la maison 27
  - mise hors tension iv
  - Nettoyage vi
  - performance 9
  - prendre soin v
  - Sécurité 30
  - voyage avec l'ordinateur 28
  - voyage international 29

## P

- Pavé numérique
  - intégré 13
  - Verr Num 13
- Ports 36
- POST (test automatique à la mise sous

- tension) 43
- Problèmes 47
  - Affichage 47, 48
  - CD 49
  - CD-ROM 49
  - Clavier 50
  - démarrage 47
  - dépannage 46
  - Disquette 49
  - DVD 49
  - imprimante 50
  - Lecteur de disquettes 49
  - souris série 50

## Q

- Questions
  - configuration du lieu d'appel 50
  - plusieurs périphériques PS/2 50

## R

- Réseau 36

## S

- Sécurité
  - Avis FCC 65
  - avis pour le modem 66
  - CD-ROM 68
  - encoche de sécurité 30
  - instructions générales 67
  - mots de passe 30
- Service
  - quand appeler vi
- Services en ligne 55
- Souris
  - dépannage 50
- Spécifications 58
- Stockage 20
  - Baie AcerMedia 20
  - Disque dur 20
- Support
  - informations 55

## T

- Touches spéciales 14
- Touches Windows 14
- Touchpad 18
  - touche spéciale 15
  - utilisation 18– 19



**U**

USB 37

Utilitaire du BIOS 43

**V**

Verr Maj 12

indicateur d'activation 11

Verr Num 12

indicateur d'activation 11

Volume

contrôle 23

Voyage

international 29

local 28

Vue

arrière 6

avant 4

droite 5

gauche 4

Vue frontale 3