

Séria Aspire 5510

Užívateľská príručka

Copyright © 2005. Acer Incorporated.
Všetky práva vyhradené.

Užívateľská príručka série Aspire 5510
Pôvodné vydanie: Júl 2005

V informáciách obsiahnutých v tejto publikácii môžu byť pravidelne vykonávané zmeny alebo revízie bez povinnosti oboznamovať s nimi akúkoľvek osobu. Takéto zmeny budú začlenené do nových vydaní tejto príručky alebo doplnkových dokumentov a publikácií. Táto spoločnosť nevyjadruje záruky, slovné ani odvodené, pokiaľ ide o obsah tejto publikácie a výslovne sa zrieka implicitných záruk predajnosti alebo spôsobilosti na zvláštny účel.

Číslo modelu, sériové číslo a informácia o dátume a mieste zakúpenia sú uvedené nižšie. Sériové číslo a číslo modelu je vyznačené na štítku prilepenom na vašom počítači. Všetok písomný styk týkajúci sa vášho výrobku by mal obsahovať sériové číslo, číslo modelu a informáciu o zakúpení.

Žiadna časť tejto publikácie nemôže byť reprodukováaná, ukladaná v systéme rešerší alebo odovzdávaná, v žiadnej podobe alebo akokoľvek inak, elektroniccky, mechanicky, fotokópiou, nahrávaním alebo inak, bez predchádzajúceho súhlasu od spoločnosti Acer.

Prenosný počítač série Aspire 5510

Číslo modelu: _____

Sériové číslo: _____

Dátum zakúpenia: _____

Miesto zakúpenia: _____

Acer a logo Acer sú registrované obchodné známky Acer Incorporated. Ostatné názvy výrobkov alebo obchodné známky sú použité len na identifikačné účely a patria príslušným spoločnostiam.

Pokyny na likvidáciu

Po vyradení z prevádzky toto elektronické zariadenie nezahadzujte do odpadu. V záujme minimalizovania dopadov na životné prostredie a jeho ochrany prosím recyklujte.

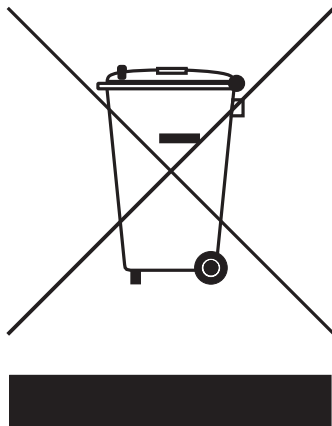

USA

Pre elektronické produkty vybavené LCD/CRT monitorom alebo obrazovkou:

Svetelné zdroje obsiahnuté v tomto výrobku obsahujú ortuť a musia byť recyklované alebo s nimi musí byť naložené v súlade s miestnymi, štátnymi alebo federálnymi zákonmi. Pre ďalšie informácie kontaktujte electronic industries alliance na www.eiae.org. Informácie o nakladaní so svetelnými zdrojmi nájdete na www.lamprecycle.org.



Hneď na úvod

Radi by sme vám poďakovali za rozvoj prenosných počítačov série Aspire - vašej voľby pre vaše mobilné počítačové potreby.

Vaše príručky

Aby sme vám pomohli s používaním Aspire, vytvorili sme pre vás sadu príručiek:



V prvom rade plagát **Práve začíname...**, ktorý vám pomôže začať s nastavením vášho počítača.



Obsahom tlačenej **Užívateľskej príručky** sú základné funkcie a vlastnosti vášho nového počítača. Informácie o tom, ako vám počítač pomôže byť produktívnejší, nájdete v **AcerSystem User's Guide**. Táto príručka obsahuje podrobné informácie o systémových programoch, obnove dát, možnostiach rozšírenia a riešenie problémov. Okrem toho obsahuje informácie o záruke a všeobecné vyhlásenia k predpisom a bezpečnosti. Je dostupná vo formáte PDF a je umiestnená vo vašom prenosnom počítači. Ak si chcete pozrieť jej obsah, postupujte podľa nasledovných krokov:

- 1 Kliknite na **Štart, Všetky programy, AcerSystem**.
- 2 Kliknite na **AcerSystem User's Guide**.

Poznámka: Prezeranie súboru vyžaduje Adobe Reader. Ak na vašom počítači nie je Adobe Reader nainštalovaný, kliknutím na **AcerSystem User's Guide** sa najprv spustí inštalácia programu Adobe Reader. Inštaláciu dokončíte podľa inštrukcií, ktoré uvidíte na obrazovke. Inštrukcie ako používať Adobe Reader nájdete v menu **Pomocník a Podpora**.

Základy starostlivosti a tipy na používanie počítača

Zapnutie a vypnutie počítača

Ak chcete zapnúť počítač, jednoducho stlačte a pusťte tlačidlo Power, ktoré sa nachádza pod LCD obrazovkou, vedľa kláves rýchleho spustenia. Umiestnenie tlačidla Power si pozrite v "**Pohľad spredu**" na strane 11.

Ak chcete počítač vypnúť, použite jeden z týchto spôsobov:

- Použite príkaz systému Windows Vypnúť
Kliknite na **Štart, Vypnúť počítač**, potom kliknite na **Vypnúť**.
- Použite tlačidlo Power
Počítač je možné taktiež vypnúť zatvorením veka obrazovky alebo stlačením klávesovej skratky pre režim spánku **<Fn> + <F4>**.



Poznámka: Ak nie je možné počítač vypnúť bežným spôsobom, stlačte a podržte tlačidlo Power dlhšie ako štyri sekundy. Keď vypnete počítač a chcete ho znova zapnúť, počkajte najmenej dve sekundy pre jeho opätovným zapnutím.

Starostlivosť o počítač

Počítač vám bude slúžiť tak dobre, ako sa budete o neho starať.

- Nevystavujte počítač priamemu slnečnému svetlu. Neumiestňujte ho do blízkosti zdrojov tepla, napríklad radiátorov.
- Nevystavujte počítač teplotám nižším než 0 °C (32 °F) alebo vyšším ako 50 °C (122 °F).
- Vyvarujte sa pôsobeniu magnetických polí na počítač.
- Nevystavujte počítač pôsobeniu dažďa alebo vlhka.
- Nelejte na počítač vodu alebo inú kvapalinu.
- Chráňte počítač pred silným otrasom a vibráciou.
- Nevystavujte počítač pôsobeniu prachu a špiny.
- Nikdy neumiestňujte žiadne predmety na počítač.
- Obrazovku počítača zatvárajte opatrne.
- Nikdy neumiestňujte počítač na nerovné plochy.

Starostlivosť o AC adaptér

Tu je niekoľko rád k starostlivosti o AC adaptér:

- Nezapájajte adaptér do žiadneho iného zariadenia.
- Nestúpajte na kábel napájania ani na neho neumiestňujte žiadne ťažké predmety. Kábel napájania a ostatné káble umiestňujte tak, aby nikomu neprekážali.
- Pri odpájaní napájacieho kábla ho naťahajte za kábel, ale za zástrčku.
- Ak používate predlžovací kábel, celková prúdová kapacita pripojeného zariadenia by nemala prekročiť prúdovú kapacitu kábla. Taktiež celková kapacita všetkých zariadení zapojených do elektrickej zásuvky nesmie prekročiť kapacitu poistky.

Starostlivosť o batériu

Zopár rád k starostlivosti o batériu:

- Používajte len batérie rovnakého typu. Pred vyberaním alebo výmenou batérie počítač vypnite.
- Batérie nerozoberajte. Ukladajte ich mimo dosah detí.
- Použité batérie likvidujte podľa vašich miestnych predpisov. Ak je možné, recyklujte ich.

Čistenie a údržba

Keď čistíte počítač, postupujte nasledovne:

- 1 Vypnite počítač a vyberte batériu.
- 2 Odpojte AC adaptér.
- 3 Používajte mäkkú navlhčenú tkaninu. Nepoužívajte tekuté ani aerosólové čistiace prostriedky.

Ak sa prihodí jedna z týchto vecí:

- počítač spadol alebo bol poškodený;
- počítač nepracuje obvyklým spôsobom

Pozrite si prosím **"Často kladené otázky" na strane 34.**

Upozornenie

Zmeny alebo úpravy výslovne neschválené výrobcom môžu obmedziť oprávnenia užívateľov zaručené Federálnou komisiou pre komunikácie (FCC) používať tento počítač.

Podmienky používania

Toto zariadenie spĺňa Časť 15 Smerníc FCC. Prevádzka je viazaná na splnenie nasledovných dvoch podmienok: (1) Toto zariadenie nesmie spôsobovať škodlivé rušenie a (2) Toto zariadenie musí odolávať akémukoľvek prijímanému rušeniu, ktoré môže spôsobiť nežiadúcu činnosť.

Užívateľia sú povinní dodržiavať bezpečnostné pokyny týkajúce sa rádiových frekvencií na zariadeniach s bezdrôtovou technológiou, ktoré obsahuje užívateľská príručka každého zariadenia vybaveného rádiovými frekvenciami.

Nesprávna inštalácia alebo neodsúhlasené používanie môže spôsobiť neželané rušenie rádiokomunikácií. Nedovolená manipulácia s internou anténou spôsobí stratu certifikátu FCC a vašej záruky.

Aby sa zabránilo rušeniu licencovanej služby, toto zariadenie je určené na prevádzku vo vnútri a inštalácia vo vonkajšom prostredí je predmetom povolenia.

Ak chcete ďalšie informácie o našich produktoch, službách a podpore, navštívte prosím našu webovú stránku: <http://global.acer.com>.

Pokyny na likvidáciu	iii
Hneď na úvod	iv
Vaše príručky	iv
Základy starostlivosti a tipy na používanie počítača	iv
Zapnutie a vypnutie počítača	iv
Starostlivosť o počítač	v
Starostlivosť o AC adaptér	v
Starostlivosť o batériu	vi
Čistenie a údržba	vi
Acer Empowering Technology	1
Acer eDataSecurity Management	2
Acer eLock Management	3
Acer ePerformance Management	4
Acer eRecovery Management	5
Acer eSettings Management	6
Acer eNet Management	7
Acer ePower Management	8
Acer ePresentation Management	10
Spoznajte Aspire	11
Pohľad spredu	11
Pohľad spredu (zatvorený)	12
Pohľad zľava	13
Pohľad sprava	13
Pohľad zozadu	14
Pohľad zdola	15
Vlastnosti	16
Kontrolky	20
Tlačidlá rýchleho spustenia	21
Dotyková plocha	22
Základy používania dotykovej plochy	22
Používanie klávesnice	24
Lock klávesy a vstavaná číselná klávesnica	24
Klávesy Windows	25
Klávesové skratky	25
Špeciálne klávesy	27
Vysúvanie optickej mechaniky (CD alebo DVD)	28
Používanie bezpečnostného zámku počítača	28
Zvuk	29
Nastavenie hlasitosti	29
Používanie systémových utilít	30
Acer Gridvista (s podporou dvoch obrazoviek)	30
Launch Manager	32
Norton AntiVirus	33
Často kladené otázky	34
Vyžiadanie služby	37
Medzinárodná záruka cestovateľa (ITW)	37
Predtým než nám zavoláte	37

Obsah

Acer Arcade (pre vybrané modely)	38
Klávesové skratky Arcade	39
Režim InstantOn Arcade	39
48-tlačidlové diaľkové ovládanie	40
Funkcie diaľkového ovládania	41
Malé diaľkové ovládanie	43
Hľadanie a prehrávanie obsahu	44
Settings (Nastavenie)	44
Ovládacie prvky Arcade	45
Ovládacie prvky navigácie	45
Ovládacie prvky prehrávania	45
Virtual keyboard (Virtuálna klávesnica)	46
Background mode (Režim pozadia)	46
Cinema (Film)	47
Snapshot (Zosnímanie)	48
Album	48
Editing Pictures (Úprava obrázkov)	49
Slide Show Settings (Nastavenie prehliadky)	49
Video	49
Prehrávanie video súboru	49
Editing video (Úprava videa)	50
Snapshot (Zosnímanie)	50
Editing video (Úprava videa)	50
Music (Hudba)	51
TV (u vybraných modelov)	51
Time-Shifting TV (Časový posun TV)	52
Recorded TV (Zaznamenaná TV)	52
Scheduling recordings (Plánovanie nahrávania)	53
TV preview (Náhľad TV)	53
Program guide (Programová príručka)	53
Find program (Nájsť program)	53
TV settings (Nastavenie TV)	53
Používanie funkcií teletextu	54
Vytvoriť DVD	55
Vytváranie CD/DVD	55
Vezmite si svoj prenosný počítač so sebou	56
Odpojenie od stolného počítača	56
Prenášanie	56
Príprava počítača	56
Čo so sebou na schôdzky	57
Prenášanie počítača domov	57
Príprava počítača	57
Čo vziať so sebou	57
Zvláštne opatrenia	58
Používanie v domácej kancelárii	58
Cestovanie s počítačom	58
Príprava počítača	58

Čo vziať so sebou	58
Zvláštne opatrenia	59
Medzinárodné cesty s počítačom	59
Príprava počítača	59
Čo vziať so sebou	59
Zvláštne opatrenia	59
Zabezpečenie počítača	60
Používanie bezpečnostného zámku počítača	60
Používanie hesiel	60
Zadávanie hesiel	61
Nastavenie hesiel	61
Možnosti rozšírenia	62
Možnosti pripojenia	62
Fax/data modem	62
Zabudovaná funkcia siete	63
Univerzálna sériová zbernica (USB)	63
Port IEEE 1394	64
Slot PC Card	64
Inštalácia pamäte	66
Pripojenie TV a AV káblov	67
Utilita BIOS	69
Zavádzacia sekvencia	69
Zapnutie obnovy z disku na disk	69
Heslo	70
Používanie softvéru	70
Prehrávanie DVD filmov	70
Správa napájania	71
Acer eRecovery Management	72
Vytvoriť zálohu	72
Obnoviť zo zálohy	73
Vytvoriť CD obraz predvoleného nastavenia	73
Preinštalovať zbalený softvér bez CD	74
Zmeniť heslo	74
Riešenie problémov	75
Tipy na riešenie problémov	75
Hlásenia o chybách	75
Predpisy a poznámky o bezpečnosti	77
Splnenie smerníc ENERGY STAR	77
Prehlásenie FCC	77
Vyhlásenia k modemu	78
Dôležité bezpečnostné pokyny	78
Prehlásenie o kompatibilite laserového zariadenia	80
Prehlásenie o LCD pixel	80
Upozornenie o ochrane autorských práv Macrovision	81
Regulačné prehlásenie k rádiovému zariadeniu	81
Všeobecné	81
Európska únia (EÚ)	81

Bezpečnostné požiadavky FCC RF	82
Kanada - Licencia vybraných zariadení s nízkym napätím (RSS-210)	83
Federal Communications Comission	
Declaration of Conformity	84
Declaration of Conformity for CE Marking	85
Register	86

Acer Empowering Technology

Novátorská technológia Acer Empowering Technology zjednodušuje prístup k často používaným funkciám a správe vášho nového prenosného počítača Acer.

Vyznačuje sa ôsmimi šikovnými aplikáciami:

- **Acer eDataSecurity Management** zabezpečuje dáta heslami a pokročilými kódovacími algoritmi.
- **Acer eLock Management** obmedzuje prístup k externým úložným médiám.
- **Acer ePerformance Management** zvyšuje výkon systému optimalizáciou miesta na disku, pamäte a nastavenia registrov.
- **Acer eRecovery Management** flexibilne, spoľahlivo a kompletne zálohuje/obnovuje.
- **Acer eSettings Management** umožňuje ľahký prístup k systémovým informáciám a nastaveniu.
- **Acer eNet Management** inteligentne spravuje prístup k sieti.
- **Acer ePower Management** zvyšuje výkon batérie pomocou prispôsobivých používateľských profilov.
- **Acer ePresentation Management** slúži na pripojenie projektora a pohodlné nastavenie obrazovky.



Ďalšie informácie nájdete po spustení menu Empowering Technology klávesou < e >, potom kliknite na príslušnú aplikáciu a zvolte funkciu Help (Pomocník).

Acer eDataSecurity Management

Acer eDataSecurity Management je šikovná aplikácia na šifrovanie súborov, ktorá ochráni prístup k vašim súborom neautorizovanými osobami. Je vhodne integrovaná do Prieskumníka Windows ako jeho rozšírenie a umožňuje tak jednoduchý a rýchly prístup k šifrovaniu/dešifrovaniu dát, podporuje aj šifrovanie v programoch MSN Messenger a Microsoft Outlook v reálnom čase.

Na šifrovanie/dešifrovanie súborov možno použiť dve heslá: heslo správcu a súborové heslo. Heslo správcu je "hlavné" heslo, ktoré umožňuje dešifrovanie ktoréhokolvek súboru vo vašom systéme; súborové heslo sa priradzuje pri šifrovaní jednotlivého súboru.

Sprievodca nastavením aplikácie Acer eDataSecurity Management vás vyzve na zadanie hesla správcu a východzieho súborového hesla. Toto východzie súborové heslo sa použije ako východzie pri šifrovaní súborov alebo si zvolíte pri šifrovaní súboru svoje vlastné súborové heslo.



Poznámka: Heslo, ktorým sa šifruje súbor, je jedinečný kľúč, ktorý systém potrebuje na jeho dešifrovanie. Ak stratíte heslo, jediným ďalším kľúčom schopným dešifrovať súbor je heslo správcu. Ak stratíte obidve heslá, nebude už možné váš zašifrovaný súbor dešifrovať! **Zabezpečte všetky súvisiace heslá!**



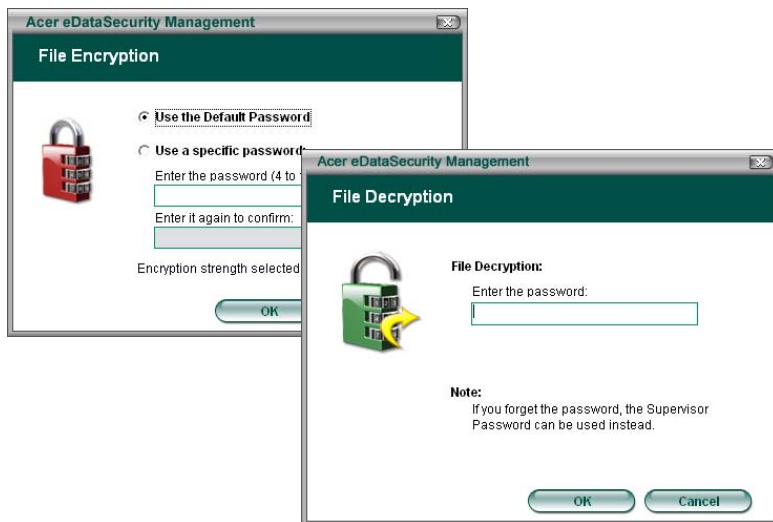

Acer eLock Management

Acer eLock Management je bezpečnostná aplikácia, ktorá vám umožňuje zamknúť vymeniteľné jednotky, optické a disketové mechaniky, aby nemohli byť vaše dáta od cudzené, keď necháte notebook bez dozoru.

- Removable data devices (Vymeniteľné jednotky) — do tejto skupiny radíme USB disky, USB kľúče, USB pamäte, USB mp3 prehrávače, USB čítačky pamäťových kariet, disky IEEE 1394 a všetky ostatné vymeniteľné diskové jednotky, ktoré možno do systému nainštalovať ako systém súborov.
- Optical drive devices (Optické mechaniky) — všetky druhy CD-ROM alebo DVD-ROM mechaník.
- Floppy disk drives (Disketové mechaniky) — len 3,5" diskety.

Ak chcete aktivovať aplikáciu Acer eLock Management, musí byť najprv nastavené heslo. Po nastavení hesla ho možno použiť na zamknutie ktoréhokoľvek z týchto zariadení. Zámok bude aktivovaný okamžite, bez nutnosti reštartovať systém, a zostane aktívny aj po reštartovaní systému, dokiaľ nebude odomknutý.

Ak nenastavíte heslo, aplikácia Acer eLock Management sa vráti do počiatočného stavu, kedy neboli aktívne žiadne zámky.



Poznámka: Ak stratíte svoje heslo, neexistuje spôsob ako zariadenie odomknúť, okrem preformátovania vášho prenosného počítača alebo zásahu v servisnom stredisku Acer. Uistite sa, že si svoje heslo pamätáte alebo si ho zapíšte.



Acer ePerformance Management

Acer ePerformance Management je nástroj na optimalizáciu systému, ktorým zvýšite výkon svojho prenosného počítača Acer. Je vybavený nasledovnými možnosťami zvýšenia výkonu systému:

- Memory optimization (Optimalizácia pamäte) — uvoľňuje nepoužívanú pamäť a kontroluje jej využitie.
- Disk optimization (Optimalizácia disku) — odstraňuje nepotrebné položky a súbory.
- Speed optimization (Optimalizácia rýchlosti) — vylepšuje využitie a výkon vášho systému Windows XP.

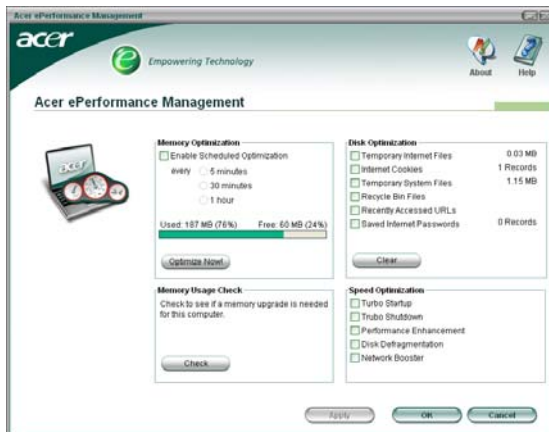

Acer eRecovery Management

Acer eRecovery Management je výkonná aplikácia, s ktorou nebudú výrobcom poskytnuté disky obnovy potrebné. Aplikácia Acer eRecovery Management je umiestnená v skrytom oddieli na vašom systémovom pevnom disku. Užívateľom vytvorené zálohy sa ukládajú na jednotke D:\. Aplikácia Acer eRecovery Management je vybavená týmito funkciami:

- Ochrana heslom.
- Obnova aplikácií a ovládačov.
- Záloha obrazu/dát:
 - Záloha na pevný disk (systémový bod obnovy).
 - Zálohovanie na CD/DVD.
- Nástroje na obnovu obrazu/dát:
 - Obnova zo skrytého oddielu (východzí stav od výroby).
 - Obnova z pevného disku (užívateľom definovaný systémový bod obnovy).
 - Obnova z CD/DVD.



Ďalšie informácie nájdete v časti "**Acer eRecovery Management**" na strane 72 v **AcerSystem User's Guide**.



Poznámka: Ak nebolo k počítaču dodané Recovery CD (CD obnovy) alebo System CD (Systémové CD), použite prosím funkciu programu Acer eRecovery Management "System backup to optical disk (Záloha systému na optický disk)", pomocou ktorej je možné zaznamenať na CD alebo DVD záložný obraz. V záujme zabezpečenia úspešnej obnovy systému pomocou CD alebo programu Acer eRecovery Management odpojte všetky periférne zariadenia (okrem externej optickej mechaniky Acer, ak je ňou váš počítač vybavený), vrátane Acer ezDock.

Acer eSettings Management

Acer eSettings Management umožňuje prezeranie parametrov hardvéru a sledovanie fyzického stavu systému. Okrem toho umožňuje Acer eSettings Management optimalizovať operačný systém Windows, takže bude váš počítač pracovať rýchlejšie, plynulejšie a lepšie.

Acer eSettings Management taktiež:

- Poskytuje jednoduché grafické prostredie, takže orientácia v programe je nenáročná.
- Zobrazuje všeobecný stav systému a pokročilé monitorovanie pre skúsených užívateľov.
- Zaznamenáva odobratie a pridanie novej hardvérovej komponenty.
- Umožňuje prenos osobných nastavení.
- Uchováva záznam s históriou všetkých varovných hlásení, ktoré sa vyskytli.



Acer eNet Management

Acer eNet Management vám pomôže rýchlo a ľahko sa pripojiť do káblových alebo bezdrôtových sietí. Prístup do tejto aplikácie je možný buď po kliknutí na ikonu "Acer eNet Management" na vašom prenosnom počítači alebo cez ponuku Štart. Je možné tiež nastaviť, aby sa aplikácia Acer eNet Management spúšťala automaticky po zapnutí počítača.

Acer eNet Management automaticky zistí najlepšie nastavenie nového umiestnenia a umožňuje po kliknutí pravým tlačidlom na ikonu na paneli úloh možnosť manuálneho nastavenia, ktoré zodpovedá vašim potrebám.

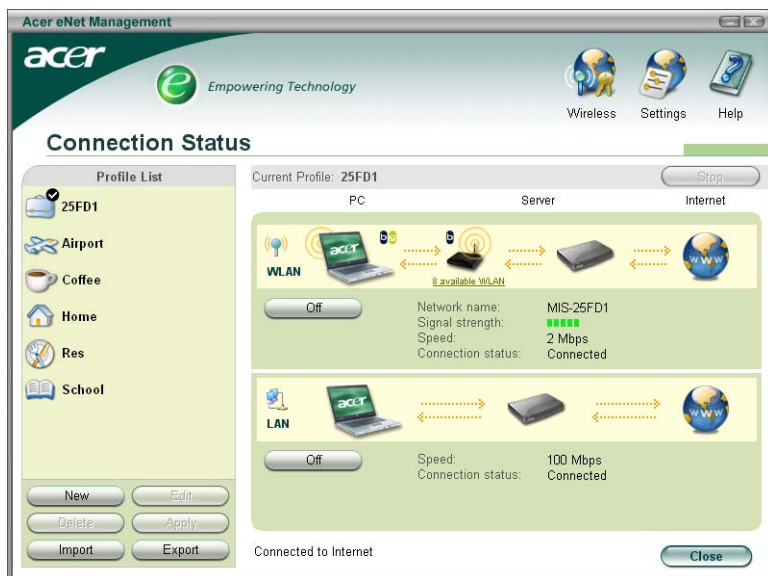

Acer eNet Management dokáže uložiť nastavenie siete podľa umiestnenia do profilu a automaticky použiť príslušný profil, keď sa presuniete z jedného miesta v sieti na iné. Uložené nastavenie obsahuje nastavenie pripojenia k sieti (nastavenie IP a DNS, podrobnosti o prístupovom bode bezdrôtovej siete, atď.) a nastavenie východzej tlačiarne. Z dôvodu zabezpečenia aplikácia Acer eNet Management neukladá informácie o užívateľskom mene a hesle.

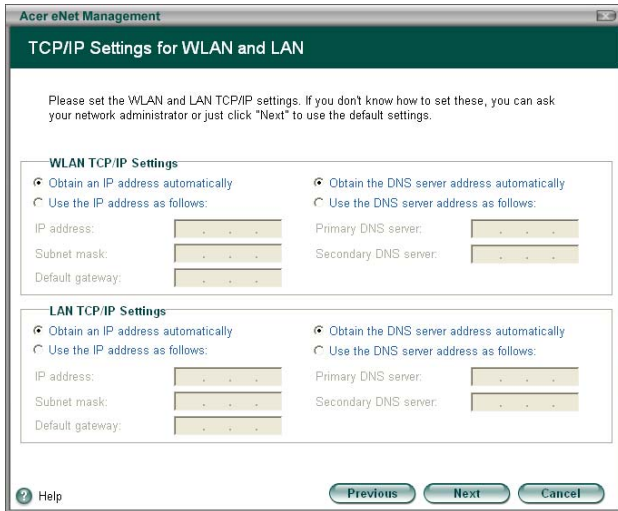

Acer ePower Management

Aplikácia Acer ePower Management je vybavená príjemným užívateľským prostredím. Aplikáciu Acer ePower Management spustíte v prostredí Empowering Technology alebo dvakrát kliknete na ikonu Acer ePower Management v lište úloh.

AC mode (AC režim)

Východzie nastavenie je "Maximum Performance (Maximálny výkon)". Môžete nastaviť rýchlosť procesora (CPU), jas LCD obrazovky a iné nastavenia, alebo zapnete/vypnete kliknutím na tlačidlá nasledovné funkcie: Bezdrôtová LAN sieť, Bluetooth, CardBus, Memory Card, Audio a Káblová LAN sieť.

DC mode (DC režim)

K dispozícii sú štyri preddefinované profily využitia — Entertainment (Zábava), Presentation (Prezentácia), Word Processing (Spracovanie textu) a Maximum Battery (Maximálna úspora batérie). Môžete taktiež definovať až tri vlastné profily.

Vytvorte novú schému napájania

- 1 Zadajte názov novej schémy.
- 2 Zvoľte použitie existujúcej schémy ako šablóny.
- 3 Vyberte si, či chcete používať AC režim (napájanie zo siete) alebo režim batérie.
- 4 Zvoľte si možnosti napájania, ktoré najviac zodpovedajú vašim potrebám a potom kliknite na OK.
- 5 Na hlavnej obrazovke sa objaví nový profil.

Stav batérie

Odhad kapacity batérie v reálnom čase založený na aktuálnom využití nájdete na paneli v ľavej dolnej časti okna.



Po kliknutí na "Advanced Settings (Pokročilé nastavenia)" môžete taktiež:

- Nastaviť alarmy.
- Znovu načítať východzie nastavenie od výrobcu.
- Zvoliť si akcie, ktoré sa vykonajú po zatvorení veka počítača a nastaviť heslá pre prístup do systému po skončení režimu spánku a pohotovosti.
- Zobrazit' informácie o aplikácii Acer ePower Management.

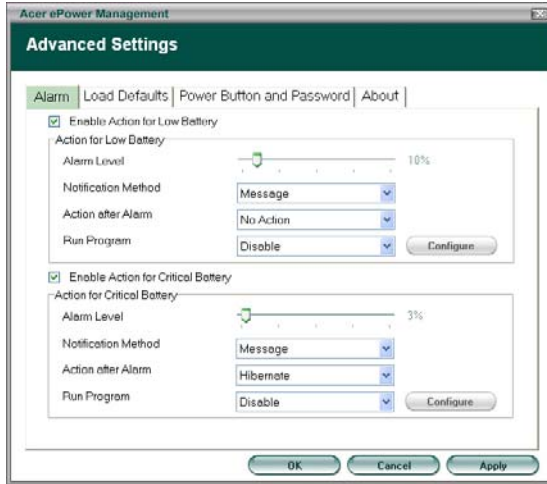

Acer ePresentation Management

Acer ePresentation Management umožňuje vybrat' si z dvou nejpopulárnějších rozlišení projektora: XGA a SVGA.

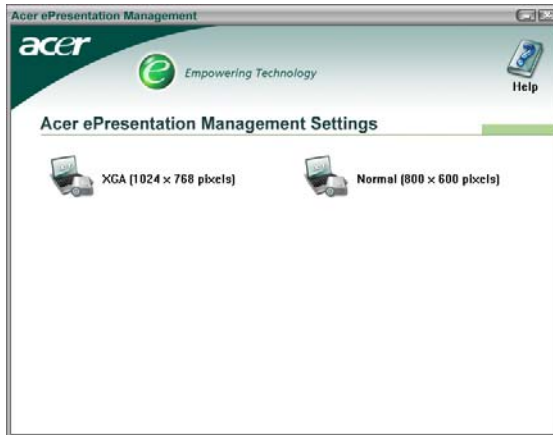

Spoznajte Aspire

Po nastavení vášho počítača podľa plagátu **Práve začíname...** nám dovoľte, aby sme vásoznámili s vašim novým počítačom Aspire.

Pohľad spredu



#	Položka	Popis
1	Obrazovka displeja	Nazýva sa tiež Liquid-Crystal Display (LCD), zobrazuje výstup z počítača.
2	Mikrofón	Interný mikrofón na nahrávanie zvuku.
3	Klávesnica	Zadávanie dát do počítača.
4	Podložka rúk	Pohodlná opora vašich rúk pri práci s počítačom.
5	Kliknite na tlačidlá (ľavé a pravé)	Funkcia ľavého a pravého tlačidla je podobná ako funkcia ľavého a pravého tlačidla myši.

#	Položka	Popis
6	Dotyková plocha	Zariadenie s citlivosťou na dotyk, ktoré funguje ako počítačová myš.
7	Kontrolky stavu	Diódy LED (Light-Emitting Diodes; LEDs), ktoré svetlom indikujú stav funkcií počítača a jeho súčastí.
8	Tlačidlá rýchleho spustenia	Tlačidlá na spúšťanie často používaných programov. Podrobnosti nájdete v " Tlačidlá rýchleho spustenia " na strane 21.
9	Tlačidlo Power	Zapína a vypína počítač.

Pohľad spredu (zatvorený)



#	Ikona	Položka	Popis
1		Reproduktory	Ľavý a pravý reproduktor poskytujúci stereo audio výstup.
2		CIR prijímač	Prijíma signál z diaľkového ovládania.
3		Indikátor napájania	Svieti, keď je počítač zapnutý.
4		Kontrolka batérie	Svieti, keď sa batéria nabíja.
5		Tlačidlo/kontrolka Bluetooth komunikácie (u vybraných modelov)	Stlačením zapnete/vypnete funkciu Bluetooth. Svetlom indikuje stav Bluetooth komunikácie.
6		Tlačidlo/kontrolka bezdrôtového rozhrania	Stlačením zapnete/vypnete funkciu bezdrôtovej komunikácie. Signalizuje stav bezdrôtovej komunikácie LAN siete.
7		Vstup zvuku	Vstup zvukových zariadení (napr. audio CD prehrávač, stereo walkman).
8		Konektor vstupu mikrofónu	Slúži na vstup zvuku z externého mikrofónu.
9		Výstup zvuku/slúchadlá/reproduktory	Výstup zvuku do zvukových zariadení, aj s podporou digitálneho zvuku S/PDIF (napr. reproduktorov, slúchadiel).

#	Ikona	Položka	Popis
10		Port USB 2.0	Pripojenie zariadení cez USB 2.0 (napr. USB myš, USB fotoaparát).
11		Západka	Zatváranie a otváranie veka.

Pohľad zľava

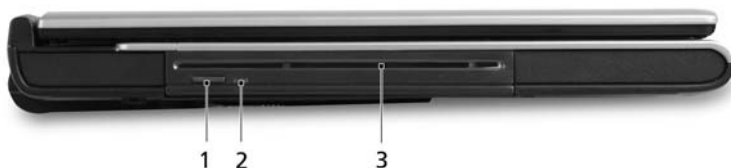



#	Položka	Popis
1	Tlačidlo vysunutia optickej jednotky	Vysúva optický disk z jednotky.
2	Indikátor prístupu na optický disk	Svieti, keď je optická mechanika aktívna.
3	Optická jednotka s vysúvaním	Interná optická mechanika na CD a DVD disky.





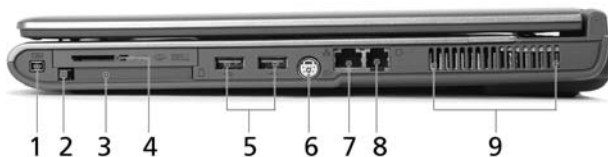



Poznámka: Optická mechanika s vysúvaním podporuje len 12 cm disky.

Pohľad sprava







#	Ikona	Položka	Popis
1		Port IEEE 1394	Pripojenie zariadení IEEE 1394.
2		Tlačidlo vysúvania slotu PC Card	Vysúva PC Card zo slotu.

#	Ikona	Položka	Popis
3		Slot PC Card	Je určený na jednu kartu PC Card typu II.
4		Čítačka kariet 4 v 1	Podporuje karty MS, MS PRO, MMC alebo SD (voliteľné). Poznámka: Nie je možné pracovať s viacerými kartami naraz.
5		Dva porty USB 2.0	Pripojenie zariadení cez USB 2.0 (napr. USB myš, USB fotoaparát).
6		Výstup S-video	Pripojenie k televízoru alebo obrazovke so vstupom S-video.
7		Ethernet (RJ-45) port	Pripojenie k sieti Ethernet 10/100/1000 (u vybraných modelov).
8		Modem (RJ-11) port	Pripojenie telefónnej linky.
9		Otvory na ventiláciu	Pomáha udržať pri dlhom používaní počítač chladný.

Pohľad zozadu



#	Ikona	Položka	Popis
1		Zdiarka DC-in	Pripojenie AC adaptér.
2		Port externej obrazovky	Pripojenie zobrazovacieho zariadenia (napr. externého monitora, LCD projektor).
3		RF zdiarka	Pripojenie televíznej antény alebo kábla.
4		AV vstup	Vstup signálov z audio/video zariadení.
5		Otvor na Kensington záмок	Pripojenie počítačového bezpečnostného kľúča Kensington.

Pohľad zdola



#	Položka	Popis
1	Jednotka pevného disku	Slúži na uchytenie pevného disku počítača (zaistené skrutkou).
2	Západka uvoľnenia batérie	Slúži na uvoľnenie batérie pri jej vyberaní.
3	Jednotka batérie	Slúži na uloženie batérie počítača.
4	Uzáver batérie	Uzamyká batériu na jej mieste.
5	Vetrák chladenia	Pomáha pri chladení počítača. Poznámka: Neuzatvárajte ani neupchávajújte otvor vetráka.
6	Pozícia pre pamäť	Tu je uložená hlavná pamäť počítača.

Vlastnosti

Operačný systém	Microsoft® Windows® XP Home Edition (Service Pack 2) Microsoft® Windows® XP Media Center Edition
Platforma	<p>Mobilná technológia Intel® Centrino™, vybavená:</p> <ul style="list-style-type: none"> • Procesor Intel® Pentium® M 725A (2 MB L2 cache, 1,60 GHz, 400 MHz FSB) alebo 740/750/760/770/780 (2 MB L2 cache, 1,73/1,86/2/2,13/2,26 GHz, 533 MHz FSB) • Čipová sada Intel® 915PM/915GM Express • Integrované sieťové pripojenie Intel® PRO/Wireless 2915ABG (režim dual-band tri-mode 802.11 a/b/g) Wi-Fi® CERTIFIED™, alebo sieťové pripojenie Intel® PRO/Wireless 2200BG (duálny režim 802.11b/g) Wi-Fi® CERTIFIED™, podpora bezdrôtovej technológie Acer SignalUp™ <p>Procesor Intel® Celeron® M 360 (1 MB L2 cache, 1,40 GHz, 400 MHz FSB) alebo vyšší</p> <p>Integrované Acer InViLink™ 802.11b/g Wi-Fi® CERTIFIED™, podpora bezdrôtovej technológie Acer SignalUp™</p>
Systémová pamäť	256/512 MB pamäte DDR2 400/533 MHz, možnosť rozšírenia na 2 GB pomocou dvoch soDIMM modulov
Obrazovka a grafika	<p>15-palcová XGA color TFT LCD, rozlíšenie 1024 x 768, 15,4-palcová WXGA color TFT LCD, rozlíšenie 1280 x 800, čas odozvy 16 ms, podpora súčasného zobrazenia viacerých okien na dvoch obrazovkách pomocou Acer GridVista</p> <p>15,4-palcová WXGA Acer CrystalBrite color TFT LCD, rozlíšenie 1280 x 800, čas odozvy 16 ms, podpora súčasného zobrazenia viacerých okien na dvoch obrazovkách pomocou Acer GridVista</p> <p>16,7 milióna farieb</p> <p>ATI MOBILITY™ RADEON® X700 s 64/128/256 MB pamäte VRAM, podpora ATI POWERPLAY™ 5.0, Microsoft® DirectX® 9.0, PCI Express™ a DualView™, alebo Intel® 915GM integrovaná GMA 900 so 128 MB zdieľanej pamäte, podpora Microsoft® DirectX® 9.0 a duálne nezávislé zobrazenie</p> <p>Hardvérová podpora MPEG-2/DVD</p> <p>Podpora S-video/TV výstup (NTSC/PAL)</p> <p>Technológia videa Acer CinemaVision™ (Acer Arcade)</p> <p>Technológia optimalizácie videa Acer ClearVision™ (Acer Arcade)</p>

TV tuner	<p>Vlastnosti TV tunera Acer:</p> <p>Analogový TV tuner podporuje hardvérové kódovanie MPEG-2 Digitálny a analogový hybridný TV tuner podporuje hardvérové kódovanie MPEG-2</p> <p>Digitálny a analogový hybridný TV tuner podporuje softvérové kódovanie MPEG-2:</p> <ul style="list-style-type: none"> • Analogový TV tuner podporuje NTSC/PAL/SECAM • Digitálny TV tuner podporuje štandard DVB-T (Digital Video Broadcasting Terrestrial, od 6 MHz do 8 MHz) <p>Vstup signálu TV tunera:</p> <ul style="list-style-type: none"> • RF zdierka na digitálnu/analogovú TV anténu • Vstup kompozitný/S-video/Line-in pre audio/video vstupy <p>Káble TV tunera:</p> <ul style="list-style-type: none"> • PAL/SECAM kábel pre digitálny/analogový TV vstup, NTSC prevodník na konverziu portu z PAL/SECAM na NTSC • Mini DIN kábel: RCA konektor a S-video pre audio/video vstup <p>Acer DVB-T anténa (UHF/VHF príjem) s podporou technológie Acer SignalUp™</p>
Úložné disky	<p>Pevný disk 60/80/100/120 GB ATA/100</p> <p>Čítačka digitálnych médií 4 v 1 (MMC/SD/MS/MS PRO)</p> <p>Možnosti optickej mechaniky:</p> <ul style="list-style-type: none"> • DVD-Dual dvojvrstvá • DVD/CD-RW combo
Rozmery a hmotnosť	<p>364 (Š) x 279 (H) x 33,9/38,9 (V) mm (14,3 x 11 x 1,3/1,5 palcov) 3,08 kg (6,8 libier)</p>
Systém napájania	<p>ACPI 1.0b štandardná správa napájania: podpora pohotovostného režimu a režimu spánku</p> <p>65 W/32 W Li-ion batéria</p> <p>2,5 hodiny rýchle nabíjanie; 3,5 hodiny nabíjania počas používania</p> <p>65 W AC adaptér</p>

Zariadenia vstupu	<p>88-/89-klávesová Acer FineTouch™</p> <p>Zabudovaná dotyková plocha s integrovaným 4-smerovým tlačidlom</p> <p>Štyri tlačidlá rýchleho spúšťania</p> <p>Predné LED tlačidlá: WLAN a Bluetooth®</p> <p>Diaľkové ovládanie Acer:</p> <ul style="list-style-type: none"> • Acer Arcade (veľkosť PC Card a štandardná) • Windows® Media Center Edition (externý USB CIR prijímač)
Zvuk	<p>Zvukový systém s dvomi zabudovanými reproduktormi</p> <p>Podpora S/PDIF</p> <p>Zabudovaný mikrofón</p>
Komunikácia	<p>Modem: 56K ITU V.92 s osvedčením PTT</p> <p>LAN: Gigabit Ethernet; podpora Wake-on-LAN</p> <p>WLAN: Sietové pripojenie Intel® PRO/Wireless 2915ABG (režim dual-band tri-mode 802.11 a/b/g) Wi-Fi® CERTIFIED™, sietové pripojenie Intel® PRO/Wireless 2200BG (duálny režim 802.11b/g) Wi-Fi® CERTIFIED™, alebo integrované Acer InViLink™ 802.11b/g Wi-Fi® CERTIFIED™</p> <p>Podpora bezdrôtovej technológie Acer SignalUp™</p> <p>WPAN: Integrované Bluetooth®</p>
I/O rozhranie	<p>Tri porty USB 2.0</p> <p>Čítačka digitálnych médií 4 v 1</p> <p>Slot karty PC Card (jedna typu II)</p> <p>Port IEEE 1394</p> <p>Infračervený port CIR</p> <p>Port externej obrazovky (VGA)</p> <p>RF zdierka</p> <p>AV vstup</p> <p>Port S-video/TV výstup (NTSC/PAL)</p> <p>Výstup s podporou S/PDIF na slúchadlá/reproduktor/externé zvukové zariadenie</p> <p>Vstup zvuk/mikrofón</p> <p>Port Ethernet (RJ-45)</p> <p>Port modemu (RJ-11)</p> <p>Konektor DC-in pre AC adaptér</p>

Softvér	<p>Acer Empowering Technology:</p> <ul style="list-style-type: none"> • Acer eDataSecurity Management • Acer eLock Management • Acer ePerformance Management • Acer eRecovery Management • Acer eSettings Management • Acer eNet Management • Acer ePower Management • Acer ePresentation Management <p>Acer GridVista Acer Arcade Acer Launch Manager Acer System Recovery CD Norton AntiVirus™ Adobe® Reader® CyberLink® PowerDVD™ NTI CD-Maker™</p>
Možnosti a príslušenstvo	<p>256/512 MB a 1 GB pamäť DDR2 400/533 MHz soDIMM Li-ion batéria 65 W AC adaptér Externá USB disketová mechanika</p>
Prostredie	<p>Teplota:</p> <ul style="list-style-type: none"> • Prevádzková: pod 5 °C a nad 35 °C • Mimoprevádzková: pod -20 °C a nad 65 °C <p>Vlhkosť (nekondenzačná):</p> <ul style="list-style-type: none"> • Prevádzková: pod 20% a nad 80% • Mimoprevádzková: pod 20% a nad 80%
Systémová zhoda	<p>Mobile PC 2001 ACPI 1.0b DMI 2.0 Cisco Compatible Extensions (CCX)</p>
Záruka	<p>Jednoročná medzinárodná záruka (International Travelers Warranty; ITW)</p>









Poznámka: Vyššie uvedené vlastnosti sú len informačné.
Presná konfigurácia častí vášho PC závisí od zakúpeného modelu.

Kontrolky

Počítač má tri ľahko čitateľné kontrolky stavu v pravom hornom rohu nad klávesnicou a štyri indikátory na čelnej strane.



Kontrolky stavu napájania, batérie a bezdrôtovej komunikácie sú viditeľné aj pri zatvorenej LCD obrazovke.

Ikona	Funkcia	Popis
	Caps Lock	Svieti, keď je Caps Lock aktivovaný.
	NumLk	Svieti, keď je NumLk aktivovaný.
	Aktivita média	Signalizuje, kedy je pevný disk alebo optická mechanika aktívna.
	Bluetooth	Signalizuje stav Bluetooth komunikácie.
	Bezdrôtová LAN sieť	Signalizuje stav bezdrôtovej komunikácie LAN siete.
	Napájanie	Svieti, keď je počítač zapnutý.
	Batéria	Svieti, keď sa batéria nabíja.



1. **Nabíjanie:** Pri nabíjaní batérie svieti žltá.
2. **Nabité:** V režime AC svieti zelená.

Tlačidlá rýchleho spustenia

Vpravo hore nad klávesnicou sa nachádzajú štyri tlačidlá. Tieto tlačidlá sa nazývajú Tlačidlá rýchleho spustenia. Sú to: pošta, webový prehliadač, klávesa Acer Empowering Key < *e* > a jedno programovateľné tlačidlo.

Aplikáciu Acer Empowering Technology spustíte stlačením < *e* >. Pozrite si prosím **"Acer Empowering Technology" na strane 1**. Tlačidlá pre poшту a webový prehliadač sú prednastavené pre emailové a internetové programy, ale užívatelia môžu ich nastavenie zmeniť. Ak chcete nastaviť tlačidlá pre webový prehliadač, poшту a programovateľné tlačidlá, spust'te program Acer Launch Manager. Pozrite **"Launch Manager" na strane 32**.



Tlačidlo rýchleho spustenia	Predvolená aplikácia
<i>e</i>	Aplikácia Acer Empowering Technology (užívateľom programovateľné)
P	Užívateľom programovateľné
Webový prehliadač	Internetový prehliadač (užívateľom programovateľné)
Pošta	Emailová aplikácia (užívateľom programovateľné)

Dotyková plocha

Zabudovaná dotyková plocha je polohovacie zariadenie, ktoré sleduje pohyb na svojom povrchu. To znamená, že pohyb prsta po povrchu dotykovvej plochy zodpovedá pohyb kurzora. Centrálné umiestnenie dotykovvej plochy poskytuje optimálne pohodlie a podporu.



Základy používania dotykovvej plochy

Nasledovné položky sa týkajú používania dotykovvej plochy:



- Pohybom prsta po dotykovvej ploche **(2)** pohybujete kurzorom.
- Stlačte vľavo **(1)** a vpravo **(4)** od dotykovvej plochy umiestnené tlačidlá za účelom výberu a vykonania funkcií. Tieto dve tlačidlá majú rovnakú funkciu ako ľavé a pravé tlačidlo myši. Klepnutie na dotykovú plochu je rovnaké ako kliknutie ľavým tlačidlom.
- Na posúvanie stránky nahor alebo nadol a doľava alebo doprava použite 4-smerové tlačidlo **(3)**. Toto tlačidlo napodobňuje kurzor stlačený na posuvníku v oknách aplikácií.

Funkcia	Ľavé tlačidlo (1)	Pravé tlačidlo (4)	Dotyková plocha (2)	Stredné tlačidlo (3)
Vykonať	Kliknite dvakrát rýchlo za sebou.		Dvojité klepnutie (rovnakou rýchlosťou ako dvojité kliknutie tlačidlom myši).	
Vybrať	Kliknite raz.		Klepnúť raz.	
Pretiahnuť	Kliknite a držte, potom pomocou prsta na dotykovej ploche pretiahnite kurzor.		Dvojité klepnutie (rovnakou rýchlosťou ako dvojité kliknutie tlačidlom myši); podržte prst pri druhom klepnutí na dotykovej ploche a pretiahnite kurzor.	
Prístup do kontextového menu		Kliknite raz.		
Posúvanie				Kliknite a držte na posun nahor/ nadol/ doľava/ doprava.



Poznámka: Keď používate dotykovú plochu, udržiavajte ju (aj prsty) suchú a čistú. Dotyková plocha je citlivá na pohyb prsta; čím jemnejšie sa jej dotýkate, tým lepšie reaguje. Silnejšie klepnutie nezvyšuje citlivosť dotykovej plochy.

Používanie klávesnice

Klávesnica bežnej veľkosti obsahuje vloženú číselnú klávesnicu, samostatné kurzorové klávesy, Lock klávesy, klávesy Windows, funkčné a špeciálne klávesy.

Lock klávesy a vstavaná číselná klávesnica

Klávesnica obsahuje tri Lock klávesy, ktoré možno zapínať a vypínať.













Lock klávesa	Popis
Caps Lock	Ak je Caps Lock zapnutý, všetky abecedné znaky sú zadávané veľkými písmenami.
NumLk <Fn> + <F11>	Ak je NumLk zapnutý, zabudovaná číselná klávesnica je v číselnom režime. Klávesy fungujú ako na kalkulačke (vrátane aritmetických operácií +, -, *, a /). Tento režim používajte, ak potrebujete zadať množstvo číselných dát. Lepším riešením je pripojiť externú klávesnicu.
Scr Lk <Fn> + <F12>	Ak je Scr Lk zapnutý, obrazovka sa pri stlačení kurzorových kláves nahor a nadol posunie o jeden riadok. Scr Lk nefunguje v niektorých aplikáciách.

Vložená číselná klávesnica funguje podobne ako číselná klávesnica stolného počítača. V pravom hornom rohu kláves sa nachádzajú malé indikátory. Kvôli prehľadnosti nie sú symboly kurzorových kláves na klávesách vytlačené.

Požadovaná funkcia	NumLk zapnutý	NumLk vypnutý
Číselné klávesy na vlozenej číselnej klávesnici	Zadajte čísla bežným spôsobom.	
Kurzorové klávesy na vlozenej číselnej klávesnici	Pri používaní kurzorových kláves podržte <↑>.	Pri používaní kurzorových kláves stlačte a podržte <Fn>.
Klávesy hlavnej klávesnice	Počas zadávania písmen na vlozenej klávesnici podržte <Fn>.	Zadajte písmená bežným spôsobom.

Klávesy Windows

Klávesnica obsahuje dve klávesy, ktoré vykonávajú špecifické funkcie Windows.













Klávesa	Popis
Klávesa Windows 	Stlačenie tejto klávesy má rovnaký efekt ako vo Windows kliknutie na tlačidlo Štart; spúšťa menu Štart. Môže byť taktiež použité s ďalšími klávesami, čím poskytuje vykonanie rôznych funkcií: <ul style="list-style-type: none"> <  > + <  >: Prechod na ďalšie tlačidlo na Paneli úloh. <  > + <E>: Otvára okno Tento počítač. <  > + <F1>: Otvára okno centra Pomocník a Podpora. <  > + <F>: Otvára okno Výsledky hľadania. <  > + <R>: Otvára dialógové okno Spustiť. <  > + <M>: Minimalizuje všetky okná. <  > + <  > + <M>: Vracia späť akciu minimalizácie všetkých okien.
Klávesa aplikácie 	Táto klávesa má rovnaký efekt ako kliknutie pravým tlačidlom myši; otvára kontextové menu aplikácií.

Klávesové skratky

Počítač využíva klávesové skratky alebo kombinácie kláves na prístup k väčšine nastavení počítača, ako je napríklad jas obrazovky, hlasitosť výstupu a utilita BIOS.

Ak chcete aktivovať klávesové skratky, stlačte a podržte klávesu <Fn> pred stlačením ďalšej klávesy v klávesovej skratke.



Klávesová skratka	Ikona	Funkcia	Popis
<Fn> + <F1>		Pomocník ku klávesovým skratkám	Zobrazuje Pomocníka ku klávesovým skratkám.
<Fn> + <F2>		Aplikácia Acer eSettings	Spúšťa v aplikácii Acer Empowering Technology utilitu Acer eSettings. Pozrite " Acer Empowering Technology " na strane 1.
<Fn> + <F3>		Acer ePower Management	Spúšťa utilitu Acer ePower Management v aplikácii Acer Empowering Technology. Pozrite " Acer Empowering Technology " na strane 1.
<Fn> + <F4>		Režim spánku	Prepne počítač do režimu spánku.
<Fn> + <F5>		Prepínanie zobrazenia	Prepína výstup zobrazenia - obrazovka, externý monitor (ak je pripojený) a obidva súčasne.
<Fn> + <F6>		Prázdna obrazovka	Vypína podsvietenie obrazovky kvôli úspore energie. Pre návrat stlačte akúkoľvek klávesu.
<Fn> + <F7>		Prepínanie dotykovej plochy	Zapína a vypína internú dotykovú plochu
<Fn> + <F8>		Prepínanie reproduktora	Zapína a vypína reproduktory.
<Fn> + <↑>		Zvýšenie hlasitosti	Zvyšuje hlasitosť zvuku.
<Fn> + <↓>		Zníženie hlasitosti	Znižuje hlasitosť zvuku.
<Fn> + <↔>		Zvýšenie jasů	Zvyšuje jas obrazovky.
<Fn> + <↔<		Zníženie jasů	Znižuje jas obrazovky.

Špeciálne klávesy

Symbol Euro a znak amerického dolára nájdete na klávesnici v strede hore a/alebo vpravo dole.



Symbol Euro

- 1 Otvorte textový editor alebo procesor.
- 2 Buď priamo stlačte < € > vpravo dole na klávesnici alebo držte <Alt Gr> a stlačte klávesu <5> na klávesnici v strede hore.



.....

Poznámka: Niektoré písma a softvér nepodporujú symbol Euro. Pozrite prosím www.microsoft.com/typography/faq/faq12.htm, kde nájdete ďalšie informácie.

Symbol amerického dolára

- 1 Otvorte textový editor alebo procesor.
- 2 Buď priamo stlačte < \$ > vpravo dole na klávesnici alebo držte < ↑ > a stlačte klávesu <4> na klávesnici v strede hore.



.....

Poznámka: Táto funkcia závisí od jazykového nastavenia.

Vysúvanie optickej mechaniky (CD alebo DVD)

Ak chcete na zapnutom počítači vysunúť optickú jednotku, stlačte tlačidlo vysúvania optickej mechaniky.



Na vypnutom počítači môžete optickú mechaniku vysunúť pomocou otvoru pohotovostného vysunutia. **peciálne klavesy**

Otvor na bezpečnostný zámok umiestnený počítači vám umožňuje pripojiť bezpečnostný zámok kompatibilný s Kensington.



Pripojte kábel napríklad s kľúčom kvô

žtu,
a otočte
u.

Zvuk

Počítač obsahuje dva 16-bitové AC'97 hi-fi stereo audio a dual stereo reproduktory.



Nastavenie hlasitosti

Nastavenie hlasitosti počítača je také jednoduché ako stlačenie niektorých tlačidiel. Pozrite "**Klávesové skratky**" na strane 25, kde nájdete ďalšie informácie o nastavovaní hlasitosti reproduktora.

Používanie systémových utilít



Poznámka: Len pre počítače so systémom Microsoft Windows XP.

Acer Gridvista (s podporou dvoch obrazoviek)



Poznámka: Tato funkcia je dostupna len v určitých modeloch.

Ak chcete zapnúť na vašom notebooku funkciu dvoch obrazoviek, skontrolujte najprv, či je druhý monitor pripojený a potom zvolte **Štart, Ovládací panel Zobrazenie** a kliknite na **Nastavenie**. Zvoľte ikonu sekundárneho monitora (2) v zobrazenom okne a potom označte zaškrtnuté políčko **Rozšíriť plochu na tento monitor**. Nakoniec kliknite na **Použiť** nové nastavenie a kliknite na, **OK** čím proces dokončíte.



Acer GridVista je užitočná utilita, ktorá ponúka užívateľom 4 preddefinované nastavenia obrazovky pre zobrazenie viacerých okien na jednej obrazovke. Ak chcete spustiť túto funkciu, choďte do **Štart, Všetky programy** a kliknite na **Acer GridVista**. Môžete si vybrať jedno zo štyroch nasledovných nastavení obrazovky:



Double (dvojité zvisle), Triple (hlavné vľavo), Triple (hlavné vpravo), alebo Quad (štvorité)

Acer GridVista s podporou duálneho zobrazenia; umožňuje nezávislé rozdelenie dvoch obrazoviek.

Nastavenie programu Acer GridVista je jednoduché.

- 1 Spustíte z panela úloh Acer GridVista a vyberete vami preferovanú konfiguráciu obrazovky.
- 2 Chytíte a pretiahnete každé okno do príslušnej mriežky.
- 3 Vychtnajte si pohodlie dobre zorganizovanej obrazovky.

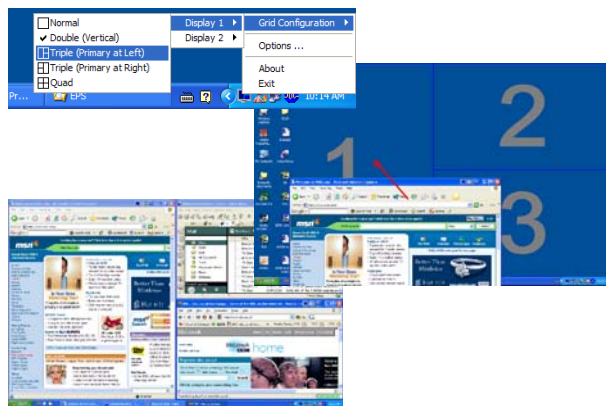

Poznámka: Skontrolujte prosím, či je nastavenie rozlíšenia vášho sekundárneho monitora v súlade s výrobcom odporúčanou hodnotou.

Launch Manager

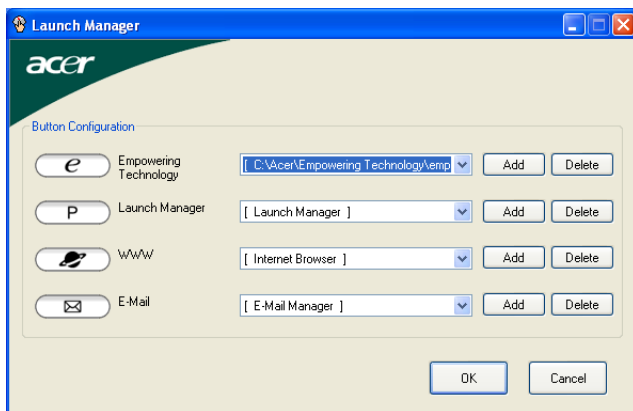

Launch Manager (Manažér spúšť'ania) umožňuje nastaviť 4 tlačidlá rýchleho spustenia umiestnené nad klávesnicou. Pozrite "**Tlačidlá rýchleho spustenia**" na **strane 21**, kde nájdete informácie o ich umiestnení.

Do programu Launch Manager sa dostanete kliknutím na **Štart, Všetky programy** a potom **Launch Manager**, čím aplikáciu spustíte.

Norton AntiVirus

Norton AntiVirus je antivírusový softvér, ktorý vyhľadáva a lieči infikované súbory, ochraňuje pred vírusmi a zabezpečuje vaše počítačové dáta.

Ako vykonávať antivírusovú kontrolu?

Full System Scan (Kontrola celého systému) kontroluje všetky súbory vo vašom počítači. Ako vykonávať kontrolu systému:

- 1 Spust'te Norton AntiVirus.
Dvakrát kliknite na ikonu **Norton AntiVirus** na ploche alebo kliknite na ponuku **Štart**, prejdite na **Programy** a zvolte položku **Norton AntiVirus**.
- 2 V hlavnom okne Norton AntiVirus kliknite na **Scan for Viruses** (Hľadať vírusy).

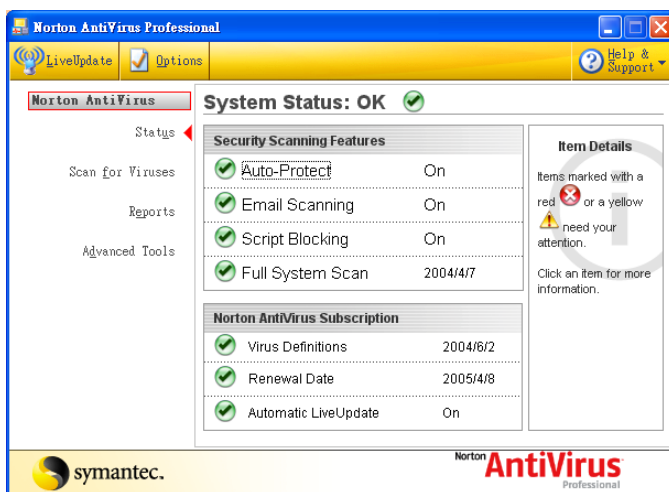

- 3 Na paneli **Scan for Viruses** (Hľadať vírusy), kliknite na **Scan My Computer** (Skontrolovať počítač).
- 4 Kliknite na **Scan** (Skontrolovať) v **Actions** (Akcie).
- 5 Po dokončení kontroly sa objaví zhrnutie kontroly. Kliknite na **Finished** (Dokončené).

Môžete si naplánovať vlastné antivírusové kontroly, ktoré sa budú spúšťať v stanovených dňoch a časoch alebo v pravidelných intervaloch. Ak v čase spustenia plánovanej kontroly s počítačom pracujete, kontrola sa spustí na pozadí, takže nemusíte prerušiť svoju prácu.

Ďalšie informácie nájdete v menu Norton AntiVirus Help (Pomocník Norton AntiVirus).

Často kladené otázky

Nasleduje zoznam najčastejších situácií, ktoré môžu pri používaní počítača nastať. Každá z nich obsahuje jednoduché odpovede a riešenia.

Stlačil som tlačidlo Power, ale počítač sa nespustil.

Pozrite sa na kontrolku napájania:

- Ak nesvieti, počítač nie je pripojený k napájaniu. Skontrolujte nasledovné:
 - Ak je počítač napájaný z batérie, môže byť vybitá a nemožno ňou počítač napájať. Pripojte k batérii AC adaptér a nabite ju.
 - Skontrolujte, či je AC adaptér pripojený správne k počítaču a k elektrickej zásuvke.
- Ak svieti, skontrolujte nasledovné:
 - Nie je v externej USB disketovej jednotke vložená iná než systémová (spúšťač) disketa? Vyberte ju a nahraďte systémovým diskom a stlačte **<Ctrl> + <Alt> + **, aby sa systém reštartoval.

Na obrazovke sa nič neobjavuje.

Systém riadenia napájania počítača automaticky vypol obrazovku, aby šetril energiu. Pre obnovenie zobrazenia stlačte ľubovoľnú klávesu.

Ak stlačenie klávesy neobnoví zobrazenie, môže to byť z troch príčin:

- Nastavenie jasů je príliš nízke. Stlačením **<Fn> + <→>** zvýšte úroveň jasů.
- Ako zobrazovacie zariadenie je nastavený externý monitor. Stlačte klávesovú skratku **<Fn> + <F5>**, ktorou sa prepína obrazovka späť na počítač.
- Ak svieti kontrolka režimu spánku, počítač je v režime spánku. Pre návrat stlačte a uvoľnite tlačidlo Power.

Obraz nie je na celej obrazovke.

Každá obrazovka počítača má iné prirodzené rozlíšenie v závislosti od veľkosti obrazovky. Ak nastavíte rozlíšenie na menšie hodnoty než je prirodzené rozlíšenie, obraz sa rozťahne na celú obrazovku. Kliknite pravým tlačidlom na plochu Windows a vyberte **Vlastnosti**, čím otvoríte dialógové okno „Vlastnosti obrazovky“. Potom kliknite na kartu **Nastavenie** a skontrolujte, či je rozlíšenie nastavené na patričnú hodnotu. Rozlíšenia menšie než uvedené nie sú na počítači alebo na externom monitore rozťahnuté na celú obrazovku.

Z počítača nevychádza žiadny zvuk.

Skontrolujte nasledovné:

- Hlasitosť môže byť stlmená. V systéme Windows skontrolujte ikonu ovládania hlasitosti (reproduktor) na paneli úloh. Ak je preškrtnutá, kliknite na ikonu a zrušte označenie voľby **Stlmiť všetko**.
- Úroveň hlasitosti môže byť príliš nízka. V systéme Windows skontrolujte ikonu ovládania hlasitosti na paneli úloh. Hlasitosť môžete nastaviť aj pomocou tlačidiel ovládania hlasitosti. Podrobnosti nájdete v časti "**Klávesové skratky**" na strane 25.
- Interné reproduktory sa automaticky vypnú, ak pripojíte k portu výstupu zvuku na počítači slúchadlá alebo externé reproduktory.

Chcem vysunúť optickú mechaniku bez zapínania počítača.

Na optickej mechanike sa nachádza otvor na mechanické vysunutie. Jednoducho vložte hrot pera alebo kancelársku sponu do otvoru, zatlačte a mechanika sa vysunie.

Klávesnica nereaguje.

Skúste pripojiť externú klávesnicu k portu USB na počítači. Ak funguje, kontaktujte svojho predajcu alebo autorizované servisné stredisko, kábel klávesnice môže byť poškodený.

Infračervený port nefunguje.

Skontrolujte nasledovné:

- Skontrolujte, či sú infračervené porty oboch zariadení naproti sebe (+/- 15 stupňov) a maximálne 1 meter od seba vzdialené.
- Skontrolujte, či nie je medzi infračervenými portami žiadna prekážka. Porty by nemali byť ničím blokované.
- Skontrolujte, či máte patričný softvér fungujúci na oboch zariadeniach (na prenos súborov) alebo či máte príslušné ovládače (pre tlač na infračervenej tlačiarňi).
- Počas POST stlačte <F2> pre vstup do utility BIOS a skontrolujte, či je infračervený port zapnutý.
- Overte, či sú obe zariadenia IrDA-kompatibilné.

Tlačiareň nefunguje.

Skontrolujte nasledovné:

- Skontrolujte, či je tlačiareň zapojená do elektrickej zásuvky a či je zapnutá.
- Skontrolujte, či je kábel tlačiarne poriadne pripojený do paralelného alebo USB portu počítača a príslušného portu na tlačiarňi.

Chcem nastaviť moje umiestnenie za účelom používania modemu.

Aby sa dal váš komunikačný softvér (napr. HyperTerminal) správne používať, je potrebné nastaviť vaše umiestnenie:

- 1 Kliknite na **Štart, Nastavenie, Ovládací panel**.
- 2 Dvakrát kliknite na **Možnosti telefónu a modemu**.
- 3 Kliknite na **Vlastnosti vytáčania** a začnite nastavovať vaše umiestnenie.

Pozrite príručku Windows.



Poznámka: Pri prvom spustení vášho notebooku môžete preskočiť inštaláciu Internet Connection (Pripojenie na Internet), ktorá nemá vplyv na inštaláciu celého operačného systému. Po inštalácii operačného systému môžete v inštalácii Internet Connection pokračovať.

Chcem obnoviť môj počítač do jeho pôvodného nastavenia bez CD obnovy.



Poznámka: Ak je váš systém vo viacjazyčnej verzii, operačný systém a jazyk, ktorý ste zvolili pri prvom zapnutí systému, bude jedinou voľbou pre budúce operácie obnovenia.

Tento proces obnovenia vám pomôže uložiť jednotku C: s obsahom pôvodného softvéru, ktorý je nainštalovaný pri kúpe vášho notebooku. Postupujte podľa týchto krokov za účelom obnovy vašej jednotky C: (Vaša jednotka C: bude preformátovaná a všetky dáta budú vymazané.) Pred použitím tejto voľby je dôležité zálohovať všetky dátové súbory.

Pred vykonaním operácie obnovenia prosím skontrolujte nastavenie BIOS-u.

- 1 Skontrolujte, či je **Acer disk-to-disk recovery** zapnuté alebo nie.
- 2 Skontrolujte, či je nastavenie **D2D Recovery** v **Main Enabled**.
- 3 Ukončite utilitu BIOS a uložte zmeny. Systém bude reštartovaný.



Poznámka: Ak chcete spustiť utilitu BIOS, stlačte <F2> počas POST.

Ako spustiť proces obnovy:

- 1 Reštartujte systém.
- 2 Počas zobrazovania loga Acer stlačte súčasne <Alt> + <F10>, čím spustíte proces obnovy.
- 3 Na obrazovke budú pokyny na vykonanie obnovy systému.



Dôležité! Táto funkcia obsadí na vašom pevnom disku 2 až 3 GB v skrytom oddieli.

Vyžiadanie služby

Medzinárodná záruka cestovateľa (ITW)

Váš počítač je krytý Medzinárodnou zárukou cestovateľa (ITW), ktorá vám poskytuje bezpečnosť a pokoj pri cestovaní. Naša celosvetová sieť servisných stredísk vám podá pomocnú ruku.

S počítačom je dodávaný pas ITW. Tento pas obsahuje všetko, čo potrebujete vedieť o programe ITW. V praktickej príručke je zoznam dostupných autorizovaných servisných stredísk. Starostlivo si pas prečítajte.

Vždy majte váš pas ITW pri sebe, obzvlášť ak cestujete. Získate tak výhody v našich strediskách podpory. Do vrečka na prednom obale pasu ITW vložte doklad o zakúpení počítača.

Ak v krajine, do ktorej cestujete, nie je stránka autorizovaného strediska ITW Acer, môžete kontaktovať naše zastúpenia po celom svete. Pozrite prosím <http://global.acer.com>.

Predtým než nám zavoláte

Keď voláte Acer kvôli online službe, majte pri sebe nasledovné informácie a buďte prosím pri svojom počítači. S vašou pomocou môžeme redukovať čas potrebný na riešenie a volanie vám poskytne efektívnejšie vyriešenie vášho problému. Ak sa objavia na vašom počítači správy o chybách alebo zvukové výstražné signály, zapíšte si ich v takom poradí ako sa objavili na obrazovke (alebo počet a sekvenciu v prípade zvukových signálov).

Budete musieť poskytnúť nasledovné informácie:

Meno: _____

Adresa: _____

Telefónne číslo: _____

Prístroj a typ: _____

Sériové číslo: _____

Dátum zakúpenia: _____

Acer Arcade (pre vybrané modely)

Acer Arcade je integrovaný prehrávač hudby, fotografií, TV, DVD filmov a videa. Možno ho ovládať pomocou polohovacieho zariadenia alebo diaľkového ovládania.

Ak si želáte pozerat' alebo počúvať (napr. Music, Video, atď.), kliknite alebo zvolte príslušné tlačidlo na domovskej stránke Arcade.



- **Cinema** (Film) - sledovanie DVD alebo VCD
- **Video** - sledovanie a/alebo úprava videoklipov
- **Album** - prezerajte si fotky uložené na vašom pevnom disku alebo na vymeniteľných médiách
- **Music** (Hudba) - počúvanie hudby v rôznych formátoch
- **TV** - sledovanie alebo nahrávanie digitálnych alebo analógových TV programov (voliteľné)
- **Settings** (Nastavenie) - nastavenie Acer Arcade podľa vašich predstáv
- **Make DVD** (Vytvorit' DVD) - zapísať kombináciu médií na CD/DVD



.....

Poznámka: Počas sledovania videa, DVD alebo prehliadok sú funkcie úspory energie a šetrič obrazovky nedostupné.

Klávesové skratky Arcade

V spustenom prostredí Windows sú dostupné doleuvedené klávesové kombinácie, ktorými je možné ovládať a vyladiť funkcie a nastavenia Acer Arcade.

Klávesová skratka	Funkcia
<Fn> + <F5>	Prepínanie obrazovky.
<Fn> + <F6>	Prázdna obrazovka.
<Fn> + <F8>	Prepínanie reproduktora.
<Fn> + <F9>	Zamkne/odomykne tlačidlá médií na čelnom paneli (u vybraných modelov)
<Fn> + <↑>	Pridať hlasitosť; zvýši hlasitosť reproduktora.
<Fn> + <↓>	Ubrať hlasitosť; zníži hlasitosť reproduktora.
<Fn> + <←>	Pridať jas; zvýši jas obrazovky.
<Fn> + <↵>	Ubrať jas; zníži jas obrazovky.

Režim InstantOn Arcade

Na niektorých modeloch Aspire je možné použiť Acer Arcade na sledovanie TV, počúvanie hudby a prezeranie fotografií bez predchádzajúceho zapnutia na vašom PC.

Stlačte tlačidlo **Arcade** umiestnené na čelnom paneli vášho prenosného počítača. Spustí sa režim InstantOn Arcade.

Na pohyb v ponukách a prácu s Acer Arcade môžete použiť buď ovládanie médií umiestnené na čelnej strane vášho notebooku alebo diaľkové ovládanie.

Režim InstantOn Arcade nezdiera rovnaké funkcie so štandardným Arcade.

V režime InstantOn Arcade sú nedostupné nasledovné funkcie:

- Nahrávanie TV
- Bluetooth zariadenia

48-tlačidlové diaľkové ovládanie

Ak je váš Aspire vybavený kartou s TV tunerom, dodáva sa so 48-tlačidlovým diaľkovým ovládaním na prácu so softvérom Acer Arcade. Doleuvedená tabuľka vysvetľuje funkcie tohto ovládania.

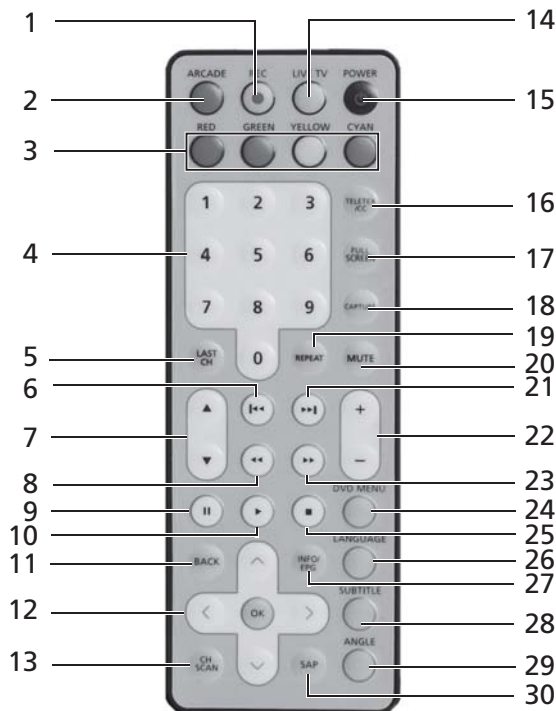

Upozornenie! Tlačidlá ARCADE a POWER majú rozdielnu funkciu v závislosti od aktuálneho režimu. Podrobnosti viď nižšie. Funkcie tlačidiel sa môžu podľa nastavenia napájania zmeniť.

Ak chcete aktivovať režim InstantOn Arcade, stlačte tlačidlo **ARCADE**, čím otvoríte aplikáciu Acer Arcade. Jeho opätovným stlačením sa vrátite na hlavnú stranu Arcade. Stlačením tlačidla **POWER** vypnete systém.

Ak chcete v Arcade aktivovať režim Windows, stlačte tlačidlo **ARCADE**, čím otvoríte aplikáciu Acer Arcade. Jeho opätovným stlačením sa vrátite na hlavnú stranu Arcade. Opätovným stlačením tlačidla **ARCADE** ukončíte režim Arcade. Stlačením tlačidla **POWER** uvediete notebook do režimu pohotovosti. Pre návrat ho stlačte znova.

Funkcie diaľkového ovládania

#	Položka	Popis
1	Record	Nahrávať TV
2	Arcade	Spustiť/ukončiť Acer Arcade; návrat na hlavnú stranu Arcade
3	Farebné tlačidlá	Funkcie skratiek teletextu*
4	Tlačidlá 0-9	Zadávanie čísel TV kanálov
5	Last Ch	Návrat na predošlý kanál
6	Previous	Prejsť o hudobnú skladbu, kapitolu DVD alebo fotografiu späť
7	CH + / -	Zmeniť kanál smerom nahor a nadol
8	Prevíjanie dozadu	Pretáčanie média dozadu
9	Pauza	Pozastaviť zvuk, video, prehliadky, naživo sledovanú alebo zaznamenanú TV
10	Prehrať	Prehrať výber
11	Back	Späť na predošlú stranu
12	Tlačidlá navigácie/OK	Pohyb medzi položkami volieb a ponúk, OK pre výber voľby, potvrdenie, prehrávanie a pauzu
13	Ch scan	Odkaz na stránku vyhľadania kanálov; vyhľadávanie TV kanálov
14	Live TV	Spustiť režim živého sledovania TV
15	Power	Vypnúť; uspať (podľa režimu)
16	TeleText/CC	Spustiť teletext*/skryté titulky
17	Full Screen	Prepínanie režimu celej obrazovky a okna
18	Capture	Zachytiť aktuálnu obrazovku TV/Video
19	Repeat	Opakovať hudobnú skladbu
20	Mute	Zapnúť/vypnúť zvuk
21	Ďalej	Prejsť na ďalšiu hudobnú skladbu, kapitolu DVD alebo fotografiu
22	VOL + / -	Zvýšiť alebo znížiť úroveň hlasitosti
23	Rýchlo dopredu	Rýchly pohyb médiami dopredu
24	DVD menu	Spustiť obrazovku DVD ponuky
25	Stop	Zastaviť aktuálnu operáciu prehrávania alebo nahrávania
26	Language	Otvoriť ponuku jazyka DVD**

#	Položka	Popis
27	Info/EPG	Zobrazit' informačné výpisy o DVD alebo TV
28	Subtitle	Otvorit' ponuku Titulky**
29	Angle	Prepínanie medzi dvomi rozličnými uhlami pohľadu**
30	SAP	Prepínanie medzi zvukovými režimami (mono, stereo, atď.)

*Len regióny s teletextom **Závisí od konkrétneho obsahu DVD

Malé diaľkové ovládanie

Váš notebook Aspire je vybavený príručným malým diaľkovým ovládaním pre pohodlnú prácu s aplikáciou Acer Arcade. Tlačidlá majú funkcie štandardného prehrávania.

Doleuvedené obrázky znázorňujú funkciu tlačidiel diaľkového ovládania v rôznych režimoch Arcade.

Arcade hlavná stránka



Režim kino



Režim Album



Režim Video



Režim Hudba



Režim TV



Hľadanie a prehrávanie obsahu

Kliknutím na tlačidlo na domovskej stránke Arcade otvoríte príslušnú domovskú stránku funkcie. Stránky obsahu majú na ľavej strane tlačidlá a na pravej strane oblasť prehľadávania. Ak zobrazuje tlačidlo jednu z viacerých volieb (napríklad spôsob usporiadania), aktuálne nastavenie je označené farebne zvýraznenou bodkou.

Obsah vyberiete kliknutím na položku v oblasti obsahu. Ak existujú viaceré jednotky CD alebo DVD, zobrazené budú všetky jednotky. Obrázky a videá sú zobrazené ako súbory (s náhľadmi) a zorganizované do priečinkov.

Ak chcete prehľadávať priečinok, otvorte ho kliknutím na neho. Ak chcete ísť naspäť o priečinok nahor, kliknite na tlačidlo **Up one level** (O úroveň vyššie). Ak je na stránke väčšie množstvo obsahu, použite na posúvanie stránok tlačidlá vpravo dole.



Poznámka: Podrobné informácie o funkciách Acer Arcade si prosím pozrite v ponuke Arcade Help. Otvoríte ju z domovskej stránky Arcade voľbou **Help** (Pomocník).

Settings (Nastavenie)

Sú to nastavenia programu Acer Arcade, ktoré vám umožňujú vyladiť jeho výkon podľa vášho počítača a vašich osobných predstáv. Stránku Settings (Nastavenie) otvoríte stlačením tlačidla **Advanced Settings** (Nastavenie) na Domovskej stránke.

Kliknutím na **Acer Arcade Help** otvoríte v každom režime Arcade príslušnú tému Pomocníka.

V **Display Settings** (Nastavenie obrazovky):

Pomocou voľby **Screen Ratio** (Pomer strán) si zvolíte buď štandardné (4:3) alebo širokouhlé (16:9, pri sledovaní filmov) zobrazenie.

Voľba **4:3 movie display type** (Typ filmovej obrazovky 4:3) umožňuje výber medzi režimom **CinemaVision™** a **Letterbox**.

- Acer CinemaVision™ je technológia nelineárneho roz'ahovania obrazu, ktorá vytvára minimálne skreslenie stredu obrazu.
- Voľba **Letterbox** slúži na zobrazenie širokouhlého filmu v pôvodnom pomere strán a pridáva navrch a na spodok obrazovky čierny pás.

Color profile (Farebný profil) umožňuje vybrať si medzi **Original** (Pôvodné) a **Acer ClearVision™**.

- Acer ClearVision™ je technológia zlepšenia obrazu, ktorá sleduje obsah videa a dynamicky nastavuje úroveň jasú/kontrastu/nasýtenia, takže nie je potrebné meniť nastavenie farieb v sledovanom filme, ktorý obsahuje príliš tmavé alebo príliš svetlé scény.

V **Audio Settings** (Nastavenie zvuku):

Pomocou **speaker environment** (reproduktory) vyberte medzi **headphones** (slúchadlá), **SPDIF, 2** alebo viacerými reproduktormi v závislosti na vašom zvukovom vybavení.

Output mode (Výstupný režim) musí byť nastavený na **Stereo**, ak počúvate cez reproduktory, Dolby Surround alebo Virtual Surround Sound, ak používate slúchadlá.



Poznámka: Ak vaše reproduktory nie sú schopné vykresliť nízkofrekvenčné signály, odporúča sa voľbu **Virtual surround sound** nevyberať. Ochráni to vaše reproduktory pred poškodením.

Kliknutím na **Run Setup Wizard** (Spustiť Sprievodcu nastavením) zmeníte svoje pôvodné nastavenie spustenia.

Kliknutím na **About Acer Arcade** (O programe Acer Arcade) otvoríte stránku, kde nájdete informácie o verzii a autorských právach.

Kliknutím na **Restore default settings** (Obnoviť východzie nastavenie) sa vráti nastavenie programu Acer Arcade do východzích hodnôt.

Ovládacie prvky Arcade

Pri sledovaní videoklipov, filmov alebo prehliadok vizuálneho obsahu na celej obrazovke sa pri pohybe ukazovateľom zobrazia dva ovládacie panely. Po niekoľkých sekundách automaticky zmiznú. Panel **Navigation controls** (Navigácia) sa objaví v hornej časti a panel **Player controls** (Prehrávač) v spodnej časti obrazovky.

Ovládacie prvky navigácie

Pre návrat späť na domovskú stránku Arcade kliknite na tlačidlo **Home** v ľavom hornom rohu okna. Ak chcete ísť počas prehľadávania obsahu do priečinka o úroveň vyššie, kliknite na **Up one level** (O úroveň vyššie). Pre návrat na predošlú obrazovku kliknite na **červenú šípku**. V pravom hornom rohu sa nachádzajú tlačidlá ako na štandardnom PC: (Minimalizovať, Maximalizovať, Zavrieť).

Ak chcete Acer Arcade ukončiť, kliknite v pravom hornom rohu na tlačidlo **Close** (Zavrieť).

Ovládacie prvky prehrávania

V spodnej časti okna sú zobrazené ovládacie prvky prehrávača – pre video, prehliadky, TV, filmy a hudbu. Na ľavej strane sú štandardné ovládacie prvky prehrávania (prehrať, pauza, stop, atď...). Na pravej strane sa ovláda hlasnosť (stlmiť a pridať/ubrať hlasnosť).



Poznámka: Pri prehrávaní DVD a sledovaní TV sú napravo od ovládania hlasitosti pridané ďalšie ovládacie prvky. Podrobnejšie sú vysvetlené v tejto užívateľskej príručke, v častiach Cinema (Film) a TV.

Virtual keyboard (Virtuálna klávesnica)

Kedykoľvek budete potrebovať zadať hľadané informácie, názov súboru, DVD alebo priečinka, môžete použiť virtuálnu klávesnicu na obrazovke. Pomocou myši, kurzorových kláves alebo klávesnice môžete rýchlo zadať informácie.

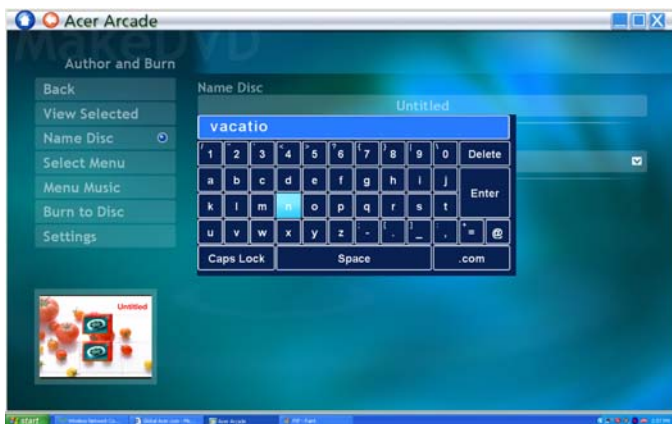

Background mode (Režim pozadia)

S aplikáciou Acer Arcade môžete nepretržite počúvať hudbu alebo sledovať živé vysielanie TV zároveň s vykonávaním určitých ďalších funkcií. TV, video a hudba sa bude nepretržite prehrávať v malom okne umiestnenom ľavom hornom rohu obrazovky.

Prehrávanie môžete kedykoľvek zastaviť tlačidlom Stop na diaľkovom ovládaní alebo kliknutím na ikonu Stop na obrazovke.



Cinema (Film)

Ak je váš počítač vybavený jednotkou DVD, môžete pomocou funkcie Cinema programu Acer Arcade prehrávať filmy z diskov DVD a Video CD (VCD). Tento prehrávač obsahuje funkcie a ovládacie prvky ako typický stolný DVD prehrávač.

Keď vložíte do DVD mechaniky disk, automaticky sa spustí prehrávanie filmu. Pri pohybe ukazovateľa sa objaví v spodnej časti okna panel s ovládacími prvkami na ovládanie prehrávania filmu.

Ak sú disky vložené vo viacerých optických mechanikách, kliknite na Domovskej stránke na tlačidlo **Cinema**, čím otvoríte stránku obsahu Cinema. Potom vyberte zo zoznamu disk, ktorý chcete sledovať.

Pri sledovaní DVD bude panel obsahovať tieto špeciálne ovládacie prvky:

- DVD Menu
- Subtitles (Titulky)
- Language (Jazyk)
- Snapshot (Zosnímanie)
- Angle (Uhol pohľadu)

V oblasti nad zoznamom jednotiek bude zobrazený práve prehrávaný disk. Táto stránka sa zobrazí aj po stlačení tlačidla **Stop** počas prehrávania filmu. Tlačidlá na ľavej strane umožňujú pokračovať v prehrávaní filmu od miesta pozastavenia, opätovne prehrať film od začiatku, prejsť do DVD menu, vysunúť disk alebo prejsť na stránku **DVD Settings** (DVD nastavenie).

Snapshot (Zosnímanie)

Pre prístup k nastaveniu pre Cinema najprv kliknite na tlačidlo **Settings** (Nastavenie) v hlavnej ponuke a potom kliknite na Cinema. Umožní vám to zmeniť nastavenie **Video** a **Language** (Jazyk).

Settings (Nastavenie) slúži na ovládanie zvukového výstupu a titulkov DVD.

Subtitles (Titulky) slúži na voľbu východzieho jazyka titulkov na DVD (ak sú dostupné). Výrobné nastavenie je **Off** (Vypnuté).

Closed captions (Skryté titulky) zapína skryté titulky na diskoch DVD. Táto funkcia je určená na zobrazenie skrytých titulkov, ktoré sú zakódované vo video signále a opisujú dej na obrazovke pre nepočujúcich. Predvolené nastavenie je **Off** (Vypnuté).

Audio slúži na výber predvoleného jazyka DVD titulov.

Display upon mute (Zobrazí pri stlmení) umožňuje zvoliť si pri stlmení zvuku z nejakej príčiny zapnutie titulkov alebo skrytých titulkov.

Album

Acer Arcade vám umožňuje prezerať si z ľubovoľnej dostupnej jednotky počítača vaše digitálne fotografie buď jednotlivu alebo ako prehliadku. Kliknutím na tlačidlo **Album** na Domovskej stránke Arcade zobrazíte hlavnú stránku Albumu.



Oblasť s obsahom na pravej strane zobrazuje jednotlivé fotografie aj priečinky. **Kliknutím** na priečinko ho otvoríte.

Ak si chcete prezerať prehliadku, otvorte priečinko obsahujúci obrázky, ktoré si želáte prezerať a kliknite na **Play Slide Show** (Prehrať prehliadku). Prehliadka sa prehráva v režime celej obrazovky. Na ovládanie prehliadky použite ovládací panel.

Jednotlivý obrázok si môžete prezrieť **kliknutím** na neho. Obrázok sa otvorí na celú obrazovku.

Ovládacie prvky na obrazovke môžete použiť na priblíženie, vzdialenie a panorámu v štyroch smeroch.

Editing Pictures (Úprava obrázkov)

Zvoľte **Edit** (Upraviť) a môžete na vylepšenie vzhľadu vašich obrázkov použiť funkcie **Rotate** (Otočiť), **Remove red eye** (Odstrániť efekt červených očí) a **Auto fix** (Automatická oprava), (optimalizácia jasu a kontrastu).

Slide Show Settings (Nastavenie prehlídky)

Ak chcete zmeniť nastavenie prehlídky, kliknite na tlačidlo **Advanced** (Rozšírené) na stránke Album a zvolte **Settings** (Nastavenie).

Slide Duration (Trvanie prehlídky) určuje čas zobrazenia každej snímky pred automatickým prechodom na ďalší obrázok.

Slide Show Transition (Prechody v prehládke) slúži na nastavenie štýlu prechodu medzi obrázkami; môžete si vybrať z prechodových režimov pohyb, článok, zoslabovanie, náhodne, utretie a kĺzanie.

Ak chcete do prehlídky pridať hudbu na pozadie, kliknite na voľbu **Slide Show Music** (Hudba v prehládke). Stránka hudby vás vyzve na výber hudby z vášho osobnej hudobnej knižnice.

Kliknutím na **Load Default Settings** (Načítať východzie nastavenie) vrátite nastavenie na východzie hodnoty.

Video

Ak chcete otvoriť funkciu Video, kliknite na Domovskej stránke Arcade na **Video**, otvorí sa Domovská stránka Video.



Poznámka: Funkcia Video je určená na prehrávanie mnohých rozličných formátov videa. Úplný zoznam kompatibilných formátov nájdete v časti Video. Ak chcete sledovať DVD alebo VCD, použite funkciu **Cinema** (Kino).

Prehrávanie video súboru

Kliknite na **Play** (Prehrať video) pre sledovanie video súborov. Stránka Video zobrazuje na pravej strane v oblasti obsahu video súborov. Sú usporiadané podľa priečinkov a náhľad obrázku zobrazuje prvú snímku každého videa.

Ak chcete prehrať video súbor, kliknite na neho. Video sa prehrá v režime celej obrazovky. Pri pohybe myšou sa v spodnej časti obrazovky objaví ovládací panel. Pre návrat na stránku Video kliknite na **Stop**.

Editing video (Úprava videa)

Acer Arcade umožňuje zachytávanie a nahrávanie videoklipov z iných externých zariadení, napríklad z DVD prehrávača alebo kamkordéra.

Kliknite na stránke Video na **Capture Device** (Zriadenie na zachytávanie) a potom vyberte zdroj, ktorý chcete použiť pre vstup videa. K dispozícii máte voľbu S-video a Kompozitný.

Ak chcete zachytiť videoklip, musíte kliknúť na červené tlačidlo nahrávania na ovládacích prvkoch na obrazovke.

Cieľový priečnik možno nastaviť v ponuke **Settings** (Nastavenie).

Po kliknutí na **Advanced** (Rozšírené) a voľbe **Settings** (Nastavenie) môžete nastaviť kvalitu zachytávaného videa. Vyberte si spomedzi možností Good (Dobrá), Better (Lepšia) alebo Best (Najlepšia). Voľba vyššej kvality znamená pri zachytávaní videoklipov väčší súbor.

Snapshot (Zosnímanie)

Režim Snapshot (Zosnímanie) je dostupný v režimoch Cinema, Video a TV. Túto funkciu môžete kedykoľvek využiť na zachytenie aktuálneho obrázku.

Samostatný obrázok snímku bude zachytený a uložený do užívateľom určeného priečinka. Cieľový priečnik možno nastaviť v ponuke **Settings** (Nastavenie).

Editing video (Úprava videa)

Acer Arcade ponúka možnosť úpravy zachytených videoklipov, fotografií a stopy z kamkordéra do filmu. Môžete taktiež zvoliť štýl filmu a pridať špeciálne prechodové efekty a hudbu a vytvoriť tak perfektný domáci film.

Ak chcete upraviť film, kliknite na **Advanced** (Rozšírené) a zvolte **Edit Video** (Upraviť video). Potom vyberte vo vašich priečinkoch videoklipy, ktoré chcete upraviť. Pri dokončení vášho filmu môžete taktiež zvoliť **Movie Style** (Štýl filmu), **Background Music** (Hudba na pozadí), vyvážiť pomer hudby a zvuku, ako aj nastaviť dĺžku filmu.

Funkciu **Select Scenes** (Vybrať scény) možno použiť na vloženie vašich obľúbených alebo najdôležitejších scén, alebo ponechať rozhodnutie o úprave na editačný program.

Once compiled, the final movie can then be burned to disk to share with family and friends.



Poznámka: Ďalšie podrobnosti o úprave videa a všetkých pridružených funkciách si prosím pozrite v ponuke Pomocníka Acer Arcade.

Music (Hudba)

Pre prístup k hudobnej kolekcii kliknite na Domovskej stránke Arcade na **Music** (Hudba), otvorí sa Domovská stránka Music.

Acer Arcade umožňuje prezeranie vašej hudobnej knižnice pomocou kategórií, medzi ktoré patria Album, Genre (Žáner), Artist (Interpret), Playlist (Zoznam skladieb) a All Songs (Všetky skladby).

Vyberte si priečinok, CD alebo kategóriu obsahujúce hudbu, ktorú chcete počúvať. Kliknite na **Play** (Prehrať) pre počúvanie celého CD od začiatku, alebo vyberte zo zoznamu v oblasti obsahu skladbu, ktorú chcete počuť.

Skladby obsiahnuté v priečinku sú zobrazené v oblasti s obsahom, na ľavej strane sú ovládacie prvky **Play** (Prehrať), **Shuffle** (Náhodne) a **Repeat all** (Opakovať všetko). Voľba Visualize (Vizualizácia) Vám umožňuje sledovať počas počúvania hudby počítačom vytvorené vizuálne motívy.

Ak chcete získať (ripovať) hudbu zo zvukového CD, vložte CD a kliknite na **Rip CD**. Na stránke, ktorá sa otvorí, vyberte skladby, ktoré chcete ripovať, alebo kliknite na **Select** (Vybrať) alebo **Clear All** (Zrušiť výber) a potom kliknite na **Start Ripping** (Spustiť ripovanie).

Priebeh ripovania bude zobrazený na obrazovke.

Výslednú kvalitu získaných skladieb možno zmeniť kliknutím na **Settings** (Nastavenie).

TV (u vybraných modelov)

Arcade vám umožňuje na vašom počítači sledovať TV. Kliknite na tlačidlo **TV** na domovskej stránke a zobrazí sa hlavná stránka TV.

Voľba **Live TV** (Živé sledovanie TV) slúži na prehrávanie TV na obrazovke. Stlačením **Escape** sa môžete kedykoľvek vrátiť do Arcade.

Pri sledovaní TV sa na obrazovke objavia ďalšie tlačidlá na ovládanie prehrávania: **Channel Up** (O kanál nahor) na prepnutie o kanál nahor, **Channel Down** (O kanál nadol) na prepnutie o kanál nadol, **Snapshot** (Zosnímanie) na zosnímanie aktuálneho snímku videa, **TeleText** na otvorenie funkcie Teletext a **Record** (Nahrávať) na záznam TV do video súboru.

Voľba **Recorded TV** (Zaznamenaná TV) vám umožňuje prezerat' si súbory zaznamenané z TV. Viď Scheduling Recordings (Plánovanie nahrávania).

Voľba **Schedule** (Plánovať) umožňuje nastaviť plánované nahrávanie TV kvôli neskoršiemu pozeraniu. Viď Scheduling Recordings (Plánovanie nahrávania).

Voľba **TV Preview** (Náhľad TV) umožňuje prezerat' dostupné TV kanály. Viď TV Preview (Náhľad TV).

Voľba **Program Guide** (Programová príručka) umožňuje zobrazenie informácií o programe pre všetky kanály. Viď Program Guide (Programová príručka).

Voľba **Find Program** (Nájsť program) umožňuje vyhľadať špecifický druh programu.

Tlačidlo **Settings** (Nastavenie) otvára stránku obsahujúcu nastavenie TV. Ďalšie informácie nájdete v TV Settings (Nastavenie TV).



Poznámka: Informácie o nastavení a činnosti režimu TV v aplikácii Arcade si prosím pozrite v samostatnej brožúre TV.

Time-Shifting TV (Časový posun TV)

Arcade je vybavené aj funkciou Time-Shifting (Časový posun). Pri vytvorení okamžitej prehrávky aplikácia Arcade zaznamená TV vysielanie do súboru a vytvorí nepatrné oneskorenie medzi živým vysielaním a TV obsahom, ktorý sledujete. (Súbor s okamžitou prehrávkou nemožno uložiť a nie je teda možné sledovať tento súbor v okne Zaznamenaná TV.) V súbore sa môžete pohybovať dopredu alebo dozadu kvôli okamžitej prehrávke alebo preskakovať reklamy.



Poznámka: Zapnutie funkcie okamžitej prehrávky vyžaduje aspoň 2 GB voľného miesta na jednej z vašich lokálnych jednotiek.

Kliknutím na "||" pozastavíte prehrávanie, na "▶" pokračujete v sledovaní.

Kliknutím na "◀◀" previniete dozadu alebo na "▶▶" previniete dopredu. Kliknutím na "◀" prejdete na začiatok okamžitej prehrávky, alebo kliknutím na "▶" prejdete na koniec okamžitej prehrávky.



Poznámka: Pretože obsah sledovanej TV sa mierne oneskoruje za živým vysielaním TV, prechod na koniec okamžitej prehrávky znamená priblížiť sa k živému vysielaniu TV, tak ako to Arcade dovoľuje.

Recorded TV (Zaznamenaná TV)

Stránka **Recorded TV** (Zaznamenaná TV) zobrazuje zaznamenané TV súbory. Náhľad obrázku zobrazuje prvý snímok každého súboru. Ak chcete prehrať zaznamenaný TV súbor, kliknite na **Play** (Prehrať). Video súbor sa bude prehrávať na celej obrazovke. Ak sa chcete vrátiť na stránku TV, kliknite na **Stop** (Zastaviť).

Popis volieb tejto stránky nájdete v časti Videos (Videá).

Scheduling recordings (Plánovanie nahrávania)

Ak chcete naplánovať TV záznam, kliknite na **Schedule** (Plánovať) a potom na **New Schedule** (Nový plán). Na otvorenej stránke vyberte **Channel** (Kanál), ktorý chcete nahrat' a **Scheduling interval** (Interval plánu). Nastavte **Starting Date** (Dátum začiatku), **Starting Time** (Čas začiatku) a **Ending Time** (Čas ukončenia) programu, ktorý chcete nahrat'. Kliknutím na **Confirm Schedule** (Potvrdiť plán) aktivujete plán záznamu, alebo **Cancel** (Zrušiť) ukončíte bez odsúhlasenia plánu. Voľbou **Delete Schedule** (Vymazať plán) odstránite predtým vytvorený plán nahrávky.

Click (Kliknutie) na existujúci plán nahrávania ho otvorí za účelom úpravy. Ak chcete zmeniť usporiadanie, v ktorom sú plány zobrazené, kliknite na **Sort by Channel** (Usporiadať podľa kanálov) alebo na **Sort by Date** (Usporiadať podľa dátumu).

TV preview (Náhľad TV)

Kliknutím na TV Preview (Náhľad TV) zobrazíte panel s náhľadmi TV obrazovky, ktoré ukazujú všetky kanály. Náhľad TV sa automaticky posúva všetkými dostupnými kanálmi. Zvoľte náhľad príslušného TV kanálu, ktorý chcete sledovať.

Program guide (Programová príručka)

Kliknutím na **Program Guide** (Programová príručka) zobrazíte podrobnosti každého kanálu. Tieto zoznamy a informácie poskytujú Electronic **Program Guide** (Elektronická programová príručka).

Find program (Nájsť program)

Kliknutie na tlačidlo **Find Program** (Nájsť program) umožňuje vyhľadať programy podľa čísla kanála alebo podľa kategórie.

TV settings (Nastavenie TV)

Ak chcete zmeniť nastavenie obrazu, kliknite na tlačidlo **TV** na stránke **Settings** (Nastavenie) alebo na tlačidlo **Settings** (Nastavenie) hlavnej stránky TV. Sú tu štyri typy nastavenia TV: Signal (Signál), **Channel** (Kanál), **Recording** (Nahrávanie) a **Guide** (Príručka).

Signal settings (Nastavenie signálu)

Kliknite na **Capture Device** (Zariadenie na zachytávanie) a vyberte buď analógový alebo digitálny vstup TV signálu.

Zvoľte **TV Source** (Zdroj TV signálu).

Voľba **Region** (Región) umožňuje zvoliť krajinu alebo región, v ktorej sa nachádza váš poskytovateľ káblovej TV.

Môžete taktiež zapnúť alebo vypnúť funkciu **Time-Shifting** (Časový posun).

Channel settings (Nastavenie kanálov)

Ak neexistuje zoznam kanálov, kliknite na **Scan Channels** (Vyhľadať kanály). Počítač bude vyhľadávať dostupné TV kanály. Kliknutím na **Scan Channels** (Vyhľadať kanály) môžete znova vyhľadať kanály a nahradiť existujúci zoznam kanálov.

Recording settings (Nastavenie nahrávania)

Voľba **Recording Quality** (Kvalita nahrávania) umožňuje nastaviť kvalitu videa nahrávaného z TV. Voľba vyššej kvality vedie pri nahrávaní z TV k väčšiemu súboru nahrávky.

Môžete taktiež zvoliť cieľové umiestnenie zaznamenatej TV.

Guide settings (Nastavenie príručky)

Kliknite na **EPG Source** (Zdroj EPG) a vyberte zdroj vašej elektronickej programovej príručky (EPG). Môže sa v závislosti na vašom regióne líšiť.

Kliknutím na **Restore Default Settings** (Obnoviť východzie nastavenie) vrátite nastavenie na východzie hodnoty.

Používanie funkcií teletextu

V regiónoch s teletextovou službou možno aktivovať funkciu teletextu pomocou ovládacieho prvku na obrazovke alebo na diaľkovom ovládaní.

Stlačením tlačidla **Teletext** na diaľkovom ovládaní otvoríte teletext, opätovným stlačením prejdete do režimu prehľadného zobrazenia (pozadie textu bude tvorené TV obrazom) a ďalším stlačením sa vrátite k TV obrazu.

Na pohyb v teletexte môžete použiť:

- **Kliknutie na farebné tlačidlá** slúži na pohyb cez farebne zvýraznené odkazy.
- **Kliknutie na číslo stránky na obrazovke** slúži na prechod na túto stránku.
- **Číselné tlačidlá** slúžia na priame zadanie čísla stránky.
- **Tlačidlá Nahor/Nadol** na diaľkovom ovládaní slúžia na pohyb číslami stránok, následne stlačte OK pre výber.
- **Tlačidlá Doľava/Doprava** slúžia na prezeranie podstránok.



Poznámka: Funkcia zosnímania je dostupná len počas činnosti teletextu.

Vytvoriť DVD

Aplikácia Acer Arcade predstavuje jednoduché a komplexné riešenie pre nahrávanie dát, zvuku, fotografií alebo videí. Môžete napaľovať a zdieľať akúkoľvek kombináciu dát, hudby, fotografií alebo videí – priamo v režime **Vytvoriť DVD** alebo v niektorom režime médií Acer Arcade.

Vytváranie CD/DVD

S aplikáciou Acer Arcade môžete vytvárať CD alebo DVD priamo z hlavnej ponuky alebo pomocou ktoréhokoľvek režimu médií. Voľbu zápisu na DVD nájdete v ponuke **Hlavné** alebo **Rozšírené** v režimoch Video, Album a Hudba.

Svoje obľúbené skladby môžete zapísať na CD alebo konvertovať skladby z vašej hudobnej zbierky do formátu MP3 a ostatných obľúbených zvukových formátov. Môžete si vytvoriť CD aj s viac ako 100 obľúbenými skladbami vo formáte MP3 a počúvať ich na vašom PC alebo na MP3 CD prehrávači.

S aplikáciou Arcade môžete usporiadať svoje digitálne fotografie do prehliadky s hudbou na pozadí alebo napáliť televízne alebo filmové klipy v amatérskom filme. Ktorúkoľvek udalosť môžete zdieľať so svojimi priateľmi alebo rodinou a prehrávať ich na väčšine DVD prehrávačov. Dokonca môžete pridať tematické a hudobné ponuky. Je tiež možné kombinovať na jednom CD/DVD hudbu, fotografie, filmové a televízne klipy. Možnosti sú nekončené!

Špecifické podrobnosti ku každej z týchto možností nájdete po kliknutí na tlačidlo Help (Pomocník) aplikácie Arcade.

Podrobnosti o kompatibilitě si prosím pozrite v ktoromkoľvek režime médií na úvodnej stránke ponuky Pomocník Arcade online.

Kompatibilita typov súborov

Podrobnosti o kompatibilitě si prosím pozrite v ktoromkoľvek režime médií na úvodnej stránke ponuky Pomocník Arcade online.

Vezmite si svoj prenosný počítač so sebou

Táto časť obsahuje tipy a rady týkajúce sa prenášania počítača alebo cestovania s ním.

Odpojenie od stolného počítača

Ak chcete odpojiť počítač od externého príslušenstva, postupujte podľa týchto krokov:

- 1 Uložte všetky otvorené súbory.
- 2 Vyberte všetky médiá, diskety alebo kompaktné disky z mechaník.
- 3 Vypnite počítač.
- 4 Zatvorte veko počítača.
- 5 Odpojte kábel od AC adaptéra.
- 6 Odpojte klávesnicu, polohovacie zariadenie, tlačiareň, externý monitor a ostatné externé zariadenia.
- 7 Ak používate na zabezpečenie počítača zámok Kensington, odpojte ho.

Prenášanie

Prenášanie na krátke vzdialenosti, napríklad zo stola v kancelárii do konferenčnej miestnosti.

Príprava počítača

Pred prenášaním počítača zatvorte a zaistíte veko počítača, aby sa počítač prepol do režimu spánku. Teraz môžete bezpečne prenášať počítač kdekoľvek vo vnútri budovy. Ak chcete počítač prebudiť z režimu spánku, otvorte obrazovku, potom stlačte a pustíte tlačidlo Power.

Ak chcete preniesť počítač do kancelárie klienta alebo do inej budovy, môžete počítač vypnúť:

Kliknite na **Štart, Vypnúť počítač**, potom kliknite na **Vypnúť** (Windows XP).

Alebo:

Privedte počítač do režimu spánku stlačením **<Fn> + <F4>**. Potom zatvorte a zaistíte veko počítača.

Ak ste pripravení znova počítač používať, odistite a otvorte obrazovku, potom stlačte a uvoľnite tlačidlo Power.



Poznámka: Ak kontrolka Spánok nesvieti, počítač vstúpil do režimu Hibernácie a vypol sa. Ak kontrolka napájania nesvieti, ale kontrolka Spánok svieti, počítač vstúpil do režimu Spánok. V oboch prípadoch zapnete počítač stlačením a uvoľnením tlačidla Power. Počítač môže vstúpiť do režimu Hibernácie až po tom, ako je po určitý čas v režime Spánok.

Čo so sebou na schôdzky

Ak je vaša schôdzka relatívne krátka, pravdepodobne nebudete potrebovať nič iné než počítač. Ak bude vaša schôdzka trvať dlhšie alebo ak vaša batéria nie je úplne nabitá, mali by ste si vziať so sebou AC adaptér, aby ste ho mohli pripojiť v konferenčnej miestnosti k počítaču.

Ak v miestnosti nie je elektrická zásuvka, znížte spotrebu energie batérie prepnutím počítača do režimu spánku. Stlačte **<Fn> + <F4>** alebo zatvorte veko obrazovky vždy, keď počítač aktívne nepoužívate. Ak chcete prácu obnoviť, otvorte obrazovku (ak je zatvorená), potom stlačte a pustite tlačidlo Power.

Prenášanie počítača domov

Ak prenášate počítač z vášho pracoviska domov alebo naopak.

Príprava počítača

Po odpojení počítača od stolného počítača postupujte podľa nasledovných krokov v príprave počítača:

- Skontrolujte, či ste vybrali z mechaník všetky médiá a kompaktné disky. Ak médiá nebudú vyňaté, môže sa poškodiť hlava mechaniky.
- Vložte počítač do ochranného obalu, v ktorom je počítač chránený pred posúvaním sa a ktorý tlmi náraz pri páde.



Pozor: Vyvarujte sa ukladania iných vecí na veko počítača. Tlak na vrchné veko môže poškodiť obrazovku.

Čo vziať so sebou

Ak niektoré položky máte doma, zoberte so sebou:

- AC adaptér a kábel napájania
- Vytlačenú Uživatelskú príručku

Zvláštne opatrenia

Pri ceste do práce a z nej dodržiavajte nasledovné pokyny na ochranu vášho počítača:

- Majte vždy počítač pri sebe, čím minimalizujete vplyv teplotných výkyvov.
- Ak sa potrebujete zdržať dlhší čas a nemôžete mať počítač so sebou, odložte počítač do kufru auta, aby nebol vystavený prílišnému teplu.
- Zmeny teploty a vlhkosti môžu spôsobiť kondenzáciu. Pred zapnutím prispôbte počítač izbovej teplote a skontrolujte, či na obrazovke počítača nie je kondenzovaná voda. Ak je teplotná zmena väčšia než 10 °C (-7,78 °C), nechajte počítač prispôbiť izbovej teplote dlhšie. Ak je to možné, nechajte počítač po dobu 30 minút na rozhraní vonkajšej a vnútornej teploty.

Používanie v domácej kancelárii

Ak používate počítač často doma, môžete si zakúpiť druhý AC adaptér. Druhý AC adaptér vám pomôže vyhnúť sa zbytočnému zaťaženiu pri ceste domov a z domu.

Ak doma často pracujete s počítačom, môžete taktiež použiť externú klávesnicu, monitor alebo myš.

Cestovanie s počítačom

Prenášanie na väčšiu vzdialenosť, napríklad z vášho pracoviska do budovy s kanceláriou klienta alebo cestovanie v mieste.

Príprava počítača

Prípravte počítač tak, ako keby ste ho brali domov. Skontrolujte, či je batéria v počítači nabitá. Pri kontrole na letisku vás môžu vyzvať počítač zapnúť.

Čo vziať so sebou

So sebou by ste si mali vziať:

- AC adaptér
- Náhradné, úplne nabité batérie
- Súbory ovládačov tlačiarne, ak plánujete použiť inú tlačiareň

Zvláštne opatrenia

Ochrana počítača pri cestovaní vyžaduje, aby ste okrem pokynov na prenášanie domov zachovávali aj nasledovné inštrukcie:

- Počítač noste so sebou vždy ako príručnú batožinu.
- Ak je to možné, majte vždy počítač pri ruke. Röntgenové prístroje na letisku sú bezpečné, ale vyvarujte sa detektorom kovov.
- Pozor na expozíciu diskiet ručnými detektormi kovov.

Medzinárodné cesty s počítačom

Pohyb z krajiny do krajiny.

Príprava počítača

Prípravte počítač tak, ako pri bežnom cestovaní.

Čo vziať so sebou

So sebou by ste si mali vziať:

- AC adaptér
- Káble napájania použiteľné v krajine, do ktorej cestujete
- Náhradné, úplne nabité batérie
- Súbory ovládačov tlačiarne, ak plánujete použiť inú tlačiareň
- Doklad o zakúpení, ak by ste ho bolo potrebné predložiť colníkom
- Pas Medzinárodnej záruky cestovateľa (ITW)

Zvláštne opatrenia

Riadte sa rovnakými zvláštnymi pokynmi ako pri cestovaní s počítačom. Okrem toho je vhodné pri cestovaní medzi krajinami riadiť sa týmito radami:

- Ak cestujete do inej krajiny, skontrolujte si, či striedavé napätie v mieste je zhodné so špecifikáciou AC adaptéra. Ak táto zhoda nie je, zakúpte si napájací kábel kompatibilný s miestnym striedavým napätím. Na napájanie počítača nepoužívajte transformátory zariadení.
- Ak používate modem, skontrolujte, či je modem a konektor kompatibilný s telekomunikačným systémom krajiny, do ktorej cestujete.

Zabezpečenie počítača

Váš počítač je cenná investícia, ktorú je potrebné ochraňovať. Naučte sa, ako sa o svoj počítač starať.

Bezpečnostné funkcie zahŕňajú hardvérové a softvérové zámky - bezpečnostný otvor a heslá.

Používanie bezpečnostného zámku počítača

Otvor na bezpečnostný zámok umiestnený počítači vám umožňuje pripojiť bezpečnostný zámok kompatibilný s Kensington.

Pripojte kábel bezpečnostného zámku počítača k nepohyblivému predmetu, napríklad stolu alebo držadlu zaistenej zásuvky. Vložte zámok do otvoru a otočte kľúčom kvôli zaisteniu zámku. Niektoré modely sú dostupné aj bez zámku.

Používanie hesiel

Heslá chránia váš počítač pred neautorizovaným prístupom. Nastavením týchto hesiel možno vytvoriť viaceré rozličné úrovne ochrany vášho počítača a dát:

- Heslo správcu (Supervisor Passowrd) zabráňuje neautorizovanému vstupu do utility BIOS. Po prvom nastavení musíte toto heslo zadať pri každom prístupe do utility BIOS. Pozrite **"Utilita BIOS" na strane 69**.
- Uživateľské heslo (User Password) chráni váš počítač pred neautorizovaným používaním. Kombináciou tohto hesla s kontrolou hesla pri zavádzaní a prebudení z režimu hibernácie dosiahnete maximálne zabezpečenie.
- Heslo pri zavádzaní (Password on Boot) chráni váš počítač pred neautorizovaným používaním. Kombináciou tohto hesla s kontrolou hesla pri zavádzaní a prebudení z režimu hibernácie dosiahnete maximálne zabezpečenie.



Dôležité! Nezabudnite svoje Heslo správcu! Ak zabudnete svoje heslo, skontaktujte sa prosím s vaším predajcom alebo autorizovaným servisným strediskom.

Zadávanie hesiel

Ak je heslo nastavené, v strede obrazovky sa objaví výzva na jeho zadanie.

- Ak je Heslo správcu nastavené, výzva na jeho zadanie sa objaví, keď stlačíte <F2> pre vstup do utility BIOS pri zavádzaní.
- Zadajte Heslo správcu a stlačte <Enter> pre prístup do utility BIOS. Ak heslo zadáte nesprávne, objaví sa varovná správa. Skúste znova a stlačte <Enter>.
- Ak je Užívateľské heslo nastavené a parameter hesla pri zavádzaní zapnutý, objaví sa výzva pri zavádzaní.
- Ak chcete používať počítač, zadajte Užívateľské heslo a stlačte <Enter>. Ak heslo zadáte nesprávne, objaví sa varovná správa. Skúste znova a stlačte <Enter>.



Dôležité! Máte k dispozícii tri pokusy na zadanie hesla. Ak je heslo zadané trikrát nesprávne, systém sa zastaví. Ak chcete počítač vypnúť, stlačte a podržte tlačidlo Power po dobu štyroch sekúnd. Potom zapnite počítač znova a skúste opakovane.

Nastavenie hesiel

Heslá môžete nastaviť pomocou utility BIOS.

Možnosti rozšírenia

Váš prenosný počítač ponúka dokonalý zážitok z práce s mobilným počítačom.

Možnosti pripojenia

Pomocou portov je možné pripojiť periférne zariadenia, tak ako k stolnému počítaču. Prečítajte si nasledovnú časť – nájdete tu pokyny ako pripojiť k počítaču rôzne externé zariadenia.

Fax/data modem

Počítač má zabudovaný V.92 56 Kbps fax/data modem.



Pozor! Tento port modemu nie je kompatibilný s digitálnymi telefónnymi linkami. Pripojenie tohto modemu k digitálnej telefónnej linke môže modem poškodiť.

Ak chcete použiť port modemu fax/data, spojte telefónnym káblom port modemu s telefónnou zásuvkou.

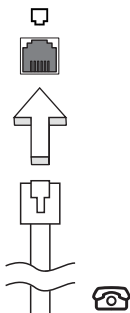

Pozor! Skontrolujte, či je vami použitý kábel vhodný pre štát, v ktorom sa nachádzate.

Zabudovaná funkcia siete

Zabudovaná funkcia siete umožňuje pripojiť počítač k sieti Ethernet.

Ak chcete použiť funkciu siete, pripojte sieťový ethernet kábel k portu (RJ-45) na počítači a ku konektoru siete alebo k hubu vašej siete.

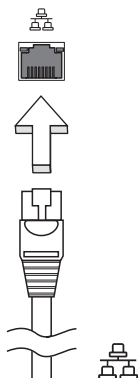

Univerzálna sériová zbernica (USB)

Port USB 2.0 je vysokorýchlostná sériová zbernica, ktorá umožňuje pripojiť USB periférie bez plynutia systémovými zdrojmi.

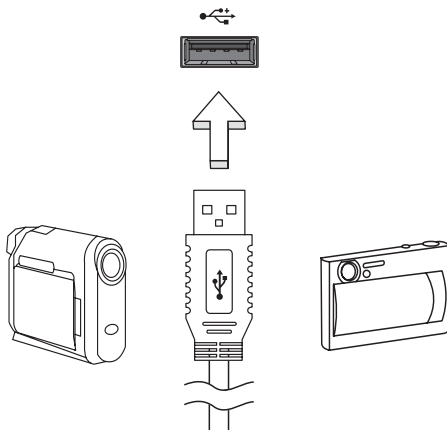

Port IEEE 1394

Port IEEE 1394 umožňuje pripojiť zariadenie kompatibilné s IEEE 1394, napríklad videokameru alebo digitálny fotoaparát. Podrobnosti nájdete v dokumentácii k vašej videokamere alebo digitálnemu fotoaparátu.

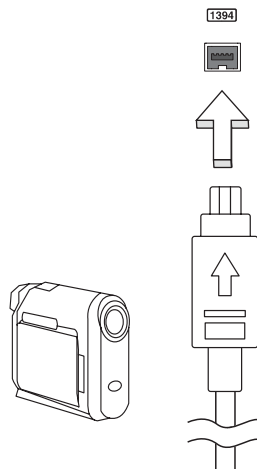

Slot PC Card

Slot Type II PC Card slúži kartám PC Card, ktoré zvyšujú použiteľnosť a rozšíriteľnosť počítača. Na týchto kartách by malo byť logo PC Card.

Karty PC Card (predtým označované ako PCMCIA) sú prídavné karty pre prenosné počítače, poskytujúce rozšírené funkcie spôsobom, aký bol doteraz možný len pri stolných počítačoch. Medzi najznámejšie karty PC Card patria karty Flash, modem fax/data, bezdrôtové LAN a SCSI karty. Karta CardBus vylepšuje technológiu 16-bitovej karty PC Card rozšírením šírky pásma na 32 bitov.



Poznámka: Návod na inštaláciu a používanie karty a prehľad jej funkcií nájdete v príručke dodávanej s kartou.

Vkladanie karty PC Card

Vložte kartu do slotu a v prípade potreby vytvorte príslušné pripojenie (napr. sieťovým káblom). Podrobnosti nájdete v príručke dodávanej s kartou.

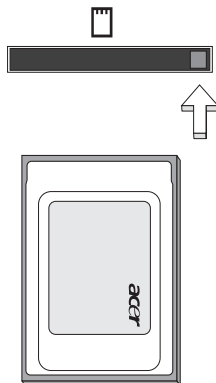

Vysúvanie karty PC Card

Pred vysunutím karty PC Card:

- 1 Ukončíte aplikáciu, ktorá kartu používa.
- 2 Kliknite ľavým tlačidlom na ikonu karty PC Card na paneli úloh a ukončíte operáciu s kartou.
- 3 Stlačte tlačidlo vysúvania slotu, čím vysuniete tlačidlo vysúvania. Ďalším stlačením kartu vysuniete.

Inštalácia pamäte

Pamäť inštalujte podľa tohto postupu:

- 1 Vypnite počítač, odpojte AC adaptér (ak je pripojený) a vyberte batériu. Preklopte počítač tak, aby ste mali prístup k spodnej strane.
- 2 Odskrutkujte kryt pamäte, zdvihnite a vyberte ho.
- 3 **(a)** Vložte pamäťový modul diagonálne do päťice a **(b)** zľahka ho zatlačte na miesto tak, aby dosadol.

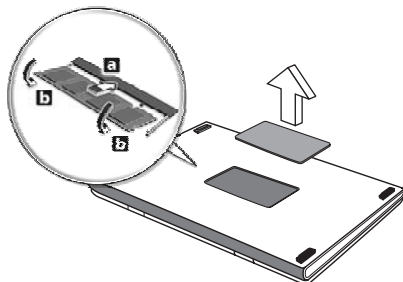

- 4 Vráťte späť kryt pamäte a zaistite ho skrutkou.
- 5 Dajte batériu na svoje miesto a znova pripojte AC adaptér.
- 6 Zapnite počítač.

Počítač automaticky zistí a prekonfiguruje celkovú veľkosť pamäte. Konzultujte prosím s kvalifikovaným technikom alebo kontaktujte vášho predajcu Acer.

Pripojenie TV a AV káblov

Postupujte podľa doleuvedených inštrukcií a nastavte funkciu TV na vašom prenosnom počítači Acer Aspire.

PAL/SECAM a NTSC systémy

- 1 Zapojte RF zástrčku kábla PAL/SECAM do RF zdiery na notebooku.
- 2 Pripojte druhý koniec do kábla TV antény. Ak je to potrebné, použite NTSC prevodník.

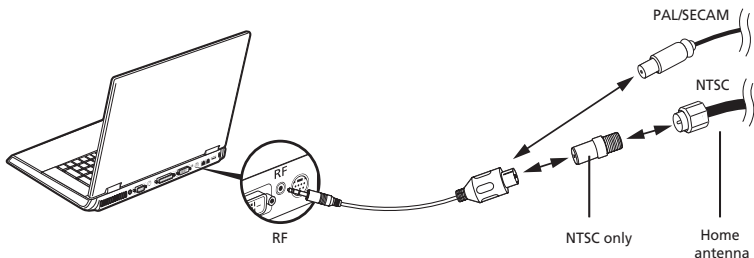

Dôležité! Pred pripojením kábla antény sa prosím uistite, že používate správny systém káblov podľa vášho regiónu.

Digitálna anténa Acer DVB-T

Ako pripojiť anténu:

- 1 Zapojte kábel antény do RF zdiery na vašom notebooku.

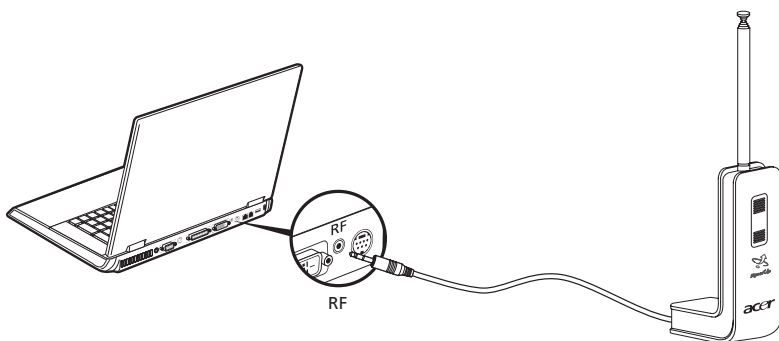

Poznámka: Všetky obrázky majú len informatívny charakter. Skutočné zariadenie sa môže vzhľadovo líšiť.

Ako nastaviť anténu:

- 1 Zľahka zatlačte nahor, kým sa spodná časť nevyšunie.
- 2 Ťahajte zospodu nahor, kým nedosiahnete polohu 90 stupňov vzhľadom k telu antény.

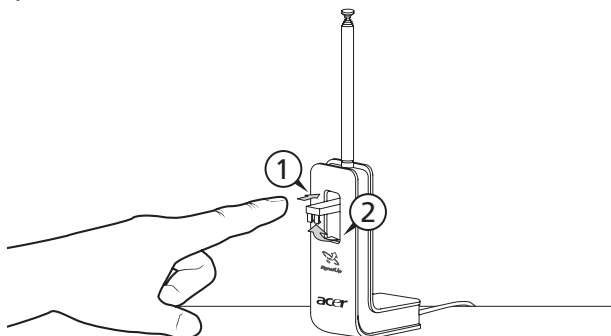

- 3 Ak chcete zabezpečiť dobrý príjem antény, umiestnite ju na vrchnú časť obrazovky notebooku pomocou špeciálneho držiaka, tak ako je znázornené nižšie.
- 4 Vytiahnite anténu, aby sa zlepšila kvalita príjmu.

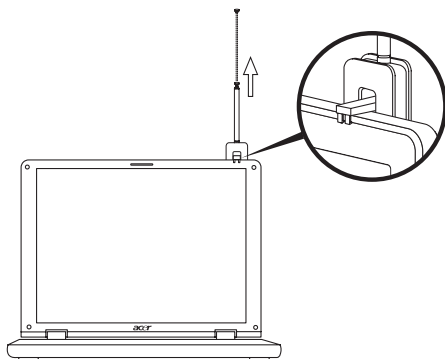

Poznámka: Anténa je kompatibilná len s digitálnymi TV systémami DVB-T.

Magnet umiestnený na základni antény vám pre lepšiu stabilitu a príjem umožňuje pevne postaviť anténu na kovový povrch.



Pozor! Neumiestňujte magnet do blízkosti jednotky pevného disku vášho počítača. Môže to spôsobiť poškodenie jednotky a/alebo dát.

AV kábel

AV kábel sa používa na prepojenie notebooku s DVD prehrávačom alebo kamkordérom a slúži na prezeranie, zachytávanie a nahrávanie videoklipov.

- 1 Zapojte jeden koniec kábla do AV vstupu na vašom notebooku.
- 2 Druhý koniec pripojte do zdieľky S-video alebo kompozitných audio/video zdieľok na vašom DVD prehrávači, kamkordéri alebo inom kompatibilnom zariadení.

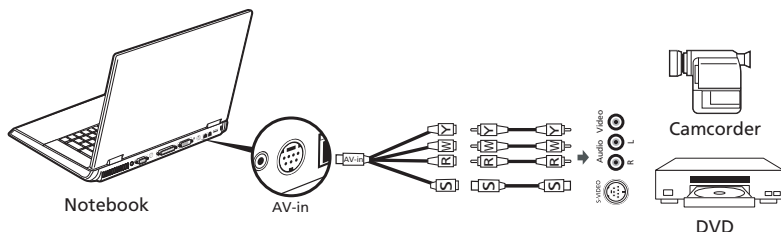

Poznámka: Rozširujúce káble nemusia byť potrebné. Podrobnosti o zachytávaní TV alebo videoklipov si prosím pozrite v súbore Pomocníka Acer Arcade.

Utilita BIOS

Utilita BIOS je program na hardvérovú konfiguráciu zabudovaný do BIOS-u počítača.

Váš počítač už je správne nakonfigurovaný a optimalizovaný a nie je potrebné spúšťať túto utilitu. Môžete ju však spustiť, ak budete mať nejaké problémy s konfiguráciou.

Ak chcete spustiť utilitu BIOS, stlačte <F2> počas automatického testu POST, keď je na obrazovke zobrazené logo prenosného počítača.

Zavádzacia sekvencia

Ak chcete nastaviť v utilite BIOS zavádzaciu sekvenciu, spustíte utilitu BIOS a vyberete z kategórií na obrazovke položku **Boot**.

Zapnutie obnovy z disku na disk

Ak chcete zapnúť Obnovu z disku na disk (Obnova pevného disku), spustíte utilitu BIOS a vyberete z kategórií na obrazovke položku **Main**. Vyhľadajte v spodnej časti obrazovky **D2D Recovery** a použijete klávesy <F5> a <F6> na nastavenie tejto hodnoty na **Enabled**.

Heslo

Ak chcete nastaviť heslo pri zavádzaní, spust'ite utilitu BIOS a vyberte z kategórií navrchu obrazovky položku **Security**. Presuňte sa na **Password on boot**: a použite klávesy <F5> a <F6> na zapnutie tejto funkcie.

Používanie softvéru

Prehrávanie DVD filmov

Ak je v optickej jednotke nainštalovaná DVD mechanika, môžete na vašom počítači prehrávať DVD filmy.

- 1 Vysuňte DVD mechaniku a vložte DVD disk s filmom; potom DVD mechaniku zatvorte.



Dôležité! Ak spúšťate DVD prehrávač prvýkrát, program vás vyzve na zadanie kódu regiónu. DVD disky sú rozdelené do 6 regiónov. Akonáhle je raz v DVD mechanike nastavený kód regiónu, bude prehrávať len DVD disky tohto regiónu. Kód regiónu je možné nastaviť maximálne päťkrát (vrátane prvého zadania), potom ostane posledné nastavenie kódu regiónu trvalé. Obnovením pevného disku nebude počet zadání kódu regiónu vymazaný. Informácie o kódoch regiónu DVD filmov nájdete v nasledovnej tabuľke.

- 2 DVD film sa začne prehrávať automaticky o niekoľko sekúnd.

Kód regiónu	Krajina alebo región
1	USA, Kanada
2	Európa, Stredný východ, Južná Afrika, Japonsko
3	Juhovýchodná Ázia, Tchaj-wan, Južná Kórea
4	Latinská Amerika, Austrália, Nový Zéland
5	Bývalé štáty ZSSR, časť Afriky, India
6	Čínska ľudová republika



Poznámka: Ak chcete zmeniť kód regiónu, vložte do DVD mechaniky DVD film iného regiónu. Ďalšie informácie nájdete v online Pomocníkovi.

Správa napájania

Tento počítač je vybavený jednotkou riadenia napájania, ktorá sleduje aktivitu systému. Sleduje sa aktivita jedného alebo viacerých nasledovných zariadení: klávesnica, myš, pevný disk, periférie pripojené k počítaču a grafická pamäť. Ak nie je počas časového úseku (nazvaného časový limit neaktivity) zistená žiadna aktivita, počítač zastaví niektoré alebo všetky tieto zariadenia za účelom úspory energie.

Tento počítač je vybavený schémou riadenia napájania, ktorá podporuje rozhranie ACPI (Advanced Configuration and Power Interface), ktoré poskytuje maximálnu úsporu energie a súčasne maximálny výkon. Systém Windows kompletne riadi spotrebu energie počítača.

Acer eRecovery Management

Acer eRecovery Management je nástroj na rýchle zálohovanie a obnovu systému. Môžete vytvárať a ukladať zálohu aktuálnej konfigurácie systému na pevný disk, CD alebo DVD.

Acer eRecovery Management obsahuje nasledovné funkcie:

- 1 Vytvoriť zálohu
- 2 Obnoviť zo zálohy
- 3 Vytvoriť CD obraz predvoleného nastavenia
- 4 Preinštalovať zbalený softvér bez CD
- 5 Zmeniť heslo pre Acer eRecovery Management

Táto kapitola vás bude sprevádzať každým procesom.



Poznámka: Táto funkcia je dostupná len na niektorých modeloch. V systémoch, ktoré nemajú zabudovanú mechaniku so zápisom optických diskov, pripojte pred zadávaním úloh programu Acer eRecovery Management týkajúcich sa optických diskov, externú USB alebo IEEE 1394 mechaniku so zápisom optických diskov.

Vytvoriť zálohu

Môžete vytvárať a ukladať obrazy zálohy na pevný disk, CD alebo DVD.

- 1 Spustíte Windows XP.
- 2 Stlačte <Alt> + <F10> pre otvorenie utility Acer eRecovery Management.
- 3 Pre pokračovanie zadajte heslo. Prednastavené heslo je šesť núl.
- 4 V okne Acer eRecovery Management vyberte **Recovery settings** a kliknite na **Next**.
- 5 V okne Recovery settings vyberte **Backup snapshot image** a kliknite na **Next**.
- 6 Zvoľte spôsob zálohovania.
 - a Pomocou **Backup to HDD** uložte obraz zálohy disku na jednotku D:.
 - b **Backup to optical device** slúži na uloženie obrazu zálohy disku na CD alebo DVD.
- 7 Po zvolení spôsobu zálohovania kliknite na **Next**.

Dokončíte proces podľa inštrukcií na obrazovke.

Obnoviť zo zálohy

Môžete obnoviť predtým vytvorené zálohy (podľa časti **Create backup**) z pevného disku, CD alebo DVD.

- 1 Spust'te Windows XP.
- 2 Stlačte **<Alt> + <F10>** pre otvorenie utility Acer eRecovery Management.
- 3 Pre pokračovanie zadajte heslo. Prednastavené heslo je šesť núl.
- 4 V okne Acer eRecovery Management vyberte **Recovery actions** a kliknite na **Next**.
- 5 Vyberte požadovanú akciu obnovy a postupujte podľa inštrukcií na obrazovke, kým nedokončíte proces obnovenia.



Poznámka: Položka "Restore C:." je zapnutá, len ak užívateľ uložil zálohu na pevný disk (D:\). Pozrite prosím časť **Create backup**.

Vytvoriť CD obraz predvoleného nastavenia

Ak nie sú položky System CD a Recovery CD dostupné, môžete ich vytvoriť pomocou tejto funkcie.

- 1 Spust'te Windows XP.
- 2 Stlačte **<Alt> + <F10>** pre otvorenie utility Acer eRecovery Management.
- 3 Pre pokračovanie zadajte heslo. Prednastavené heslo je šesť núl.
- 4 V okne Acer eRecovery Management vyberte **Recovery settings** a kliknite na **Next**.
- 5 V okne Recovery settings vyberte **Burn image to disc** a kliknite na **Next**.
- 6 V okne Burn image to disc vyberte **01. Factory default image** a kliknite na **Next**.
- 7 Dokončíte proces podľa inštrukcií na obrazovke.

Preinštalovať' zbalený softvér bez CD

Acer eRecovery Management kvôli jednoduchej preinštalácii ovládačov a aplikácií ukladá načítaný softvér.

- 1 Spustíte Windows XP.
- 2 Stlačte **<Alt> + <F10>** pre otvorenie utility Acer eRecovery Management.
- 3 Pre pokračovanie zadajte heslo. Prednastavené heslo je šesť núl.
- 4 V okne Acer eRecovery Management vyberte **Recovery actions** a kliknite na **Next**.
- 5 V okne Recovery settings vyberte **Reinstall applications/drivers** a kliknite na **Next**.
- 6 Vyberte požadovaný ovládač/aplikáciu a v reinštalácii postupujte podľa inštrukcií na obrazovke.

Pri prvom spustení Acer eRecovery Management pripravuje všetok potrebný softvér a zhromažďovanie obsahu okna softvéru môže trvať niekoľko sekúnd.

Zmeniť' heslo

Acer eRecovery Management a Acer disk-to-disk recovery sú chránené heslom, ktoré môže užívateľ zmeniť. Ak chcete zmeniť heslo v programe Acer eRecovery Management, postupujte nasledovne.

- 1 Spustíte Windows XP.
- 2 Stlačte **<Alt> + <F10>** pre otvorenie utility Acer eRecovery Management.
- 3 Pre pokračovanie zadajte heslo. Prednastavené heslo je šesť núl.
- 4 V okne Acer eRecovery Management vyberte **Recovery settings** a kliknite na **Next**.
- 5 V okne Recovery settings vyberte **Password: Change Acer eRecovery Management password** a kliknite na **Next**.
- 6 Dokončíte proces podľa inštrukcií na obrazovke.



.....

Poznámka: Ak spadne systém a nemožno spustiť Windows, môžete spustiť funkciu Acer disk-to-disk recovery za účelom obnovenia predvoleného obrazu v režime DOS.

Riešenie problémov

V tejto kapitole sú uvedené pokyny k riešeniu bežných problémov systému. Ak sa vyskytne problém, prečítajte si najprv tieto inštrukcie a až potom volajte servisného technika. Riešenie závažnejších problémov si vyžaduje otvorenie počítača. Nepokúšajte sa otvárať počítač sami; kontaktujte vášho predajcu alebo autorizované servisné stredisko, kde nájdete pomoc.

Tipy na riešenie problémov

Tento prenosný počítač je vybavený rozšíreným systémom, ktorý zobrazuje chybové hlásenia, aby vám pomohol riešiť problémy.

Ak sa objaví systémové hlásenie so správou o chybe alebo sa objaví náznak chyby, pozrite nižšie uvedené „Hlásenia o chybách“. Ak problém nemožno vyriešiť, kontaktujte svojho predajcu. Pozrite **"Vyžiadanie služby" na strane 37**.

Hlásenia o chybách

Všimnite si, že ak sa objaví správa o chybe, obsahuje aj akcie na jej opravu. V nasledovnej tabuľke nájdete zoznam správ o chybách v abecednom poradí a odporúčané postupy.

Hlásenia o chybách	Akcia opravy
CMOS Battery Bad	Kontaktujte vášho predajcu alebo autorizované servisné stredisko.
CMOS Checksum Error	Kontaktujte vášho predajcu alebo autorizované servisné stredisko.
Disk boot failure	Vložte do disketovej mechaniky (A:) systémovú (spúšťač) disketu a reštartujte stlačením <Enter>.
Equipment configuration error	Stlačte <F2> (počas POST) pre vstup do utility BIOS a potom reštartujte stlačením Exit v utilite BIOS.
Hard disk 0 error	Kontaktujte vášho predajcu alebo autorizované servisné stredisko.
Hard disk 0 extended type error	Kontaktujte vášho predajcu alebo autorizované servisné stredisko.
I/O parity error	Kontaktujte vášho predajcu alebo autorizované servisné stredisko.
Keyboard error or no keyboard connected	Kontaktujte vášho predajcu alebo autorizované servisné stredisko.
Keyboard interface error	Kontaktujte vášho predajcu alebo autorizované servisné stredisko.

Hlásenia o chybách	Akcia opravy
Memory size mismatch	Stlačte <F2> (počas POST) pre vstup do utility BIOS a potom reštartujte stlačením Exit v utilite BIOS.

Ak problémy stále pretrvávajú aj po vykonaní opravných opatrení, kontaktujte prosím svojho predajcu alebo autorizované servisné stredisko. Niektoré problémy možno vyriešiť pomocou utility BIOS.

Predpisy a poznámky o bezpečnosti

Splnenie smerníc ENERGY STAR

Spoločnosť Acer ako partner ENERGY STAR prehlasuje, že tento výrobok zodpovedá predpisom ENERGY STAR o energetickom výkone.

Prehlásenie FCC

Toto zariadenie bolo testované a spĺňa limity pre digitálne zariadenia triedy B v súlade so smernicami FCC, časť 15. Tieto limity stanovujú podmienky ochrany pred škodlivým rušením v obývaných oblastiach. Toto zariadenie generuje, používa a môže vyžarovať energiu na rádiových frekvenciách a ak nie je nainštalované a používané v súlade s inštrukciami, môže spôsobiť škodlivé rušenie rádiokomunikácií.

V žiadnom prípade však nemožno zaručiť, že rušenie sa v nejakých konkrétnych situáciách nevyskytne. Ak toto zariadenie spôsobí neželané rušenie rozhlasového alebo televízneho príjmu, čo možno zistiť zapnutím a vypnutím zariadenia, mal by sa užívateľ pokúsiť odstrániť rušenie jedným alebo viacerými nasledovnými opatreniami:

- Zmeňte orientáciu alebo polohu prijímacej antény.
- Zväčšite vzdialenosť medzi zariadením a prijímačom.
- Pripojte zariadenie do inej elektrickej zásuvky než je tá, do ktorej je zapojený prijímač.
- Konzultujte problém s predajcom alebo skúseným technikom pre oblasť rozhlasu/televízie.

Poznámka: Tienené káble

Všetky prepojenia s inými počítačovými zariadeniami musia byť vykonané pomocou tienených káblov v súlade so smernicami FCC.

Poznámka: Periférne zariadenia

K tomuto zariadeniu môžu byť pripojené len certifikované periférie (vstupné/výstupné zariadenia, terminály, tlačiarne, atď.), ktoré spĺňajú limity triedy B. Pri používaní periférií bez certifikátu je pravdepodobný výskyt škodlivého rušenia rozhlasového a televízneho príjmu.

Upozornenie

Zmeny alebo úpravy výslovne neschválené výrobcom môžu obmedziť oprávnenia užívateľov zaručené Federálnou komisiou pre komunikácie (FCC) používať tento počítač.

Podmienky používania

Toto zariadenie spĺňa Časť 15 Smerníc FCC. Prevádzka je viazaná na splnenie nasledovných dvoch podmienok: (1) toto zariadenie nesmie spôsobovať škodlivé rušenie a (2) toto zariadenie musí odolávať akémukoľvek prijímanému rušeniu, ktoré môže spôsobiť nežiadúcu činnosť.

Prehlásenie o zhode pre európske krajiny

Spoločnosť Acer týmto prehlasuje, že tento prenosný počítač spĺňa základné požiadavky a ostatné príslušné ustanovenia Smernice 1999/5/EC. (Navštívte prosím <http://global.acer.com/products/notebook/reg-nb/index.htm>, kde nájdete všetky dokumenty.)

Vyhlásenia k modemu

TBR 21

Toto zariadenie bolo schválené v súlade s rozhodnutím rady [Council Decision 98/482/EC - "TBR 21"] pre pripojenie jedného terminálu do verejnej komutovanej siete (Public Switched Telephone Network -PSTN). Vzhľadom k rozdielom medzi jednotlivými sieťami PSTN v jednotlivých krajinách však samotný certifikát nie je zárukou úspešného fungovania vo všetkých koncových bodoch PSTN. V prípade problémov najprv kontaktujte dodávateľa vášho zariadenia.

Zoznam krajín

Členské štáty EÚ v máji 2004: Belgicko, Dánsko, Nemecko, Grécko, Španielsko, Francúzsko, Írsko, Taliansko, Luxembursko, Holandsko, Rakúsko, Portugalsko, Fínsko, Švédsko, Spojené kráľovstvo, Estónsko, Lotyšsko, Litva, Poľsko, Maďarsko, Česká republika, Slovenská republika, Slovinsko, Cyprus a Malta. Používanie je povolené v krajinách Európskej únie a v Nórsku, Švajčiarsku, na Islande a v Lichtenštajnsku. Toto zariadenie musí byť používané v súlade so smernicami a obmedzeniami platnými v krajine, kde sa používa. Ak chcete získať ďalšie informácie, kontaktujte prosím miestne zastúpenie v krajine, kde sa výrobok používa.

Dôležité bezpečnostné pokyny

Starostlivo si prečítajte tieto pokyny. Uschovajte si ich pre použitie v budúcnosti.

- 1 Dodržiavajte všetky upozornenia a pokyny vyznačené na výrobku.
- 2 Pred čistením odpojte tento výrobok z elektrickej zásuvky. Nepoužívajte tekuté čistiace prostriedky a čistiace spreje. Na čistenie použite navlhčenú tkaninu.
- 3 Nepoužívajte tento výrobok v blízkosti vody.

- 4 Neukladajte tento výrobok na nestabilné vozíky, stojany a stoly. Ak výrobok spadne, môže sa vážne poškodiť.
- 5 Sloty a otvory sú určené na vetranie, zabezpečujú spoľahlivú činnosť výrobku a chránia ho pred prehriatím. Tieto otvory nesmú byť zakrývané ani upchávané. Tieto otvory nesmú byť nikdy zakryté položením výrobku na posteľ, pohovku, vankúš alebo iný podobný mäkký povrch. Tento výrobok nesmie byť nikdy umiestnený v blízkosti radiátora alebo žiariča tepla alebo do prostredia bez dostatočnej ventilácie.
- 6 Tento výrobok musí byť napájaný takým typom napájania, ktorý je uvedený na štítku na výrobku. Ak si nie ste istí dostupným typom napájania, obráťte sa na svojho predajcu alebo miestnu energetickú spoločnosť.
- 7 Je zakázané klást' na kábel napájania akékoľvek predmety. Neumiestňujte výrobok na miesta, kde budú ľudia stúpať na kábel.
- 8 Ak používate s výrobkom predlžovací kábel, uistite sa, že celková prúdová kapacita zariadenia zapojeného do predlžovacieho kábla neprekračuje prúdovú kapacitu predlžovacieho kábla. Uistite sa tiež, či celková kapacita všetkých výrobkov zapojených do elektrickej zásuvky neprekračuje kapacitu poistky.
- 9 Nikdy nevkladajte žiadne predmety do výrobku cez sloty. Mohli by sa dotknúť miest s vysokým napätím alebo spôsobiť skrat súčiastok, čo môže mať za následok požiar alebo úraz elektrickým prúdom. Nikdy nelejte na výrobok ani žiadnu jeho časť kvapalinu.
- 10 Nepokúšajte sa opraviť výrobok sami. Otváranie alebo odoberanie krytov môže spôsobiť dotyk s miestom pod vysokým napätím alebo iné riziká. Všetky opravy prenechajte kvalifikovanému servisnému personálu.
- 11 Odpojte výrobok z elektrickej zásuvky a nahláste opravu kvalifikovanému servisnému personálu v týchto prípadoch:
 - a Napájací kábel je poškodený alebo polámaný.
 - b Došlo k poliatiu výrobku kvapalinou.
 - c Výrobok bol vystavený dažďu alebo vode.
 - d Výrobok pri dodržaní prevádzkových pokynov nepracuje správne. Nastavujte len tie ovládacie prvky, ktoré sú popísané v prevádzkových pokynoch. Nesprávne nastavenie ostatných ovládacích prvkov môže spôsobiť poškodenie a často si vyžaduje spoluprácu kvalifikovaného technika za účelom uvedenia výrobku do normálneho stavu.
 - e Došlo k pádu výrobku alebo bol jeho obal poškodený.
 - f Výkon výrobku sa značne zmenil, čo poukazuje na nutnosť opravy.
- 12 Prenosný počítač používa lítiové batérie. Pri výmene batérie používajte rovnaký typ, ako je batéria odporúčaná podľa zoznamu parametrov výrobku. Pri používaní inej batérie hrozí riziko požiaru alebo explózie.
- 13 Pozor! Pri nesprávnom zaobchádzaní s batériami hrozí ich výbuch. Je zakázané rozoberať batérie a vhadzovať ich do ohňa. Uschovajte batérie mimo dosahu detí a použité batérie okamžite likvidujte.
- 14 Aby ste predišli úrazu elektrickým prúdom, používajte AC adaptér len v správne uzemnených elektrických zásuvkách.

- 15 Používajte len správny typ sady napájania pre tento prístroj (je súčasťou krabice s príslušenstvom). Je potrebné použiť odpojiteľný typ: Kábel uvedený v UL/s certifikátom CSA, typ SPT-2, dimenzovaný minimálne pre 7 A 125 V, zhodný s VDE alebo jeho ekvivalent. Maximálna dĺžka je 4,6 metra (15 stôp).
- 16 Pred opravou alebo rozoberaním tohto zariadenia je potrebné odpojiť všetky telefónne linky zo zásuvky.
- 17 Vyvarujte sa používania telefónu (iného než bezdrôtového) počas búrky. Hrozí úraz elektrickým prúdom spôsobený bleskom.

Prehlásenie o kompatibilite laserového zariadenia

CD alebo DVD mechanika používaná v tomto zariadení je výrobok s laserom. Na mechanike je umiestnený štítok s jej klasifikáciou (viď nižšie).

LASEROVÉ ZARIADENIE 1. TRIEDY

POZOR: PRO OTVORENÍ HROZÍ NEVIDITELNÉ LASEROVÉ ŽIARENIE. VYVARUJTE SA OŽIARENIA LÚČOM.

APPAREIL A LASER DE CLASSE 1 PRODUIT

LASERATTENTION: RADIATION DU FAISCEAU LASER INVISIBLE EN CAS D'OUVERTURE. EVITER TOUTE EXPOSITION AUX RAYONS.

LUOKAN 1 LASERLAITE LASER KLASSE 1

VORSICHT: UNSICHTBARE LASERSTRAHLUNG, WENN ABDECKUNG GEÖFFNET NICHT DEM STRAHL AUSSETZEN

PRODUCTO LÁSER DE LA CLASE I

ADVERTENCIA: RADIACIÓN LÁSER INVISIBLE AL SER ABIERTO. EVITE EXPONERSE A LOS RAYOS.

ADVARSEL: LASERSTRLING VEDBNING SE IKKE IND I STRLEN.

VARO! LAVATTAESSA OLET ALTTINA LASERSTEILYLLE.

VARNING: LASERSTRLNING NR DENNA DEL R ÖPPNAD LTUIJOTA STEESEENSTIRRA EJ IN I STRLEN

VARNING: LASERSTRLNING NAR DENNA DEL R ÖPPNADSTIRRA EJ IN I STRLEN

ADVARSEL: LASERSTRLING NAR DEKSEL PNESTIRR IKKE INN I STRLEN

Prehlásenie o LCD pixel

LCD jednotka je vyrobená veľmi presnou technológiou. Napriek tomu môžu občas niektoré body zlyhať a zobraziť sa ako čierne alebo červené body. Nemá to vplyv na zaznamenávaný obraz a neznamená to závadu.

Upozornenie o ochrane autorských práv Macrovision

Tento výrobok obsahuje technológiu ochrany autorských práv, ktorá je chránená určitými U.S. patentmi a ďalšími právami intelektuálneho vlastníctva. Macrovision a je určené len pre domáce používanie a na iné obmedzené použitie sa používa, len ak je schválené spoločnosťou Macrovision. Spätná analýza a rozoberanie je zakázané.

U.S. patenty číslo 4,631,603; 4,819,098; 4,907,093; 5,315,448; a 6,516,132.

Regulačné prehlásenie k rádiovému zariadeniu



Poznámka: Nižšie uvedená regulačná informácia sa týka len modelov vybavených technológiou bezdrôtovej LAN a/alebo Bluetooth.

Všeobecné

Tento výrobok spĺňa štandardy rádiových frekvencií a ich bezpečnosť pre krajiny alebo regióny, v ktorých bol schválený na bezdrôtové používanie. V závislosti na konfigurácii môže alebo nemusí obsahovať zariadenia s bezdrôtovou rádiovou technológiou (ako sú moduly bezdrôtovej LAN siete a/alebo Bluetooth). Nižšie uvedené informácie sú určené výrobkom s takýmito zariadeniami.

Európska únia (EÚ)

Toto zariadenie spĺňa základné požiadavky nižšie uvedených smerníc Európskej únie:

Smernica o nízkom napätí 73/23/EEC

- **EN 60950**

Smernica o elektromagnetickej kompatibilite (EMC)

- **EN 55022**
- **EN 55024**
- **EN 61000-3-2/-3**

Smernica pre koncové rádiové a telekomunikačné zariadenia 99/5/EC (R&TTE)

- **čl.3.1a) EN 60950**
- **čl.3.1b) EN 301 489 -1/-17**
- **čl.3.2) EN 300 328-2**
- **čl.3.2) EN 301 893 *platí len pre pásmo do 5 GHz**

 (for 5 GHz device)

Zoznam krajín

Členské štáty EÚ v máji 2004: Belgicko, Dánsko, Nemecko, Grécko, Španielsko, Francúzsko, Írsko, Taliansko, Luxembursko, Holandsko, Rakúsko, Portugalsko, Fínsko, Švédsko, Spojené kráľovstvo, Estónsko, Lotyšsko, Litva, Poľsko, Maďarsko, Česká republika, Slovenská republika, Slovinsko, Cyprus a Malta. Používanie je povolené v krajinách Európskej únie a v Nórsku, Švajčiarsku, na Islande a v Lichtenštajnsku. Toto zariadenie musí byť používané v súlade so smernicami a obmedzeniami platnými v krajine, kde sa používa. Ak chcete získať ďalšie informácie, kontaktujte prosím miestne zastúpenie v krajine, kde sa výrobok používa.

Bezpečnostné požiadavky FCC RF

Vyžarovaný výstupný výkon karty pre bezdrôtovú LAN sieť Mini-PCI Card a karty Bluetooth je výrazne nižší než sú limity rádiových frekvencií FCC. Napriek tomu by mal byť prenosný počítač používaný tak, aby sa minimalizoval prípadný kontakt s ľudským telom počas bežnej prevádzky:

- 1 Užívateľia sú povinní dodržiavať bezpečnostné pokyny týkajúce sa rádiových frekvencií na zariadeniach s bezdrôtovou technológiou, ktoré obsahuje užívateľská príručka každého zariadenia vybaveného rádiovými frekvenciami.



Pozor: V súlade požiadavkami na vystavenie rádiovým frekvenciám podľa FCC musí byť udržiavaná vzdialenosť osôb a antény integrovanej karty pre bezdrôtovú LAN sieť Mini-PC Card zabudovanej v oblasti obrazovky najmenej 20 cm (8 palcov).

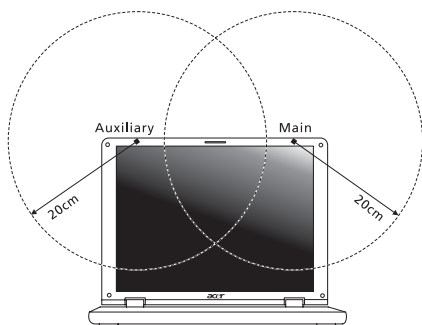

Poznámka: Acer Wireless Mini PCI adaptér obsahuje funkciu výberového príjmu. Funkcia slúži na zamedzenie vyžarovania rádiových frekvencií z oboch antén súčasne. Jedna z antén je zvolená automaticky alebo manuálne (užívateľom) kvôli zaisteniu dobrej kvality rádiovkej komunikácie.

- 2 Toto zariadenie je určené na používanie vo vnútri, pretože je prevádzkované vo frekvenčnom rozsahu 5,5 až 5,25 GHz. FCC vyžaduje, aby bol tento výrobok používaný vo vnútornom prostredí pre frekvenčný rozsah 5,15 až 5,25 GHz za účelom redukcie možného neželaného rušenia so systémami Mobile Satellite.
- 3 Ako primárni užívatelia pásiem 5,25 až 5,35 GHz a 5,65 až 5,85 GHz sú stanovené radary vysokého výkonu. Tieto radarové stanice môžu spôsobiť rušenie a/alebo poškodenie tohto zariadenia.
- 4 Nesprávna inštalácia alebo neodsúhlasené používanie môže spôsobiť neželané rušenie rádiokomunikácií. Nedovolená manipulácia s internou anténou spôsobí stratu certifikátu FCC a vašej záruky.

Kanada - Licencia vybraných zariadení s nízkym napätím (RSS-210)

- a Všeobecné informácie
Prevádzka je viazaná na splnenie nasledovných dvoch podmienok:
 1. Toto zariadenie nesmie spôsobovať rušenie a
 2. Toto zariadenie musí akceptovať akékoľvek rušenie, vrátane rušenia, ktoré môže spôsobiť nežiadúcu činnosť zariadenia.
 - b Prevádzka v pásme 2,4 GHz
Aby sa zabránilo rušeniu licencovanej služby, toto zariadenie je určené na prevádzku vo vnútri a inštalácia vo vonkajšom prostredí je predmetom povolenia.
 - c Prevádzka v pásme 5 GHz
- Toto zariadenie pre pásmo 5150-5250 MHz je určené len na používanie vo vnútri, aby sa znížilo prípadné škodlivé rušenie systémov Mobile Satellite.
 - Ako primárni užívatelia pásma 5250-5350 MHz a 5650-5850 MHz sú určené radary s vysokým výkonom (myslí sa tým, že majú prioritu) a tieto radary môžu spôsobiť rušenie a/alebo poškodenie zariadení LELAN (Licence-Exempt Local Area Network).

Ožiarenie ľudí poľom rádiových frekvencií (RSS-102)

Prenosné počítače sú vybavené integrovanými anténami, ktoré vyžarujú polia rádiových frekvencií neprekračujúce Kanadské zdravotné limity pre všeobecnú populáciu; pozrite Safety Code 6, na webovej stránke Zdravie Kanady na www.hc-sc.gc.ca/rpb.

Federal Communications Commission Declaration of Conformity

This device complies with Part 15 of the FCC Rules. Operation is subject to the following two conditions: (1) This device may not cause harmful interference, and (2) This device must accept any interference received, including interference that may cause undesired operation.

The following local manufacturer/importer is responsible for this declaration:

Product name:	Notebook PC
Model number:	ZL7
Machine type:	Aspire5510
SKU number:	Aspire 551x ("x" = 0 - 9, a - z, or A - Z)
Name of responsible party:	Acer America Corporation
Address of responsible party:	2641 Orchard Parkway San Jose, CA 95134 USA
Contact person:	Mr. Young Kim
Tel:	408-922-2909
Fax:	408-922-2606

Declaration of Conformity for CE Marking

Name of manufacturer: Beijing Acer Information Co., Ltd.
 Address of manufacturer: Huade Building, No.18, ChuangYe Rd.
 ShangDi Zone, HaiDian District Beijing PRCE marking
 Contact person: Mr. Easy Lai
 Tel: 886-2-8691-3089
 Fax: 886-2-8691-3000
 E-mail: easy_lai@acer.com.tw
 Declares that product: Notebook PC
 Trade name: Acer
 Model number: ZL7
 Machine type: Aspire 5510
 SKU number: Aspire 551x
 ("x" = 0 - 9, a - z, or A - Z)

Is in compliance with the essential requirements and other relevant provisions of the following EC directives.

Reference no.	Title
89/336/EEC	Electromagnetic Compatibility (EMC directive)
73/23/EEC	Low Voltage Directive (LVD)
1999/5/EC	Radio & Telecommunications Terminal Equipment Directive (R&TTE)

The product specified above was tested conforming to the applicable Rules under the most accurate measurement standards possible, and all the necessary steps have been taken and are in force to assure that production units of the same product will continue to comply with these requirements.

Easy Lai
 Easy Lai, Director
 Qualification Center
 Product Assurance

07/01/2005
 Date

Register

A

AC adaptér
starostlivosť o v

B

batéria
starostlivosť o vi
bezpečnosť
CD alebo DVD 80
heslá 60
Prehlásenie FCC 77
všeobecné pokyny 78
záмок 28, 60

C

caps lock 24
na kontrolke 20
CD-ROM
manuálne vysúvanie 35
riešenie problémov 35
vysúvanie 28
cestovanie
medzinárodné lety 59
miestne vychádzky 58

D

displej
klávesové skratky 26
riešenie problémov 34
dotyková plocha 22
klávesová skratka 26
používanie 22 – 23
DVD 70
DVD filmy
prehrávanie 70

E

často kladené otázky 34
číselná klávesnica
vložená 24
čistenie
počítač vi
Euro 27

F

FAQ (často kladené otázky). Pozrite si často kladené otázky

H

heslo 60
typy 60
hlásenia o chybách 75
hlasitosť
nastavenie 29

J

jas
klávesové skratky 26

K

Karta PC Card 64
vkladanie 65
vysúvanie 65
klávesnica 24
klávesové skratky 25
klávesy Lock 24
Klávesy Windows 25
riešenie problémov 35
vložená číselná klávesnica 24
klávesové skratky 25
Klávesy Windows 25
kontrolky stavu 20

L

LED diódy 20

M

modem 62

N

Notebook Manager
klávesová skratka 26
num lock 24
na kontrolke 20

O

otázky
nastavenie umiestnenia pre mo-
dem 36

P

pamäť
inštalácia 66
podpora
informácia 37
počítač
bezpečnosť 60
cestovanie v mieste 58

- čistenie vi
 - funkcie 11
 - klávesnice 24
 - kontrolky 20
 - medzinárodné cesty 59
 - na kontrolke 12, 20
 - odpojenie 56
 - používanie v domácej kancelárii 58
 - prenášanie 56
 - prenášanie domov 57
 - riešenie problémov 75
 - starostlivosť o v
 - vypnutie v
 - pohľad
 - sprava 13
 - spredu 13
 - zľava 13
 - zozadu 14
 - pohľad spredu 12
 - Pohľad zľava 12
 - Port IEEE 1394 64
 - porty 62
 - pripojenie
 - sieť 63
 - prístup na médium
 - na kontrolke 20
 - problémy 34
 - CD-ROM 35
 - displej 34
 - klávesnica 35
 - riešenie problémov 75
 - spustenie 34
 - tlačiareň 35
- R**
- Režim hibernácie
 - klávesová skratka 26
 - reproduktory
 - klávesová skratka 26
 - riešenie problémov 35
 - riešenie problémov 75
 - tipy 75
- S**
- scroll lock 24
 - sieť 63
 - správy
 - chyba 75
 - starostlivosť
 - AC adaptér v
 - batéria vi
 - počítač v
 - svetlá kontroliek 20
- T**
- tlačiareň
 - riešenie problémov 35
- U**
- univerzálna sériová zbernica (USB) 63
 - Utilita BIOS 69
- Z**
- zvuk 29
 - nastavenie hlasitosti 29
 - riešenie problémov 35