

TravelMate Řady 2000/2500

Uživatelská Příručka

Copyright © 2004 Acer Incorporated.
Všechna Práva Vyhrazena.

Uživatelská Příručka TravelMate Řady 2000/2500
Původní Vydání: Březen 2004

Pravidelné úpravy a revize informací v této publikaci bez předchozího upozornění vyhrazeny. Tyto změny budou zahrnuty do nových vydání této příručky, doplňkových dokumentů nebo publikací. Společnost neposkytuje žádná ujištění nebo záruky výslovně uvedené nebo předpokládané s ohledem na obsah tohoto dokumentu a zvláště odmítá jakékoli vyplývající záruky prodejnosti nebo způsobilosti pro určitý účel.

Na určené místo níže zapište číslo modelu, sériové číslo, datum a místo zakoupení. Sériové číslo a číslo modelu jsou uvedena na štítku počítače. Při veškerém písemném styku ohledně počítače je třeba uvádět sériové číslo, číslo modelu, datum a místo zakoupení.

Žádná část této publikace nesmí být kopírována, přenášena, přepisována nebo ukládána do paměťového zařízení v žádné formě ani žádnými prostředky, elektronicky, mechanicky, fotokopírováním, nahráváním nebo jinak bez předchozího písemného svolení společnosti Acer Incorporated.

Notebook TravelMate Řady 2000/2500

Číslo modelu: _____

Sériové číslo: _____

Datum zakoupení: _____

Místo zakoupení: _____

Značka Acer a logo Acer logo jsou registrovanými obchodními značkami firmy Acer. Názvy produktů jiných firem nebo obchodní známky používané zde pro identifikační účely patří pouze jejich příslušným vlastníkům.

Stručné pokyny

Děkujeme vám, že jste si k uspokojení svých potřeb v oblasti mobilních počítačů vybrali řadu notebooků TravelMate. Doufáme, že budete s notebookem TravelMate spokojeni tak, jako my při jeho výrobě.

Uživatelské příručky

Abychom vám při používání notebooku TravelMate pomohli, vytvořili jsme pro vás sadu příruček:



První leták **Pouze pro začátečníky...** vám pomůže při úvodním nastavení vašeho počítače.



Tato **Uživatelská Příručka** představuje mnoho způsobů produktivnější práce s vaším počítačem. Tato příručka obsahuje jasné a stručné informace o počítači, takže ji čtete pozorně.

Pokud byste si potřebovali vytisknout kopii, tato příručka uživatele je k dispozici i ve formátu PDF. Postupujte podle těchto kroků:

- 1** Klepněte na **Start, Všechny programy, AcerSystem**.
- 2** Klepněte na **AcerSystem User's guide**.

Poznámka: Prohlížení tohoto souboru vyžaduje instalaci programu Adobe Acrobat Reader. Pokud na vašem počítači není program Adobe Acrobat Reader instalován, klepnutím na AcerSystem User's guide nejprve spustíte instalační program. Dokončete instalaci podle pokynů na obrazovce. Pokyny ohledně používání aplikace Adobe Acrobat Reader zpřístupníte v nabídce **Help and Support**.

Základní péče a tipy pro používání počítače

Zapnutí a vypnutí počítače

Počítač zapnete jednoduchým stisknutím a uvolněním tlačítka napájení, který se nachází pod obrazovkou LCD vedle spouštěcích kláves. Umístění tlačítka napájení viz "Pohled zepředu" na straně 3.

Chcete-li počítač vypnout, můžete použít jeden z následujících postupů:

- Pomocí příkazu Vypnout v systému Windows
Klepněte na **Start**, **Vypnout**; klepněte na **Vypnout**.
- Použijte tlačítko napájení



Poznámka: Pomocí tlačítka napájení můžete rovněž provádět správu funkcí napájení. Viz "Řízení spotřeby" na straně 25.

- Správu napájení můžete provádět pomocí uživatelských funkcí
Počítač můžete rovněž vypnout tak, že zavřete kryt počítače nebo stisknutím horké klávesy pro režim spánku (**Fn-F4**). Viz "Řízení spotřeby" na straně 25.



Poznámka: Pokud nelze počítač vypnout normálně, stiskněte a podržte tlačítko napájení déle než čtyři sekundy. Pokud vypnete počítač a chcete jej znovu zapnout, počkejte alespoň dvě sekundy.

Péče o počítač

Budete-li se o počítač dobře starat, bude vám dobře sloužit.

- Nevystavujte počítač přímému slunečnímu záření. Neumíst'ujte počítač v blízkosti zdrojů tepla, např. radiátoru.
- Nevystavujte počítač teplotám pod 0°C (32°F) nebo nad 50°C (122°F).
- Nevystavujte počítač magnetickým polím.
- Nevystavujte počítač dešti nebo vlhku.
- Zabraňte potřísnění počítače vodou nebo jinými tekutinami.
- Nevystavujte počítač silným nárazům nebo vibracím.
- Nevystavujte počítač prachu nebo nečistotám.
- Nestavějte nic na horní stranu počítače, aby nedošlo k jeho poškození.
- Displej počítače nezavírejte prudce.

- Neumíst'ujte počítač na nerovný povrch.

Péče o adaptér střídavého proudu

Několik typů k péči o adaptér střídavého proudu:

- Nepřipojujte adaptér k žádnému jinému zařízení.
- Na napájecí kabel nestoupejte ani nepokládejte těžké předměty. Napájecí kabel a jiné kabely umístěte mimo frekventovaná místa.
- Při vytahování napájecího kabelu netahajte za samotný kabel, ale za zástrčku.
- Používáte-li prodlužovací kabel, nesmí jmenovitá proudová kapacita napájeného výrobku překračovat jmenovitou proudovou kapacitu prodlužovacího kabelu. Celková jmenovitá kapacita všech výrobků připojených k jedné elektrické zásuvce dále nesmí překročit kapacitu pojistky.

Péče o jednotku bateriových zdrojů

Několik způsobů péče o jednotku bateriových zdrojů:

- Vyměňované baterie musí být stejné jako původní. Před vyjmutím nebo výměnou baterie vypněte napájení.
- Zabraňte násilnému poškození baterie. Uchovávejte baterii mimo dosah dětí.
- Použité baterie zlikvidujte dle místních nařízení. Pokud možno, nechte baterii recyklovat.

Čištění a servis

Při čištění počítače dodržujte následující kroky:

- 1 Vypněte počítač a vyjměte bateriový zdroj.
- 2 Odpojte adaptér střídavého proudu.
- 3 Použijte měkký, lehce navlhčený, hadřík. Nepoužívejte tekuté nebo aerosolové čističe.

Dojde-li k některému z následujících případů:

- Počítač spadl nebo bylo poškozeno jeho tělo.
- Došlo k potřísnění výrobku tekutinou.
- Počítač nepracuje normálně.

Podívejte se do příručky "Řešení problémů mého počítače" na straně 41.

Stručné pokyny	iii
Uživatelské příručky	iii
Základní péče a tipy pro používání počítače	iv
1 Poznejte svůj počítač TravelMate	1
Prohlídka počítače TravelMate	3
Pohled zepředu	3
Pohled zleva	5
Pohled zprava	6
Pohled zezadu	7
Pohled zespodu	9
Vlastnosti	10
Kontrolky	12
Indikátory na víku	13
Používání klávesnice	14
Zvláštní klávesy	14
Dotyková plocha	21
Základy používání dotykové plochy	21
Ukládání dat	23
Pevný disk	23
Optická jednotka	23
Zvuk	25
Řízení spotřeby	25
Přenášení notebooku TravelMate	26
Odpojení od stolního počítače	26
Přenášení	26
Přenášení počítače domů	27
Cestování s počítačem	28
Cestování s počítačem po světě	29
Zabezpečení počítače	30
Používání bezpečnostního zámku počítače	30
2 Vlastní úprava počítače	31
Rozšíření možností	33
Možnosti připojení	33
Možnosti rozšíření	36
Používání systémových nástrojů	38
Notebook Manager	38
Launch Manager (Správce spouštění)	39
Program BIOS	40

3 Řešení problémů mého počítače	41
Časté otázky	43
Vyžádání služby	46
Mezinárodní záruka pro cestovatele (International Traveler's Warranty; ITW)	46
Než zavoláte	46
Dodatek A Technické parametry	47
Dodatek B Předpisy a bezpečnostní upozornění	53
Rejstřík	65

1 Poznejte svůj počítač TravelMate

Počítač TravelMate kombinuje vysoký výkon, všestrannost, správu napájení a multimediální schopnosti s jedinečným stylem a ergonomickým vzhledem. Práce s vaším novým počítačovým partnerem je nesrovnatelně produktivní a spolehlivá.

Prohlídka počítače TravelMate

Jakmile nastavíte svůj počítač dle pokynů na letáku **Pouze pro začátečníky...**, dovolte nám, abychom vás seznámili s vaším novým počítačem TravelMate.

Pohled zepředu





#	Položka	Popis
1	Obrazovka displeje	Také se nazývá displej z tekutých krystalů (Liquid-Crystal Display; LCD), zobrazuje výstup z počítače.

#	Položka	Popis
2	Stavové kontrolky	Stav počítače, jeho funkcí a složek je indikován zapnutím a vypnutím světelných emisních diod (Light-Emitting Diodes; LED).
3	Tlačítko napájení	Zapnutí napájení počítače.
4	Spouštěcí klávesy	Tlačítka pro spuštění často používaných programů. Další informace naleznete v části "Spouštěcí klávesy" na straně 19.
5	Podložka ruky	Pohodlná podpora pro ruce při používání počítače.
6	Tlačítka pro klepání (levé, středové a pravé)	Levá a pravá tlačítka fungují jako levá a pravá tlačítka na myši; středové tlačítko funguje jako 4cestné tlačítko pro posouvání.
7	Zařízení Touchpad	Dotykové zařízení citlivé na dotek, které funguje jako počítačová myš.
8	Klávesnice	Slouží k vkládání dat do počítače.
9	Větrací otvor	Umožňuje udržovat nízkou teplotu počítače i v případě delšího používání.

Pohled zleva



#	Položka	Popis
1	Patice karty PC 	Zásuvka pro instalaci jednu karet CardBus PC typu III nebo dvou karet CardBus PC typu II.
2	Tlačítka pro vysunutí	Slouží k vysunutí karet PC z patice.
3	Optická jednotka	Interní optická jednotka; přijímá disky CD a DVD podle typu optického disku.
4	Infračervený port 	Rozhraní s infračervenými zařízeními (např. infračervená tiskárna, počítač s infračerveným rozhraním).
5	Tlačítko pro vysunutí	Slouží k vysunutí přihrádky optické jednotky.
6	Indikátor LED	Svítlí, je-li aktivní optická jednotka.
7	Otvor pro nouzové vysunutí	Slouží k vysunutí přihrádky optické jednotky, je-li počítač vypnut. Další informace najdete v části strana 41.
8	Reproduktor	Výstup stereofonního zvuku.



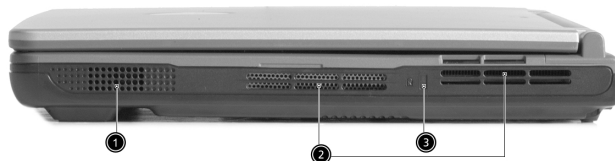



Pohled zprava

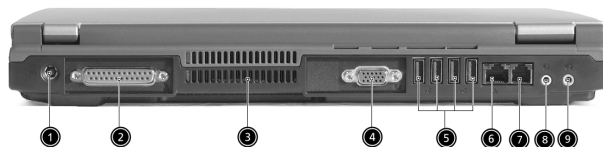

#	Položka	Popis
1	Reproduktor	Výstup stereofonního zvuku.
2	Větrací otvory	Umožňují udržovat nízkou teplotu počítače i v případě delšího používání.
3	Bezpečnostní zámek kláves	Připojeno k bezpečnostnímu zámku kompatibilnímu s typem Kensington.

Pohled zezadu



#	Položka	Popis
1	Zásuvka pro napájení 	Připojení k adaptéru střídavého proudu.
2	Paralelní port 	Slouží k připojení paralelního zařízení (např. paralelní tiskárny).
3	Větrací otvory	Umožňují udržovat nízkou teplotu počítače i v případě delšího používání.
4	Port externího displeje 	Slouží k připojení zobrazovacího zařízení (např. externího monitoru, projektoru LCD) a zobrazení až 16 mil. barev při rozlišení 1024x768.
5	Porty USB 2.0 (4) 	Slouží k připojení zařízení USB (Univerzální sériová sběrnice) 2.0 (např., USB myš, USB fotoaparát).
6	Síťová zásuvka 	Slouží k připojení počítače k síti Ethernet 10/100.
7	Zásuvka pro modem 	Slouží k připojení telefonní linky.
8	Reproduktor/Výstup/ Zásuvka pro sluchátka 	Slouží k připojení výstupních zvukových zařízení (např. reproduktory, sluchátka).

#	Položka	Popis
9	Zásuvka pro vstup a mikrofon	Vstup zvukových zařízení (např. přehrávač zvukových CD, stereo walkman).



Pohled zespodu

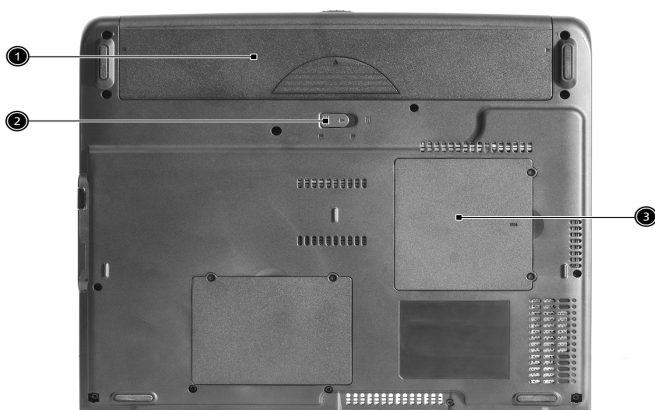

#	Položka	Popis
1	Pozice pro baterie	Slouží k uložení baterie počítače.
2	Západka uvolnění baterie	Po otevření západky lze baterii vyjmout.
3	Pozice pro paměť	Slouží k uložení hlavní paměti počítače.

Vlastnosti

Následuje krátký souhrn mnoha funkcí počítače:

Výkon

- Procesor Intel® Pentium® 4 nebo Intel® Celeron® 2,8 GHz nebo vyšší
- Technologie Intel® Hyper-Threading™
- 256/512 MB paměti DDR333 SDRAM, rozšiřitelné na 2048 MB pomocí duálních modulů soDIMM
- Kapacita harddisku 30 GB a více, Enhanced-IDE
- Systém řízení napájení rozhraní Rozhraní pokročilé konfigurace a řízení napájení (Advanced Configuration Power Interface; ACPI)

Displej

- Panel displeje TFT LCD s úhlopříčkou 14,1 nebo 15 palců a rozlišením XGA 1024 × 768 nebo panel s úhlopříčkou 15,0 palců a rozlišením SXGA+ 1400 × 1050 poskytují velkou zobrazovací plochu s maximální efektivitou a snadným používáním
- Čipová sada ATI MOBILITY™ Radeon™ 9000 IGP se sdílenou pamětí 64 MB, ve formě video RAM
- Podpora grafiky 3D
- Podpora simultánního zobrazení mezi monitory LCD a CRT
- Funkce automatického tlumení zobrazení na panelu LCD automaticky vybírá nejlepší a nejúspěšnější nastavení zobrazení
- DualView™ support

Multimédia

- Rychlá jednotka DVD/CD-RW Combo nebo DVD-Dual
- Kompatibilní s rozhraním MS DirectSound
- Zabudované duální reproduktory

Připojení

- Integrované síťové spojené 10/100 Mbps Fast Ethernet
- Zabudovaný faxový a datový modem rychlostí 56 kb/s
- 4 x porty USB 2.0
- Standardy pro bezdrátovou komunikaci LAN IEEE 802.11b a IEEE 802.11g (volitelné)

- Bluetooth (volitelné)

Tvar a ergonomie přizpůsobené lidskému tělu

- Robustní, ale velmi lehká konstrukce
- Stylový vzhled
- Klávesnice běžné velikosti se čtyřmi programovatelnými spouštěcími tlačítky
- Pohodlná podložka ruky s vhodně umístěnou dotykovou podložkou







Možnosti rozšíření

- Zásuvka pro instalaci jednu karet CardBus PC Typu III nebo dvou kartu CardBus PC Typu II
- Inovovatelné paměťové moduly

Kontrolky

Pod displejem se nachází 7 snadno čitelných stavových ikon.





Ikona	Funkce	Popis
	Bezdrátová komunikace	Svítlí, pokud je aktivní bezdrátová komunikace LAN.
	Napájení	Svítlí, je-li počítač zapnut.
	Režim spánku	Svítlí, když počítač vstoupí do pohotovostního režimu a bliká, když dochází k jeho obnovení z režimu spánku.
	Aktivita média	Svítlí při aktivaci pevného disku nebo optické jednotky.
	Nabíjení baterie	Svítlí při nabíjení baterie.
	Klávesa Caps Lock	Svítlí při zapnutí funkce Caps Lock.
	Klávesa Num Lock	Svítlí při aktivaci funkce Num Lock.

Indikátory na víku

Jestliže je kryt počítače zavřen, lze aktivaci nebo deaktivaci funkce poznat podle 2 snadno viditelných ikon.



Ikona	Popis
	Svítlí, pokud je počítač zapnut.
	Svítlí, když počítač vstoupí do pohotovostního režimu a bliká, když dochází k jeho obnovení z režimu spánku.

Používání klávesnice

Klávesnice obsahuje přirozeně velké klávesy a vloženou klávesnici, samostatné kurzorové klávesy, dvě klávesy systému Windows a dvanáct funkčních kláves.

Zvláštní klávesy

Klávesy Lock

Klávesnice je vybavena třemi zámkovými klávesami, které je možné přepínat.

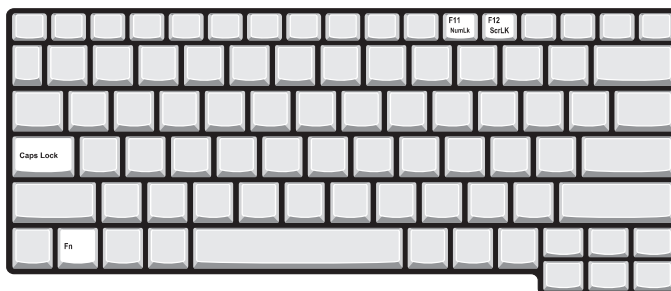

Klávesa Lock	Popis
Klávesa Caps Lock	Je-li funkce Caps Lock zapnutá, budou se všechny abecední znaky psát velkými písmeny.
Klávesa Num Lock (Fn-F11)	Je-li funkce Num Lock zapnutá, je možné používat vloženou číselnou klávesnici. Klávesy fungují podobně jako na kalkulačce (aritmetické operace +, -, *, a /). Tento režim se používá v případě potřeby vkládání většího množství číselných dat. Lepší řešení by spočívalo v připojení externí klávesnice.
Funkce Scroll Lock (Fn-F12)	Je-li funkce Scroll Lock zapnutá, posune se každým stisknutím ovládacích tlačítek kurzoru nahoru nebo dolů obrazovka o jeden řádek. Funkce Scroll Lock nefunguje ve všech programech.

Vložená číselná klávesnice

Vložená klávesnice funguje stejně, jako číselná klávesnice stolního počítače. Malé indikátory této klávesnice se nacházejí v levém horním rohu kloubičky klávesy. Symboly kurzorových kláves nejsou pro lepší přehlednost vytištěny na klávesách.



Požadovaná funkce	Funkce Num Lock je zapnutá	Funkce Num Lock je vypnutá
Číselné klávesy na vložené klávesnici	Zadejte čísla normálním způsobem.	
Kurzorové klávesy na vložené klávesnici	Při používání kurzorových kláves stiskněte a podržte klávesu Shift.	Při používání kurzorových kláves stiskněte a podržte klávesu Fn.
Klávesy hlavní klávesnice	Při psaní písmen na vložené klávesnici stiskněte a držte klávesu Fn.	Napište písmena normálním způsobem.













Poznámka: Pokud je k počítači připojena externí klávesnice nebo numerická klávesnice, funkce Num Lock bude automaticky přepnuta z vnitřní klávesnice na vnější klávesnici nebo numerickou klávesnici.

Klávesy systému Windows

Klávesnice obsahuje dvě klávesy, které slouží k provádění specifických funkcí v operačním systému Windows.



Klávesa	Popis
Klávesa WINDOWS 	Stisknutím této klávesy se v operačním systému Windows otevře nabídka Start stejně, jako při klepnutí myší na tlačítko Start. Společně s dalšími klávesami nabízí tato klávesa řadu dalších funkcí: <ul style="list-style-type: none">  + Tab - Slouží k přechodu na další tlačítko na hlavním panelu.  + E - Slouží k otevření okna Tento počítač.  + F1 - Slouží k otevření okna nápověda a podpora.  + F - Slouží k otevření dialogového okna Najít všechny soubory.  + M - Slouží k minimalizaci všech oken. Shift +  + M - Slouží ke zrušení minimalizace všech oken ( + M).  + R - Slouží k otevření dialogového okna Spustit.
Klávesa aplikace 	Stisknutím této klávesy se otevře místní nabídka v aplikaci stejně, jako při klepnutí na pravé tlačítko myši.







Horké klávesy

Tento počítač využívá horké klávesy nebo kombinace kláves ke zpřístupnění většiny ovládacích prvků počítače, jako je jas zobrazení, množství výstupu a program BIOS.

Horké klávesy aktivujete stisknutím a podržením klávesy **Fn** dříve, než stisknete druhou klávesu této kombinace.



Horká Klávesa	Ikona	Funkce	Popis
Fn - F1	?	Nápověda k horké klávese	Slouží ke zobrazení nápovědy pro horkou klávesu.
Fn - F2		Nastavení	Spouští aplikaci Notebook Manager.
Fn - F3		Přepnutí schématu řízení napájení	Slouží k přepínání schématu řízení napájení používaného počítačem (funkce je k dispozici, je-li podporována operačním systémem).
Fn - F4	Z ²	Režim spánku	Slouží k přepnutí počítače do režimu spánku.
Fn - F5		Přepnutí displeje	Slouží k přepnutí výstupu displeje mezi obrazovkou displeje, externím monitorem (je-li připojen) a obrazovkou displeje a externím monitorem.

Horká Klávesa	Ikona	Funkce	Popis
Fn - F6		Prázdná obrazovka	Slouží k přepnutí obrazovky displeje zpět, čímž se ušetří energie. Pro návrat stiskněte libovolnou klávesu.
Fn - F7		Přepnutí dotykové plochy	Slouží k zapnutí a vypnutí interní dotykové plochy.
Fn - F8		Přepnutí reproduktoru	Slouží k zapnutí a vypnutí reproduktorů.
Fn - ↑		Zvýšení hlasitosti	Slouží ke zvýšení hlasitosti zvuku.
Fn - ↓		Snížení hlasitosti	Slouží ke snížení hlasitosti zvuku.
Fn - →		Zvýšení jasu	Slouží ke zvýšení jasu obrazovky.
Fn - ←		Snížení jasu	Snížení jasu obrazovky.
Fn - Pg Up	Pg Up Home	Home	Funguje jako klávesa Home.
Fn - Pg Dn	Pg Dn End	End	Funguje jako klávesa End.
Alt Gr - Euro	€	Euro	Slouží k napsání symbolu Eura.

Symbol Euro

Pokud je rozvržení vaší klávesnice nastaveno v režimu Spojené Státy-mezinárodní nebo Anglicky (Británie) nebo pokud máte klávesnici s evropským rozložením, může symbol Euro napsat na klávesnici.



Poznámka pro uživatele amerických klávesnic: Rozložení klávesnice bude nastaveno při prvním nastavení systému Windows. Aby symbol Euro fungoval, musí být rozložení klávesnice nastaveno na Anglicky (Spojené státy).

Ověření typu klávesnice:

- 1 Klepněte na **Start, Ovládací panely**.
- 2 Poklepejte na **Jazyková a národní nastavení**.
- 3 Klepněte na kartu **Jazyk** a klepněte na **Podrobnosti**.
- 4 Zkontrolujte, zda rozložení kláves používané pro "En English (Spojené Státy)" je nastaveno na Spojené Státy-Mezinárodní.
Pokud ne, klepněte na **Přidat** a vyberte **Spojené státy-mezinárodní** a klepněte na **OK**.
- 5 Klepněte na **OK**.

Napsání symbolu Euro:

- 1 Najděte symbol Euro na své klávesnici.
- 2 Otevřete editor textu nebo textový procesor.
- 3 Podržte klávesu **Alt Gr** a stiskněte symbol Euro.



Poznámka: Některé typy písem a programy symbol Euro nepodporují. Více informací naleznete na adrese <http://www.microsoft.com/typography/faq/faq12.htm>.

Spouštěcí klávesy

V horní části klávesnice se nachází šest tlačítek. Tato tlačítka se nazývají spouštěcí klávesy. Jedná se o tlačítka pro bezdrátovou komunikaci, Bluetooth, tlačítko pro webový prohlížeč, tlačítko pro poštu, P1 a P2. Tlačítka pro bezdrátovou komunikaci a Bluetooth nelze nastavit uživatelem. Pro nastavení spouštěcích kláves použijte aplikaci Acer Launch Manager (Správce spuštění Acer).



Č.	Popis	Výchozí Aplikace
1	Pošta	Aplikace elektronické pošty.
2	Webový prohlížeč	Internetový prohlížeč.
3	P1	Vlastní nastavení uživatele.
4	P2	Vlastní nastavení uživatele.
5	Bluetooth (volba)	Slouží k aktivaci rozhraní Bluetooth.
6	Bezdrátová komunikace (volba)	Slouží k aktivaci standardů bezdrátové komunikace LAN 802.11b a 802.11g.



Pozor: Volby Bluetooth a Bezdrátová síť LAN musí být vypnuty před nástupem do letadla.

Dotyková plocha

Zabudovaná dotyková podložka Touchpad je ukazovací zařízení kompatibilní s myši PS/2, jehož povrch je citlivý na pohyb. To znamená, že pohybem prstu po zařízení Touchpad lze pohybovat kurzorem na obrazovce. Středová položka podložky ruky poskytuje optimální komfort a podporu.



Poznámka: Používáte-li externí zařízení USB nebo sériovou myš, můžete dotykovou plochu deaktivovat stisknutím kláves **Fn - F7**.



Základy používání dotykové plochy

Následující položky obsahují popis používání dotykové plochy:



- Pohybem prstu po dotykové ploše lze pohybovat kurzorem na obrazovce.
- Chcete-li provést výběr nebo provést funkce, stiskněte levé (1) a pravé (3) tlačítko na okraji dotykové plochy. Tato dvě tlačítka jsou podobná levému a pravému tlačítku myši. Stejných výsledků lze dosáhnout klepáním na dotykovou plochu.
- Použijte 4směrné tlačítko (2) k pohybu na stránce nahoru nebo dolů a doprava nebo doleva. Toto tlačítko funguje stejně, jako byste poklepali kurzorem na pravý posuvný pruh v aplikacích Windows.

Funkce	Levé Tlačítko	Pravé Tlačítko	Středová Tlačítka	Klepání
Provést	Rychle poklepejte.			Poklepejte (stejnou rychlostí jako u poklepání na tlačítko myši).
Vybrat	Klepněte.			Klepněte.
Přetáhnout	Klepněte a táhněte, pak pomocí prstu táhněte kurzor po dotykové ploše.			Poklepejte (stejnou rychlostí jako u poklepání na tlačítko myši), podržte prst na dotykové ploše na druhé klepnutí a táhněte kurzorem.
Otevření obsahu nabídky		Klepněte.		
Rolování			Klepněte a podržte nahoru/dolů/ doleva/ doprava.	



Poznámka: Dotykové plochy se dotýkejte čistými a suchými prsty. Dotykovou plochu také udržujte v suchu a čistotě. Dotyková plocha je citlivá na pohyb prstu. Čím jemněji se plochy dotýkáte, tím lépe reaguje. Silným klepáním nelze zvýšit citlivost plochy.

Ukládání dat

Tento počítač obsahuje následující média pro ukládání dat:

- Vysokokapacitní pevný disk s rozšířeným rozhraním IDE
- Optická jednotka: DVD/CD-RW Combo nebo DVD-Dual

Pevný disk

Odpovědí na vaše potřeby při ukládání dat je pevný disk s velkou kapacitou. Sem se ukládají vaše datové soubory a aplikace.

Optická jednotka

Váš počítač je vybaven optickou jednotkou, což může být následující:

- DVD/CD-RW Combo
- DVD-Dual

Vysunutí přihrádky pro DVD

Chcete-li vysunout přihrádku DVD ze zapnutého počítače, stiskněte tlačítko pro vysunutí jednotky; pak přihrádku vysuňte.

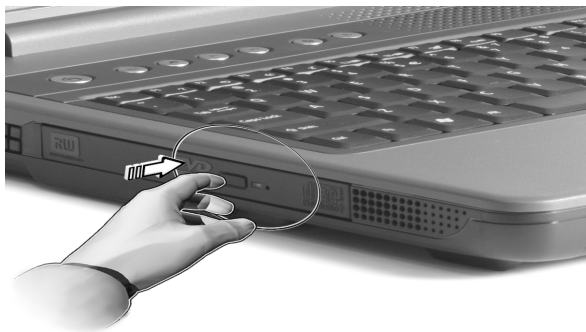

Pokud je napájení vypnuto, můžete přihrádku disku vysunout pomocí otvoru pro nouzové vysunutí. Viz strana 41.

Přehrávání filmů DVD

Pokud je v optické jednotce instalován modul jednotky DVD, můžete na svém počítači přehrávat filmy DVD.

- 1 Vysuňte příhrádku DVD a vložte disk s filmem DVD; pak příhrádku DVD zavřete.



Důležité! Při prvním spuštění přehrávače DVD vás program vyzve k zadání kódu regionu. Disky DVD jsou rozděleny do 6 regionů. Jakmile je nastaven kód regionu u disku DVD, budou se přehrávat pouze disky z tohoto regionu. Kód regionu můžete nastavit maximálně pětkrát (včetně prvního nastavení), pak jako trvalý zůstane poslední kód regionu. Obnovou pevného disku nebude smazán počet zadaných kódů regionu. Informace o kódech regionu pro filmy DVD naleznete v tabulce dále v této části.

- 2 Film DVD se začne automaticky přehrávat po několika vteřinách.

Kód regionu	Země nebo Region
1	USA., Kanada
2	Evropa, Střední východ, Jižní Afrika, Japonsko
3	Jihovýchodní Asie, Tchaj-wan, Jižní Korea
4	Latinská Amerika, Austrálie, Nový Zéland
5	Dřívější státy SSSR, část Afriky, Indie
6	Čínská lidová republika



Poznámka: Chcete-li změnit kód regionu, vložte do jednotky DVD film DVD z jiného regionu.

Zvuk

Počítač obsahuje 16bitovou vysoce spolehlivou stereofonní zvukovou kartu AC'97. Zabudované duální stereofonní reproduktory jsou snadno přístupné.



Na zadním panelu počítače se nacházejí zvukové porty. Více informací o externích zvukových zařízeních naleznete v části "Pohled zezadu" na straně 7.

Řízení spotřeby

Tento počítač je vybaven zabudovaným systémem řízení spotřeby, který trvale sleduje aktivitu systému. Je sledována veškerá aktivita jednoho nebo několika následujících zařízení: klávesnice, myš, pevný disk, periferie připojené k sériovým a paralelním portům a obrazová paměť. Pokud není po určitou dobu (časová prodleva při nečinnosti), počítač zastaví některá nebo všechna zařízení, aby ušetřil energii.

Tento počítač využívá schéma řízení spotřeby, které podporuje rozhraní "Advanced configuration and power interface" (ACPI). Toto rozhraní umožňuje dosáhnout maximální úspory energie, aniž by došlo ke snížení výkonu systému. Systém Windows kompletně řídí spotřebu počítače.

Přenášení notebooku TravelMate

Tato část obsahuje tipy a rady, o kterých byste měli uvažovat, jestliže svůj počítač přenášíte nebo s ním cestujete.

Odpojení od stolního počítače

Při odpojování počítače od externích zařízení postupujte následovně:

- 1 Uložte si rozdělanou práci.
- 2 Vyměňte všechna média, disketu nebo kompaktní disk, z jednotek.
- 3 Vypněte operační systém.
- 4 Vypněte počítač.
- 5 Zavřete kryt displeje.
- 6 Odpojte šňůru od adaptéru střídavého proudu.
- 7 Odpojte klávesnici, ukazovací zařízení, tiskárnu, externí monitor a další externí zařízení.
- 8 Odpojte zámek Kensington, pokud jej používáte k zabezpečení počítače.

Přenášení

"přenášení pouze na krátké vzdálenosti, například z pracovního stolu do konferenční místnosti"

Příprava počítače

Než budete s počítačem hýbat, zavřete a zaklapněte kryt displeje, aby se počítač přepnul do režimu spánku. Počítač nyní můžete bezpečně přenášet kdekoli po budově. Otevřením displeje obnovíte normální režim počítače z režimu spánku.

Jestliže počítač přenášíte do kanceláře klienta nebo do jiné budovy, měli byste si zvolit způsob vypnutí počítače:

- 1 Klepněte na **Start, Vypnout**.
- 2 Klepněte na **Vypnout**.

- nebo -

Můžete počítač přepnout do režimu spánku stisknutím kombinace **Fn-F4**. Pak zavřete a zaklapněte displej.

Až budete chtít počítač použít, odjistěte a otevřete displej a stiskněte a uvolněte vypínač. Pokud kontrolka napájení nesvítí, počítač vstoupil do režimu spánku a vypnul se. Stisknutím a uvolněním tlačítka napájení se počítač zapne. Počítač může vstoupit do režimu hibernace až po určité době strávené v režimu spánku. Zapnutím napájení obnovíte počítač z režimu hibernace.

Co s sebou na krátké schůzky

Plně nabitá baterie udrží počítač v chodu po dobu okolo 2 hodin za běžných podmínek. Pokud se jedná o kratší schůzku, zřejmě s sebou nebudete muset nosit nic jiného, než počítač.

Co s sebou na dlouhé schůzky

Pokud vaše schůzka bude trvat déle než 2 hodiny nebo baterie není plně nabitá, měli byste si s sebou přinést adaptér střídavého proudu, abyste jej mohli v konferenční místnosti použít.

Pokud v konferenční místnosti není elektrická zásuvka, redukuje výstup baterie přepnutím počítače do režimu spánku. Stiskněte **Fn-F4** nebo zavřete displej, kdykoli nebudete aktivně používat svůj počítač. Obnovení se docílí stisknutím klávesy nebo otevřením displeje.

Přenášení počítače domů

"pokud přenášíte počítač z kanceláře domů a naopak"

Příprava počítače

Jakmile odpojte počítač od stolního počítače, připravte jej na cestu domů pomocí následujících kroků:

- Vyjměte všechna média nebo kompaktní disk, z jednotek. Jestliže média nebudou vyjmuta, může dojít k poškození hlavy disku.
- Zabalte počítač do ochranné krabice, která zabrání sklouznutí a v případě pádu jej ztlumí.



Pozor: Nebalte položky na horním krytu počítače. Tlak na horní kryt může poškodit obrazovku

Co vzít s sebou

Vezměte si s sebou následující položky, pokud je již nemáte doma:

- Adaptér střídavého proudu a napájecí kabel
- Vytištěnou příručku uživatele

Zvláštní opatření

Na cestě do práce a z práce dodržujte následující bezpečnostní pokyny, které ochrání váš počítač:

- Mějte počítač vždy u sebe, tím minimalizujete účinky změn teploty.
- Pokud se potřebujete zdržet na delší dobu a nemůžete si počítač vzít s sebou, uložte jej do kufru auta, aby nebyl vystaven nadměrnému horku.
- Změny teploty a vlhkosti mohou způsobit kondenzaci. Před zapnutím nechte počítač přizpůsobit pokojové teplotě a potom zkontrolujte, zda na obrazovce není zkondenzovaná voda. Pokud změna teploty přesahuje 10°C (18°F), přizpůsobte počítač pokojové teplotě pomalu. Je-li to možné, umístěte počítač na 30 minut na rozhraní mezi venkovní a vnitřní teplotou.

Používání počítače v domácí kanceláři

Pokud často pracujete s počítačem doma, bylo by vhodné zakoupit druhý adaptér střídavého proudu. Máte-li druhý adaptér střídavého proudu, nemusíte přenášet další věci domů a nazpátek.

Jestliže doma hodně pracujete s počítačem, můžete si přidat externí klávesnici, monitor a myš.

Cestování s počítačem

"přesun na větší vzdálenosti, například z kanceláře do kanceláře klienta v jiné budově nebo přesun v místě"

Příprava počítače

Připravte počítač tak, jako byste jej brali domů. Přesvědčte se, zda je baterie nabitá. Při bezpečnostní prohlídce na letišti můžete být vyzváni k zapnutí počítače.

Co vzít s sebou

S sebou si vezměte tyto věci:

- Adaptér střídavého proudu

- Náhradní zcela dobité jednotky bateriových zdrojů
- Náhradní soubory ovladačů tiskárny (budete-li chtít používat jinou tiskárnu)

Zvláštní opatření

Ochrana počítače při cestování vyžaduje, abyste kromě pokynů pro přenášení počítače domů dodržovali i tyto pokyny:

- Počítač mějte vždy u sebe jako příruční zavazadlo.
- Je-li to možné, kontrolujte počítač rukou. Rentgenové detektory při kontrole na letišti jsou bezpečné, ale v žádném případě nevystavujte počítač detektorům kovu.

Cestování s počítačem po světě

"přesun mezi zeměmi"

Příprava počítače

Připravte počítač jako na běžnou cestu.

Co vzít s sebou

S sebou si vezměte tyto věci:

- Adaptér střídavého proudu
- Napájecí kabel, který je vhodný pro zemi, do níž cestujete
- Náhradní zcela dobité jednotky bateriových zdrojů
- Náhradní soubory ovladačů tiskárny (budete-li chtít používat jinou tiskárnu)
- Doklad o koupi, pokud byste jej museli ukazovat celníkům
- Pas ITW (Mezinárodní záruka pro cestovatele)

Zvláštní opatření

Dodržujte stejné speciální pokyny jako při cestování s počítačem. Kromě toho je při mezinárodním cestování dobré držet se i dalších doporučení:

- Při cestování do jiné země zkontrolujte kompatibilitu zásuvky pro přívod střídavého proudu v místě a napájecí šňůry adaptéru střídavého proudu. Pokud není, kupte si napájecí šňůru, která je kompatibilní se zásuvkou pro přívod střídavého proudu v místě. K napájení počítače nepoužívejte transformátory pro zařízení.
- Používáte-li modem, zkontrolujte kompatibilitu modemu a konektoru s telekomunikačním systémem země, do níž cestujete.

Zabezpečení počítače

Váš počítač je hodnotnou investicí, o kterou je třeba se starat. Naučte se, jak o něj pečovat. Bezpečnostními funkcemi jsou hardwarové a softwarové zámky – zářezy a hesla.

Používání bezpečnostního zámku počítače

Do zářezu pro bezpečnostní klíč na pravém panelu počítače je možné připojit bezpečnostní klíč kompatibilní s typem Kensington.



Připevněte bezpečnostní kabel k nehybnému předmětu, například ke stolu nebo rukojeti uzamčené zásuvky. Vložte klíč do drážky a otočením klíče zámek zamkněte. K dispozici jsou rovněž modely bez klíče.

Nastavení hesla

Hesla chrání váš počítač před neoprávněným přístupem. Pokud je nastavíte, nikdo nebude moci přistupovat k počítači bez zadání správného hesla.

Existují tři typy hesel, která můžete nastavit:

- 1 Heslo administrátora (Supervisor Password), které zabezpečuje počítač před neoprávněným přístupem a použitím BIOSu.
- 2 Uživatelské heslo (User Password), které počítač zabezpečuje proti neoprávněnému použití.
- 3 Heslo harddisku (Hard Disk Password), které chrání vaše data před neoprávněným přístupem.



Důležité upozornění! Nezapomeňte nastavit hesla pro nastavení a harddisk. Pokud svoje hesla zapomenete, kontaktujte svého dodavatele nebo autorizované servisní středisko.

Můžete nastavit heslo použitím obslužný program BIOS.

2 Vlastní úprava počítače

Jakmile získáte základy práce s počítačem TravelMate, poznejte rozšířené funkce svého počítače. V této kapitole se naučíte přidávat možnosti, aktualizovat komponenty tak, aby podávaly lepší výkon a upravovat svůj počítač dle vlastních představ.

Rozšíření možností

Počítač TravelMate nabízí kompletní řešení mobilního počítače.

Možnosti připojení

Pomocí portů můžete připojit periferní zařízení ke svému počítači tak jako u stolního počítače.

Modem

Váš počítač obsahuje vnitřní modem V.92 56Kbps AC'97 Link.



Pozor! Tento modem není kompatibilní s digitální telefonní linkou. Pokud tento modem zapojíte do digitální telefonní sítě, dojde k poškození modemu.

Chcete-li použít modem, připojte telefonní kabel k zásuvce modemu a zásuvce telefonní linky.



Viz také vaše komunikační příručka s pokyny pro spuštění tohoto programu.

Sít'

Váš počítač podporuje síť Ethernet/Fast Ethernet. Chcete-li využívat síť, připojte kabel sítě Ethernet k síťové zásuvce a zásuvce nebo připojení sítě. Podrobnosti zjistíte u svého správce sítě.



Univerzální sériová sběrnice (USB)

Port USB 2.0 je vysokorychlostní sběrnice, která umožňuje připojit a provozovat periférie USB, aniž by to zabralo vzácné systémové prostředky. Počítač má k dispozici čtyři porty.

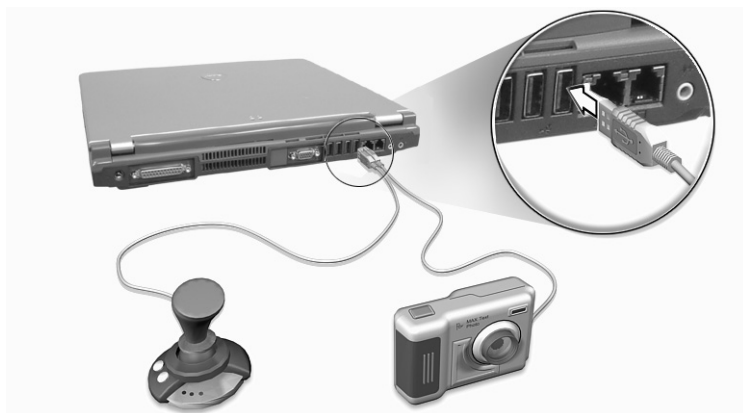

Patice pro kartu PC

Existují dva typy patic pro PC kartu CardBus – typ II a typ III, které lze nalézt na levé straně počítače. Patice jsou určeny pro připojení rozšiřujících karet ve velikosti kreditní karty, které umožňují zvýšit využitelnost vašeho počítače. Tyto karty by měly obsahovat logo karty PC.

Karty PC (dříve PCMCIA) jsou přídavné karty pro přenosné počítače, díky nimž je dostupné rozšíření, které dříve bylo možné jen u stolních počítačů. Karta CardBus staví na technologii 16bitové karty PC s rozšířením pásma na 32 bitů.



Poznámka: Podrobné pokyny pro instalaci a používání karty a jejich funkcí naleznete v návodu na použití karty.

Vkládání karty PC

Vložte kartu do spodní patice a připojte příslušné kabely (např. síťový kabel), je-li třeba. Podrobnosti naleznete v návodu na použití karty.

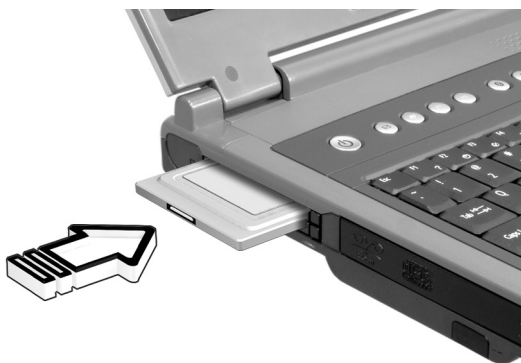

Vysunování karty PC

Než vysunete kartu PC:

- 1 Ukončete program, který využívá tuto kartu.
- 2 Levým tlačítkem myši klepněte na ikonu Safely Remove Hardware (Bezpečné odstranění hardware) na pruhu nástrojů a klepněte na kartu PC. Potvrďte klepnutím na **OK**.

- 3 Stisknutím tlačítka pro vysunutí patice (1) vysuňte uvolňovací tlačítko; pak jej stiskněte znovu a karta se vysune (2).

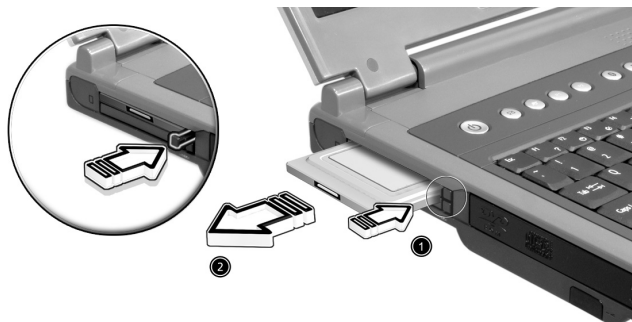

Možnosti rozšíření

Váš počítač má vynikající schopnosti a výkon. Někteří uživatelé a některé aplikace však mohou požadovat více. Tento počítač umožňuje aktualizaci hlavních součástí, když potřebujete vyšší výkon.



Poznámka: Rozhodnete-li se inovovat některou z hlavních součástí počítače, obraťte se na autorizovaného prodejce.

Inovace paměti

Paměť lze rozšířit na 2GB použitím standardních paměťových SDRAM modulů DDR 266/333 o velikosti 256MB/512MB nebo 1GB. Počítač podporuje sdílenou paměť RAM.

Tento počítač je vybaven dvěma paměťovými paticemi. V jedné z těchto patic je nainstalována standardní paměť. Při inovaci paměti je možné nainstalovat další paměťový modul do volné patice, nebo vyměnit standardní paměť modulem o vyšší kapacitě.

Instalace paměti

Postup při instalaci paměti:

- 1 Vypněte počítač (je-li připojen), odpojte adaptér střídavého proudu a vyjměte jednotku bateriových zdrojů. Otočte počítač vzhůru nohama.
- 2 Odstraňte šroub z krytu paměti (1), pak kryt paměti zvedněte a dejte stranou (2).

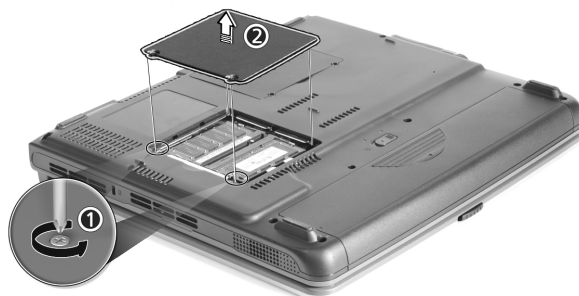

- 3 Zasuňte paměťový modul diagonálně do patice (1) a lehce jej zatlačte, aby zaklapnul na místo (2).

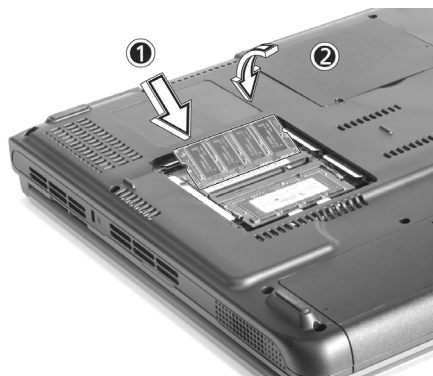

- 4 Nasaďte kryt paměti a zabezpečte jej šroubem.
Počítač automaticky zjistí a překonfiguruje celkovou velikost paměti.

Používání systémových nástrojů

Notebook Manager

Počítač obsahuje vnitřní systémový program s názvem Notebook Manager. Program Notebook Manager pro prostředí Windows umožňuje nastavit heslo, úvodní sekvenci ovladačů a řízení spotřeby. Také zobrazuje aktuální konfiguraci hardware.

Chcete-li spustit aplikaci Notebook Manager, stiskněte kombinaci **Fn-F2** nebo postupujte následovně:

- 1 Klepněte na **Start, Všechny programy** a na **Notebook Manager**.
- 2 Spust'te program výběrem aplikace **Notebook Manager**.

Více informací získáte po klepnutí na nabídku **Help and Support**.

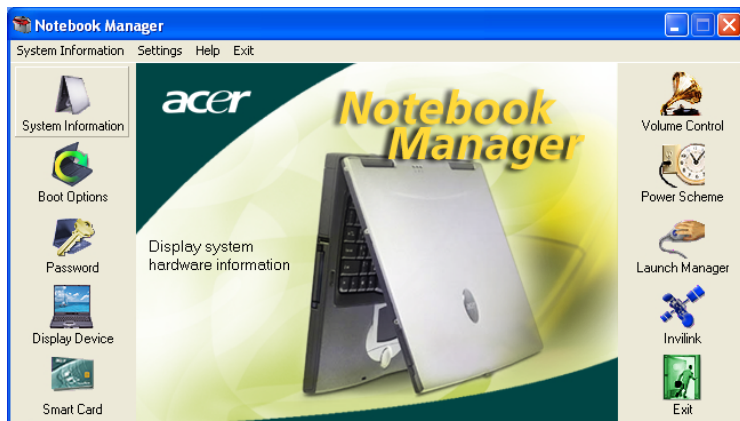

Launch Manager (Správce spouštění)

Nad klávesnicí se nachází šest spouštěcích kláves. Tlačítka Wireless a Bluetooth nelze programovat. Správce spouštění pouze dovoluje nastavit další čtyři spouštěcí klávesy. Více informací viz “Spouštěcí klávesy” na straně 19.

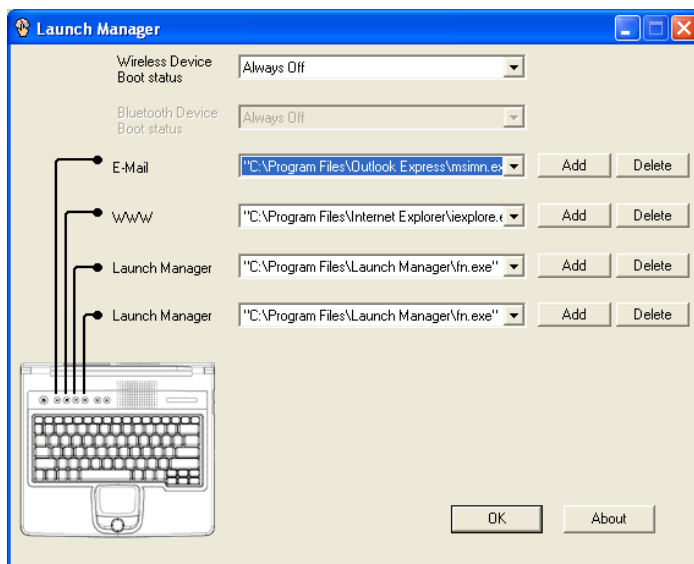

Chcete-li spustit nástroj Správce spouštění, klepněte na tlačítko **Start**, dále na příkaz **Všechny programy** a potom na ikonu **Launch Manager**.

Program BIOS

Funkce BIOS je hardwarová konfigurace, která je zabudována do aplikace “Základní Vstupní a Výstupní Systém” (Basic Input/Output System; BIOS) počítače.

Váš počítač již byl správně nakonfigurován a optimalizován, takže nemusíte spouštět tento program. Můžete jej však spustit, jestliže budete mít problémy s konfigurací.

Chcete-li aktivovat funkci BIOS, stiskněte klávesu **F2** během automatického testu “Power-On Self Test” (POST), když je na displeji zobrazeno logo TravelMate.

3 Řešení problémů mého počítače

V této kapitole jsou uvedeny pokyny pro řešení běžných problémů systému. Dojde-li k problému, přečtete si tyto pokyny dříve, než se obrátíte na servisního technika. K řešení závažnějších problémů bude pravděpodobně třeba počítač otevřít. Nepokoušejte se sami počítač otevřít nebo opravovat. Požádejte o pomoc autorizovaného prodejce nebo servisní středisko.

Časté otázky

Tento list obsah seznam možných situací, ke kterým může při používání vašeho počítače dojít. Každá z nich obsahuje jednoduché otázky a odpovědi.

Po stisknutí tlačítka napájení a otevření displeje se počítač nespustí ani nenastartuje.

Podívejte se na kontrolku stavu napájení:

- Pokud kontrolka nesvíí, počítač není připojen k napájení. Zkontrolujte následující možnosti:
 - Pokud používáte jako zdroj napájení baterii, je baterie pravděpodobně vybitá a nelze s ní počítač napájet. Připojte adaptér střídavého napětí a dobijte jednotku bateriových zdrojů.
 - Přesvědčte se, zda je adaptér střídavého proudu zapojen do počítače a do zásuvky.
- Pokud kontrolka svítí, zkontrolujte následující možnosti:
 - Pokud svítí indikátor režimu spánku, počítač se nachází v režimu spánku. Počítač se obnoví stisknutím klávesy nebo klepnutím na dotykovou plochu.

Na obrazovce se nezobrazily žádné položky.

Systém řízení spotřeby počítače automaticky vypíná obrazovku za účelem úspory energie. Zobrazení obnovíte stisknutím libovolné klávesy.

Pokud zobrazení nelze obnovit stisknutím libovolné klávesy, mohlo dojít ke dvěma věcem:

- Pravděpodobně je nastavena příliš nízká úroveň jasu. Stiskněte **Fn**→ a zvýšte úroveň jasu.
- Jako zobrazovací zařízení je pravděpodobně nastaven externí monitor. Stisknutím horké klávesy pro přepnutí displeje **Fn-F5** přepněte displej zpět na počítač.

Není nastaven celoobrazovkový režim zobrazení.

Přesvědčte se, zda je nastaveno rozlišení 1024x768. To je základní rozlišení displeje počítače. Klepněte na pracovní ploše pravým tlačítkem myši. Klepnutím na příkaz Vlastnosti se otevře dialogové okno **Zobrazení - vlastnosti**. Na kartě Nastavení zkontrolujte nastavení příslušného rozlišení. Pokud je nastavení menší než určené rozlišení, zobrazení nebude na počítači ani na externím monitoru celoobrazovkové.

Z počítače není slyšet žádný zvuk.

Zkontrolujte následující možnosti:

- Pravděpodobně je ztlumená hlasitost. Podívejte se na hlavním panelu systému Windows na ikonu Ovládání hlasitosti. Pokud je ikona přeškrtnutá, klepněte na ni a zrušte zaškrtnutí volby Ztlumit.
- Mohou být vypnuty reproduktory. Stisknutím klávesy **Fn-F8** zapnete reproduktory (touto horkou klávesou se reproduktory rovněž vypnou).
- Pravděpodobně je nastavena příliš nízká úroveň hlasitosti. Podívejte se na hlavním panelu systému Windows na ikonu Ovládání hlasitosti. Zvuk lze upravit ovladačem hlasitosti na levém panelu počítače.
- Pokud jsou k výstupnímu portu na zadní straně počítače připojena sluchátka, náhlavní sluchátka nebo externí reproduktory, interní reproduktory budou automaticky vypnuty.

Je třeba vysunout přihrádku CD nebo DVD bez zapínání napájení. Nelze vysunout přihrádku CD nebo DVD.

Jednotka CD-ROM nebo DVD-ROM obsahuje mechanické tlačítko pro vysunutí. Stačí vložit hrot pera nebo kancelářskou sponku a zatlačit a přihrádka se vysune.

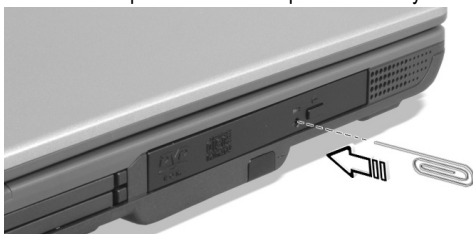

Jednotka CD nebo DVD nemůže zpřístupnit disk.

Zkontrolujte následující možnosti:

- Zkontrolujte, zda jednotka podporuje tento typ disku. Pokud je počítač vybaveno jednotkou CD-ROM, umožňuje číst disky CD, ale nikoli disky DVD. Pokud je počítač vybaven jednotkou DVD, umožňuje číst disky CD i DVD.
- Při vkládání nasadte disk CD nebo DVD řádně na vřeteno v přihrádce.
- Zkontrolujte, zda na disku nejsou škrábance nebo šmouhy. Pokud je disk CD nebo DVD znečištěný, vyčistěte jej pomocí čistící sady. Postupujte podle pokynů, které jsou přiloženy k této sadě.
- Pokud problém není v disku, může se jednat o znečištěnou jednotku CD nebo DVD. Vyčistěte čtecí hlavu pomocí čistící sady. Postupujte podle pokynů, které jsou přiloženy k této sadě.

Klávesnice nereaguje.

Zkuste připojit externí klávesnici ke konektoru USB na zadní straně počítače. Pokud funguje, kontaktujte svého prodejce nebo autorizovaného zástupce, protože může chybět kabel interní klávesnice.

Nefunguje sériová myš.

Zkontrolujte následující možnosti:

- Sériový kabel musí být bezpečně zasunut do sériového portu.
- V průběhu automatického testu (POST) stiskněte klávesu **F2** a zpřístupněte program BIOS a zkontrolujte, zda je povolen sériový port. Další informace najdete v části "Program BIOS" na straně 40.

Tiskárna nefunguje.

Zkontrolujte následující možnosti:

- Zkontrolujte, zda je tiskárna připojena k elektrické zásuvce a je zapnutá.
- V závislosti na připojení (USB nebo paralelní) se přesvědčte, zda je kabel tiskárny bezpečně připojen k příslušnému portu vašeho počítače a k příslušnému portu tiskárny.
- V průběhu automatického testu (POST) stiskněte klávesu **F2** a zpřístupněte program BIOS a zkontrolujte, zda je povolen paralelní port, jestliže používáte paralelní tiskárnu.

Nastavení umístění pro používání interního modemu.

Abyste mohli správně používat komunikační program, musíte si nastavit svou polohu:

- 1 Klepněte na **Start, Ovládací panely**.
- 2 Poklepejte na ikonu **Možnosti telefonu a modemu**.
- 3 Klepněte na kartu **Možnosti vytáčení** a určete svou polohu.

Podívejte se do nápovědy a podpory systému Windows.

Vyžádání služby

Mezinárodní záruka pro cestovatele (International Traveler's Warranty; ITW)

Váš počítač je pokryt mezinárodní zárukou pro cestovatele (ITW), která vám poskytne bezpečí a volnou mysl při cestování. Naše celosvětová síť servisních středisek vám podá pomocnou ruku.

Spolu s počítačem je dodáván pas ITW. Tento pas obsahuje vše, co potřebujete vědět o programu ITW. Tato praktická příručka rovněž obsahuje seznam dostupných autorizovaných středisek. Pečlivě si tento přečtěte.

Vždy mějte svůj pas ITW po ruce, zejména na cestách, protože budete získávat výhody od našich středisek podpory. Do kapsy na přední straně obalu pasu ITW umístíte doklad o koupi.

V případě, že v zemi vašeho pobytu není autorizované servisní středisko ITW firmy Acer, můžete být stále v kontaktu s našimi středisky po celém světě.

Prosím konzultujte na <http://www.acersupport.com>.

Než zavoláte

Voláte-li on-line službu firmy Acer, připravte si následující informace a buďte u svého počítače. S vaší podporou můžeme snížit množství času na hovor a efektivně vyřešit váš problém.

Pokud se na displeji počítače zobrazují chybová hlášení nebo pípání, запиšte si je tak, jak se objevují na displeji (nebo číslo a pořadí v případě pípání).

Musíte poskytnout následující informace:

Jméno: _____

Adresa: _____

Telefonní číslo: _____

Přístroj a typ: _____

Sériové číslo: _____

Datum nákupu: _____

Dodatek A

Technické parametry

V tomto dodatku je uveden přehled obecných
technických parametrů počítače.

Mikroprocesor

- Procesor Intel® Pentium® 4 nebo Intel® Celeron® 2,8 GHz nebo vyšší

Paměť

- 256/512 MB paměti DDR333 SDRAM, rozšiřitelné na 2048 MB pomocí duálních modulů soDIMM
- Flash ROM BIOS 512 KB

Ukládání dat

- 1× harddisk 30 GB (nebo větší) E-IDE (2,5", 9,5 mm, UltraDMA-100)
- 1× interní optická jednotka

Displej a zobrazení

- Displej TFT s úhlopříčkou 14,1"/15,0" palců, rozlišení XGA 1024 × 768 nebo SXGA+ 1400 × 1050
- Čipová sada ATI MOBILITY™ Radeon™ 9000 IGP se sdílenou pamětí 64 MB, ve formě video RAM
- Podpora simultánního zobrazení mezi monitory LCD a CRT
- DualView™ support
- Funkce automatického tlumení zobrazení na panelu LCD automaticky vybírá nejlepší a nejušpornější nastavení zobrazení

Připojení

- Integrované síťové spojené 10/100 Mbps Fast Ethernet
- Zabudovaný faxový a datový modem rychlosti 56 kb/s
- 4 x porty USB 2.0
- Standardy pro bezdrátovou komunikaci LAN IEEE 802.11b a IEEE 802.11g (volitelné)
- Bluetooth (volitelné)

Zvuk

- 2× zabudované stereofonní reproduktory
- Kompatibilní s rozhraním MS DirectSound
- Zvukové porty pro připojení mikrofonu a sluchátek

Klávesnice a ukazovací zařízení

- Klávesnice systému Windows s 84/85/88 klávesami

- Ergonomicky vycentrované ukazovací zařízení s funkcí posunu

Vstupní a výstupní porty

- Zásuvka pro instalaci jednu karet CardBus PC Typu III nebo dvou kartu CardBus PC Typu II
- Telefonní zásuvka (RJ-11) (modem V.92, 56 Kbps)
- Síťová zásuvka RJ-45 (Ethernet 10/100 Base-T)
- Zásuvka pro stejn. proud (Adaptér stř. proudu)
- Paralelní port (ECP/EPP)
- Port pro externí monitor
- Zásuvka pro line-out (typ mini jack 3,5 mm)
- Zásuvka pro line-in (typ mini jack 3,5 mm)
- Infračervený port (FIR)
- Čtyři porty USB 2.0

Hmotnost a rozměry

- Model s úhlopříčkou 14.1":
 - 3,3 kg (7,32 lbs)
 - 326 (šířka) × 290 (výška) × 38,6 (max. hloubka) mm
- Model s úhlopříčkou 15.0":
 - 3,4 kg (7,50 lbs)
 - 326 (šířka) × 290 (výška) × 38,6 (max. hloubka) mm

Prostředí

- Teplota
 - Provozní: 5°C ~ 35°C
 - Mimo provoz: -20°C ~ 65°C
- Vlhkost (nekondenzující):
 - Provozní: 20 % ~ 80 % RH
 - Mimo provoz: 20 % ~ 80 % RH

System

- Microsoft® Windows® XP Home/Pro
- Podpora ACPI 1.0b

- DMI 2.0

Napájení

- 8 článková inteligentní jednotka bateriových zdrojů Li-ion
- Adaptér střídavého proudu 135 W, 19V

Doplňky

- Paměťový rozšiřitelný modul 256MB/512MB/1GB
- Dodatečný adaptér střídavého proudu 135 W
- Dodatečná jednotka bateriových zdrojů (Li-ion)

Dodatek B

Předpisy a bezpečnostní upozornění

V tomto dodatku je uveden seznam obecných prohlášení o shodě pro počítač.

Shoda s předpis Energy Star

Společnost Acer Inc. jako účastník programu Energy Partner, stanovila, že tento její výrobek splňuje požadavky předpisu Energy Star pro energetickou účinnost.

Prohlášení FCC

Toto zařízení bylo testováno a vyhovuje omezením pro digitální zařízení třídy B na základě části 15 směrnic FCC. Omezení jsou navržena tak, aby zajišťovala přiměřenou ochranu proti nežádoucímu rušení při instalaci v domácnosti. Zařízení vytváří, používá a může vyzařovat energii na rádiových frekvencích a pokud není nainstalováno a používáno podle pokynů, může způsobovat nevhodné rušení radiokomunikací.

V žádném případě však není možné zaručit, že v určité konkrétní situaci k rušení nedojde. Pokud skutečně dojde k rušení příjmu rozhlasu nebo televize, což lze zjistit vypnutím a zapnutím tohoto zařízení, měl by se uživatel pokusit rušení odstranit těmito způsoby:

- Změňte polohu nebo orientaci přijímové antény.
- Umístěte zařízení dále od přijímače.
- Připojte zařízení do jiného zásuvkového okruhu, než ke kterému je připojen přijímač.
- Požádejte o radu prodejce nebo zkušeného radiotelevizního technika.

Poznámka: Stíněné kabely

Veškerá připojení k jinému počítačovému vybavení musí být provedena stíněnými vodiči a musí splňovat předpisy FCC.

Poznámka: Periferní zařízení

K tomuto zařízení lze připojit pouze periferní zařízení (vstupní a výstupní zařízení, terminály, tiskárny, atd.), která jsou certifikována a vyhovují omezením pro zařízení třídy B. Při používání necertifikovaných periferních zařízení bude s velkou pravděpodobností docházet k rušení příjmu rozhlasového a televizního vysílání.

Upozornění

Změny nebo úpravy na zařízení, které výrobce výslovně neschválil, mohou omezit oprávnění uživatele zaručené Federální komisí pro komunikace (FCC) používat tento počítač.

Podmínky používání

Toto zařízení splňuje podmínky části 15 směrnic FCC. Provoz zařízení je vázán následujícími dvěma podmínkami: (1) toto zařízení nesmí způsobit nežádoucí rušení signálu, (2) toto zařízení musí akceptovat jakékoli vnější rušení včetně rušení, které by způsobilo nežádoucí činnost.

Notice: Canadian users

This Class B digital apparatus complies with Canadian ICES-003.

Remarque à l'intention des utilisateurs canadiens

Cet appareil numérique de la classe B est conforme a la norme NMB-003 du Canada.

Prohlášení o shodě pro země EU

Tímto Acer prohlašuje, že toto zařízení TravelMate 2000/2500 je ve shodě se základními požadavky a dalšími příslušnými ustanoveními Směrnice 1999/5/EC.

(Kompletní dokumentaci naleznete na webových stránkách www.acer.com/about/certificates/nb.)

Poznámky o modemu

Poznámka pro USA

Toto zařízení splňuje podmínky části 68 směrnic FCC. Na spodní straně modemu je umístěn štítek, který obsahuje (kromě dalších informací) registrační číslo FCC a číslo REN (Ringer Equivalence Number) tohoto zařízení. Uživatel je povinen tyto informace na požádání poskytnout poskytovateli telefonního připojení.

Pokud telefonní zařízení zákazníka narušuje provoz telefonní sítě, může poskytovatel telefonního připojení dočasně pozastavit poskytování služeb. O této skutečnosti bude zákazník pokud možno informován předem. Pokud zákazníka nebude možno informovat předem, bude informován co nejdříve. Zákazník bude rovněž poučen o svém právu podat stížnost komisi FCC.

Poskytovatel telefonního připojení může provádět změny svého vybavení, zařízení, operací nebo postupů, které mohou mít vliv na správné fungování modemu. V takovém případě bude zákazník na provedení změn upozorněn předem, aby mohl zajistit nepřetržité telefonní spojení.

Pokud toto zařízení nefunguje správně, odpojte jej od telefonní linky, abyste zjistili, zda je příčinou problému linka. Pokud je příčina problému v zařízení, přestaňte jej používat a obraťte se na prodejce.



Upozornění: Pro snížení nebezpečí požáru připojte modem k telefonní zásuvce pouze kabelem UL AWG 26 nebo větším nebo telekomunikačním kabelem s certifikátem CSA.

TBR 21

Toto zařízení bylo schváleno v souladu s rozhodnutím rady 98/482/EC [Council Decision 98/482/EC - "TBR 21"] pro celoevropské jednotné připojení k síti PSTN (Public Switched Telephone Network). Vzhledem k rozdílům mezi jednotlivými sítěmi v různých zemích však není certifikát sám o sobě zárukou úspěšného fungování v každém koncovém bodu PSTN. V případě problémů se nejprve obraťte na dodavatele zařízení.

Seznam zemí

Členské země EU (duben 2003): Belgie, Dánsko, Německo, Řecko, Španělsko, Francie, Irsko, Itálie, Lucembursko, Nizozemsko, Rakousko, Portugalsko, Finsko, Švédsko a Velká Británie. Použití je povoleno v zemích Evropské unie a také v Norsku, Švýcarsku, na Islandu a v Lichtenštejnsku. Toto zařízení musí být používáno v souladu s předpisy a omezeními platnými v zemi, kde je používáno. Další informace obdržíte u orgánu, který řídí použití těchto zařízení v dané zemi.

Poznámka pro Austrálii

Z bezpečnostních důvodů připojujte k tomuto zařízení pouze sluchátka s mikrofonem, která jsou opatřena štítkem s uvedením shody s telekomunikačními směrnici. Do této skupiny patří rovněž příslušenství zákazníka, které bylo již dříve povoleno nebo certifikováno.

Poznámka pro Nový Zéland

For Modem with approval number PTC 211/03/008

- 1 The grant of a Telepermit for any item of terminal equipment indicates only that Telecom has accepted that the item complies with minimum conditions for connection to its network. It indicates no endorsement of the product by Telecom, nor does it provide any sort of warranty. Above all, it provides no assurance that any item will work correctly in all respects with another item of Telepermitted equipment of a different make or model, nor does it imply that any product is compatible with all of Telecom's network services.

- 2 This equipment is not capable, under all operating conditions, of correct operation at the higher speeds for which it is designed. Telecom will accept no responsibility should difficulties arise in such circumstances.
- 3 Some parameters required for compliance with Telecom's Telepermit requirements are dependent on the equipment (PC) associated with this device. The associated equipment shall be set to operate within the following limits for compliance with Telecom's Specifications:
 - a There shall be no more than 10 call attempts to the same number within any 30 minute period for any single manual call initiation, and
 - b The equipment shall go on-hook for a period of not less than 30 seconds between the end of one attempt and the beginning of the next call attempt.
- 4 Some parameters required for compliance with Telecom's Telepermit requirements are dependent on the equipment (PC) associated with this device. In order to operate within the limits for compliance with Telecom's specifications, the associated equipment shall be set to ensure that automatic calls to different numbers are spaced such that there is not less than 5 seconds between the end of one call attempt and the beginning of another.
- 5 This equipment shall not be set up to make automatic calls to Telecom's 111 Emergency Service.

Důležité bezpečnostní pokyny

Tyto pokyny si pečlivě přečtěte. Uložte je pro případné budoucí použití.

- 1 Dodržujte veškerá upozornění a pokyny označené na výrobku.
- 2 Před čištěním odpojte výrobek ze zásuvky. Nepoužívejte tekuté nebo aerosolové čističe. K čištění používejte vlhký hadřík.
- 3 Výrobek nepoužívejte v blízkosti vody.
- 4 Neumísťujte výrobek na nestabilní vozíky, stojany nebo stoly. Hrozí nebezpečí pádu a vážného poškození výrobku.
- 5 Větrací šterbiny a otvory zajišťují spolehlivý provoz výrobku a chrání jej před přehřátím. Tyto otvory nesmí být zakryty ani jinak omezeny. Při umístění výrobku na postel, pohovku, polštář nebo jiný měkký povrch nesmí být větrací otvory nikdy zablokované. Je zakázáno umísťovat tento výrobek do blízkosti nebo nad radiátor nebo článek topení nebo do omezeného prostoru bez dostatečného větrání.
- 6 Tento výrobek musí být napájen typem napájení uvedeným na štítku s označením. Pokud si nejste jistí, jaký typ napájení máte k dispozici, obraťte se na prodejce nebo na místního dodavatele elektrické energie.
- 7 Je zakázáno pokládat na napájecí kabel jakékoli předměty. Umístěte výrobek tak, aby nikdo na napájecí kabel nestoupal.
- 8 Používáte-li při napájení výrobku prodlužovací kabel, nesmí jmenovitá proudová kapacita napájeného výrobku překračovat jmenovitou proudovou kapacitu prodlužovacího kabelu. Celková jmenovitá kapacita všech výrobků připojených k jedné elektrické zásuvce nesmí překročit kapacitu pojistky.

- 9 Nikdy nezasunujte žádné předměty do otvorů v plášti výrobku. Může se jednat o součásti pod vysokým napětím nebo o uzemňovací vývody. Při kontaktu hrozí nebezpečí požáru nebo úrazu elektrickým proudem. Zabraňte potřísnění výrobku jakoukoli tekutinou.
- 10 Nepokoušejte se provádět sami opravy tohoto výrobku. Při otevření nebo odejmutí krytů hrozí nebezpečí kontaktu se součástmi pod vysokým napětím nebo jiná nebezpečí. S veškerými opravami se obraťte na kvalifikovaného servisního technika.
- 11 V následujících případech odpojte výrobek ze zásuvky a požádejte kvalifikovaného servisního technika o odbornou opravu:
 - a Napájecí kabel je poškozený nebo polámaný.
 - b Došlo k potřísnění výrobku tekutinou.
 - c Výrobek byl vystaven dešti nebo vodě.
 - d Pokud zařízení při dodržení pokynů pro používání nefunguje normálně. Používejte pouze ovládací prvky uvedené v uživatelské příručce. Nesprávné používání ostatních ovládacích prvků může způsobit poškození takového rozsahu, že bývá pro obnovení normálního fungování výrobku často zapotřebí rozsáhlé opravy kvalifikovaným technikem.
 - e Došlo k pádu výrobku nebo k poškození pláště.
 - f Výkon výrobku se zřetelně změnil a je třeba provést opravu.
- 12 TravelMate řady 2000/2500 používá lithiovou baterii. Při výměně baterie používejte typ doporučený výrobcem tohoto počítače. Při použití jiné baterie hrozí nebezpečí požáru nebo výbuchu.
- 13 Pozor! Při nesprávné manipulaci s bateriemi hrozí nebezpečí výbuchu. Je zakázáno baterie demontovat nebo vhadzovat do ohně. Uchovávejte baterie mimo dosah dětí. Použité baterie co nejrychleji zlikvidujte.
- 14 Pro napájení tohoto počítače používejte pouze sadu napájecího kabelu vhodného typu (tato sada je součástí krabice s příslušenstvím). Je třeba použít odpojitelný typ: kabel uvedený v UL/certifikovaný CSA, typ SPT-2, dimenzovaný minimálně pro 7 A 125 V, se schváleným VDE nebo podobný. Maximální délka kabelu je 4,6 metrů.
- 15 Vždy odpojte všechny telefonní kabely ze zásuvky předtím, než budete na zařízení provádět jakýkoliv servisní zásah, nebo jej demontovat.
- 16 Vyhněte se používání telefonní linky (jiné, než bezdrátové) během bouří. Existuje riziko, že by na vzdáleném místě mohlo dojít k úderu blesku do vedení a následně k úrazu elektrickým proudem.

Prohlášení o kompatibilitě laserového zařízení

Jednotky CD nebo DVD zabudované v tomto počítači jsou laserová zařízení. Jednotky CD nebo DVD jsou opatřeny štítkem s označením (viz níže).

LASEROVÉ ZAŘÍZENÍ 1. TŘÍDY

POZOR: PŘI OTEVŘENÍ HROZÍ NEVIDITELNÉ LASEROVÉ OZÁŘENÍ. ZABRAŇTE OZÁŘENÍ LASEROVÝM PAPSKEM.

APPAREIL A LASER DE CLASSE 1 PRODUIT
LASERATTENTION: RADIATION DU FAISCEAU LASER INVISIBLE EN CAS
D'OUVERTURE. EVITER TOUTE EXPOSITION AUX RAYONS.

LUOKAN 1 LASERLAITE LASER KLASSE 1
VORSICHT: UNSICHTBARE LASERSTRAHLUNG, WENN ABDECKUNG
GEÖFFNET NICHT DEM STRAHL AUSSETZEN

PRODUCTO LÁSER DE LA CLASE I
ADVERTENCIA: RADIACIÓN LÁSER INVISIBLE AL SER ABIERTO. EVITE
EXPONERSE A LOS RAYOS.

ADVARSEL: LASERSTRÅLING VEDÅBNING SE IKKE IND I STRÅLEN.

VARO! LAVATTAESSA OLET ALTTINA LASERSÄTEILYLLE.
VARNING: LASERSTRÅLNING NÅR DENNA DEL ÅR ÖPPNAD ÅLÅ
TUIJOTA SÄTEESEENSTIRRA EJ IN I STRÅLEN

VARNING: LASERSTRÅLNING NAR DENNA DEL ÅR ÖPPNADSTIRRA EJ IN
I STRÅLEN

ADVARSEL: LASERSTRÅLING NAR DEKSEL ÅPNESSTIRR IKKE INN I
STRÅLEN

Prohlášení o bodovém zobrazení panelu LCD

Panel LCD je vybaven velmi přesnou zobrazovací technologií. Nicméně některé obrazové body mohou příležitostně selhat nebo se mohou zobrazovat jako černé nebo červené tečky. Tento jev nemá žádný vliv na obrázek v počítači a neznamená závadu.

Upozornění na technologii ochrany autorských práv společnosti Macrovision

Tento výrobek obsahuje technologii ochrany autorských práv chráněnou americkými patenty a dalšími právy na duševní vlastnictví, jejichž vlastníkem je společnost Macrovision Corporation a další vlastníci práv. Používání této technologie ochrany autorských práv je možné pouze se svolením společností Macrovision Corporation. Není-li společností Macrovision Corporation povoleno jinak, je tato technologie určena pouze pro domácí použití nebo použití pro zobrazení v omezeném rozsahu. Zpětná analýza a převod ze strojového kódu jsou zakázány.

Na zařízení se vztahují americké patenty č. 4 631 603, 4 577 216, 4 819 098, 4 907 093 a 6 516 132 licencované pouze pro zobrazení v omezeném rozsahu.

Informace o zákonných ustanoveních týkajících se rádiových zařízení

Poznámka: Následující informace o předpisech se vztahuje pouze na modely vybavené bezdrátovým připojením k síti LAN a/nebo Bluetooth™.

Obecně

Tento výrobek je ve shodě se směrnicemi o rušení rádiových frekvencí a bezpečnostními normami zemí a regionů, ve kterých byl schválen pro bezdrátové použití.

V závislosti na konfiguraci může tento výrobek obsahovat bezdrátová rádiová zařízení (například bezdrátový modul LAN a/nebo Bluetooth™). Níže uvedené informace jsou určeny pro výrobky s takovými zařízeními.

Evropská unie (EU)

Toto zařízení je ve shodě se základními požadavky směrnic vydanými Evropskou radou, které jsou vyjmenované níže:

73/23/EEC – Směrnice o nízkém napětí

- EN 60950

89/336/EEC – Směrnice o elektromagnetické kompatibilitě (EMC)

- EN 55022
- EN 55024
- EN 61000-3-2/-3

99/5/EC Radio & Telecommunications Terminal Equipment (R&TTE) Directive (Směrnice pro koncové vybavení pro rozhlasové a televizní vysílání)

- článek.3.1a) EN 60950
- článek.3.1b) EN 301 489 -1/-17
- článek.3.2) EN 300 328-2

 (for 2.4 GHz device)

Poznámka: Číslo článku se může změnit v závislosti na odlišném ID čísle oprávněného orgánu, který platí pro bezdrátový modul instalovaný v tomto výrobku. Tato čísla mohou podléhat změnám bez předchozího upozornění.

Seznam zemí

Členské země EU (duben 2003): Rakousko, Belgie, Dánsko, Finsko, Francie, Německo, Řecko, Irsko, Itálie, Lucembursko, Nizozemsko, Portugalsko, Španělsko, Švédsko a Velká Británie. Použití je povoleno v zemích Evropské unie a také v Norsku, Švýcarsku, na Islandu a v Lichtenštejnsku. Toto zařízení musí být používáno v souladu s předpisy a omezeními platnými v zemi, kde je používáno. Další informace obdržíte u orgánu, který řídí použití těchto zařízení v dané zemi.

Požadavek bezpečnosti pro rádiové frekvence dle FCC

Vyzářený výstupní výkon Mini-PCI síťové karty LAN a karty Bluetooth je výrazně pod stanovenými limity pro působení záření na rádiové frekvenci dle FCC. Nicméně TravelMate řady 2000/2500 by měl být používán takovým způsobem, aby byl potenciál styku s osobami během normálního provozu následujícím způsobem minimalizován.

- 1 Uživatelé musí dodržovat bezpečnostní pokyny pro rádiovou bezpečnost u bezdrátových zařízení, které jsou uvedeny v uživatelské příručce každého volitelného bezdrátového zařízení.
- 2 Nesprávná instalace nebo neoprávněné použití mohou způsobit škodlivé rušení rádiové komunikace. Jakékoliv neoprávněné zásahy do vnitřní antény povedou k zrušení certifikace FCC a vaší záruky.

Kanada – výjimka z licence pro radiokomunikační zařízení s nízkým výkonem (RSS-210)

a. Společné informace

Provoz podléhá následujícím podmínkám:

- 1 Toto zařízení nesmí způsobit žádné rušení, a
- 2 toto zařízení musí být schopné přijmout veškeré rušení, včetně rušení způsobujícího nežádoucí provoz zařízení.

b. Provoz v pásmu 2,4 GHz

Pro zabránění rušení na rádiových frekvencích licencovaných služeb je toto zařízení určeno pouze pro provoz ve vnitřních prostorech a instalace ve venkovním prostředí tak podléhá licenčnímu řízení.

Působení vyzářeného pole na rádiové frekvenci na člověka (RSS-102)

TravelMate řady 2000/2500 je vybaven integrálními anténami s nízkým ziskem, které nevyzařují pole na rádiové frekvenci, jenž by překračovalo limity Ministerstva zdravotnictví Kanady, stanovené pro obyvatelstvo; konzultujte bezpečnostní předpis 6, který lze získat na webových stránkách Ministerstva zdravotnictví Kanady na adrese www.hc-sc.gc.ca/rpb.

Federal Communications Commission Declaration of Conformity

This device complies with Part 15 of the FCC Rules. Operation is subject to the following two conditions: (1) this device may not cause harmful interference, and (2) this device must accept any interference received, including interference that may cause undesired operation.

The following local Manufacturer/Importer is responsible for this declaration:

Product:	Notebook Personal Computer
Model Number:	MS2154
Machine Type:	TravelMate 2000; TravelMate 2500
SKU Number:	TravelMate 200xxx; TravelMate 250xxx ('x' = 0-9, a ~ z, or A ~ Z)
Name of Responsible Party:	Acer America Corporation
Address of Responsible Party:	2641 Orchard Parkeay, San Jose CA 95134, U. S. A.
Contact Person:	Mr. Young Kim
Phone No.:	408-922-2909
Fax No.:	408-922-2606



Acer Incorporated
8F, 88, Sec. 1, Hsin Tai Wu Rd., Hsichih
Taipei Hsien 221, Taiwan, R.O.C.

Tel : 886-2-2696-1234
Fax : 886-2-2696-3535
www.acer.com



Declaration of Conformity for CE marking

We,

Acer Inc.
8F, 88, Sec. 1, Hsin Tai Wu Rd., Hsichih,
Taipei Hsien 221, Taiwan, R. O. C.

Contact Person: Mr. Easy Lai
Tel: 886-2-8691-3089 Fax: 886-2-8691-3000
E-mail: easy_lai@acer.com.tw

Hereby declare that:

Product:	Notebook PC
Trade Name:	Acer
Model Number:	MS2154
Machine Type:	TravelMate 2000; TravelMate 2500
SKU Number:	TravelMate 200xxx; TravelMate 250xxx (*x* = 0~9, a~z, or A~Z)

Is in compliance with the essential requirements and other relevant provisions of the following EC directives.

Reference No.	Title
89/336/EEC	Electromagnetic Compatibility (EMC directive)
73/23/EEC	Low Voltage Directive (LVD)
1999/5/EC	Radio & Telecommunications Terminal Equipment Directive (R&TTE)

The product specified above was tested conforming to the applicable Rules under the most accurate measurement standards possible, and that all the necessary steps have been taken and are in force to assure that production units of the same product will continue to comply with the requirements.

Easy Lai

Easy Lai/ Director
Qualification Center
Product Assurance, Acer Inc.

2004/3/5

Date

Rejstřík

A

Adaptér střídavého proudu
péče v

B

bezpečnost
jednotky CD nebo DVD 59
obecné pokyny 58
poznámky o modemu 56
prohlášení FCC 55

C

CD-ROM
řešení problémů 44
ruční vysunutí 44
vysunutí 23
cestování
mezinárodní lety 29
v rámci země 28

D

disk CD
řešení problémů 44
disk DVD
řešení problémů 44
dotyková plocha 21
klávesová zkratka 18
používání 21 – 22

E

časté otázky 43
čištění
počítač v
číselná klávesnice
funkce Num Lock 15
vložená 15
Ethernet 34
Euro 18, 19

F

FAQ. Viz časté otázky.
funkce Caps Lock 14
kontrolka Zapnuto 12
funkce Num Lock 14
kontrolka Zapnuto 12

funkce Scroll Lock 14

I

ITW. Viz záruka

J

jas
klávesové zkratky 18
jednotka bateriových zdrojů
kontrolka nabíjení 12
péče v

K

karta PC
vložení 35
vysunování 35
klávesnice 14
klávesové zkratky 17
Klávesy systému Windows 16
řešení problémů 45
vložená číselná klávesnice 15
zámkové klávesy 14
klávesové zkratky 17
Klávesy systému Windows 16

L

LED 12

M

možnosti
inovace paměti 36
modem 33
myš
řešení problémů 45

N

Notebook Manager 38
klávesová zkratka 17

O

řešení problémů 42
on-line služby 46
optická jednotka 23
otázky
nastavení polohy pro modem 45

P

paměť
inovace 36
instalace 37

péče

Adaptér střídavého proudu v
jednotka bateriových zdrojů v
počítač iv

pevný disk 23

podpora

informace 46

počítač

cestování do jiných zemí 29

cestování v rámci země 28

čištění v

Klávesnice 14

kontrolka Zapnuto 12

kontrolky 12

odpojení 26

řešení problémů 42

péče iv

přenášení 26

přenášení domů 27

přenášení počítače na schůzky 27

používání počítače v domácí kanceláři
28

výkon 10

vlastnosti 3, 10

vypnutí iv

zabezpečení 30

pohled

zepředu 5

zezadu 7

zleva 5

zprava 6

pohled zepředu 3

Pohotovostní režim

klávesová zkratka 17

stavové kontrolky 12

přístup média

kontrolka Zapnuto 12

pomoc

on-line služby 46

porty 33

poznámka

ochrana autorských práv DVD 60

problémy 43

CD-ROM 44

disk CD 44

disk DVD 44

klávesnice 45

řešení problémů 42

sériová myš 45

spuštění 43

tiskárna 45

zobrazení 43

program

Nastavení BIOS 40

Program BIOS 40

R

Režim spánku

klávesová zkratka 17

reproduktory

klávesová zkratka 18

řešení problémů 44

S

servis

kdy zavolat v

sítě 34

stavové kontrolky 12

T

technické parametry 48

tiskárna

řešení problémů 45

U

ukládání dat 23

Disk CD, DVD, nebo DVD/CD-RW combo
23

pevný disk 23

univerzální sériová sběrnice 34

Z

zabezpečení

zámek kláves 30

záruka

Mezinárodní záruka pro cestovatele 46

zobrazení

klávesové zkratky 17

řešení problémů 43

zvuk 25

řešení problémů 44