

TravelMate 210-serien

Brugervejledning

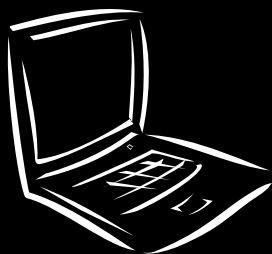

Copyright © 2001. Acer Incorporated.
Alle rettigheder forbeholdes.

Brugervejledning til TravelMate 210-serien
Først udgivet: Februar 2001

Der kan foretages ændringer i denne vejledning, uden at det bekendtgøres. Sådanne ændringer tilføjes i nye udgaver af vejledningen eller i supplerende dokumenter og publikationer. Producenten kan under ingen omstændigheder holdes ansvarlig for indholdet i sådanne reproduktioner og fraskriver sig udtrykkeligt ansvaret for sådanne reproduktioners garanti, handelsforhold og anvendelighed til bestemte formål.

Skriv modelnummeret, serienummeret, købsdatoen og oplysninger om, hvor du købte udstyret, i felterne nedenfor. Serienummeret og modelnummeret er angivet på mærkatet på computeren. Al korrespondance vedrørende computeren bør omfatte serienummeret, modelnummeret og oplysninger om anskaffelse.

Ingen del af denne publikation må reproduceres, gemmes i et databasesystem, transmitteres på nogen måde, hverken elektronisk, mekanisk, som fotokopi, på båndoptagelse eller på nogen anden måde, uden forudgående skriftlig tilladelse fra Acer Incorporated.

Notebook-computer i TravelMate 210-serien

Model Number : _____

Serial Number: _____

Purchase Date: _____

Place of Purchase: _____

Acer og Acer-logoet er registrerede varemærker tilhørende Acer Incorporated. Produktnavne og varemærker tilhørende andre firmaer er udelukkende anvendt i denne brugervejledning til identifikationsformål, og de tilhører deres respektive firmaer.

Generelle oplysninger

Tak, fordi du har valgt en af TravelMate-seriens notebook-computere som din mobile computer. Vi håber, at du får lige så meget fornøjelse af at bruge den, som vi har haft af at fremstille den.

Vejledninger

Der er flere forskellige vejledninger til brugen af TravelMate-computeren:



Først og fremmest bogen **Just for Starters...**, som hjælper dig med opsætning af computeren.



Denne **Brugervejledning** giver introduktion til computerens mange muligheder. Vejledningen indeholder letforståelige og kortfattede oplysninger om computeren. Du bør derfor læse den grundigt.

Hvis du vil udskrive en kopi, findes brugervejledningen også i PDF-format (Portable Document Format). Følg nedenstående fremgangsmåde:

1 Klik på **Start, Programmer, TravelMate**.

2 Klik på **TravelMate User's guide**.

Bemærk: For at få vist filen skal du have Adobe Acrobat Reader installeret. Hvis Adobe Acrobat Reader ikke er installeret på din computer, startes installationsprogrammet til Acrobat Reader automatisk, når du klikker på Travelmate User's guide. Følg vejledningen på skærmen for at afslutte installationen. Yderligere oplysninger om, hvordan du bruger Adobe Acrobat Reader, finder du i menuen **Help**.



En praktisk **Hot key pocket reference** er nyttig til at få et hurtigt overblik over brug af funktionstasterne.



En **Online guide** giver mulighed for at få hjælp undervejs via lettilgængelige, udførlige oplysninger om computeren. Brug af online-hjælpen:

- 1 Klik på **Start, Programmer, TravelMate**.
- 2 Klik på **TravelMate Online guide**.



Pakken kan også indeholde **Read me first**, som indeholder vigtige meddelelser og opdateringer. Den bør du læse.

Yderligere oplysninger om vores produkter, tjenester og support finder du på vores Websted (<http://global.acer.com>).

Grundlæggende vedligeholdelse og tip til brug af computeren

Tænde og slukke for computeren.

Tænd for TravelMate ved at skubbe og derefter slippe afbryderknappen på venstre side af computeren. Placeringen af afbryderknappen vises under "Computeren set fra venstre" på side 5.

Du kan slukke for computeren på følgende måder:

- Ved hjælp af kommandoen **Luk computeren...** i Windows
Klik på **Start, Luk computeren...**, vælg Lukke computeren, og klik derefter på **Ja**.

- Med afbryderknappen



.....
Bemærk: Du kan også bruge afbryderknappen til at anvende strømstyringsfunktioner. Se under "Basic power management" på side 25.

- Ved hjælp af de brugerdefinerede funktioner til strømstyring

Du kan også slukke for computeren ved at lukke skærmlåget eller ved at trykke på genvejstasten til sleep-tilstand, (**Fn-F4**). Se under "Basic power management" på side 25.



Bemærk: Hvis du ikke kan slukke normalt for computeren, skal du trykke på afbryderknappen og holde den nede i mindst fire sekunder. Hvis du vil slukke computeren og tænde den igen, skal du vente i mindst to sekunder, før du tænder den.

Vedligeholdelse af computeren

Computeren tjener dig godt, hvis du passer på den.

- Udsæt ikke computeren for direkte sollys. Anbring den ikke i nærheden af varmekilder som f.eks. en radiator.
- Udsæt ikke computeren for temperaturer under 0°C eller over 50°C.
- Anbring ikke computeren i nærheden af magnetiske felter.
- Udsæt ikke computeren for regn eller fugt.
- Spild ikke vand eller andre væsker ud over computeren.
- Udsæt ikke computeren for voldsomme slag og rystelser.
- Udsæt ikke computeren for støv og snavs.
- Anbring aldrig genstande oven på computeren, da det kan beskadige den.
- Undgå at smække skærmlåget i, når du lukker det.
- Anbring aldrig computeren på ujævnt underlag.

Vedligeholdelse af netadapteren

Følg disse retningslinjer for at passe på netadapteren:

- Slut ikke adapteren til andet udstyr.
- Træd ikke på ledningen, og anbring ikke tunge genstande oven på den. Sørg for at anbringe ledningen og andre kabler på steder, hvor der ikke færdes personer.
- Når du tager ledningen ud, skal du trække i stikket, ikke i ledningen.
- Hvis du bruger en forlængerledning, må den samlede amperedimensionering for alle produkter, som tilsluttes ledningen, ikke overstige ledningens amperedimensionering. Desuden må den samlede dimensionering af alle produkter, som tilsluttes stikkontakten, ikke overstige sikringens brudgrænse.

Vedligeholdelse af batteriet

Følg disse retningslinjer for at passe på batteriet:

- Brug kun batterier af samme type ved udskiftning. Sluk for computeren, før du fjerner eller udskifter batterier.
- Du må ikke pille ved batterierne. Opbevar dem utilgængeligt for børn.
- Bortskaf brugte batterier i henhold til lokale regulativer. Indlever om muligt batterierne til genanvendelse.

Rengøring og service

Følg denne fremgangsmåde ved rengøring af computeren:

- 1** Sluk for computeren, og fjern batteriet.
- 2** Tag netadapteren ud af computeren.
- 3** Brug en blød klud, som er fugtet med vand. Brug ikke flydende rensmidler eller spraymidler.

Hvis én af følgende situationer opstår:

- Hvis du har tabt computeren, eller kabinettet er beskadiget.
- Hvis der er spildt væske i computeren.
- Hvis computeren ikke fungerer, som den skal.

Se under "Fejlfinding på computeren" på side 45.

Indhold

Generelle oplysninger	iii
Vejledninger	iii
Grundlæggende vedligeholdelse og tip til brug af computeren	iv
1 Lær TravelMate at kende	1
Gennemgang af TravelMate	3
Computeren set forfra	3
Computeren set fra venstre	5
Set fra højre	7
Computeren set bagfra	8
Computeren set nedefra	9
Funktioner	10
Lysdioder	12
Brug af tastaturet	13
Specialtaster	13
Pegefelt	20
Introduktion til pegefelt	20
Lager	22
Harddisk	22
AcerMedia-drev	22
Brug af software	23
Lyd	24
Justering af lydstyrken	24
Basic power management	25
Tag din TravelMate med	26
Fjern tilslutninger	26
Flyt computeren	26
Tag computeren med hjem	27
Rejs med computeren	29
Tag computeren med til udlandet	30
Sikring af computeren	31
Sådan bruges en computersikkerhedslås	31
Brug af adgangskoder	31
2 Tilpasning af computeren	35
Udvide med ekstraudstyr	37
AcerMedia-moduler	37
Tilslutningsmuligheder	37
Opgradering	40
Brug af systemprogrammer	43
Notebook Manager	43

Launch Manager	43
BIOS Utility	44
3 Fejlfinding på denne computer	45
Ofte stillede spørgsmål	47
Tip til fejlfinding	51
Brug af PC-Doctor	51
Fejlmeddelelser	52
Anmodning om service	55
ITW (International Traveler's Warranty)	55
Inden du ringer	56
Appendiks A Specifikationer	57
Appendiks B Bemærkninger	63
Indeks	71

1 Lær TravelMate
at kende

I TravelMate-computeren er høj ydeevne, alsidighed, funktioner til strømstyring og multimediemuligheder kombineret med et flot og ergonomisk design. Du får en partner, der giver dig hidtil uset produktivitet og pålidelighed.

Gennemgang af TravelMate

Når du har opsat din computer, som det er vist i vejledningen **Just for Starters**, vil vi vise dig, hvad din nye TravelMate-computer kan.

Computeren set forfra

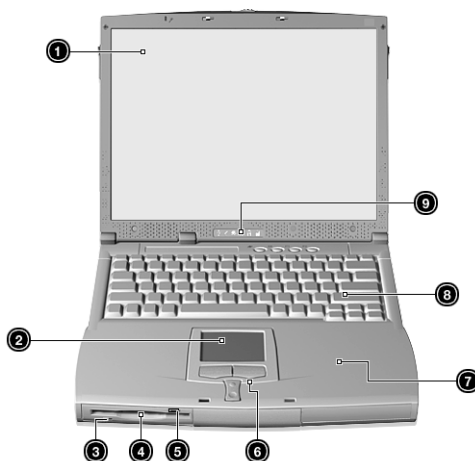





#	Enhed	Beskrivelse
1	Skærm	Også kaldet LCD (Liquid Crystal Display). Viser data.
2	Pegefelt	Pegeredskab, som reagerer på berøring. Fungerer ligesom en computermus.
3	Lysdioder for disketterev	Lysdioder, der tændes og slukkes, når disketterevet er aktivt.
4	Disketterev	Internt disketterev. Her isættes 3,5"-disketter.
5	Udløser knap til disketterev	Tryk på denne knap for at skubbe disketten ud.

#	Enhed	Beskrivelse
6	Trykknapper (til venstre, i midten og til højre)	Knapperne til venstre og højre fungerer som venstre og højre museknap. Knappen i midten bruges til at rulle op eller ned.
7	Ergonomisk håndstøtte	Behageligt område, hvor du kan hvile hænderne, når du bruger computeren.
8	Tastatur	Indlæser data til computeren.
9	Lysdioder	Lysdioder, som viser status for computerens funktioner og komponenter ved at tænde og slukke.

Computeren set fra venstre



#	Enhed	Beskrivelse
1	Sikkerhedslås	Tilslutning til en Kensington-kompatibel computersikkerhedslås med nøgle.
2	Stik til PC Card 	Her tilsluttes en type III eller en type II 16-bit PC Card eller 32-bit CardBus PC Card.
3	Udløserknap	Her fjernes PC Card fra stikket.
4	Afbryderknap	Tænder for computeren.
5	Udgående højttaler-/ hovedtelefonstik 	Tilslutning til eksterne lydenheder, f.eks. højttalere eller hovedtelefoner.
6	Indgående stik 	Benyttes til indgående lydenheder, f.eks. cd-afspiller eller stereo-walkman.
7	Indgående mikrofonstik 	Benyttes til en kondensatormikrofon (mono/ stereo).
8	Lydstyrkeknap	Til regulering af højttalernes lydstyrke.

#	Enhed	Beskrivelse
9	Stik til videokamerasæt	Benyttes til videokamerasættet på venstre side af computeren.







Set fra højre

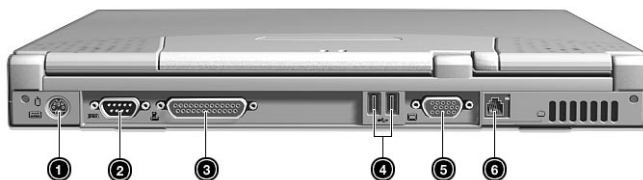

#	Enhed	Beskrivelse
1	Stik til videokamerasæt	Benyttes til videokamerasættet på højre side af computeren.
2	Batterirum	Indeholder computerens batteri.
3	AcerMedia-drev	Her sidder udtagelige medie-drevmoduler
4	Lysdioder	Lyser, når AcerMedia-drevet er aktivt.
5	Udløserknap	Skubber cd'en ud af drevet.
6	Nødudløserknap	Skubber cd'erne ud, når computeren er slukket. Yderligere oplysninger finder du under side 48.
7	Strømsik ■■■ ■■■	Tilslutning til en netadapter.

Computeren set bagfra



#	Enhed	Beskrivelse
1	PS/2-port 	Tilslutning til PS/2-kompatibel enhed, f.eks. PS/2-tastatur/mus/numerisk tastatur.
2	Seriell port 	Tilslutning til en seriel enhed, f.eks. seriel mus.
3	Parallel port 	Tilslutning til en parallel enhed, f.eks. parallel printer.
4	USB-porte (to) 	Her tilsluttes USB-enheder, f.eks. USB-mus eller USB-kamera.
5	Eksternt skærmstik 	Tilslutning til en visningsenhed, f.eks. ekstern skærm eller LCD-projektor, med en opløsning på op til 1280x1024 med 64.000 farver.
6	Modemstik 	Tilslutning til telefonlinje.

Computeren set nedefra

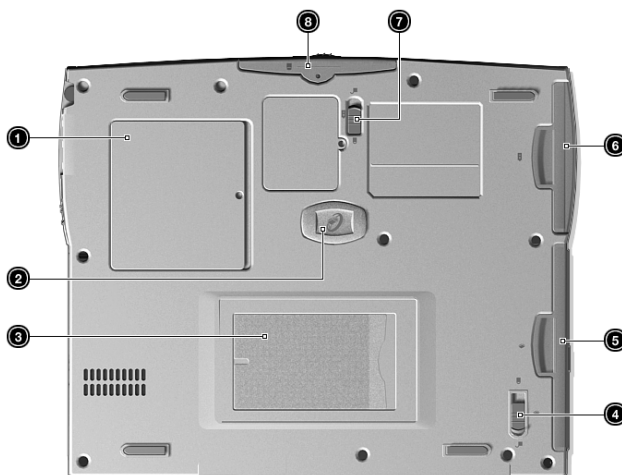

#	Enhed	Beskrivelse
1	Hukommelsesrum	Her sidder computerens centrale hukommelse.
2	Stødsikker beskyttelse af harddisken	Beskytter harddisken mod stød og slag.
3	Lomme til visitkort	Indsæt et visitkort eller et andet id-kort i samme størrelse for at gøre computeren genkendelig.
4	Udløserknap til AcerMedia-modul	Udløser AcerMedia-drevet, hvis det skal fjernes eller udskiftes.
5	AcerMedia-modul	Her sidder et AcerMedia-drevmodul.
6	Batterirum	Indeholder computerens batteri.
7	Udløserknap til batteri	Frigør batteriet, så du kan fjerne det.
8	Harddiskens rum	Indeholder computerens harddisk (fastgjort med skrue).

Funktioner

Nedenstående er en kort oversigt over computerens mange funktioner:

Ydeevne

- Intel® Mobile Pentium® Celeron® processor med 128 KB cache
- 64-bit hukommelsesbus
- AcerMedia bay (internt flytbart cd-rom- eller dvd-drev)
- Indbygget diskettedrev
- E-IDE-harddisk (Enhanced-IDE) med høj kapacitet
- NiMH-batteri
- Strømstyringsystem med ACPI (Advanced Configuration Power Interface)

Skærm

- 12,1", 13,3" eller 14,1" Thin-Film Transistor (TFT) liquid crystal display (LCD), der viser 32-bit ægte farver med 800x600 Super Video Graphic Array (SVGA) eller 1024x768 eXtended Graphics Array (XGA) opløsning.
- 3D-effekter
- Understøttelse af simultan LCD- og CRT-visning
- Understøtter andre eksterne visningsenheder, f.eks. LCD-projektionspaneler, når du viser præsentationer for en stor forsamling.
- Funktion til "automatisk LCD-nedtoning", der automatisk afgør, hvilke indstillinger der er bedst for din skærm og sparer strøm.
- Understøttelse af to skærme

Multimedier

- 16-bit AC'97-lydkort med hi-fi-stereolyd, 3D-lyd og indbygget wavetable-synthesizer
- Indbyggede højttalere med mikrofon
- Højhastigheds cd-rom- eller dvd-rom-drev (AcerMedia bay)
- USB-videokamerasæt - ekstraudstyr

Tilslutningsmuligheder

- Højhastighedsmodemport til fax og data
- USB-porte (Universal Serial Bus)

Brugervenlig og ergonomisk udformning

- Alt-i-et-design (cd-rom- eller dvd-drev, diskettedrev, harddisk)
- Elegant, strømlinet og smart design
- Tastatur i fuld størrelse
- Pegefelt ergonomisk rigtigt placeret i midten

Udvidelse







- En type III eller en type II CardBus PC card (tidligere PCMCIA) med understøttelse af ZV (Zoomed Video)
- Opgraderbar hukommelse

Lysdioder

Computeren har seks letaflæselige statusikoner placeret under skærmen.



Lysdioderne, der viser status for strøm og dvaletilstand, er synlige, selvom skærmlåget er lukket. Du kan derfor se computerens status, selvom låget er lukket.

Ikon	Funktion	Beskrivelse
	Strøm	Lyser, når computeren er tændt.
	Sleep	Lyser, når computeren går i standby-tilstand, og blinker, når den går i eller genoptager arbejdet fra dvaletilstand.
	Medieaktivitet	Lyser, når diskettedrevet, harddisken eller AcerMedia-drevet er aktivt.
	Batteriopladning	Lyser, når batteriet oplades.
	Caps Lock	Lyser, når Caps Lock er aktiveret.
	Num Lock	Lyser, når Num Lock er aktiveret.

Brug af tastaturet

Tastaturet har taster i fuld størrelse, et integreret numerisk tastatur, separate piletaster, to Windows-taster og tolv funktionstaster.

Specialtaster

Lock-taster

Tastaturet har tre lock-taster, som kan slås til og fra.

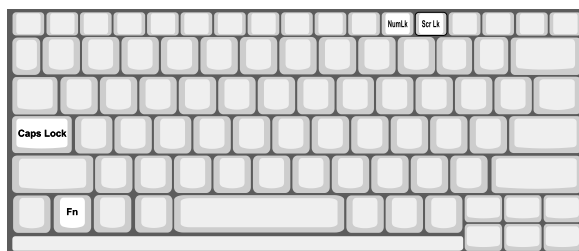

Lock-tast	Beskrivelse
Caps Lock	Når Caps Lock er slået til, skrives alle bogstaver med stort.
Num Lock (Fn-F11)	Når Num Lock er slået til, er det integrerede numeriske tastatur aktiveret. Tastaturet virker som en regnemaskine (med de aritmetiske operatører +, -, * og /). Du kan med fordel bruge denne tilstand, når du skal indtaste store mængder numeriske data. En endnu bedre løsning er at tilslutte et eksternt numerisk tastatur.
Scroll Lock (Fn-F12)	Når Scroll Lock er slået til, ruller skærbilledet en linje op eller ned, når du trykker på henholdsvis Pil op og Pil ned. I visse programmer fungerer Scroll Lock ikke.

Integreret numerisk tastatur

Det integrerede numeriske tastatur virker ligesom et numerisk tastatur på en almindelig pc. Det angives med små tegn i øverste højre hjørne på tasterne. For at forenkle teksten på tasterne er pilestasymbolerne udeladt.



Adgang til	Num Lock slået til	Num Lock slået fra
Numeriske taster på det integrerede numeriske tastatur	Skriv tallene på sædvanlig vis.	
Piletaster på det integrerede numeriske tastatur	Hold Skift nede, mens du bruger piletasterne.	Hold Fn nede, mens du bruger piletasterne.
Hovedtastatur	Hold Fn nede, mens du skriver bogstaver på det integrerede numeriske tastatur.	Skriv bogstaverne på sædvanlig vis.











Bemærk: Hvis der er sluttet et eksternt tastatur eller numerisk tastatur til computeren, skifter Num Lock-funktionen automatisk fra det interne tastatur til det eksterne tastatur eller numeriske tastatur.

Windows-taster

Tastaturet har to taster, som udfører Windows-specifikke funktioner.



Tast	Beskrivelse
Tast med Windows-logo 	Startknap. Du kan udføre genvejsfunktioner med tastkombinationer, hvori denne tast indgår. Nedenfor vises nogle eksempler: <ul style="list-style-type: none">  + tabulator (aktiverer næste knap på værktøjslinjen)  + E (åbner Stifinder for Denne computer)  + F (Søger efter dokument)  + M (minimerer alle) Skift +  + M (fortryder funktionen Minimer alle)  + R (åbner dialogboksen Kør i Windows)
Programtast 	Åbner en genvejsmenu (det samme som at højreklikke).







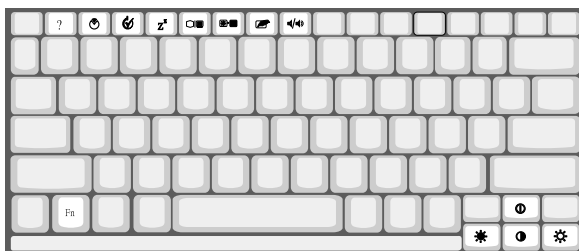

Hurtigtaster

Computeren har hurtigtaster eller tastkombinationer til de fleste af computerens kontrolfunktioner, f.eks. lysstyrke på skærmen, lydstyrke og BIOS Utility.

Når du vil bruge hurtigtaster, skal du holde **Fn-tasten** nede og derefter trykke på den anden tast i hurtigtastkombinationen.



Hurtigtast	Ikon	Funktion	Beskrivelse
Fn-F1	?	Hjælp til hurtigtaster	Viser hjælp til hurtigtaster
Fn-F2	Ⓜ	Konfiguration	Giver adgang til computerens konfigurationsfunktion.
Fn-F3	Ⓜ	Slå strømstyringsfunktionen til og fra	Slår computerens strømstyringsfunktion til og fra (funktionen er kun tilgængelig, hvis den understøttes af operativsystemet). Se under "Basic power management" på side 25.
Fn-F4	z²	Sleep	Sætter computeren i Sleep-tilstand. Se under "Basic power management" på side 25.

Hurtigtast	Ikon	Funktion	Beskrivelse
Fn-F5		Skærm til/fra	Skifter mellem skærmvisning fra computerens egen skærm, en ekstern skærm (hvis en sådan er tilsluttet) og både intern og ekstern skærm.
Fn-F6		Blank skærm	Slukker for skærmens baggrundslys for at spare strøm. Tryk på en vilkårlig tast for at fortsætte.
Fn-F7		Pegefelt til/fra	Slår det interne pegefelt til og fra.
Fn-F8		Højtaler til/fra	Tænder og slukker for højttalerne.
Fn-↑		Kontrast op-ikon	Forøger skærmens kontrast. Kun tilgængelig på modeller med HPA-skærm.
Fn-↓		Kontrast ned	Formindsker skærmens kontrast. Kun tilgængelig på modeller med HPA-skærm.
Fn-→		Lysstyrke op-ikon	Forøger skærmens lysstyrke.
Fn-←		Lysstyrke ned	Formindsker skærmens lysstyrke.
Alt Gr-Euro		Eurotegn	Indsætter eurotegnet.

Eurotegnet

Du kan bruge eurotegnet, hvis tastatursproget er angivet til US-international eller UK, eller et europæisk format.



Til brugere af US-tastatur: Tastatur-layoutet angives under installationen af Windows. Eurotegnet virker kun, hvis indstillingen for tastatur-layout er angivet til Amerikansk (international).

Sådan angives tastaturtype:

- 1 Klik på **Start, Indstillinger, Kontrolpanel**.
- 2 Dobbeltklik på **Tastatur**.
- 3 Klik på fanen **Sprog**.
- 4 Kontroller, at det tastatur-layout, der benyttes til "En English (United States)", er angivet til Amerikansk (international).
Hvis det ikke er tilfældet, skal du klikke på **Egenskaber**, vælge **Amerikansk (international)** og derefter klikke på **OK**.
- 5 Klik på **OK**.

Sådan skrives eurotegnet:

- 1 Find eurotegnet på tastaturet.
- 2 Åbn et tekstredigerings- eller tekstbehandlingsprogram.
- 3 Hold **Alt Gr** nede, og tryk på tasten med eurotegnet.



Visse skrifttyper og software understøtter ikke eurotegnet. Yderligere oplysninger om emnet finder du på Internet-adressen <http://www.microsoft.com/typography/faq/faq12.htm>.

Starttaster

Øverst på tastaturet findes fire taster. Disse taster kaldes starttaster. De er angivet som tast 1, tast 2, tast 3 og tast 4. Tast 1 bruges som standard til at starte Internetbrowseren, og tast 2 bruges til at starte e-mail-programmet. Tast 3 og 4 starter programmet Launch Manager. Alle fire starttaster kan indstilles af brugeren. Kør Acer Launch Manager for at indstille starttasterne.



Pegefelt

Det indbyggede pegefelt er et PS/2-kompatibelt pegeredskab, som registrerer bevægelser på overfladen. Det betyder, at markøren reagerer, når du bevæger fingeren på pegefeltets overflade. Den centrale placering på håndfladestøtten giver optimal komfort og støtte.



Bemærk:Når du bruger en USB- eller seriel mus, kan du trykke på **Fn-F7** for at deaktivere pegefeltet. Hvis du bruger en ekstern PS/2-mus, deaktiveres pegefeltet automatisk.



Introduktion til pegefelt

Sådan bruger du pegefeltet:



- Bevæg fingeren hen over pegefeltet for at flytte markøren.
- Tryk på højre (3) og venstre (1) knap på kanten af pegefeltet for at markere eller aktivere elementer. Disse to knapper svarer til venstre og højre knap på en mus. Samme effekt opnås ved at banke let på pegefeltet.
- Tryk på centerknap (2) (øverst og nederst) for at rulle op eller ned i teksten. Denne knaps funktion svarer til et museklik på det højre rullepanel i Windows-programmer.

Funktion	Venstre knap	Højre knap	Centerknapper	Let banken
Udfør	Klik hurtigt to gange			Bank let to gange (med samme hastighed, som når du dobbeltklikker på en museknap)
Marker	Klik en gang			Bank let en gang
Trække	Klik, og hold knappen nede, og brug derefter en finger til at trække markøren på pegefeltet			Bank let to gange (med samme hastighed, som når du dobbeltklikker med en museknap), og hold en finger på pegefeltet efter det andet bank for at trække markøren.
Åbne genvejsmenuen		Klik en gang		
Rulle			Klik og hold på knappen (op/ned).	



Bemærk: Sørg for at have rene og tørre fingre, når du bruger pegefeltet. Hold også pegefeltet tørt og rent. Pegefeltet er følsomt over for fingerbevægelser. Jo lettere berøringen er, des bedre virkning. Det nytter ikke at banke for hårdt.

Lager

Computeren har følgende multifunktionelle lagerenheder:

- E-IDE-harddisk (Enhanced-IDE) med høj kapacitet
- AcerMedia-drevmodul
- Diskettedrev

Harddisk

Harddisken opfylder selv de store behov for lagerkapacitet.

AcerMedia-drev

AcerMedia-drevmodulet gør det muligt at bruge en lang række medie-drevmoduler sammen med computeren. Følgende drevmoduler kan tilknyttes:

- cd-rom-drev
- dvd-drev (ekstraudstyr)

Åbning af cd- eller dvd-skuffen

Hvis du vil åbne cd- eller dvd-skuffen, når computeren er tændt, skal du trykke på udløserknappen til drevet.

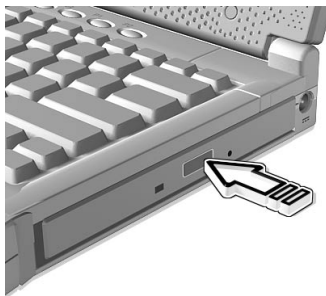

Når computeren er slukket, kan du åbne skuffen ved hjælp af det særlige hul, der rummer en nødudløserknop. Se under side 48.

Brug af software

Afspilning af dvd-film

Når dvd-rom-drevet er installeret i AcerMedia-drevmodulet, kan du afspille dvd-film på computeren.

- 1 Skub dvd-skuffen ud, indsæt en dvd-film, og luk derefter dvd-skuffen.



Vigtigt! Første gang du kører dvd-afspilleren, beder programmet dig om at angive områdenummer. Dvd-produkter findes i 6 varianter, der er opdelt efter geografiske områder (regioner). Et dvd-drev, der er konfigureret til et bestemt områdenummer, kan ikke afspille dvd'er fra et andet område. Du kan kun angive et nyt områdenummer fem gange (inklusive den første gang), hvorefter det sidst angivne områdenummer bliver permanent. Ved gendannelse af harddisken bliver det antal gange, områdenummeret er indstillet, ikke nulstillet. Oplysninger om dvd-områder finder du i tabellen længere nede i dette afsnit.

- 2 Dvd-filmen starter automatisk efter et par sekunder.

Områdenummer	Land eller område
1	USA, Canada
2	Europa, Mellemøsten, Sydafrika, Japan
3	Sydøstasien, Taiwan, Sydkorea
4	Latinamerika, Australien, New Zealand
5	Det tidligere Sovjetunionen, dele af Afrika, Indien
6	Folkerepublikken Kina



Bemærk: For at ændre områdenummeret skal du sætte en dvd-film fra et andet område i dvd-rom-drevet. Yderligere oplysninger finder du i online-hjælpen.

Lyd

Computeren leveres med et AC'97-baseret 16-bit hi-fi-stereolydkort. Den indbyggede følsomme mikrofon og stereohøjttalerne er lettilgængelige.

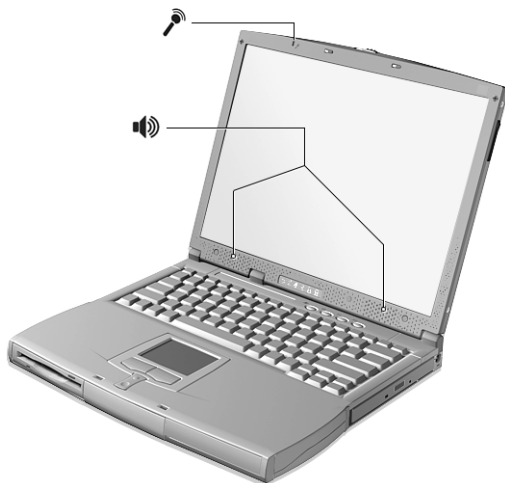

Der er lydporte på computerens venstre side. Yderligere oplysninger om eksterne lydenheder finder du under "Computeren set fra venstre" på side 5.

Justering af lydstyrken

Det er let at regulere lydstyrken på computeren med en rotationsknap på venstre panel. Drej knappen til venstre for at øge lydstyrken, og drej knappen til højre for at reducere lydstyrken.



Basic power management

Computeren har indbygget en strømstyringsenhed, der overvåger systemaktiviteten. Ordet systemaktivitet brugt i denne forbindelse omfatter de aktiviteter, der involverer en eller flere af følgende enheder: tastatur, mus, floppydrev, harddisk, ydre enheder tilsluttet serielle- og parallelle porte samt videohukommelse. Hvis der ikke registreres nogen aktivitet inden for en bestemt periode (kaldet timeout for inaktivitet), stopper computeren nogle af disse enheder (eller dem alle) for at spare på strømmen.

Computeren benytter en metode til strømstyring, der understøtter ACPI (Advanced Configuration and Power Interface), der gør det muligt for computeren at spare optimalt på strømmen og samtidig yde mest muligt. Windows varetager alle strømbesparende funktioner på computeren.

Yderligere oplysninger finder du i online-manualen.

Tag din TravelMate med

Dette afsnit indeholder tip, ideer og ting, du skal være opmærksom på, når du tager computeren med.

Fjern tilslutninger

Følg denne fremgangsmåde for at afbryde forbindelsen mellem computeren og eksternt tilbehør:

- 1 Gem evt. igangværende arbejde.
- 2 Fjern alle medier, disketter og cd'er fra drevene.
- 3 Luk operativsystemet.
- 4 Sluk for computeren.
- 5 Luk skærmlåget.
- 6 Fjern ledningen til netadapteren.
- 7 Fjern ledningerne til tastatur, pegeredskab, printer, eksternt skærm og andre ydre enheder.
- 8 Fjern Kensington-låsen, hvis du bruger sådan en.

Flyt computeren

"når du kun flytter den over en kort afstand, f.eks. fra dit kontor til mødelokalet."

Klargøring af computeren

Inden du flytter computeren skal du lukke og sikre skærmlåget for at sætte den i sleep-tilstand. Du kan nu tage computeren med til et andet sted i bygningen. Når du åbner låget, aktiveres computeren automatisk fra standby-tilstand.

Hvis du tager computeren med til et kontor ude i byen, kan du evt. slukke helt for computeren:

- 1 Klik på **Start, Luk computeren....**
- 2 Vælg Lukke computeren, og klik derefter på **Ja**.

- eller -

du kan sætte computeren i sleep-tilstand ved at trykke på **Fn-F4**. Du kan nu lukke og sikre skærmen.

Når du igen skal bruge computeren, afsikrer og åbner du skærmen og trykker på en vilkårlig tast. Hvis lysdioden for strøm er slukket, er computeren slået fra og gået i dvaletilstand. Tænd for computeren igen ved at skubbe afbryderknappen, flytte den til side og slippe den. Bemærk, at computeren kan gå i dvaletilstand efter at have været i sleep-tilstand. Slå strømmen til for at vække computeren fra dvaletilstanden.

Hvad du skal have med til korte møder

Med et fuldt opladet batteri kan du i de fleste tilfælde bruge computeren i ca. 2,5 timer. Hvis mødet ikke varer længere, behøver du sandsynligvis ikke at tage andet end computeren med.

Hvad du skal have med til lange møder

Hvis mødet kommer til at vare over 2,5 timer, eller hvis batteriet ikke er fuldt opladet, bør du medbringe netadapteren, så du kan tilslutte computeren i mødelokalet.

Hvis der ikke er nogen stikkontakt i mødelokalet, kan du reducere strømforbruget ved at sætte computeren i sleep-tilstand. Tryk på **Fn-F4**, eller luk skærmlåget, når du ikke arbejder på computeren. Når du vil arbejde igen, skal du blot trykke på en vilkårlig tast eller åbne skærmlåget.

Tag computeren med hjem

"når du tager computeren med hjem fra arbejde og tilbage igen"

Klargøring af computeren

Når du har fjernet alle kabler fra computeren, skal du følge nedenstående fremgangsmåde, inden du tager den med hjem:

- Kontroller, at alle medier, disketter og cd'er, er fjernet fra drevene. Hvis du ikke fjerner alle medier, kan drevhovedet blive beskadiget.
- Pak computeren ned i en beskyttelsestaske, så den ligger fastspændt og er beskyttet mod slag og stød.



Advarsel: Undlad at lægge noget oven på låget. Hvis låget udsættes for tryk, kan skærmen blive beskadiget.

Hvad du skal have med

Du bør medbringe følgende, hvis du ikke allerede har det derhjemme:

- Netadapter og ledning
- Brugerhåndbogen
- AcerMedia-moduler

Særlige forhold

Følg disse retningslinjer for at beskytte computeren, når du tager til og fra arbejde:

- Undgå at udsætte computeren for store temperatursvingninger.
- Hvis du stopper på vejen hjem, og ikke kan tage computeren med, bør du efterlade den i bagagerummet for ikke at udsætte den for unødigt varme.
- Ved ændringer i temperatur og fugtighed kan der dannes kondensvand i computeren. Giv computeren lidt tid til at opnå normal stuetemperatur, og undersøg derefter skærmen for kondensvand, inden du tænder for computeren. Hvis temperaturforskellen er større end 10°C, skal du give computeren tid til langsomt at opnå stuetemperatur. Hvis det er muligt, bør du lade computeren stå i ca. 30 minutter på et sted, hvor temperaturen er et sted mellem udendørs- og indendørstemperaturen.

Oprettelse af et hjemmekontor

Hvis du ofte arbejder hjemme med computeren, kan det måske betale sig at købe en ekstra netadapter til hjemmebrug. Med en ekstra netadapter derhjemme behøver du ikke at transportere den frem og tilbage hver gang.

Hvis du bruger computeren derhjemme i længere tid ad gangen, kan du også overveje at anskaffe et eksternt tastatur, en ekstern skærm eller en ekstern mus.

Rejs med computeren

"når du transporterer den over større afstande, f.eks. fra dit eget kontor til en kunde, eller hvis du rejser lokalt"

Klargøring af computeren

Klargør computeren, ligesom hvis du skulle have den med hjem. Kontroller, at batteriet i computeren er opladet. Sikkerhedskontrollen i lufthavnene kræver ofte, at du tænder for computeren.

Hvad du skal have med

Du bør medbringe følgende:

- Netadapter
- Ekstra, fuldt opladede batterier
- Ekstra printerdriverfiler, hvis du skal udskrive på en anden printer
- AcerMedia-moduler

Særlige forhold

Ud over retningslinjerne for at tage computeren med hjem skal du følge nedenstående retningslinjer for at beskytte computeren under rejsen:

- Tag altid computeren med om bord som håndbagage.
- Bed om at få computeren kontrolleret manuelt, hvis det er muligt. Røntgenmaskiner i lufthavne er sikre, men send ikke computeren gennem en metaldetektor.
- Lad ikke disketter komme i kontakt med håndholdte metaldetektorer.

Tag computeren med til udlandet

"når du rejser til udladet"

Klargøring af computeren

Klargør computeren, ligesom hvis du skulle rejse lokalt.

Hvad du skal have med

Du bør medbringe følgende:

- Netadapter
- Netledning, som passer til standarden i det land, du rejser til
- Ekstra, fuldt opladede batterier
- AcerMedia-moduler
- Ekstra printerdriverfiler, hvis du skal udskrive på en anden printer
- Kvittering for computeren, hvis du bliver bedt om at vise den i tolden.
- International Traveler's Warranty-pas

Særlige forhold

Der gælder de samme særlige forhold som under almindelig transport af computeren. Desuden skal du være opmærksom på følgende, når du rejser til udlandet:

- Når du rejser til udlandet, skal du kontrollere, at netadapteren og netledningen passer til netspændingen i det pågældende land. I modsat fald skal du anskaffe en netledning, der er kompatibel med den lokale netspænding. Spændingsomformere til andre apparater må ikke bruges som strømforsyning til computeren.
- Hvis du bruger modem, skal du kontrollere, at modem og stik er kompatible med telefonsystemet i det pågældende land.

Sikring af computeren

Computeren er en dyr investering, som du skal passe på. Lær, hvordan du beskytter og passer på computeren.

Computeren har følgende sikkerhedsfaciliteter: Hardware- og softwarelåse, et sikkerhedsindhak og adgangskoder.

Sådan bruges en computersikkerhedslås

Et sikkerhedsindhak i computerens venstre side gør det muligt at tilslutte en Kensington-kompatibel computersikkerhedslås med nøgle.

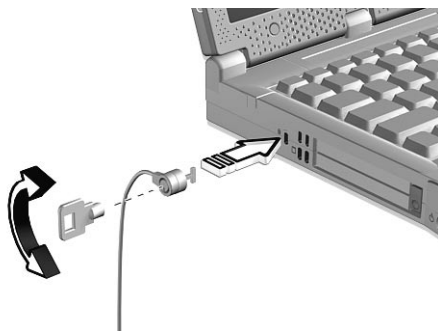

Sno et kabel til computersikkerhedslås rundt om en fast genstand, f.eks. et bord eller et håndtag på en låst skuffe. Sæt låsen i indhakked, og drej nøglen, så låsen sættes fast.

Brug af adgangskoder

Der er tre adgangskoder, som du kan bruge til at beskytte computeren imod uønsket brug. Du kan bruge disse adgangskoder til at angive forskellige beskyttelsesniveauer i computeren:

- Adgangskoden til opsætning forhindrer uautoriseret adgang til BIOS Utility. Når denne adgangskode er angivet, skal du indtaste den for at få adgang til BIOS Utility. Yderligere oplysninger finder du under "BIOS Utility" på side 44 og i online-manualen.
- Startadgangskoden sikrer computeren mod uønsket brug. Du opnår den bedste sikkerhed, hvis du kombinerer denne adgangskode med andre adgangskoder, f.eks. adgangskoden for genstart fra dvaletilstand.

- Harddiskadgangskoden beskytter dine data, idet man skal indtaste den, når man vil have adgang til harddisken. Selv når harddisken fjernes fra din computer og sættes i en anden computer, kan man kun få adgang til dataene på harddisken, hvis man kender adgangskoden.



Vigtigt! Du må endelig ikke glemme adgangskoden til opsætning og harddisk! Hvis du glemmer adgangskoden, skal du kontakte forhandleren eller et autoriseret servicecenter.

Angivelse af adgangskoder

Når først du har defineret en adgangskode, bliver du fremover bedt om at angive adgangskoden i venstre side af skærmen.

- Når du har angivet adgangskoden til opsætning, vises følgende meddelelse, når du trykker på **F2** for at få adgang til BIOS Utility under startproceduren.

Setup Password

Type the Setup Password and press **Enter** to access the BIOS Utility.

- Når du har angivet en startadgangskode, vises følgende meddelelse under startproceduren.



Type the Power-on Password (a . symbol appears for each character you type) and press **Enter** to use the computer. Hvis du skriver en forkert adgangskode, vises tegnet **x**. Prøv igen, og tryk derefter på **Enter**.

- Når du har angivet en harddiskadgangskode, vises følgende meddelelse under startproceduren.



Type the Hard Disk Password (a . symbol appears for each character you type) and press **Enter** to use the computer. Hvis du skriver en forkert adgangskode, vises tegnet **x**. Prøv igen, og tryk derefter på **Enter**.



Vigtigt! Du har tre forsøg til at angive den korrekte adgangskode. Når du skriver den korrekte adgangskode, vises et symbol for korrekt indtastning. Hvis du skriver en forkert adgangskode i alle tre forsøg, vises følgende meddelelse eller symbol.

Setup

Incorrect password specified. System disabled.

Power-on/Hard Disk

Tryk på afbryderknappen, og hold den nede i fire sekunder for at slukke for computeren. Tænd derefter for computeren igen, og prøv igen. Hvis det ikke lykkes dig at skrive den korrekte adgangskode til harddisken, skal du kontakte forhandleren eller et autoriseret servicecenter.

Angivelse af en adgangskode

Du kan angive adgangskoder ved hjælp af:

- Notebook Manager
- BIOS Utility

Yderligere oplysninger finder du i online-manualen.

2 Tilpasning af computeren

Når du har lært de grundlæggende ting om TravelMate-computeren, skal du stifte bekendtskab med computerens avancerede funktioner. I dette kapitel lærer du, hvordan ekstraudstyr tilsluttes, centrale komponenter opgraderes for at opnå højere ydeevne, og hvordan computeren tilpasses.

Udvide med ekstraudstyr

TravelMate er den ultimative bærbare computer.

AcerMedia-moduler

Sådan udskiftes drevmoduler i AcerMedia-drevmodulet:

- 1 Sluk for computeren.
- 2 Luk skærmlåget.
- 3 Vend computeren om.
- 4 Træk udløserknappen (a) til AcerMedia-drevmodul ud, og hold den. Træk derefter drevet ud af AcerMedia-drevmodul (b).

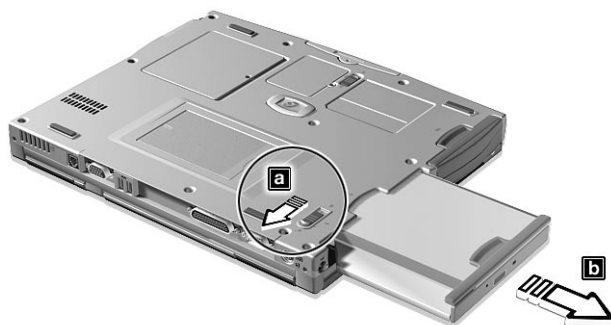

- 5 Sæt et drev ind i AcerMedia-drevmodul. Udløserknappen låser modulet fast.
- 6 Vend computeren om.
- 7 Åbn skærmlåget.
- 8 Tænd for computeren.

Tilslutningsmuligheder

Portene giver dig mulighed for at slutte ydre enheder til computeren på samme måde som med en almindelig pc. Yderligere oplysninger om at slutte ydre enheder til computeren finder du i online-manualen.

Modem til fax og data

Nogle moduler har et indbygget V.90 56Kbps AC97 Link fax-/datamodem.



.....
Advarsel! Denne modempport er ikke kompatibel med digitale telefonlinjer. Modemet vil blive beskadiget, hvis det tilsluttes en digital telefonlinje.

Hvis du vil bruge modempporten til fax og data, skal du slutte modempporten til telefonstikket med et telefonkabel.



Start dit kommunikationsprogram. Yderligere oplysninger finder du i dokumentationen til kommunikationsprogrammet.

USB (Universal Serial Bus)

USB-porten er en seriel bus med højhastighed, som gør det muligt at tilslutte flere USB-enheder i kæde uden at optage værdifulde systemressourcer. Computeren har to porte.

Stik til PC Card

Der er et stik til CardBus PC Card af type II/type III på computerens venstre side. I dette stik kan du sætte kort i kreditkortstørrelse. Herved øges computerens anvendelses- og udvidelsesmuligheder. Kortene skal være forsynet med et PC Card-logo.

PC Card (tidligere kaldet PCMCIA) er tilføjelseskort til bærbare computere, som giver udvidelsesmuligheder svarende til dem, der længe har eksisteret til almindelige pc'er. De mest populære type II-kort er flash-hukommelses-, SRAM-, modem til fax og data- og SCSI-kort. CardBus forbedrer 16-bit pc-kortteknologien, idet den udvider båndbredden til 32 bit.

Med understøttelse af ZV (Zoomed Video) kan computeren understøtte hardware-MPEG i form af et ZV-PC Card.



.....
Bemærk: Yderligere oplysninger om, hvordan du installerer og bruger kortet og dets funktioner, finder du i dokumentationen til kortet.

Isætning af et PC Card

Sæt kortet i stikket, og foretag de nødvendige tilslutninger, f.eks. et netværkskabel. Yderligere oplysninger finder du i dokumentationen til kortet.

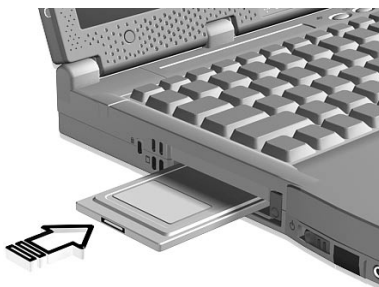

Udtagning af et PC Card

Før et PC Card tages ud, skal du udføre følgende trin:

- 1 Afslut det program, der bruger kortet.
- 2 Klik på ikonet for PC Card på proceslinjen, og stop kortprocessen.
- 3 Tryk på udløserknappen (a) på stikket for at få knappen ud, og tryk derefter på knappen (a) igen for at skubbe PC Card ud (b).

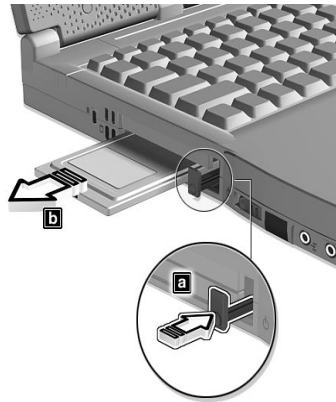

Opgradering

Selvom dette er en kraftig computer med høj ydeevne, kan det hænde, at nogle brugere og de programmer, de anvender, har brug for endnu større kapacitet. Computerens centrale komponenter kan opgraderes, når du får brug for højere ydeevne.



Bemærk: Kontakt en autoriseret forhandler, hvis du vil opgradere en af de centrale komponenter.

Opgradering af hukommelse

Hukommelsen kan opgraderes til 512 MB med 64, 128 eller 256 MB 64-bit soDIMM-moduler (Small Outline Dual Inline Memory Module). Computeren understøtter SDRAM (Synchronous Dynamic Random Access Memory)

Computeren har to hukommelsesstik. Det ene stik rummer det hukommelsesmodul, der blev leveret med computeren. Du kan opgradere hukommelsen ved at installere et yderligere hukommelsesmodul i det ledige stik eller udskifte det hukommelsesmodul, der blev leveret med computeren, med et større modul.

Installation af hukommelsesmoduler

Sådan sætter du hukommelsesmoduler i computeren:

- 1** Sluk for computeren, fjern netadapteren, hvis den er tilsluttet, og fjern batteriet. Vend computeren om for at få adgang til dens bund.
- 2** Fjern skruen til hukommelsesdækslet, og løft derefter hukommelsesdækslet af.

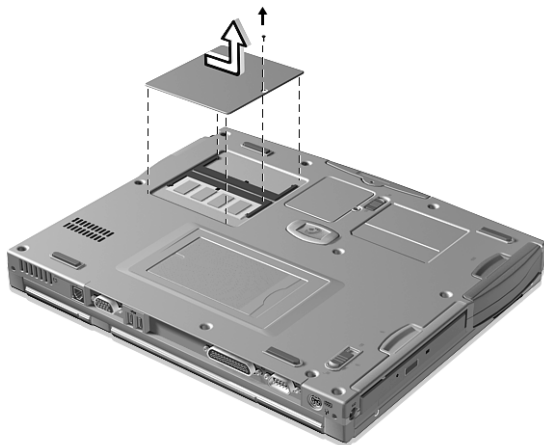

- 3 Sæt hukommelsesmodulet diagonalt i stikket, og tryk derefter forsigtigt ned, indtil modulet kommer på plads med et klik.

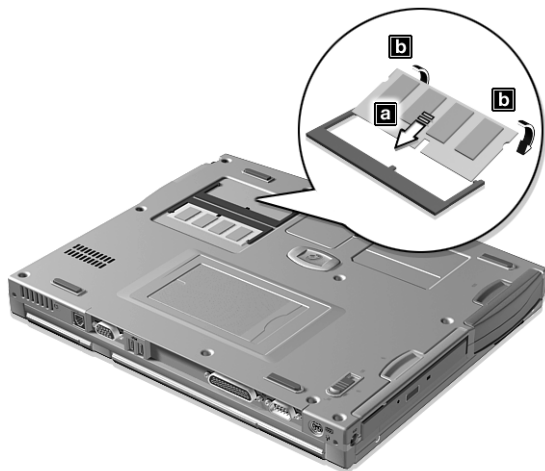

- 4 Sæt hukommelsesdækslet på plads igen, og fastspænd det med skruen.

Computeren registrerer de nye moduler og konfigurerer den samlede mængde hukommelse automatisk.

Brug af systemprogrammer

Notebook Manager

Computeren har et indbygget systemopsætningsprogram kaldet Notebook Manager. Med den Windows-baserede Notebook Manager kan du angive adgangskoder, startrækkefølge og en række indstillinger for drev og strømstyring. Du kan også få vist de aktuelle hardwarekonfigurationer.

Du kan starte Notebook Manager ved at trykke på **Fn-F2** eller gøre følgende:

- 1 Klik på **Start, Programmer** og derefter på **Notebook Manager**.
- 2 Klik på programikonet **Notebook Manager** for at starte programmet.

Yderligere oplysninger finder du i online-manualen.

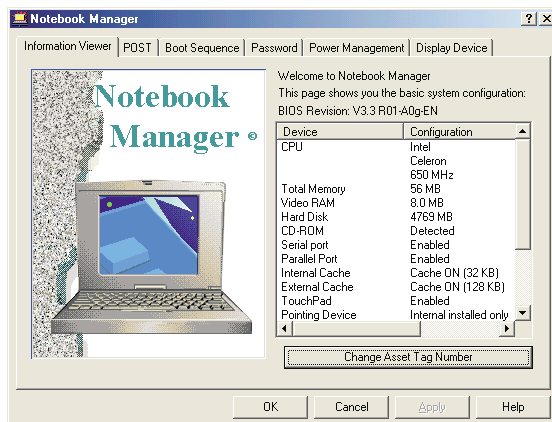

Launch Manager

Med Launch Manager kan du indstille fire starttaster, der er placeret over tastaturet. Placeringen af starttasterne er vist under Se under "Starttaster" på side 19.

Du kan starte Launch Manager ved at klikke på **Start, Programmer** og derefter på **Launch Manager** for at starte programmet.

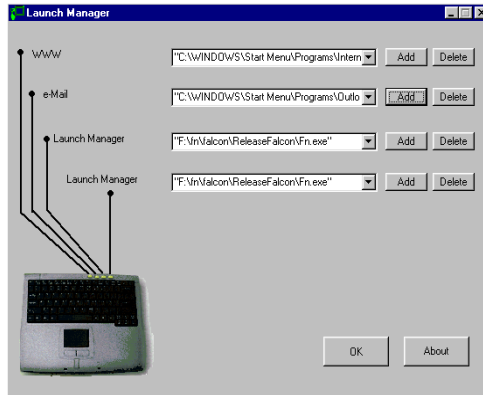

BIOS Utility

BIOS Utility er et program til hardwarekonfiguration, som er indbygget i computerens BIOS (Basic Input/Output System).

Computeren er allerede korrekt konfigureret og optimeret, og du behøver derfor ikke at køre dette hjælpeprogram. Men hvis der skulle opstå konfigurationsproblemer, kan du køre Setup.

For at aktivere BIOS Utility skal du trykke på **F2** under POST (power-on self-test), mens TravelMate-logoet vises. Yderligere oplysninger finder du i online-manualen.

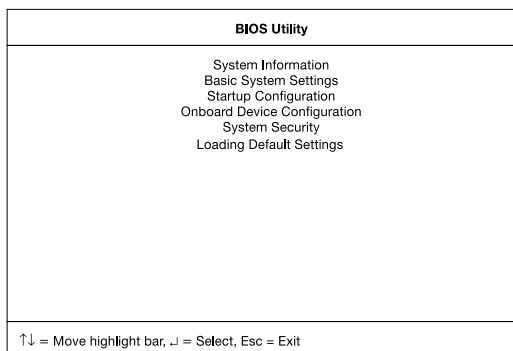

3 Fejlfinding på denne
computer

Dette kapitel indeholder oplysninger om, hvordan du løser almindelige problemer med systemet. Hvis der opstår et problem, bør du læse kapitlet, før du ringer til en tekniker. Løsning af alvorlige problemer kræver, at computeren åbnes. Du må ikke selv åbne computeren. Kontakt forhandleren eller et autoriseret servicecenter for at få hjælp.

Ofte stillede spørgsmål

Nedenfor finder du en oversigt over problemer, der kan opstå i forbindelse med brugen af computeren. Der er forslag til løsning af hvert af de beskrevne problemer.

Jeg har trykket på afbryderknappen og åbnet skærmen, men computeren starter ikke.

Se på lysdioden for strøm:

- Hvis den ikke er tændt, er der ikke strøm til computeren. Kontroller følgende:
 - Hvis du bruger batteriet, er det muligvis afladet og ikke i stand til at forsyne computeren med strøm. Tilslut netadapteren for at oplade batteriet.
 - Sørg for, at netadapteren er sluttet korrekt til computeren og stikkontakten.
- Hvis dioden er tændt, skal du kontrollere følgende:
 - Hvis lysdioden for sleep-tilstand er tændt, er computeren i sleep-tilstand. Tryk på en vilkårlig tast, eller tryk på pegefeltet for at genoptage arbejdet.
 - Sidder der en ikke-systemdiskette i diskettedrevet? Fjern den, eller erstat den med en systemdiskette, og tryk derefter på **Ctrl-Alt-Del** for at genstarte systemet.
- Operativsystemfilerne er muligvis beskadigede, eller de mangler. Sæt den startdiskette, du oprettede, da du installerede Windows, i diskettedrevet, og tryk på **Ctrl-Alt-Del** for at genstarte systemet. Der foretages systemdiagnosticering, og fejlene rettes.

Der vises ikke noget på skærmen.

Computerens strømstyringsystem slukker automatisk for skærmen for at spare strøm. Tryk på en vilkårlig tast for at tænde for skærmen igen.

Hvis skærmen ikke tændes ved et tastetryk, kan det skyldes to ting:

- Lysstyrken er muligvis stillet for lavt. Tryk på **Fn-→** (forøge) og **Fn-←** (mindske) for at justere lysstyrken.
- Skærmenheden kan være indstillet til en ekstern skærm. Tryk på hurtigtasten til skærmskift **Fn-F5** for at skifte tilbage til computerens skærm.

Visningen er ikke fuldskræms.

Sørg for, at opløsningen er sat til 800x600 til 12,1" eller til 1024x768 til 13,3 og 14,1" TFT LCD. Højreklik på skrivebordsområdet i Windows, og vælg Egenskaber for at få vist dialogboksen **Egenskaber for skærm**. Klik derefter på fanen Indstillinger for at kontrollere, at opløsningen er angivet til den rigtige værdi. En mindre opløsning end den angivne vises ikke i fuld skærm på computeren eller på en ekstern skærm.

Der kommer ingen lyd fra computeren.

Kontroller følgende:

- Lydstyrken er muligvis dæmpet. Se på ikonet for lydstyrke (højtaleren) på proceslinjen i Windows. Hvis det er overkrydset, skal du klikke på ikonet og fjerne markeringen ud for indstillingen Slå fra.
- Der er muligvis slukket for højttalerne. Tryk på **Fn-F8** for at tænde for højttalerne (denne hurtigtast bruges også til at slukke for højttalerne).
- Lydstyrken er muligvis for lav. Se på ikonet for lydstyrke på proceslinjen i Windows. Du kan også justere lydstyrken ved hjælp af knappen til lydstyrken på computerens venstre panel.
- Hvis der slutes hovedtelefoner, høretelefoner eller eksterne højttalere til den udgående port på computerens højre panel, deaktiveres de interne højttalere automatisk.

Jeg vil gerne åbne cd-rom- eller dvd-drevet uden at tænde for computeren. Jeg kan ikke åbne cd-rom- eller dvd-drevet.

Der er en mekanisk udløserknop på cd-rom- eller dvd-rom-drevet. Du kan åbne skuffen ved at trykke på udløserknappen med spidsen af en pen eller en papirklips.

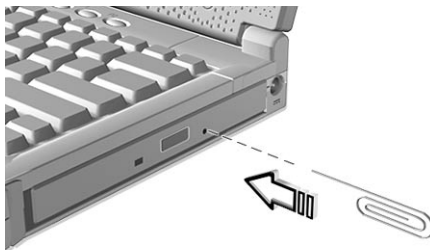

Tastaturet reagerer ikke.

Prøv at slutte et eksternt tastatur til PS/2-stikket bag på computeren. Hvis det fungerer, skal du kontakte forhandleren eller et autoriseret servicecenter, da kablet til det interne tastatur muligvis er løst.

Den serielle mus fungerer ikke.

Kontroller følgende:

- Kontroller, at det serielle kabel sidder fast i den serielle port.
- Når computeren starter, skal du trykke på **F2** for at starte BIOS Utility. Kontroller, at den serielle port er aktiveret. Yderligere oplysninger finder du under "BIOS Utility" på side 44 og i online-manualen.

Jeg foretrækker at bruge et eksternt tastatur og en ekstern mus, men de har begge PS/2-stik, og computeren har kun én PS/2-port.

Hvis du vil slutte to PS/2-enheder til computeren, skal du bruge et ekstra PS/2 Y-kabel.

Printeren fungerer ikke.

Kontroller følgende:

- Sørg for, at printeren er sluttet til en stikkontakt, og at den er tændt.
- Sørg for, at printerkablet er tilsluttet korrekt i computerens parallelle port og i den tilsvarende port på printerens.
- Når computeren starter, skal du trykke på **F2** for at starte BIOS Utility. Kontroller, at den parallelle port er aktiveret.

Jeg vil angive min adresse til brug med det interne modem.

Hvis du vil bruge kommunikationsprogrammerne (f.eks. HyperTerminal) korrekt, skal du angive din adresse:

- 1** Klik på **Start, Indstillinger, Kontrolpanel**.
- 2** Dobbeltklik på **Modem**.
- 3** Klik på **Opkaldsegenskaber**, og start opsætningen af din adresse.

Yderligere oplysninger finder du i dokumentationen til Windows.

Sleep Manager viser en meddelelse om, at der ikke er nok plads til dvaletilstandsfilen.

Dette er en fejlmeddelelse, der kan vises, når Sleep Manager opretter dvaletilstandsfilen. Denne fejl kan være forårsaget af flere ting:

- Der kan opstå situationer, hvor der er nok plads på harddisken, men den tilgængelige plads består af små, usammenhængende områder (harddisken er fragmenteret).

Sleep Manager kræver, at den tilgængelige plads på harddisken består af et sammenhængende område. Dette problem kan løses ved hjælp af værktøjer som Diskdefragmentering (indbygget i Windows), som kan defragmentere dataene på harddisken. Kør derefter Sleep Manager igen for at oprette dvaletilstandsfilen.

- Det kan også tænkes, at dataene på harddisken er komprimerede ved hjælp af et diskkomprimeringsværktøj.

Sleep Manager fungerer med de fleste diskkomprimeringsprogrammer. Sleep Manager kan dog kun oprette dvaletilstandsfilen på et værtsdrev. Et værtsdrev rummer de oprindelige filoplysninger og kan ikke komprimeres. Den tilgængelige plads på værtsdrevet er som regel meget lille. Det er derfor nødvendigt at køre komprimeringsprogrammet igen for at ændre størrelsen af værtsdrevet (det ukomprimerede drev), så der er plads nok til Sleep Manager.

Tip til fejlfinding

Denne notebook-computer har indbygget en avanceret funktion til visning af fejlmeddelelser på skærmen, som letter løsning af eventuelle problemer. Computerne i denne serie leveres desuden med PC-Doctor, som er et avanceret diagnosticeringsværktøj til undersøgelse af hardwarekonfigurationer, så du hurtigt kan løse eventuelle hardware- og softwareproblemer.

- Se under "Fejlmeddelelser" på side 52, hvis systemet viser en fejlmeddelelse, eller hvis der opstår symptomer på fejl.
- Hvis du har en mistanke om, at der er problemer med computeren, skal du køre PC-Doctor for at diagnosticere systemet. Yderligere oplysninger finder du i det næste afsnit.

Brug af PC-Doctor

Det anbefales at udføre følgende trin, inden du kører programmet:

- 1 Fjern tilslutningen til alle eksterne enheder (f.eks. PC Card, ekstern mus).
- 2 Åbn Egenskaber for System i Windows for at kontrollere, at de komponenter, som du vil diagnosticere, er aktiveret.

Sådan åbnes vinduet Systemegenskaber:

- a Klik på **Start, Indstillinger, Kontrolpanel**.
 - b Dobbeltklik på **System**.
 - c Klik på fanen **Enhedshåndtering**.
- 3 Luk alle åbne kommunikationsprogrammer, hvis du vil diagnosticere modemmet.

PC-Doctor startes ved at klikke på ikonet **PC-Doctor** på skrivebordet i Windows. Du kan også starte PC-Doctor ved at følge nedenstående fremgangsmåde:

- 1 Klik på **Start, Programmer, PC-Doctor**.
- 2 Klik på programikonet **PC-Doctor**.

Hvis PC-Doctor ikke rapporterer systemfejl, skal du geninstallere driverne til den komponent, som du mistænker for at skabe problemet, fra cd'en til gendannelse. Hvis problemet ikke er løst, kan du kontakte vores support per telefon eller via Internettet. Yderligere oplysninger finder du under "Anmodning om service" på side 55.

Fejlmeddelelser

Hvis du modtager en fejlmeddelelse, skal du skrive meddelelsen ned og forsøge at løse problemet. I nedenstående tabel vises fejlmeddelelserne i alfabetisk orden sammen med den anbefalede handling.

Fejlmeddelelse	Handling
CMOS Battery Bad	Kontakt forhandleren eller et autoriseret servicecenter.
CMOS Checksum Error	Kontakt forhandleren eller et autoriseret servicecenter.
Disk Boot Failure	Indsæt en systemdiskette (startdiskette) i diskettedrevet (A:), og tryk derefter på Enter for at genstarte computeren.
Diskette Drive Controller Error or No Controller Present	Kontakt forhandleren eller et autoriseret servicecenter.
Diskette Drive Error	Kontakt forhandleren eller et autoriseret servicecenter.
Diskette Drive Type Mismatch	Tryk på F2 under POST (Power-On Self-Test) for at starte BIOS Utility, og tryk derefter på Esc for at afslutte BIOS Utility og omkonfigurere computeren.
Equipment Configuration Error	Tryk på F2 under POST (Power-On Self-Test) for at starte BIOS Utility, og tryk derefter på Esc for at afslutte BIOS Utility og omkonfigurere computeren.
Hard Disk 0 Error	Kontakt forhandleren eller et autoriseret servicecenter.
Hard Disk 0 Extended Type Error	Kontakt forhandleren eller et autoriseret servicecenter.
I/O Parity Error	Kontakt forhandleren eller et autoriseret servicecenter.

Fejlmeddelelse	Handling
Insert system diskette and press <Enter> key to reboot	Indsæt en systemdiskette (startdiskette) i diskettedrevet (A:), og tryk derefter på Enter for at genstarte computeren.
Keyboard Error or No Keyboard Connected	Kontakt forhandleren eller et autoriseret servicecenter.
Keyboard Interface Error	Kontakt forhandleren eller et autoriseret servicecenter.
Memory Size Mismatch	Tryk på F2 under POST (Power-On Self-Test) for at starte BIOS Utility, og tryk derefter på Esc for at afslutte BIOS Utility og omkonfigurere computeren.
Missing operating system	Tryk på F2 under POST (Power-On Self-Test) for at starte BIOS Utility, og tryk derefter på Esc for at afslutte BIOS Utility og omkonfigurere computeren.
Non-system disk or disk error. Replace and strike any key when ready.	Indsæt en systemdiskette (startdiskette) i diskettedrevet (A:), og tryk derefter på Enter for at genstarte computeren.
Pointing Device Error	Kontakt forhandleren eller et autoriseret servicecenter.
Pointing Device Interface Error	Kontakt forhandleren eller et autoriseret servicecenter.
Protected Mode Test Fail	Kontakt forhandleren eller et autoriseret servicecenter.
RAM BIOS Bad	Kontakt forhandleren eller et autoriseret servicecenter.
RAM Parity Error	Kontakt forhandleren eller et autoriseret servicecenter.
Real-Time Clock Error	Tryk på F2 under POST (Power-On Self-Test) for at starte BIOS Utility, og tryk derefter på Esc for at afslutte BIOS Utility og omkonfigurere computeren.

Fejlmeddelelse	Handling
Video RAM BIOS Bad	Kontakt forhandleren eller et autoriseret servicecenter.

Hvis der stadig er problemer, efter at du har forsøgt ovenstående handlinger, skal du kontakte forhandleren eller et autoriseret servicecenter for at få hjælp. Nogle problemer kan løses ved hjælp af BIOS Utility.

Anmodning om service

ITW (International Traveler's Warranty)

Computeren er omfattet af ITW-garanti (International Traveler's Warranty)), der giver dig sikkerhed og tryghed, når du rejser. Vores verdensomspændende netværk af servicecentre er altid klar med en hjælpende hånd.

Der følger et ITW-pas med computeren. Passet indeholder alle de oplysninger om ITW-programmet, som du har brug for. Denne praktiske bog indeholder en fortegnelse over tilgængelige autoriserede servicecentre. Læs passet grundigt.

Du bør altid have ITW-passet med dig, især når du er ude at rejse, så du kan få fordel af supportcentrene. Læg købsbeviset i lommen på indersiden af ITW-passets omslag.

Hvis der ikke findes et ITW-servicecenter, som er autoriseret af Acer, i det land, som du rejser i, kan du stadig komme i kontakt med vores kontorer i hele verden.

Du kan få adgang til teknisk support hos Acer på tre måder:

- Besøg os på Internettet på adressen <http://www.acersupport.com/>
- Hvis du bor i USA eller Canada, kan du ringe på telefonnummer 1-800-816-2237
- Ring til et af vores centre for teknisk support i andre lande

Sådan får du vist en liste over telefonnumre til teknisk support:

- 1** Klik på **Start, Indstillinger, Kontrolpanel**.
- 2** Dobbeltklik på **System**.
- 3** Klik på knappen **Support Information**.

Inden du ringer

Sørg for at have følgende oplysninger klar, når du ringer til online-support hos Acer, og sørg for, at du befinder dig ved computeren. Dette vil hjælpe os med at løse dit problem hurtigt og effektivt.

Hvis computeren udsender biplyde eller viser fejlmeddelelser under opstart, skal du skrive det ned (i tilfælde af biplyde skal du notere antallet og rækkefølgen).

Hvis det er muligt at diagnosticere computeren ved hjælp af PC-Doctor, skal du finde frem til logfilen ved at vælge Windows, Testlog på menulinjen i PC-Doctor.

Hvis du ikke har registreret computeren endnu, bliver du bedt om at gøre det, når du ringer til Acer for første gang.

Du skal angive følgende oplysninger:

Navn: _____

Adresse: _____

Telefonnummer: _____

Computerens type og model: _____

Serienummer: _____

Købsdato: _____

Appendiks A

Specifikationer

Dette appendiks indeholder en liste over computerens generelle specifikationer.

Mikroprocessor

- Intel® Mobile Pentium® Celeron® processor med 128 KB cache

Hukommelse

- Hukommelsen kan udvides til 512MB MB
- To 144-pin soDIMM-stik SDRAM (Synchronous Dynamic Random Access Memory)
- 512 KB Flash ROM BIOS

Lager

- Et internt 3,5"-diskettedrev
- En E-IDE-harddisk (Enhanced-IDE) med høj kapacitet
- Et udtageligt, internt 5,25"-cd-rom- eller dvd-drev

Skærm og grafikkort

- 12,1", 13,3" eller 14,1" Thin-Film Transistor (TFT) liquid crystal display (LCD), der viser 32-bit ægte farver med 800x600 Super Video Graphic Array (SVGA) eller 1024x768 eXtended Graphics Array (XGA) opløsning.
- 2X AGP-bus med 3D-acceleration
- 3D-effekter
- Understøttelse af simultan LCD- og CRT-visning
- Understøttelse af to skærme

Lyd

- 16-bit AC' 97-stereolydkort med indbygget wavetable-synthesizer
- To højttalere og mikrofon
- Kompatibel med Windows Sound System
- Separate stik til hovedtelefon, mikrofon og indgående lydenheder

Tastatur og pegeredskab

- Windows-tastatur med 84, 85 eller 88 taster
- Pegfelt ergonomisk rigtigt placeret i midten og med rullefunktion

I/O-porte

- Indbygget:
 - Et stik til II/III CardBus
 - Et telefonstik af typen RJ-11
 - Et indgående jævnstrømsstik (netadapter)
 - En parallel port (ECP/EPP-kompatibel)
 - En ekstern skærmport
 - En PS/2-tastatur-/museport
 - Et udgående stik til højttaler/hovedtelefon
 - Et indgående lydстик
 - Et indgående mikrofonstik
 - To USB-porte
 - En 9-bens RS-232 seriel port (UART16550)

Vægt og dimensioner

- 2,8 kg for 12,1" TFT-model med batteri og cd-rom-drev
- 310 (B) x 255 (D) x 37,2 (H) mm

Temperatur

- I drift: 5°C ~ 35°C
- Ikke i drift: -20°C ~ 60°C

Luftfugtighed (ikke fortættet)

- I drift: 20% ~ 80% luftfugtighed
- Ikke i drift: 20% ~ 80% luftfugtighed

System

- Understøttelse af ACPI
- Kompatibel med DMI 2.0

Batteri

- 38,4 WH NiMH-batteri
- 2-timers hurtigoplading eller 5-timers opladning under brug

Netadapter

- 60 W
- Automatisk indstilling til 100 eller 240 V vekselstrøm, 50~60 Hz

Ekstraudstyr

- 64-/128-/256-MB hukommelsesopgraderingsmodul
- PS/2 Y-kabel
- Ekstra netadapter og batteri
- USB-videokamerasæt
- Eksternt numerisk tastatur
- Ekstern batterioplader
- InviLink 802.11b trådløs LAN PC Card
- Lucent AP-100 802.11b Access Point
- Parallelt Y-kabel

Appendiks B
Bemærkninger

Dette appendiks indeholder generelle bemærkninger om computeren.

FCC-retningslinjer

Udstyret er testet og overholder grænseværdierne for digitalt udstyr i klasse B i kapitel 15 i FCC's (Federal Communications Commission) retningslinjer. Formålet med grænseværdierne er at yde beskyttelse mod forstyrrende elektrisk støj i beboede områder. Dette udstyr udnytter, benytter og kan udsende energi med radiofrekvens, som kan forstyrre radiokommunikation, hvis udstyret ikke installeres i overensstemmelse med instruktionerne i denne vejledning.

Der er dog ingen garanti for, at der ikke kan opstå radiostøj ved en given opstilling. Hvis udstyret påvirker modtagelse af radio- og tv-signaler, hvilket kan kontrolleres ved at slukke for udstyret og tænde det igen, opfordres brugeren til at prøve at fjerne den elektriske støj ved at følge disse retningslinjer:

- Drej eller flyt radio- eller tv-antennen.
- Forøg afstanden mellem udstyret og modtageren.
- Slut udstyret til en stikkontakt, der ikke har forbindelse med den kontakt, som radio- eller tv-modtageren er tilsluttet.
- Kontakt forhandleren eller en radio- eller tv-tekniker for at få assistance.

Bemærk: Afskærmede kabler

Alle tilslutninger til andet computerudstyr skal foretages med afskærmede kabler for at overholde FCC-retningslinjerne.

Bemærk: Ydre enheder

Kun ydre enheder (I/O-enheder, terminaler, printere osv.), som overholder klasse B-grænseværdierne, må sluttes til udstyret. Hvis computeren bruges sammen med ikke-godkendte enheder, vil det sandsynligvis medføre forstyrrelse af radio- og tv-modtagelsen.

Forsigtig

Ændringer eller justeringer, der ikke udtrykkeligt er godkendt af leverandøren, kan medføre tab af den af FCC udstedte brugsret til computeren.

Betingelser for brug

Dette udstyr overholder kapitel 15 i FCC's retningslinjer. Udstyret skal overholde følgende to betingelser: (1) udstyret må ikke forårsage elektrisk støj, og (2) udstyret skal kunne modtage enhver form for elektrisk støj, herunder støj, der forårsager uønsket drift.

Bemærk: Brugere i Canada

Denne computer er et digitalt udstyr i klasse B, der opfylder kravene i den canadiske standard "Canadian Interference-Causing Equipment Regulations" for udsendelse af forstyrrende elektrisk støj.

Remarque à l'intention des utilisateurs canadiens

Cet appareil numérique de la classe B respecte toutes les exigences du Règlement sur le matériel brouilleur du Canada.

Bemærkninger om modem

FCC

Udstyret overholder kapitel 68 i FCC's retningslinjer. På undersiden af modemmet er der placeret en etiket, som bl.a. indeholder udstyrets FCC-registreringsnummeret og REN (Ringer Equivalence Number). Du skal opgive disse oplysninger, hvis dit telefonselskab beder om dem.

Hvis dit telefonudstyr skader telefonnetværket, kan telefonselskaber afbryde din tjeneste midlertidigt. Hvis det er muligt, vil du modtage en meddelelse i forvejen. Hvis meddelelse ikke kan sendes i forvejen, vil du få besked så hurtigt som muligt. Du vil også modtage oplysninger om dine rettigheder med hensyn til at klage hos FCC.

Dit telefonselskab kan udføre ændringer i faciliteter, udstyr, aktiviteter eller procedurer, der kan påvirke, om dit udstyr fungerer korrekt. Hvis dette sker, vil du modtage en meddelelse i forvejen for at give dig mulighed for bibeholde en uforstyrret telefonservice.

Hvis udstyret ikke fungerer korrekt, skal du afbryde forbindelsen til telefonlinjen for at undersøge, om problemet kommet derfra. Hvis problemet findes i udstyret, skal du stoppe med at bruge det og kontakte din forhandler eller producenten.

CTR 21

Dette udstyr er blevet godkendt [Beslutning 98/482/EC - "CTR 21"] til brug med PSTN (Public Switched Telephone Network) i Europa. Det skal dog bemærkes, at pga. forskellen mellem de enkelte telefonnet i de forskellige lande kan en garanti om, at udstyret vil virke korrekt i alle situationer, ikke gives. Hvis der opstår problemer, skal du kontakte leverandøren af udstyret.

Vigtige sikkerhedsinstruktioner

Læs disse instruktioner grundigt. Gem instruktionerne til senere reference.

- 1** Overhold alle advarsler og instruktioner, som er mærket på produktet.
- 2** Tag ledningen ud af stikkontakten, før computeren rengøres. Brug ikke flydende rensedmidler eller spraymidler. Brug en fugtig klud til rengøring.
- 3** Brug ikke computeren i nærheden af vand.
- 4** Stil ikke computeren på ustabile rulleborde, stole eller borde. Computeren kan falde ned, hvilket kan medføre alvorlig beskadigelse.
- 5** Der er ventilationsåbninger i kabinettet samt bag på eller under computeren. For at sikre pålidelig drift og for at beskytte computeren mod overophedning må åbningerne ikke blokeres eller tildækkes. Åbningerne må ikke blokeres ved, at computeren placeres på en seng, en sofa, et tæppe eller lignende steder. Computeren må ikke opstilles i nærheden af eller over en radiator eller et varmeapparat eller i en indbygget installation, medmindre der sørges for tilstrækkelig ventilation.
- 6** Computeren skal forsynes med den type strømkilde, som er angivet på mærkatet. Hvis du ikke er sikker på, hvilken type strømkilde der er tilgængelig, skal du kontakte forhandleren eller det lokale elselskab.
- 7** Lad ikke genstande stå på netledningen. Anbring ikke computeren på steder, hvor nogen kan træde på ledningen.
- 8** Hvis der benyttes en forlængerledning sammen med computeren, skal du sikre dig, at den samlede amperedimensionering for alle produkter, som tilsluttes ledningen, ikke overstiger ledningens amperedimensionering. Du skal også sikre dig, at den samlede dimensionering af alle produkter, som tilsluttes stikkontakten, ikke overstiger sikringens brudgrænse.
- 9** Skub ikke nogen form for objekter ind i computeren gennem åbningerne i kabinettet. De kan berøre farlige højspændingsområder eller kortslutte dele, hvilket kan medføre brand eller elektrisk stød. Hæld ikke nogen form for væske ud over computeren.
- 10** Du må ikke forsøge at reparere computeren. Ved åbning eller fjernelse af kabinetter kan du blive udsat for elektrisk højspænding eller andre risici. Lad en autoriseret serviceyder udføre reparationer.
- 11** Fjern stikket fra kontakten, og lad en autoriseret serviceyder udføre reparationer i følgende situationer:
 - a** Når netledningen eller stikket er beskadiget eller flosset.
 - b** Hvis der er spildt væske i computeren.
 - c** Hvis computeren har været udsat for regn eller vand.
 - d** Hvis computeren ikke fungerer normalt, selvom betjeningsvejledningen følges. Du må kun justere de kontakter, som omtales i betjeningsvejledningen, da forkert justering af andre kontakter kan medføre beskadigelse, og det vil ofte kræve

omfattende reparation hos en autoriseret serviceyder at bringe computeren tilbage i funktionsdygtig stand.

- e** Hvis du har tabt computeren, eller kabinettet er beskadiget.
 - f** Hvis computerens ydeevne er mærkbart ændret, hvilket tyder på behov for reparation.
- 12** Udskift batteriet med et batteri af samme type som det anbefalede. Brug af et andet batteri medfører risiko for brand eller eksplosion. Lad en autoriseret serviceyder udskifte batteriet.
- 13** Advarsel! Batterier kan eksplodere, hvis de ikke håndteres korrekt. Batterierne må ikke skilles ad eller udsættes for ild. Opbevar batterierne utilgængeligt for børn, og bortskaf batterier på en forsvarlig måde.
- 14** Brug den korrekte type netledning, som findes i kassen med tilbehør, til computeren. Ledningen skal være af en type, som kan afmonteres: UL-mærket/CSA-godkendt, type SPT-2, godkendt til minimum 7A 125V, VDE-godkendt eller tilsvarende. Maksimal længde 4,6 meter (15 fod).

Erklæring vedrørende laserprodukter

Cd-rom- eller dvd-rom-drevet i computeren er et laserprodukt. Klassifikationsmærkatet for cd-rom- eller dvd-rom-drevet (vist nedenfor) findes på drevet.

KLASSE 1-LASERPRODUKT

FORSIGTIG: APPARATET UDSENDER USYNLIGE LASERSTRÅLER, NÅR DET ER ÅBENT. UNDGÅ AT BLIVE RAMT AF LASERSTRÅLEN.

APPAREIL A LASER DE CLASSE 1 PRODUIT

LASERATTENTION: RADIATION DU FAISCEAU LASER INVISIBLE EN CAS D'OUVERTURE. EVITER TOUTE EXPOSITION AUX RAYONS.

LUOKAN 1 LASERLAITE LASER KLASSE 1

VORSICHT: UNSICHTBARE LASERSTRAHLUNG, WENN ABDECKUNG GEÖFFNET NICHT DEM STRAHL AUSSETZEN

PRODUCTO LÁSER DE LA CLASE I

ADVERTENCIA: RADIACIÓN LÁSER INVISIBLE AL SER ABIERTO. EVITE EXPONERSE A LOS RAYOS.

ADVARSEL: LASERSTRÅLING VED ÅBNING. SE IKKE IND I STRÅLEN.

VARO! LAVATTAESSA OLET ALTTINA LASERSÄTEILYLLE.

WARNING: LASERSTRÅLNING NÄR DENNA DEL ÄR ÖPPNAD. STIRRA EJ IN I STRÅLEN

WARNING: LASERSTRÅLNING NÄR DENNA DEL ÄR ÖPPNAD. STIRRA EJ IN I STRÅLEN

ADVARSEL: LASERSTRÅLING NÄR DEKSEL ÅPNES. STIRR IKKE INN I STRÅLEN

Erklæring om litiumbatteri

CAUTION

Danger of explosion if battery is incorrectly replaced. Udskift det kun med den samme eller en tilsvarende type, der er anbefalet af forhandleren. Discard used batteries according to the manufacturer's instructions.

ADVARSEL!

Lithiumbatteri - Eksplosionsfare ved fejlagtig håndtering. Udskiftning må kun ske med batteri af samme fabrikat og type. Léver det brugte batteri tilbage til leverandøren.

ADVARSEL

Eksplosjonsfare ved feilaktig skifte av batteri. Benytt samme batteritype eller en tilsvarende type anbefalt av apparatfabrikanten. Brukte batterier kasseres i henhold til fabrikantens instruksjoner.

VARNING

Explosionsfara vid felaktigt batteribyte. Använd samma batterityp eller en ekvivalent typ som rekommenderas av apparattillverkaren. Kassera använt batteri enligt fabrikantens instruktion.

VAROITUS

Päristo voi räjähtää, jos se on virheellisesti asennettu. Vaihda paristo ainoastaan laitevalmistajan suosittellemaan tyyppiin. Hävitä käytetty paristo valmistajan ohjeiden mukaisesti.

VORSICHT!

Explosionsgefahr bei unsachgemäßen Austausch der Batterie Ersatz nur durch denselben oder einem vom Hersteller empfohlenem ähnlichen Typ. Entsorgung gebrauchter Batterien nach Angaben des Herstellers.

Vigtige oplysninger om år 2000-kompatibilitet

Notebook-computere i TravelMate 210-serien er forsynet med logoet "Hardware NSTL Tested Year 2000 Compliant" der betyder, at denne model er testet af NSTL ved hjælp af YMark2000-testen og opfylder NSTLs krav til år 2000-kompatibilitet.



Yderligere oplysninger finder du på Acers Websted: Acer Year 2000 Resource Center på adressen (<http://global.acer.com/service/pcy2000.html>)

Indeks

A

- AcerMedia-drev 22
 - installere og fjerne 37
 - udskiftning 37
- adgangskode 31
 - typer 31

B

- batteri
 - lysdiode for opladning 12
 - vedligeholde vi
- bemærkning
 - år 2000-kompatibilitet 70
- BIOS 44

C

- caps lock 13
 - lysdiode for aktivitet 12
- Cd-rom
 - åbne manuelt 48
 - fejlfinding 48
 - udtage 22
- computer
 - afbryde 26
 - fejlfinding 46
 - flytte 26
 - funktioner 3, 10
 - korte rejser 29
 - lysdiode for aktivitet 12
 - lysdioder 12
 - oprette et hjemmekontor 28
 - rejse til udlandet 30
 - rengøring vi
 - sikkerhed 31
 - slukke iv
 - tage med hjem 27
 - tage med til møder 27
 - tastatur 13
 - vedligeholde v
 - ydeevne 10
- computeren set forfra 3

D

- diagnosticering 51
- Dvaletilstand

- hurtigtaster 16
- dvd 23
- dvd-film
 - afspille 23

E

- ekstraudstyr
 - opgradering af hukommelse 41
- Eurotegn 17, 18

F

- FAQ. Se ofte stillede spørgsmål
- fejlfinding 46
 - tip 51
- fejlmeldelser 52

G

- garanti
 - ITW-pas 55

H

- harddisk 22
- hjælp
 - online-brugervejledning iv
 - online-support 55
- højttalere
 - fejlfinding 48
 - hurtigtaster 17
- hovedhukommelse
 - opgradere 41
- hukommelse
 - isætte 41– 42
- hurtigtaster 16

I

- ITW. Se under garanti

K

- kontrast
 - hurtigtaster 17

L

- lager 22
 - AcerMedia-drev 22
 - harddisk 22
- LED-dioder 12
- lyd 24
 - fejlfinding 48
 - regulering af lydstyrken 24
- lydstyrke

- regulere 24
- lysdioder 12
- lysstyrke
- hurtigtaster 17

M

- meddelelser
 - fejl 52
- medieaktivitet
 - lysdiode for aktivitet 12
- modem 38
- mus
 - fejlfinding 49

N

- Netadapter
 - vedligeholde v
- Notebook Manager 43
 - hurtigtaster 16
- num lock 13
 - lysdiode for aktivitet 12
- numerisk tastatur
 - integreret 14
 - num lock 14

O

- ofte stillede spørgsmål 47
- online-support 55

P

- PC Card 39
 - indsætte 39
 - udtage 40
- pegefelt 20
 - bruge 20– 21
 - hurtigtaster 17
- porte 37
- POST (power-on self-test) 44
- printer
 - fejlfinding 49
- problemer 47
 - Cd-rom 48
 - fejlfinding 46
 - printer 49
 - seriel mus 49
 - skærm 47, 48
 - Sleep Manager 50
 - start 47
 - tastatur 49

R

- rejse
 - internationale flyrejser 30
 - korte rejser 29
- rengøring
 - computer vi

S

- Scroll Lock 13
- service
 - serviceopkald vi
- set
 - bagfra 8
 - forfra 5
 - fra højre 7
 - fra venstre 5
- sikkerhed
 - adgangskoder 31
 - bemærkninger om modem 66
 - Cd-rom 68
 - FCC-retningslinjer 65
 - generelle instruktioner 67
 - lås 31

skærm

- fejlfinding 47, 48
- hurtigtaster 17

Sleep Manager

- fejlfinding 50

specifikationer 58**spørgsmål**

- angive adresse til brug med mo-
dem 49
- flere PS/2-enheder 49

Standby-tilstand

- hurtigtaster 16
- lysdiode for status 12

statusdioder 12**support**

- oplysninger 55

T

- tastatur 13
 - fejlfinding 49
 - hurtigtaster 16
 - integreret numerisk tastatur 14
 - lock-taster 13
 - Windows-taster 15

U

USB (Universal Serial Bus) 38

Vvedligeholdelse
batteri vi

computer v

Netadapter v

W

Windows-taster 15