

Manuale per

Proiettore Acer serie PD323/PD311

Istruzioni per lo smaltimento

Non gettare questo dispositivo elettronico nell'immondizia per lo smaltimento. Per ridurre l'effetto inquinante e assicurare la massima protezione dell'ambiente circostante, procedere al riciclo.



USA

Per i prodotti elettronici che includono un monitor o un display LCD/CRT o una lampada al mercurio ad alta pressione:













La lampada (o le lampade) all'interno di questo prodotto, contengono mercurio e devono essere riciclate o smaltite secondo le leggi locali e nazionali. Per ulteriori informazioni, contattare Electronic Industries Alliances al sito www.eiae.org. per le informazioni specifiche sullo smaltimento delle lampade, verificare su www.lamprecycle.org.

Indice.....	1
Avvertenze per l'uso.....	2
Precauzioni.....	2
Introduzione	4
Caratteristiche del prodotto	4
Contenuto della confezione	5
Panoramica del prodotto	6
Unità principale.....	6
Pannello controllo	7
Porte di connessione.....	8
Telecomando con puntatore laser.....	9
Installazione	10
Connessione del proiettore	10
Accendere/spegnere il proiettore	11
Accendere il proiettore	11
Spegnere il proiettore.....	12
Spia di avvertenza	12
Regolazione dell'immagine proiettata	13
Regolazione dell'altezza del proiettore	13
Regolazione dello zoom/messa a fuoco del proiettore	14
Regolazione delle dimensioni dell'immagine proiettata	14
Controlli utente	15
Pannello di controllo e telecomando	15
Menu Visualizzati su schermo (OSD).....	19
Istruzioni per l'uso	19
Colore (Modalità Computer / Video)	20
Immagine (Modalità Computer / Video)	22
Gestione (Modalità Computer / Video)	24
Audio (Modalità Computer / Video).....	31
Timer (Modalità Computer / Video).....	32
Lingua (Modalità Computer / Video)	33
Appendices	34
Soluzione dei problemi	34
Sostituzione della lampada	37
Specifiche	39
Modalità compatibili.....	40
Note sulla normativa e sulla sicurezza	41

Avvertenze per l'uso

Precauzioni

Si prega di seguire tutte le avvertenze, precauzioni e istruzioni per la manutenzione come indicato in questo manuale d'uso per prolungare al massimo la vita di esercizio di questa apparecchiatura.

-  **Avvertenza-** Non guardare direttamente nell'obiettivo. L'intensità della luce può provocare lesioni agli occhi.
-  **Avvertenza-** Per ridurre il rischio di incendio o folgorazione, non esporre questa apparecchiatura alla pioggia o all'umidità.
-  **Avvertenza-** Non aprire o smontare il prodotto poiché questo può provocare il rischio di folgorazione.
-  **Avvertenza-** Quando si procede alla sostituzione della lampada, si prega di lasciare raffreddare l'apparecchiatura e seguire attentamente le istruzioni fornite per la sostituzione.
-  **Avvertenza-** Questa apparecchiatura è in grado di rilevare la durata di esercizio della lampada. Si prega di sostituire la lampada quando vengono visualizzati i relativi messaggi di avvertenza.
-  **Avvertenza-** Dopo la sostituzione del modulo lampada resettare la funzione "Ripristino ore lampadina." dal menu su schermo "Gestione" (consultare pagina 26).
-  **Avvertenza-** Prima di spegnere l'apparecchiatura lasciare in funzione la ventola di raffreddamento per alcuni minuti.
-  **Avvertenza-** Quando si collega il proiettore a un computer, si prega di accendere prima il proiettore.
-  **Avvertenza-** Non utilizzare il coperchio dell'obiettivo mentre il proiettore è in uso.
-  **Avvertenza-** Quando la lampada ha terminato il suo ciclo vitale, si brucia emettendo un forte rumore. Quando si verifica questa eventualità, non sarà possibile accendere il proiettore prima della sostituzione della lampada. Per sostituire la lampada, seguire le procedure riportate nella sezione "Sostituzione della lampada".

Avvertenze per l'uso

Da fare:

- ❖ Spegnere l'apparecchiatura prima di procedere con la pulizia.
- ❖ Usare un panno morbido inumidito con detergente non aggressivo per pulire l'alloggiamento del display.
- ❖ Staccare la presa di alimentazione dalla presa CA quando l'apparecchiatura non viene usata per un periodo prolungato di tempo.

Da non fare:

- ❖ Bloccare le feritoie e aperture dell'unità fornite per la ventilazione.
- ❖ Usare prodotti detergenti abrasivi, cere o solventi per la pulizia dell'unità.
- ❖ Usare nelle seguenti condizioni:
 - Un ambiente eccessivamente caldo o umido.
 - Aree suscettibili ad un accumulo eccessivo di polvere e sporco.
 - Vicino a qualsiasi dispositivo generante un forte campo magnetico.
 - Posizionato alla luce diretta del sole.

Introduzione

Caratteristiche del prodotto

Questo prodotto è un proiettore XGA(PD323)/SVGA(PD311) a chip singolo da 0,55" DLP®. Le sue eccezionali caratteristiche sono le seguenti:

- ◆ XGA reale 1024 x 768 pixel indirizzabili (PD323)
SVGA reale 800 x 600 pixel indirizzabili (PD311)
- ◆ Tecnologia chip singolo DLP®
- ◆ Compatibile con NTSC3.58/NTSC4.43/PAL/SECAM e HDTV (480i/p, 576i/p, 720p, 1080i)
- ◆ Facile da usare e tasto potente Acer Empowering che include: Acer eView Management, Acer eTimer Management e Acer eOpening Management.
- ◆ Telecomando con tutte le funzioni con puntatore laser
- ◆ Correzione Keystone digitale avanzato e re-scaling dell'immagine a tutto schermo di alta qualità
- ◆ Pannello di controllo di facile utilizzo
- ◆ Compressione SXGA+, SXGA e ridimensionamento VGA, SVGA.
- ◆ Compatibile Mac

Contenuto della confezione

La dotazione di questo proiettore è composta dai prodotti riportati di seguito. Controllare la propria confezione per assicurarsi che l'unità sia completa. Rivolgersi immediatamente al rivenditore nel caso dovessero mancare componenti.



Proiettore



Cavo di alimentazione da 1,8m



Cavo VGA da 1,8m



Cavo video composto da 2,0m



Cavo USB da 1,8m



Borsa per il trasporto



Telecomando con Puntatore utente



Batteria x 2



Guida rapida



Guida utente

Introduzione

Panoramica del prodotto

Unità principale



❖ Due ricevitori remoti sul pannello frontale e sul coperchio superiore.

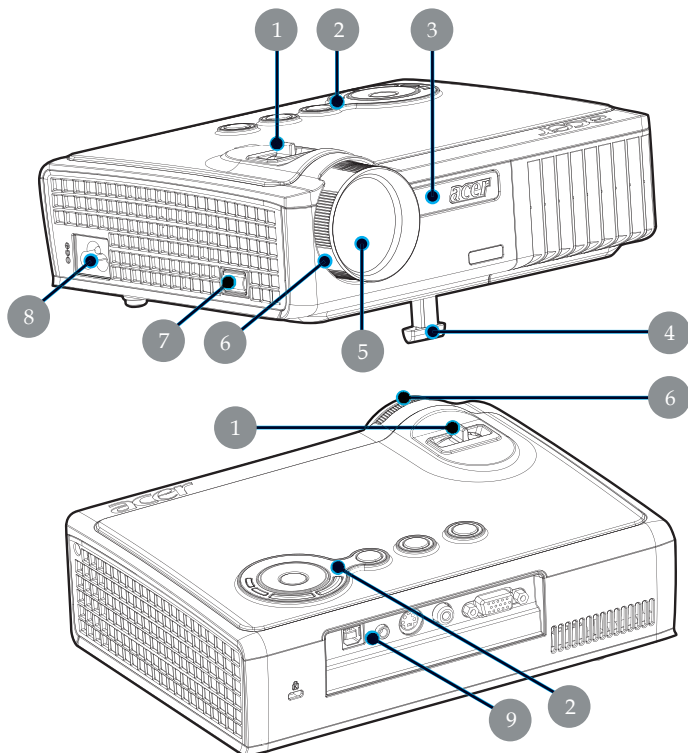

1. Regolazione Zoom
2. Pannello Controllo
3. Ricevitore del telecomando
4. Piede di elevazione
5. Obiettivo Zoom
6. Ghiera di messa a fuoco
7. Pulsante di elevazione
8. Connettore alimentazione
9. Porte di connessione

Introduzione

Pannello controllo

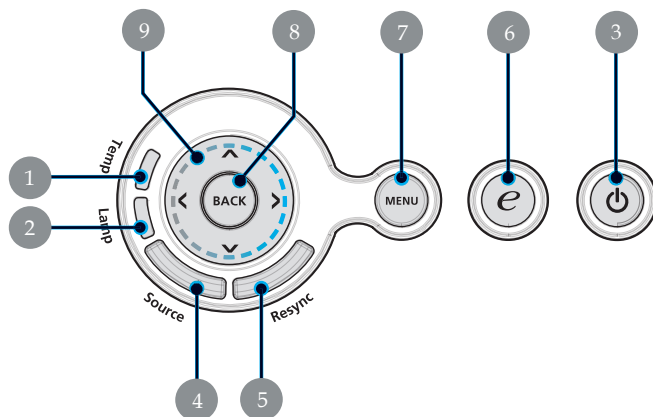

1. LED di segnalazione temperatura
2. LED di segnalazione lampada
3. Alimentazione e LED (LED alimentazione)
4. Sorgente
5. Risincronizzazione
6. Tasto empowering
7. Menu
8. Retro
9. Quattro Tasti direzionali di selezione

Introduzione

Porte di connessione

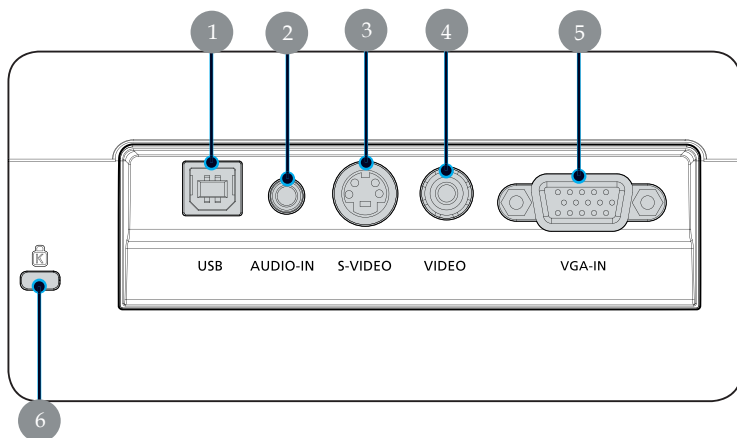

1. Connettore di ingresso USB
2. Connettore di ingresso Audio
3. Connettore di ingresso S-Video
4. Connettore di ingresso Video Composito
5. Connettore ingresso VGA (segnale PC analogico)
6. Porta a blocco Kensington™

Introduzione

Telecomando con puntatore laser

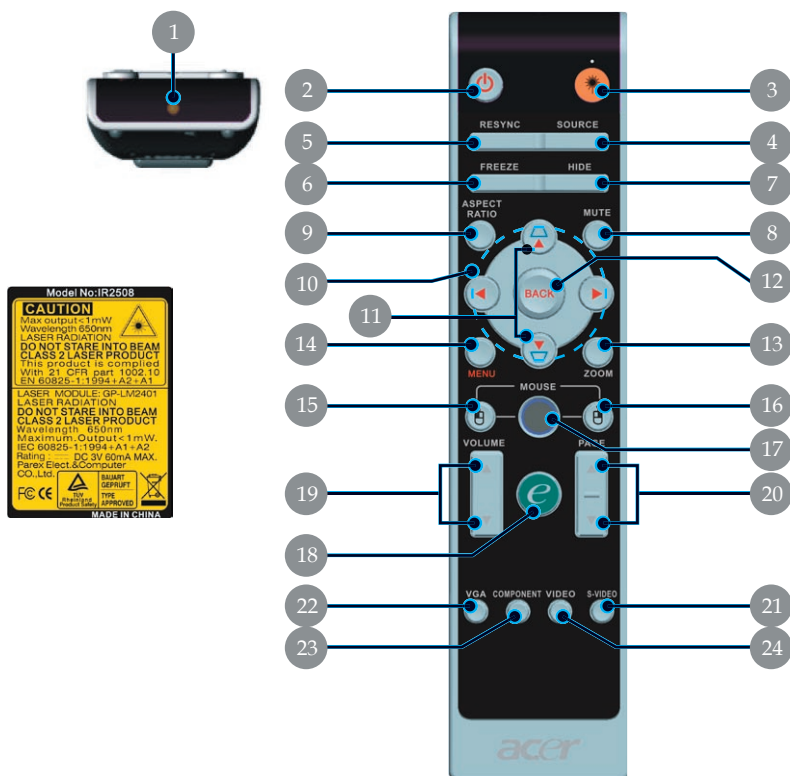

- | | |
|--|--|
| 1. Puntatore Laser | 14. Menu |
| 2. Accensione | 15. Clic con il tasto sinistro del mouse |
| 3. Tasto laser | 16. Clic con il tasto destro del mouse |
| 4. Sorgente | 17. Mouse |
| 5. Risincronizza | 18. Tasto empowering |
| 6. Fermo Immagine | 19. Volume +/- |
| 7. Nascondi | 20. Pagina Precedente/ Pagina Prossima |
| 8. Mute | 21. S-Video |
| 9. Rapporto di visualizzazione | 22. VGA |
| 10. Quattro tasti direzionali per la selezione | 23. Video componente |
| 11. Distorsione trapezoidale | 24. Video composito |

Connessione del proiettore

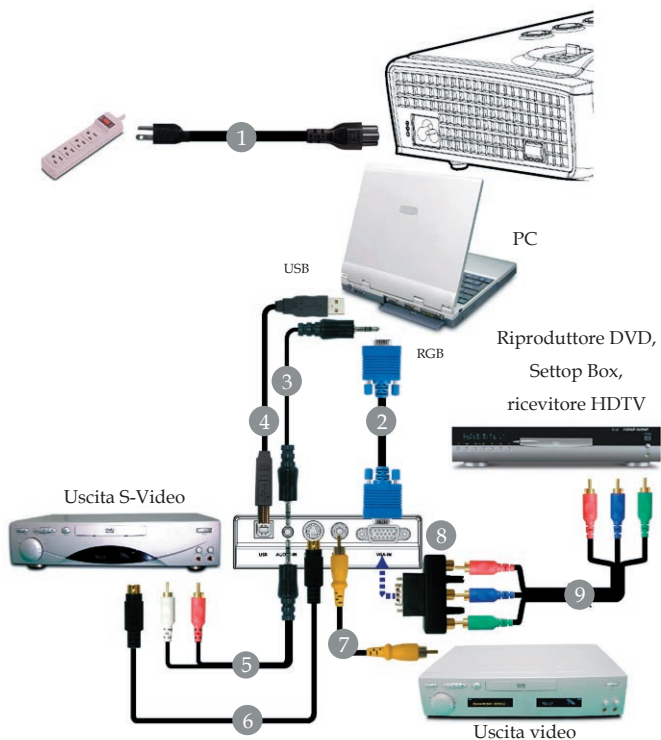

1. Cavo di Alimentazione
2. Cavo VGA
3. Jack/ Jack cavo audio (Accessorio opzionale)
4. Cavo USB
5. Jack/RCA cavo audio (Accessorio opzionale)
6. Cavo S-Video (Accessorio opzionale)
7. Cavo Video Composito
8. Adattatore d VGA Componente/ HDTV (Accessorio opzionale)
9. Cavo per 3 componenti RCA (Accessorio opzionale)

❖ *Per garantire il corretto funzionamento del proiettore con il proprio computer, assicurarsi che la modalità di visualizzazione sia sincronizzabile con il proiettore. Si prega di consultare la sezione "Modalità compatibili" riportata a pagina 40.*

Accendere/spegnere il proiettore

Accendere il proiettore

1. Rimuovere il coperchio di protezione dall'obiettivo. **❶**
 2. Assicurarsi che il cavo di alimentazione e il cavo del segnale siano ben collegati. Il "LED accensione" lampeggia di colore **rosso**.
 3. Accendere la lampada premendo il tasto "Alimentazione" sul pannello di controllo. **❷** Il "LED accensione" diventa di colore **blu**.
 4. Accendere l'apparecchiatura alla sorgente (computer, portatile, lettore video, ecc...) Il proiettore rileva automaticamente la sorgente.
- ❖ Se lo schermo visualizza le icone "Blocca" e "Sorgente", significa che il proiettore blocca questo tipo di sorgente e non viene rilevato alcun segnale in ingresso di questo tipo
 - ❖ Se viene visualizzato il messaggio "Nessun Segnale", verificare la connessione dei cavi del segnale.
 - ❖ Quando si connettono più sorgenti contemporaneamente, usare il pulsante "Sorgente" del pannello di controllo per passare da una sorgente all'altra.



❖ Il tappo della lente deve essere aperto prima di accendere il proiettore.

❖ Accendere il proiettore prima di accendere la sorgente.

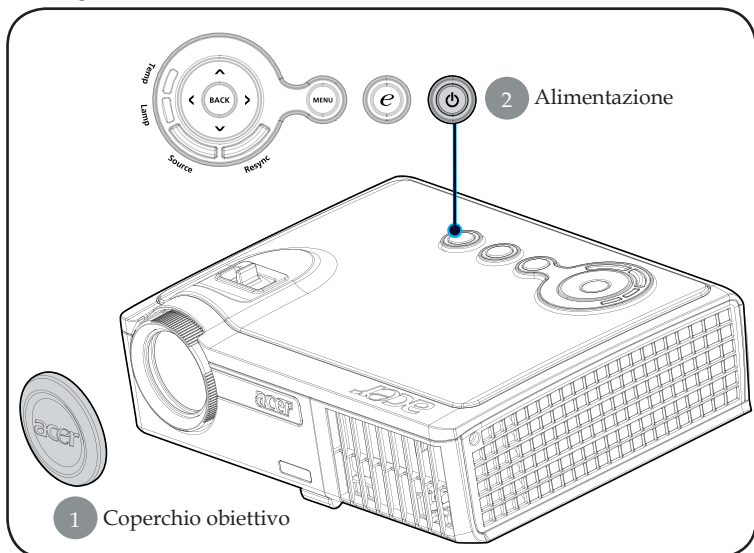

Spegnere il proiettore

1. Premere il tasto "Alimentazione" per spegnere la lampada del proiettore, viene visualizzato il messaggio "Premere di nuovo il tasto di accensione per completare la procedura di spegnimento. Attenzione: NON togliere l'alimentazione mentre la ventola del proiettore è in funzione." sullo schermo del proiettore. Premere di nuovo il tasto "Alimentazione" per confermare, altrimenti il messaggio scompare dopo 5 secondi.
2. Le ventole di raffreddamento continuano a funzionare per circa 30 secondi durante il ciclo di raffreddamento e il LED dell'alimentazione **lampeggia in rosso** velocemente. Quando il LED dell'alimentazione lampeggia lentamente, significa il proiettore è entrato in modalità standby. Se si intende riaccendere il proiettore, occorre attendere fino al completamento del ciclo di raffreddamento e l'attivazione della modalità di standby del proiettore. Una volta attivata la modalità standby, basta premere il tasto "Alimentazione" per riavviare il proiettore.
3. Disconnettere il cavo di alimentazione dalla presa elettrica e dal proiettore.
4. Non spegnere immediatamente il proiettore subito dopo la procedura di spegnimento.
5. Chiudere il tappo della lente per evitare la polvere.

Spia di avvertenza

- ❖ *Quando il LED "LAMP" diventa color ambra fisso, il proiettore si spegnerà automaticamente. Si prega di rivolgersi al proprio rivenditore o centro di assistenza.*
- ❖ *Se l'indicatore "TEMP" è di colore rosso per 20 secondi, indica che il proiettore è surriscaldato. Si vedrà il messaggio "Surriscaldamento proiettore." apparire sullo schermo. Il proiettore si spegnerà automaticamente.*

In condizioni di uso normali, il proiettore può essere nuovamente acceso ed è possibile continuare la presentazione. Se il problema persiste, rivolgersi al proprio rivenditore locale o al centro di assistenza.

- ❖ *Quando l'indicatore "TEMP" Lampeggia color ambra per circa 30 secondi, sarà possibile vedere il messaggio a video "Guasto ventola. La lampada si spegnerà subito automaticamente". Si prega di rivolgersi al proprio rivenditore locale o al centro di assistenza.*

Regolazione dell'immagine proiettata

Regolazione dell'altezza del proiettore

Il proiettore é dotato di un piede di elevazione per la regolazione dell'altezza.

Per alzare il proiettore.

1. Premere il pulsante di elevazione **1**.
2. Sollevare il proiettore fino a raggiungere l'angolo di proiezione desiderato **2** dopodiché rilasciare il pulsante.
3. Usare la vite del piedino **3** per regolare con precisione l'angolo di visualizzazione.

Per abbassare il proiettore.

1. Premere il pulsante di elevazione.
2. Abbassare il proiettore, dopodiché rilasciare il pulsante per bloccare in posizione il piede dell'elevatore.
3. Usare la vite del piedino **3** per regolare con precisione l'angolo di visualizzazione.

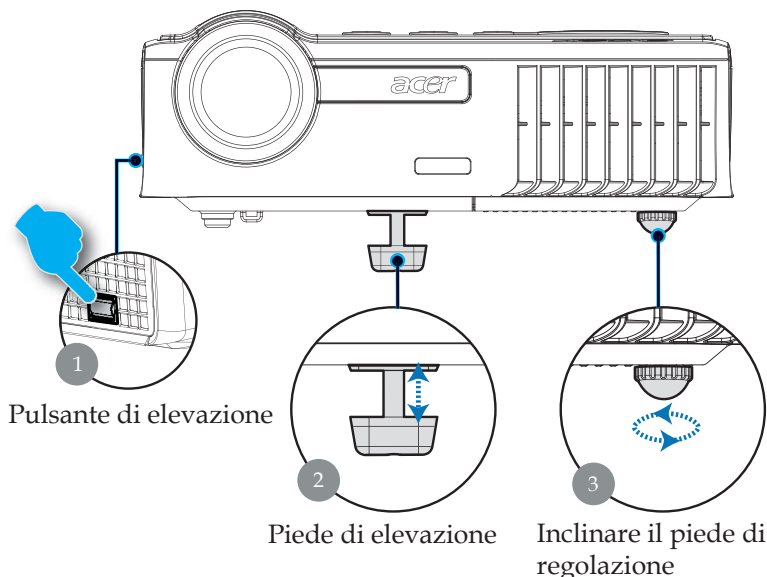

Regolazione dello zoom/messa a fuoco del proiettore

È possibile regolare l'anello dello zoom per ingrandire e ridurre l'immagine. Per mettere a fuoco l'immagine ruotare l'anello di messa a fuoco fino a quando l'immagine non risulta nitida. Il proiettore è in grado di mettere a fuoco a distanza da 1,2m a 12,0m (3,94 piedi a 39,37 piedi).

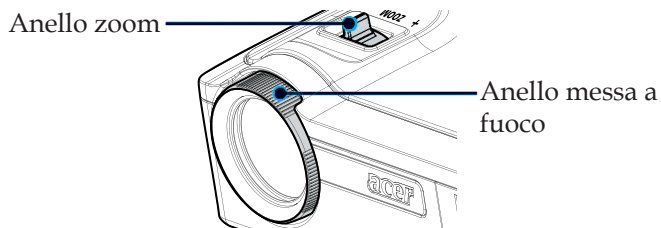

Regolazione delle dimensioni dell'immagine proiettata

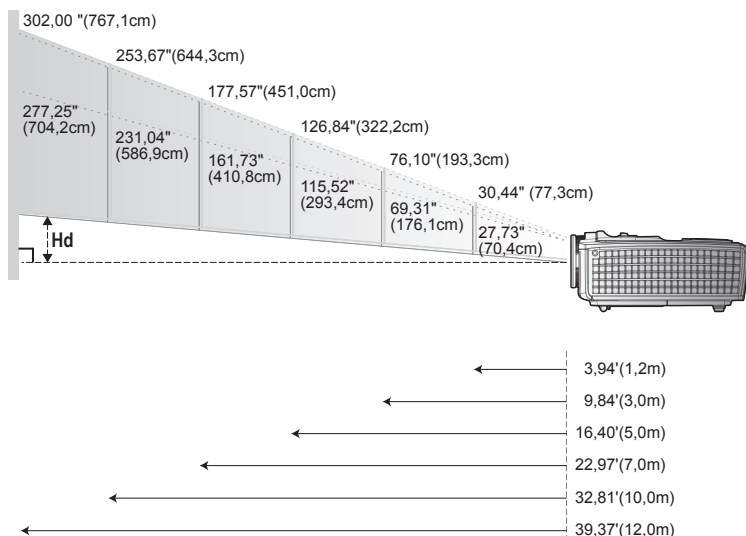

Schermo (Diagonale)	Max.	30,44" (77,3cm)	76,10" (193,3cm)	126,84" (322,2cm)	177,57" (451,0cm)	253,67" (644,3cm)	302,00" (767,1cm)
	Min.	27,73" (70,4cm)	69,31" (176,1cm)	115,52" (293,4cm)	161,73" (410,8cm)	231,04" (586,9cm)	277,25" (704,2cm)
Dimensioni schermo	Max. (AsL)	24,35" x 18,26" 61,8 x 46,4cm	60,88" x 45,66" 154,6 x 116,0cm	101,47" x 76,10" 257,8 x 193,3cm	142,06" x 106,54" 360,8 x 270,6cm	202,94" x 152,20" 515,4 x 386,6cm	241,60" x 181,20" 613,7 x 460,3cm
	Min. (AsL)	22,18" x 16,64" 56,3 x 42,2cm	55,45" x 41,59" 140,9 x 105,7cm	92,42" x 69,31" 234,7 x 176,0cm	129,38" x 97,04" 328,6 x 246,5cm	184,83" x 138,62" 469,5 x 352,1cm	221,80" x 166,35" 563,4 x 422,5cm
Disco rigido	Max.	2,74" (7,0cm)	6,85" (17,4cm)	11,42" (29,0cm)	15,98" (40,6cm)	22,83" (58,0cm)	27,18" (69,0cm)
	Min.	2,50" (6,9cm)	6,24" (15,9cm)	10,40" (26,4cm)	14,56" (37,0cm)	20,79" (52,8cm)	24,95" (63,4cm)
Distanza		3,94' (1,2m)	9,84' (3,0m)	16,40' (5,0m)	22,97' (7,0m)	32,81' (10,0m)	39,37' (12,0m)

❖ Questo schema viene fornito solo ad uso riferimento per l'utente.

Pannello di controllo e telecomando

Le funzioni possono essere controllate in due modi: tramite telecomando e tramite pannello di controllo.

Pannello di controllo

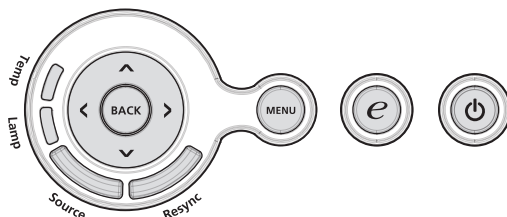

Uso del pannello di controllo

Accensione

- ▶ Consultare la sezione "Accensione/Spegnimento del proiettore" alle pagine 11~12.

Resync (Risincronizza)

- ▶ Sincronizza automaticamente il proiettore con l'origine in gesso.

Menu

- ▶ Premere "Menu" per attivare i menu su schermo (OSD). Per uscire dai menu OSD, premere nuovamente il pulsante "Menu".
- ▶ Conferma la propria selezione.

Source (Sorgente)

- ▶ Premere "Sorgente" per scegliere tra le origini: RGB, Componente-p, Componente-i, S-Video, Video Composito e HDTV.

Quattro Tasti direzionali di selezione

- ▶ Usare ▲ ▼ ◀ ▶ per selezionare o effettuare regolazioni sulla funzione selezionata.

Tasto empowering

Il tasto di potenziamento Acer offre tre funzioni Acer uniche, "Acer eView Management", "Acer eTimer Management" e "Acer eOpening Management", rispettivamente. Premere il tasto "e" per più di un secondo per lanciare il menu principale a video e modificare la sua funzione.

Back (Retro)

- ▶ Torna alla fase precedente per l'uso del menu a video.

Telecomando



Uso del telecomando

Accensione

- ▶ Consultare la sezione “Accensione/Spengimento del proiettore” alle pagine 11~12.

Tasto laser

- ▶ Premere il tasto per lanciare il menu a video e usare per selezionare le voci.

Risincronizza

- ▶ Sincronizza automaticamente il proiettore con la sorgente di ingresso.

Source (Sorgente)

- ▶ Premere “Sorgente” per scegliere tra le origini: RGB, Componente- p, Componente-i, S-Video, Video Composito e HDTV.

Freeze(Fermo Immagine)

- ▶ Premere il pulsante “Fermo Immagine” per fermare l’immagine.

Hide (Nascondi)

- ▶ Elimina temporaneamente il video. Premere “Nascondi” per nascondere l’immagine, premere di nuovo per ripristinare la visualizzazione delle immagini.

Aspect Ratio (Rapporto di visualizzazione)

- ▶ Usare questa funzione per scegliere il rapporto di visualizzazione desiderato. (Auto/4:3/16:9)

Mute

- ▶ Usare questo tasto per escludere il volume.

Quattro tasti direzionali per la selezione

- ▶ Usare     per selezionare un elemento o regolare la selezione per l’utilizzo del menu a video.

Distorsione trapezoidale

- ▶ Regola la distorsione dell’immagine causata dall’inclinazione del proiettore (± 16 gradi).

Menu

- ▶ Premere “Menu” per attivare i menu su schermo (OSD). Per uscire dai menu OSD, premere nuovamente il pulsante “Menu”.

Zoom

- ▶ Zoom digitale avanti/indietro.

Back (Retro)

- ▶ Torna alla fase precedente per l’uso del menu a video.

Controlli utente

Mouse / Clic con il tasto destro del mouse / clic con il tasto sinistro del mouse

- ▶ Queste funzioni sono le stesse del mouse per PC o Mac. Queste funzioni sono disponibili solo quando il proiettore è collegato ad un computer per mezzo di un cavo USB.



Tasto empowering

Il tasto di potenziamento Acer offre tre funzioni Acer uniche, “Acer eView Management”, “Acer eTimer Management” e “Acer eOpening Management”, rispettivamente. Premere il tasto “e” per più di un secondo per lanciare il menu principale a video e modificare la sua funzione.

Acer eView Management

- ▶ Premere “e” per lanciare il sottomenu “Acer eView Management”.

“Acer eView Management” è per la selezione in modalità visualizzazione. Fare riferimento alla sezione sui menu a video per maggiori dettagli.

Acer eTimer Management

- ▶ Premere “e” per lanciare il sottomenu “Acer eTimer Management”.

“Acer eTimer Management” fornisce la funzione di promemoria per il controllo del tempo della presentazione. Fare riferimento alla sezione sui menu a video per maggiori dettagli.

Acer eOpening Management

- ▶ Premere “e” per lanciare il sottomenu “Acer eOpening Management”.

“Acer eOpening Management” permette all’utente di cambiare la schermata di avvio con un’immagine personalizzata. Fare riferimento alla sezione sui menu a video per maggiori dettagli.

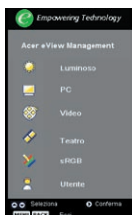

Volume

- ▶ Aumenta/diminuisce il volume.

Page Up (Pagina Precedente - Solo nel modo Computer)

- ▶ Premere questo bottone per andare alla pagina precedente. Questa funzione è disponibile solo se il proiettore è collegato al computer mediante un cavo USB.

Page Down (Pagina Prossima - Solo nel modo Computer)

- ▶ Premere questo bottone per andare alla pagina seguente. Questa funzione è disponibile solo se il proiettore è collegato al computer mediante un cavo USB.

Controlli utente

VGA

- ▶ Premere “VGA” per cambiare la sorgente in connettore VGA-In. Questo connettore supporta RGB analogico, YPbPr (480p/576p/720p/1080i), YCbCr (480i/576i) e RGB sync.

Component Video (Video componente)

- ▶ Premere “Componente” per cambiare la sorgente video componente. Questa origine supporta YPbPr (480p/576p/720p/1080i) e YCbCr (480i/576i).

Composite Video (Video composito)

- ▶ Premere “Video” per cambiare la sorgente Video composito.







S-Video

- ▶ Premere “S-Video” per cambiare la sorgente S-Video.

Menu Visualizzati su schermo (OSD)

Il proiettore é dotato di menu multilingua su schermo (OSD) che permettono di regolare l'immagine ed eseguire molte altre regolazioni. Il proiettore rileva automaticamente la sorgente.

Istruzioni per l'uso

1. Per aprire il menu a video, premere "Menu" sul telecomando o sul pannello di controllo.
2. Quando viene visualizzato il menu OSD, premere il pulsante   per selezionare le voci principali. Dopo aver selezionato la voce del menu principale, premere  per accedere al menu secondario e impostare o valori.
3. Premere il tasto   per selezionare la voce desiderata e regolare le impostazioni con il tasto  .
4. Selezionare nel sottomenu l'elemento successivo da regolare e regolare come descritto in precedenza 3.
5. Premere "Indietro" sul telecomando o sul pannello di controllo per tornare al menu principale.
6. Per uscire dal menu a video, premere nuovamente "Menu" sul telecomando o sul pannello di controllo. Il menu a video si chiuderà e il proiettore salverà automaticamente le nuove impostazioni.





Colore (Modalità Computer/ Video)

Modalità video

Ci sono molte impostazioni predefinite e ottimizzati per diversi tipi di immagine.

- ▶ Luminoso : per l'ottimizzazione della luminosità.
- ▶ PC : Per un computer o notebook.
- ▶ Video : para reproducir video en un entorno luminoso.
- ▶ Teatro : per uso del sistema Home Theatre in una stanza buia.
- ▶ sRGB : per l'ottimizzazione true-color.
- ▶ Utente : Per le impostazioni regolabile dall'utente.

Luminosità

Regolazione della luminosità dell'immagine.

- ▶ Premere il tasto ◀ per rendere l'immagine più scura.
- ▶ Premere il tasto ▶ per rendere l'immagine più chiara.

Contrasto

Contrasto controlla il grado di differenza tra le sezioni più chiare e più scure dell'immagine. La regolazione del contrasto modifica la quantità di nero e bianco nell'immagine.

- ▶ Premere il tasto ◀ per diminuire il contrasto.
- ▶ Premere il tasto ▶ per aumentare il contrasto.

Temp. Colore

Regola la temperatura del colore. Con la temperatura più alta, l'immagine dello schermo ha un aspetto più freddo, con la temperatura più bassa l'immagine ha un aspetto più caldo.



Colore (Modalità Computer / Video)

Segmento bianco

Usare il controllo Segmento bianco per impostare il livello di picco del bianco del DMD chip. 0 indica il segmento minimo, e 10 il segmento massimo. Se si preferisce un'immagine più forte, regolarla verso le impostazioni massime. Per immagini morbide e più naturali, regolare verso le impostazioni minime.

Degamma

Consente la visualizzazione di scenari scuri. Con valori gamma maggiori, gli scenari scuri sembrano più luminosi.

Rosso

Regola il colore rosso.

Verde

Regola il colore verde.

Blu

Regola il colore blu.

Saturazione

L'impostazione del colore regola l'immagine video da bianco e nero a completamente satura di colore.

- ▶ Premere il tasto ◀ per diminuire la quantità di colore presente nell'immagine.
- ▶ Premere il tasto ▶ per aumentare la quantità di colore presente nell'immagine.

Tinta

La tonalità regola l'equilibrio dei colori rosso e verde.

- ▶ Premere il tasto ◀ per aumentare la quantità di verde presente nell'immagine.
- ▶ Premere il tasto ▶ per aumentare la quantità di rosso presente nell'immagine.



❖ Le funzioni "Saturazione" e "Tinta" non sono supportate in modalità computer o DVI.



Immagine (Modalità Computer / Video)

Correzione



- ▶ Regola la distorsione dell'immagine causata dall'inclinazione del proiettore. (± 16 gradi)

Rapporto proporzioni

Questa funzione può essere usata per adattare il tipo di rapporto di visualizzazione preferito.

- ▶ Auto : Conserva il rapporto originario tra larghezza e altezza dell'immagine e ottimizza l'immagine in modo che corrisponda ai pixel nativi orizzontali o verticali.
- ▶ 16:9 : La sorgente in ingresso verrà scalata per adattarsi alla larghezza dello schermo restringendosi in altezza per far sì che l'immagine proiettata abbia un rapporto 16:9.
- ▶ 4:3 : La sorgente in ingresso verrà scalata per adattarsi allo schermo di proiezione con un rapporto 4:3.

Proiezione

- ▶  **Fronte-Scrivanìa**
L'impostazione predefinita di fabbrica.
- ▶  **Fronte-Soffitto**
Quando si seleziona questa funzione, il proiettore capovolge l'immagine in modo da permettere la proiezione sul soffitto.
- ▶  **Retro-Scrivanìa**
Quando si seleziona questa funzione, il proiettore inverte l'immagine in modo da permettere la proiezione dietro uno schermo trasparente.



Immagine (Modalità Computer / Video)

▶ Retro-Soffitto

Quando si seleziona questa funzione, il proiettore in verde e gira contemporaneamente l'immagine. È possibile proiettare da dietro uno schermo trasparente con proiezione montata su soffitto.

Posizione O. (Posizione orizzontale)

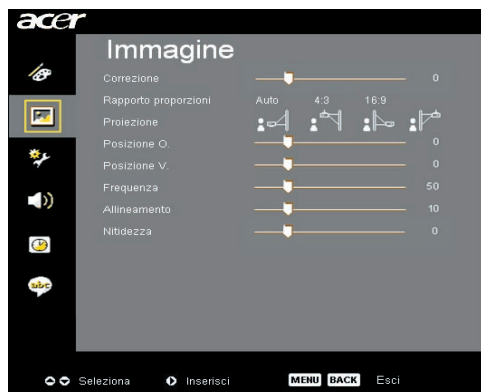
- ▶ Premere il tasto ◀ per spostare l'immagine a sinistra.
- ▶ Premere il tasto ▶ per spostare l'immagine a destra.

Posizione V. (Posizione verticale)

- ▶ Premere il tasto ◀ per spostare l'immagine verso il basso.
- ▶ Premere il tasto ▶ per spostare l'immagine verso l'alto.

Frequenza

Questa voce serve per modificare i dati della "frequenza" di visualizzazione per corrispondere ai dati di frequenza della scheda grafica. Questa funzione è necessaria per effettuare la regolazione quando viene visualizzata una barra verticale lampeggiante sullo schermo.

Allineamento

Seleziona la funzione "Allineamento" per sincronizzare la frequenza del segnale dello schermo con quello della scheda grafica. Quando si verifica un'immagine instabile o uno sfarfallio, usare questa funzione per correggere il problema.

Nitidezza

Regola la nitidezza dell'immagine.

- ▶ Premere il tasto ◀ per diminuire la nitidezza.
- ▶ Premere il tasto ▶ per aumentare la nitidezza.



❖ Le funzioni "Posizione O.", "Posizione V.", "Frequenza" e "Allineamento" non sono supportate in modalità DVI e video.



❖ La funzione "Nitidezza" non è supportata in modalità DVI e computer.



Gestione (Modalità Computer / Video)

Modalità ECO

Selezionare “Attiva” per ridurre la potenza della lampada del proiettore con conseguente riduzione del consumo, maggiore durata della lampada e riduzione del rumore. Scegliere “Disattiva” per ritornare alla modalità normale.

Spegnimento autom. (Spegnimento automatico)

Il proiettore si spegne automaticamente quando non riceve nessun segnale in ingresso dopo il tempo impostato.

Blocco origine

Quando viene disattivato il blocco sorgente, il proiettore ricercherà altri segnali se il segnale in ingresso corrente viene perso. Quando viene attivato il “blocco” sorgente, il canale della sorgente corrente viene bloccato prima di premere “sorgente” sul telecomando per il canale successivo.

Pos. menu

Scegliere la posizione del menu sullo schermo.

Pantalla de inicio

Usare questa funzione per selezionare la schermata iniziale desiderata. Se si cambiano le impostazioni da una all’altra, quando si esce dal menu OSD, le nuove impostazioni saranno valide.

- ▶ Acer : La schermata iniziale predefinita del proiettore Acer.
- ▶ Utente : La schermata di avvio personalizzata dall’utente viene scaricata dal computer sul proiettore attraverso il cavo USB e attraverso l’utilità *Acer eOpening Management* (fare riferimento alla descrizione nella sezione in basso).



Gestione (Modalità Computer / Video)

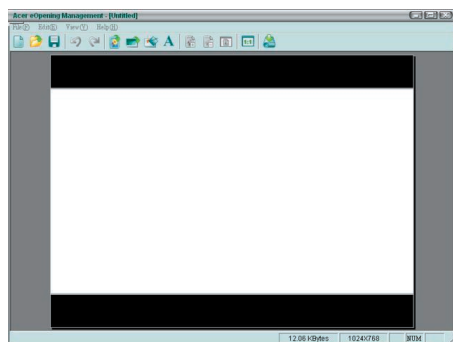

Acer eOpening Management è un'utilità PC che permette all'utente di cambiare la schermata di avvio predefinita del proiettore Acer con l'immagine desiderata. È possibile installare *Acer eOpening Management* dal CD incluso. Connettere il proiettore al proprio PC con il cavo USB incluso, poi eseguire l'utilità *Acer eOpening Management* per scaricare l'immagine desiderata dal PC sul proiettore. Prima di avviare il trasferimento, il proiettore deve entrare in modalità "Scaricare Modalità". Seguire le istruzioni sotto riportate per entrare nella modalità "Scaricare Modalità".

1. Assicurarsi che tutte le ventole del proiettore siano spente e che il LED dell'alimentazione lampeggi.
2. Scollegare il cavo CA dal proiettore.
3. Tenere premuti i tasti "Menu" e "⏻" simultaneamente, quindi collegare il cavo CA al proiettore.
4. Quando si accendono i LED Temp. e Lamp., rilasciare entrambi i tasti, il proiettore entrerà in modalità scaricamento.
5. Assicurarsi che il cavo USB sia collegato al proiettore dal PC.

Ore utilizzo lampadina

Visualizza il tempo operativo trascorso (in ore) della lampada.



Promemoria Lamp.

Selezionare questa funzione per evidenziare o nascondere il messaggio di avvertenza per la sostituzione della lampada quando questo appare sullo schermo. Il messaggio viene visualizzato 30 ore prima dell'esaurimento della lampada.



Gestione (Modalità Computer/ Video)



Ripristino ore lampadina

Premere **▶** dop aver selezionato “Sì” per impostare il contaore della lampada su 0 ore.

Sicurezza

Premere **▶** per avviare l'impostazione di “Sicurezza”. Se la funzione “Sicurezza” è disabilitata, è necessario inserire la “Password amministratore” per impostare la protezione.



Sicurezza

Questo proiettore fornisce un'eccellente funzione di protezione con la quale l'amministratore gestisce l'uso del proiettore.

- ▶ Selezionare “Attiva” per abilitare la funzione di protezione. L'utente deve inserire la password in base alle impostazioni di “Modalità di protezione”, definite durante la configurazione di “Password utente”. Fare riferimento alla sezione “Password utente” per i dettagli.
- ▶ Selezionando “Disattiva” l'utente può accendere il proiettore senza inserire la password.



Una volta che è stata abilitata la funzione di protezione, il proiettore chiederà all'utente di inserire la password all'accensione del proiettore. In questa finestra di dialogo possono essere accettate sia la “Password utente” che la “Password amministratore”.



Gestione (Modalità Computer/ Video)



Prespegnimento (Resoconto)

Una volta che "Sicurezza" è impostata su "Attiva", l'amministratore può impostare la funzione di timeout.

- ▶ Premere ◀ o ▶ per selezionare la durata della scadenza.
- ▶ L'intervallo va dai 10 ai 990 minuti.
- ▶ Quando il tempo scade, il proiettore richiederà di inserire di nuovo la password.
- ▶ La "Prespegnimento (Resoconto)" è su "Disattiva" come impostazione predefinita di fabbrica.

Password utente

- ▶ Premere ▶ per cambiare la "Password utente".

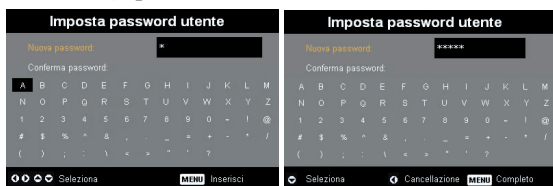

- ▶ Usare ▲, ▼, ◀ o ▶ per selezionare il carattere e premere "MENU" per confermare.
- ▶ Premere ◀ per eliminare il carattere dopo aver confermato il carattere selezionato.
- ▶ Premere "MENU" per completare l'impostazione della password.
- ▶ Inserire di nuovo la password in "Conferma password".
- ▶ La password consentita deve essere tra i 4 e gli 8 caratteri.



Gestione (Modalità Computer/ Video)



Il proiettore mette a disposizione due opzioni per la “Modalità di protezione”.

- ▶ Selezionare “Richiedi la password solo dopo avere inserito il cavo d'alimentazione”; il proiettore chiederà l'inserimento della password solo dopo la prima volta che di collega il cavo d'alimentazione al proiettore.
- ▶ Selezionare “Richiedi sempre la password quando si accende il proiettore”; l'utente deve inserire la password ogni volta che si accende il proiettore.



Password amministratore

La “Password amministratore” può essere accettata dalle finestre di dialogo “Inserire la password amministratore” e “Inserire password”.

- ▶ Premere  per cambiare la “Password amministratore”.



- ▶ L'impostazione predefinita di fabbrica per la “Password amministratore” è “1234”.



Gestione (Modalità Computer/ Video)



Se l'amministratore si scorda la password, fare come segue per ottenere la "Password amministratore":



1. Premere "MENU" per più di 4 secondi quando viene visualizzata la finestra di dialogo "Inserire password" o "Inserire la password amministratore".

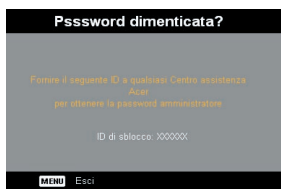

2. Scrivere "ID di sblocco" e contattare il centro assistenza Acer. Verrà fornita una nuova Password amministratore in base all "ID di sblocco".
3. Una volta recuperata la nuova "Password amministratore" da Acer e inserita nel proiettore, la vecchia "Password amministratore" verrà sostituita dalla.



Gestione (Modalità Computer/ Video)



Ripristino

Premere il tasto  dopo aver scelto "Si" per tornare ai parametri di visualizzazione su tutti i menu predefiniti in fabbrica.



Audio (Modalità Computer/ Video)

Volume

- ▶ Premere il tasto ◀ per diminuire il volume.
- ▶ Premere il tasto ▶ per aumentare il volume.

Mute

- ▶ Selezionare “Attiva” per attivare il mute.
- ▶ Selezionare “Disattiva” per disattivare il mute.

Volume acceso/spento

Scegliere questa funzione per regolare il volume quando è acceso/spento.

Volume sveglia

Scegliere questa funzione per regolare il volume quando ci sono errori del proiettore.



Timer (Modalità Computer/ Video)

Avvio timer

Premere il tasto  per avviare/arrestare il timer.

Intervallo timer

Premere il tasto  per regolare la durata del timer.

Volume timer

Scegliere questa funzione per regolare il volume quando la funzione timer è abilitata e il tempo è scaduto.

Display timer

Premere il tasto  per scegliere la modalità di visualizzazione del timer sullo schermo.

Posizione timer

Scegliere la posizione del timer sullo schermo.



Lingua (Modalità Computer/ Video)

Lingua

È possibile visualizzare il menu OSD multilingua. Usare i tasti ▲ o ▼ per selezionare la lingua preferita.

Premere ► per confermare la selezione.

Soluzione dei problemi

Nel caso si dovessero rilevare dei problemi con il proiettore si prega di consultare le sezioni che seguono. Se il problema persiste, rivolgersi al proprio rivenditore o al centro servizi.

Problema: Nessuna immagine viene visualizzata sullo schermo

- ▶ Verificare che tutti i collegamenti e l'alimentazione siano connessi in modo corretto, come descritto nella sezione "Installazione".
- ▶ Assicurarsi che i piedini dei connettori non siano rotti o piegati.
- ▶ Controllare la corretta installazione della lampada di proiezione. Si prega di consultare la sezione "Sostituzione della lampada".
- ▶ Assicurarsi di avere rimosso il coperchio di protezione dall'obiettivo e che il proiettore sia acceso.
- ▶ Controllare che la funzione "Nascondi" non sia attivata.

Problema: Immagine parziale o visualizzazione errata

- ▶ Premere il tasto "Risincronizza" sul telecomando.
- ▶ Se si usa un PC:
Se la risoluzione del proprio computer è superiore a 1024 x 768 (PD323)/800 x 600 (PD311). Adottare le seguenti misure:
Per Windows 3.x:
 1. Nel pannello Programma Manager, cliccare sull'icona "Windows setup" che si trova nel gruppo principale.
 2. Accertarsi che la risoluzione del proprio display sia inferiore a 1024 x 768 (PD323)/800 x 600 (PD311).
 Per Windows 95, 98, 2000, XP:
 1. Aprire l'icona "Risorse del computer", e la cartella "Pannello di controllo" e fare doppio clic sull'icona "Schermo".
 2. Selezionare la scheda "Impostazioni".
 3. Nell'opzione "Area dello schermo" si trovano le impostazioni per la risoluzione. Accertarsi che la risoluzione del proprio display sia inferiore alla risoluzione 1024 x 768 (PD323)/800 x 600 (PD311).

Nel caso il proiettore ancora non proietti l'immagine intera sarà necessario modificare lo schermo utilizzato. Procedere come segue.

4. Eseguire le operazioni 1~2 descritte in precedenza. Fare clic sul pulsante "Proprietà avanzate".
5. Selezionare il pulsante "Modifica" che si trova nella scheda "Monitor".

6. Cliccare su “Mostra tutti i dispositivi”. Dopodiché selezionare “Monitor di tipo standard” nella finestra di dialogo “Produttori”, selezionare la risoluzione richiesta nella finestra “Modelli”.
 7. Accertarsi che la risoluzione del proprio display sia inferiore o uguale a 1024 x 768 (PD323)/800 x 600 (PD311).
- ▶ Se si sta usando un PC portatile:
 1. È necessario implementare prima le procedure elencate per l'impostazione della risoluzione del computer.
 2. Impostare il display del PC portatile su “solo monitor esterno” o “solo CRT” Modalità.
 - ▶ Nel caso di difficoltà nella modifica delle risoluzioni, o se il monitor si blocca, riavviare l'apparecchiatura e il proiettore.

Problema: Lo schermo del Notebook o Powerbook non visualizza la presentazione

- ▶ Se si sta usando un PC portatile:
Alcuni PC portatili disattivano il proprio schermo quando un secondo display è in uso. Ciascuno richiede un modo diverso per la riattivazione. Consultare la documentazione fornita in dotazione al proprio computer per informazioni dettagliate.
- ▶ Se si sta usando un Powerbook Apple:
Nella sezione Pannelli di controllo, aprire il Display PowerBook per selezionare Video Mirroring “Attiva”.

Problema: L'immagine è instabile e tremolante

- ▶ Usare “Allineamento” per correggere. consultare pagina 23.
- ▶ Modificare le impostazioni colore del monitor dal proprio computer.

Problema: L'immagine ha delle barre verticali tremolanti

- ▶ Usare “Frequenza” per eseguire la regolazione. consultare pagina 23.
- ▶ Controllare e riconfigurare la modalità di display della scheda grafica per renderla compatibile con il prodotto. consultare pagina 40.

Problema: L'immagine non è messa a fuoco

- ▶ Regolare l'anello di messa a fuoco dell'obiettivo del proiettore. consultare pagina 14.
- ▶ Assicurarsi che lo schermo di proiezione si trovi alla distanza richiesta 1,2m (3,94ft.) ~ 12,0m (39,37ft.) dal proiettore.

Problema: Lo schermo é allargato quando visualizza 16:9 DVD.

Il proiettore rileva automaticamente 16:9 DVD regolando le proporzioni tramite digitalizzazione a pieno schermo con una impostazione predefinita di 4:3.

Se il proiettore è ancora allargato, sarà necessario regolare il rapporto di visualizzazione come segue:

- ▶ Selezionare il rapporto di visualizzazione 4:3 sul lettore DVD se si sta riproducendo un DVD 16:9.
- ▶ Se la selezione del rapporto 4:3 è impossibile sul proprio lettore DVD, selezionare 4:3 nella funzione On Screen-Display(OSD) del proiettore per il display.

Problema: L'immagine è invertita

- ▶ Per selezionare "Immagine" del menu OSD e regolare la direzione di proiezione. See page 22.

Problema: La lampada si brucia ed emette il rumore di uno scoppio

- ▶ Avvertenza-Quando la lampada ha terminato il suo ciclo vitale, si brucia emettendo un forte Rumore. Quando si verifica questa eventualità, non sarà possibile accendere il proiettore prima della sostituzione della lampada. Per sostituire la lampada, seguire le procedure riportate alla sezione "Sostituzione della lampada". See page 37.

Problema : Messaggi dei LED

Messaggio	LED alimentazione		LED Temperatura	LED Verde
	Rosso	Blu		
Stato di Standby (Ingresso cavo d'alimentazione)	Lampeggiamento lento	○	○	○
Illuminazione lampadina	○	☀	○	○
Accensione	○	☀	○	○
Spegnimento (Cooling)	Lampeggiamento veloce	○	○	○
Errore (fallo lampadina)	○	○	○	☀
Errore (fallo termico)	○	○	☀	○
Errore (fallo blocco ventolina)	○	○	Lampeggiante	○
Errore (surriscaldamento)	○	○	☀	○
Errore (rottura lampadina)	○	○	○	☀



☀ =>Luce On

○ =>Luce Off

Sostituzione della lampada

Il proiettore stesso rileva la durata di esercizio della lampada. Verrà visualizzato il messaggio “La lampada sta per terminare la propria vita di esercizio in funzionamento alla massima energia. Sostituzione consigliata !” Quando si vede questo messaggio rivolgersi al proprio rivenditore locale o centro di assistenza per sostituire la lampada il prima possibile.

Prima di sostituire la lampada lasciare raffreddare il proiettore per almeno 30 minuti.



⚠ Avvertenza: il compartimento lampada è molto caldo! Lasciare raffreddare prima di procedere con la sostituzione della lampada!

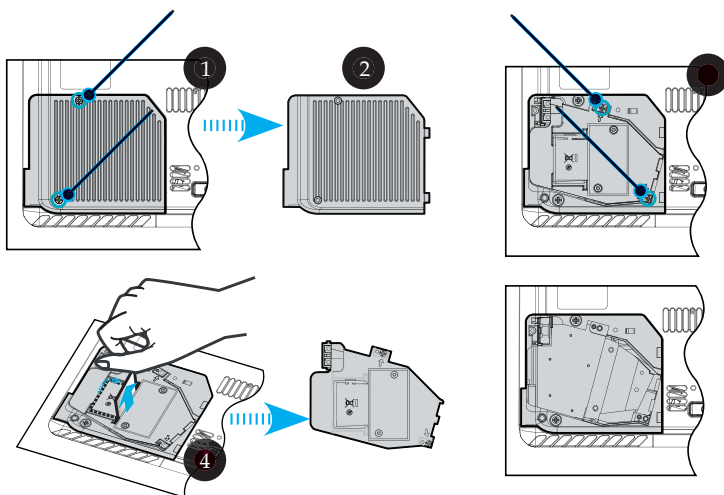

⚠ Avvertenza: Per diminuire il rischiodi lesioni personali, evitare di lasciare cadere il modulo lampada o di toccare la lampadina. La lampada può infrangersi e causare lesioni se lasciata cadere.

Procedura di sostituzione della lampada:

1. Spegner l'alimentazione del proiettore premendo il pulsante Accensi
2. Lasciare raffreddare il proiettore almeno 30 minuti.
3. Staccare il cavo di alimentazione.
4. Rimuovere il coperchio. ①
5. Spingere verso l'alto il coperchio e rimuoverlo. ②
6. Rimuovere le 2 viti del modulo lampada. ③
7. Estrarre il modulo lampada. ④

Per rimettere il modulo lampada seguire le istruzioni precedenti partendo dall'ultimo punto.

Problema : Promemoria

- ▶ “La lampada sta per terminare la propria vita di esercizio in funzionamento alla massima energia. Sostituzione consigliata ! ” sarà visualizzato per circa 10 secondi quando la lampadina sta per esaurirsi.
- ▶ “Surriscaldamento proiettore. La lampada si spegnerà automaticamente.” sarà visualizzato quando il sistema si surriscalda.
- ▶ “Mancato funzionamento ventola. La lampada si spegnerà automaticamente.” sarà visualizzato quando la ventolina è guasta.

Specifiche

Le seguenti specifiche sono soggette a cambiamenti senza preavviso. Per le specifiche definitive fare riferimento alle specifiche commerciali Acer.

Valvola luce	- Tecnologia Single Chip DLP®
Lampada	- Lampadina da 200 Watt sostituibile dall'utente
Numero di pixel	- 1024 pixel (orr.) x 768 righe (ver.) per PD323 - 800 pixel (orr.) x 600 righe (ver.) per PD311
Colori visualizzabili	- 16,7M di colori
Rapporto	- 2000:1 (Schermo intero attivo/Schermo intero disattivo)
Uniformità	- 85%
Livello di rumore	- 34 dB(A) (mod. standard)/31 dB(A) (mod. ECO)
Obiettivo di proiezione	- F/2,7~3,0 f=21,83~23,81mm con zoom 1.1X zoom
Dim. schermo di proiezione	- Diagonale da 27,7 a 302,0 pollici
Distanza di proiezione	- 1,2m~12,0m (3,94~39,4 ft)
Compatibilità video	- NTSC3.58/NTSC 4.43/PAL/SECAM e compatibile HDTV - Capacità video composito & S-Video
Frequenza Orizzontale	- 31,5kHz~100kHz scansione orizzontale
Frequenza Verticale	- 56Hz~85Hz rinfresco verticale
Alimentazione	- CA ingresso universale 100~240V ; Frequenza di ingresso 50/60Hz
Connettori I/O	- Alimentazione: Presa ingresso alimentazione CA - Una D-sub 15-pin per segnale VGA, componente e HDTV - Ingresso Video: <ul style="list-style-type: none"> ▪ Un ingresso video composito e RCA ▪ Un ingresso S-video
Peso	- USB: un connettore USB - Ingresso audio: Un jack fono per l'ingresso audio - 2,9 lbs(1,3kg)
Dimensioni nette (A x L x P)	- 8,5 x 6,7 x 2,4 inches (216 x 169 x 62 mm)
Ambiente	- Temperatura di esercizio: 41~95°F (5~35°C) Umidità: 80% massima - Temperatura di stoccaggio: -4~140°F (-20~60°C) Umidità: 80% massima (Non-condensing)
Regolazione Di Sicurezza	- FCC Class B, CE Class B, VCCI-II, UL, cUL, ETL-GS, C-tick, PSB, PSE, CB Report, CCC

Modalità compatibili

Modalità	Resolution	(ANALOG)	
		Frequenza V. (Hz)	Frequenza O. (kHz)
VESA VGA	640 x 350	70	31,5
VESA VGA	640 x 350	85	37,9
VESA VGA	640 x 400	85	37,9
VESA VGA	640 x 480	60	31,5
VESA VGA	640 x 480	72	37,9
VESA VGA	640 x 480	75	37,5
VESA VGA	640 x 480	85	43,3
VESA VGA	720 x 400	70	31,5
VESA VGA	720 x 400	85	37,9
VESA SVGA	800 x 600	56	35,2
VESA SVGA	800 x 600	60	37,9
VESA SVGA	800 x 600	72	48,1
VESA SVGA	800 x 600	75	46,9
VESA SVGA	800 x 600	85	53,7
VESA XGA	1024 x 768	60	48,4
VESA XGA	1024 x 768	70	56,5
VESA XGA	1024 x 768	75	60,0
VESA XGA	1024 x 768	85	68,7
VESA SXGA	1152 x 864	70	63,8
VESA SXGA	1152 x 864	75	67,5
(*) VESA SXGA	1152 x 864	85	77,1
VESA SXGA	1280 x 1024	60	63,98
(*) VESA SXGA	1280 x 1024	75	79,98
(*) VESA SXGA+	1400 x 1050	60	63,98
MAC LC 13"	640 x 480	66,66	34,98
MAC II 13"	640 x 480	66,68	35
MAC 16"	832 x 624	74,55	49,725
MAC 19"	1024 x 768	75	60,24
MAC	1152 x 870	75,06	68,68
MAC G4	640 x 480	60	31,35
i MAC DV	1024 x 768	75	60
i MAC DV	1152 x 870	75	68,49
(*) i MAC DV	1280 x 960	75	75



❖ (*) Solo per PD323

Notifiche per i Regolamenti e la Sicurezza

Questa appendice elenca le avvertenze generali sul proiettore Acer.

Avvertenza relativa alle norme FCC

Quest'apparecchiatura è stata collaudata e dichiarata conforme ai limiti imposti per i dispositivi digitali di Classe B, ai sensi della Parte 15 delle norme FCC (Federal Communications Commission). Tali limiti sono diretti a garantire un'adeguata protezione da interferenze dannose in un'installazione residenziale. Quest'apparecchio genera, utilizza e può irradiare energia in radiofrequenza; pertanto, se non è installato ed utilizzato in conformità delle relative istruzioni, può provocare interferenze dannose alle comunicazioni radio.

Non esiste tuttavia alcuna garanzia che tali interferenze non si verifichino in una particolare situazione. Qualora la presente apparecchiatura provocasse interferenze dannose con segnali radiofonici o televisivi, derivanti dall'accensione o dallo spegnimento della stessa, si consiglia di cercare di rimediare all'inconveniente mediante una o più delle seguenti misure:

- Cambiare l'orientamento o spostare l'antenna ricevente.
- Aumentare la distanza tra il computer e l'apparecchio ricevente.
- Collegare il computer ad una presa appartenente ad un circuito diverso da quello cui è collegato l'apparecchio ricevente.
- Chiedere l'aiuto del rivenditore o di un tecnico radio/tv esperto.

Avvertenza: Cavi schermati

Tutti collegamenti ad altri computer devono avvenire tramite cavi schermati, in modo da mantenere la conformità alle norme FCC.

Attenzione

Cambiamenti o modifiche non espressamente approvati dal costruttore potrebbero invalidare il diritto dell'utente, concesso dalla Federal Communications Commission, ad utilizzare il presente computer.

Appendici

Condizioni per l'operazione

Questo paragrafo è conforme alla Parte 15 delle norme FCC. L'utilizzo del computer è soggetto alle due seguenti condizioni:

1. Quest'apparecchio non deve provocare interferenze dannose, e
2. Quest'apparecchio deve accettare le eventuali interferenze subite, comprese quelle interferenze che possono causare un funzionamento non desiderato.

Notice: Canadian users

This Class B digital apparatus complies with Canadian ICES-003.

Remarque à l'intention des utilisateurs canadiens

Cet appareil numérique de la classe B est conforme à la norme NMB-003 du Canada.

Dichiarazione di Conformità per i paesi della Comunità Europea

Con la presente Acer dichiara che questo Wireless Gateway serie è conforme ai requisiti essenziali ed alle altre disposizioni pertinenti stabilite dalla direttiva 1999/5/ CE. (Per favore controlla il sito [http:// global.acer.com](http://global.acer.com).)

Соответствует сертификатам, обязательным в РФ



ME61

Importanti istruzioni per la sicurezza

Leggere con attenzione queste istruzioni. Conservarle per consultazioni future.

1. Rispettare tutte le avvertenze ed istruzioni contrassegnate sul prodotto.
2. Prima di pulire il computer, scollegarlo dalla presa della corrente. Non usare detergenti liquidi o spray. Per la pulizia, servirsi di un panno umido.
3. Non usare questo prodotto in prossimità di acqua.
4. Non collocare questo prodotto su un carrello, mensola o tavolo instabile. Il prodotto potrebbe cadere, danneggiandosi gravemente.
5. Alimentare l'apparecchio esclusivamente con il tipo di tensione indicato sulla targhetta d'identificazione. Se non si è sicuri della tensione di rete disponibile, rivolgersi al proprio rivenditore o compagnia elettrica locale.
6. Non collocare oggetti d'alcun tipo sul cavo d'alimentazione. Evitare l'uso del prodotto in luoghi ove persone potrebbero camminare sul cavo d'alimentazione.
7. Non spingere mai oggetti di alcun tipo all'interno del prodotto, attraverso le fessure di ventilazione, poiché potrebbero toccare parti sotto tensione o provocare cortocircuiti con il rischio di incendi o scosse elettriche. Non rovesciare mai liquidi di alcun tipo sul prodotto.
8. Non tentare di riparare da soli il prodotto, poiché l'apertura o rimozione di coperchi potrebbe scoprire parti sotto tensione, con gravi rischi per la propria incolumità. Affidare sempre le riparazioni a personale tecnico qualificato.
9. Scollegare l'apparecchio dalla presa di corrente ed affidare le riparazioni a personale tecnico qualificato nelle seguenti condizioni:
 - a. Quando il cavo o la spina d'alimentazione sono danneggiati o logori.
 - b. Se del liquido è stato rovesciato sul prodotto.
 - c. Se il prodotto è stato esposto alla pioggia o all'acqua.
 - d. Se il prodotto non funziona correttamente, nonostante siano state rispettate le istruzioni. Intervenire unicamente sui comandi contemplati nelle istruzioni operative, poiché la regolazione impropria di altri comandi potrebbe causare danni e spesso richiede l'intervento approfondito di un tecnico qualificato per riportare il prodotto alle normali condizioni operative.
 - e. Se si è fatto cadere il prodotto o la custodia è stata danneggiata. Se il prodotto rivela un evidente calo di prestazioni, suggerendo la necessità di assistenza tecnica.
10. Per evitare rischi di scosse elettriche impreviste, usate solo l'adattatore AC quando la presa a muro è collegata a terra in modo corretto.