

Podręcznik

Projektora Acer serii PD323/PD311

Instrukcje dotyczące usuwania

Po zużyciu nie należy wyrzucać tego urządzenia elektronicznego do śmieci. W celu zminimalizowania zanieczyszczeń i możliwie największej ochrony środowiska naturalnego, urządzenie to należy poddać przetworzeniu.



USA

Dla produktów elektronicznych zawierających monitor LCD/CRT lub wyświetlacz albo wysokoprężną lampę rtęciową:













Lampa(y) wewnątrz produktu zawiera rtęć i musi być przetworzona lub usunięta w sposób zgodny z prawem lokalnym, stanowym lub federalnym. W celu uzyskania dalszych informacji należy skontaktować się z Electronic Industries Alliance (Stowarzyszenie producentów branży elektronicznej) pod adresem www.eiae.org. Informacje dotyczące usuwania lamp, można uzyskać pod adresem www.lamprecycle.org.

Spis treści.....	1
O użytkowaniu.....	2
Środki ostrożności.....	2
Wstęp.....	4
Właściwości produktu.....	4
Zawartość opakowania.....	5
Opis produktu.....	6
Zespół główny.....	6
Zespół główny.....	7
Pilot zdalnego.....	8
Pilot zdalnego sterowania ze wskaźnikiem laserowym.....	9
Instalacja.....	10
Podłączanie projektora.....	10
Włączanie/wyłączanie projektora.....	11
Włączanie projektora.....	11
Wyłączanie projektora.....	12
Wskaźnik ostrzeżeń.....	12
Regulacja wyświetlanego obrazu.....	13
Regulacja wysokości obrazu projektora.....	13
Regulacja ustawień Powiększenia/Ostrości.....	14
Regulowanie rozmiaru wyświetlanego obrazu.....	14
Elementy sterowania.....	15
Panel sterowania i pilot zdalnego sterowania.....	15
Menu ekranowe OSD.....	19
Korzystanie z menu ekranowego.....	19
Color (Kolor) (tryb Computer/Video).....	20
Image (Obraz) (tryb Computer/Video).....	22
Management (Zarządzanie) (tryb Computer/Video).....	24
Audio (tryb Computer/Video).....	31
Timer (Zarządzanie) (tryb Computer/Video).....	32
Language (Język) (tryb Computer/Video).....	33
Dodatki.....	34
Rozwiązywanie problemów.....	34
Wymiana lampy.....	37
Specyfikacje.....	39
Tryby zgodności.....	40
Przepisy i uwagi dotyczące bezpieczeństwa.....	41

Środki ostrożności

Aby maksymalnie wydłużyć czas eksploatacji urządzenia, należy stosować się do wszystkich ostrzeżeń, środków ostrożności i zasad konserwacji, zalecanych w tej instrukcji obsługi.

-  **Ostrzeżenie-** Nie należy zaglądać w obiektyw przy włączonej lampie. Silne światło może spowodować uszkodzenie oczu.
-  **Ostrzeżenie-** Wystawianie urządzenia na działanie deszczu lub wilgoci może spowodować pożar lub porażenie prądem.
-  **Ostrzeżenie-** Otwieranie lub demontowanie produktu może spowodować porażenie prądem.
-  **Ostrzeżenie-** Przy wymianie lampy należy odczekać na ostygnięcie urządzenia i zastosować się do wszystkich instrukcji wymiany lampy.
-  **Ostrzeżenie-** Produkt ten wykrywa stan zużycia lampy. Po wyświetleniu komunikatów ostrzegawczych, należy wymienić lampę.
-  **Ostrzeżenie-** Po wymianie modułu lampy (patrz strona 26), należy wyzerować funkcję “Lamp Hour Reset (Zerowanie godzin działania lampy)” poprzez menu ekranowe “Management (Zarządzanie)”.
-  **Ostrzeżenie-** Przed odłączeniem zasilania po uprzednim wyłączeniu projektora, należy upewnić się, że zakończony został cykl chłodzenia.
-  **Ostrzeżenie-** Należy najpierw włączać projektor, a następnie źródła sygnału.
-  **Ostrzeżenie-** Nie należy zakładać przykrywkę obiektywu podczas działania projektora.
-  **Ostrzeżenie-** Po osiągnięciu stanu zużycia, lampa wypala się, czemu może towarzyszyć się trzeszczący dźwięk. Jeżeli pojawią się takie objawy, projektor nie uruchomi się ponownie, dopóki nie zostanie wymieniony moduł lampy. Aby wymienić lampę, należy wykonać procedury wykazane w części “Wymiana lampy”.

O użytkowaniu

Należy:

- ❖ Wyłączyć produkt przed rozpoczęciem czyszczenia.
- ❖ Do czyszczenia obudowy urządzenia używać miękkiej, zwilżonej łagodnym detergentem ściereczki.
- ❖ Jeżeli produkt nie będzie długo używany, należy odłączyć wtykę zasilania z gniazda zasilania prądem zmiennym.

Nie należy:

- ❖ Blokować szczelin i wylotów wentylacyjnych urządzenia.
- ❖ Używać do czyszczenia urządzenia środków czyszczących o właściwościach ściernych, wosków lub rozpuszczalników.
- ❖ Używać urządzenia w następujących warunkach:
 - Ekstremalna temperatura i wilgotność otoczenia.
 - Obszary w których możliwe jest nadmierne zakurzenie i za brudzenie.
 - W pobliżu jakichkolwiek urządzeń generujących silne pole magnetyczne.
 - Przy bezpośrednim oddziaływaniu światła słonecznego.

Właściwości produktu

Produkt ten to projektor XGA(PD323)/SVGA(PD311) single chip 0,55" DLP®. Wśród wyróżniających go właściwości można wymienić:

- ◆ True XGA, 1024 x 768 adresowalnych pikseli(PD323)
True SVGA, 800 x 600 adresowalnych pikseli(PD311)
- ◆ Technologia Single chip DLP®
- ◆ Zgodność z sygnałami NTSC3.58/NTSC4.43/PAL/SECAM oraz HDTVe (480i/p, 576i/p, 720p, 1080i)
- ◆ Przyjazny dla użytkownika, o dużych możliwościach, zestaw programów Acer Empowering, zawierający: Acer eView Management, Acer eTimer Management oraz Acer eOpening Management.
- ◆ Wyposażony w komplect funkcji pilot zdalnego sterowania ze wskaźnikiem laserowym
- ◆ Zaawansowana cyfrowa korekcja keystone i wysokiej jakości, pełnoekranowe przeskalowywanie obrazu
- ◆ Łatwy w obsłudze panel sterowania
- ◆ Kompresja SXGA+, SXGA oraz dopasowywanie wymiarów VGA, SVGA
- ◆ Zgodność z systemem Mac

Zawartość opakowania

Projektor ten jest dostarczany ze wszystkimi pokazanymi poniżej elementami. Należy upewnić się, że projektor jest kompletny. Jeżeli brakuje któregoś z pokazanych elementów, należy natychmiast skontaktować się z dostawcą.



Projektor



Przewód zasilający 1,8m



Kabel VGA 1,8m

Kabel Composite Video
2,0m

Kabel USB 1,8m



Torba do przenoszenia

Pilot zdalnego
sterowania ze
wskaźnikiem laser-owym

2 baterie

Karta szybkiego
uruc-hmieniaPłyta CD z instrukcją
obsługi

Opis produktu

Zespół główny



❖ Dwa odbiorniki pilota zdalnego sterowania na panelu przednim i na pokrywie górnej.

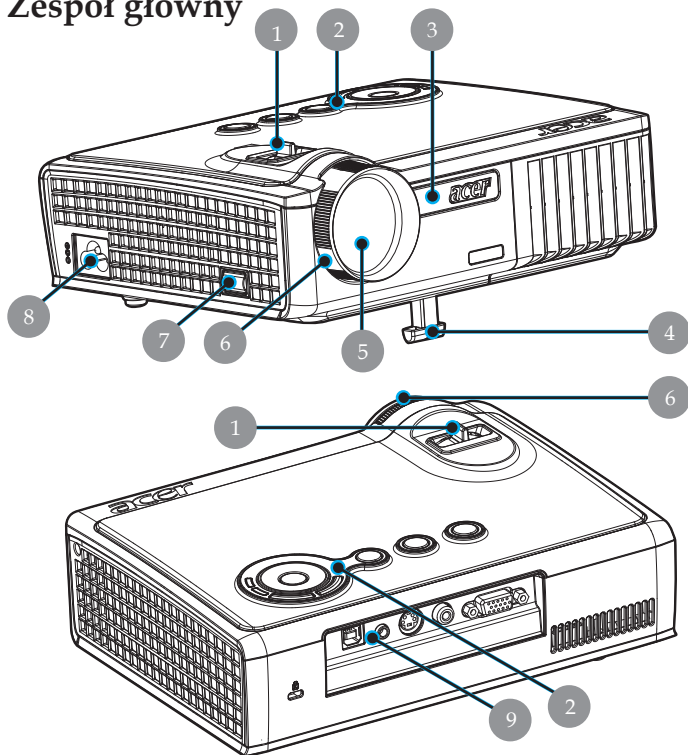

1. Pierścień regulacji powiększenia
2. Panel sterowania
3. Odbiornik sygnału pilota zdalnego sterowania
4. Stopka podnośnika
5. Obiektyw powiększenia
6. Pierścień regulacji ostrości
7. Przycisk podnoszenia
8. Gniazdo zasilania
9. Porty połączeń

Panel sterowania

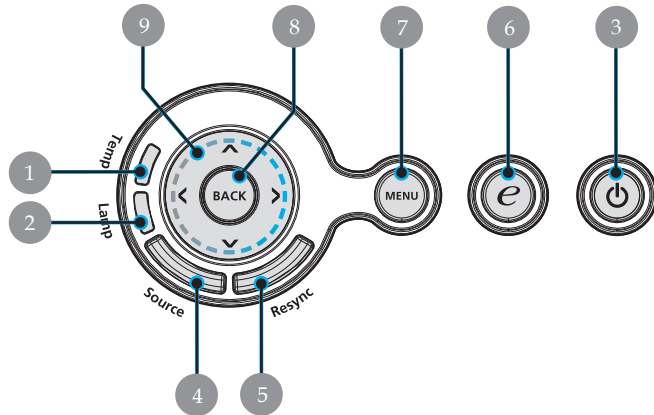

1. Wskaźnik LED temperatury
2. Wskaźnik LED lampy
3. Zasilanie i wskaźnik LED (Dioda LED zasilania)
4. Źródło
5. Resynchronizacja
6. Przycisk wykonawczy
7. Menu
8. Cofnij
9. Cztery kierunkowe przyciski wyboru

Pilot zdalnego

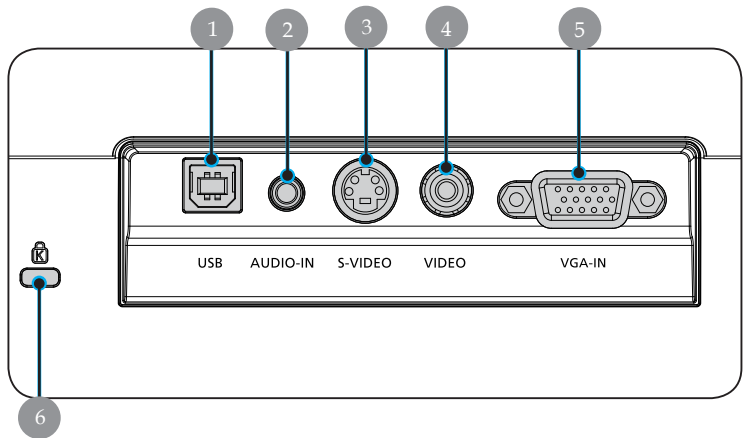

1. Złącze USB
2. Złącze wejścia audio
3. Złącze wejścia S-Video
4. Złącze wejścia Composite Video
5. Złącze wejścia VGA (analogowy sygnał komputera)
6. Port blokady Kensington™

Pilot zdalnego sterowania ze wskaźnikiem laserowym

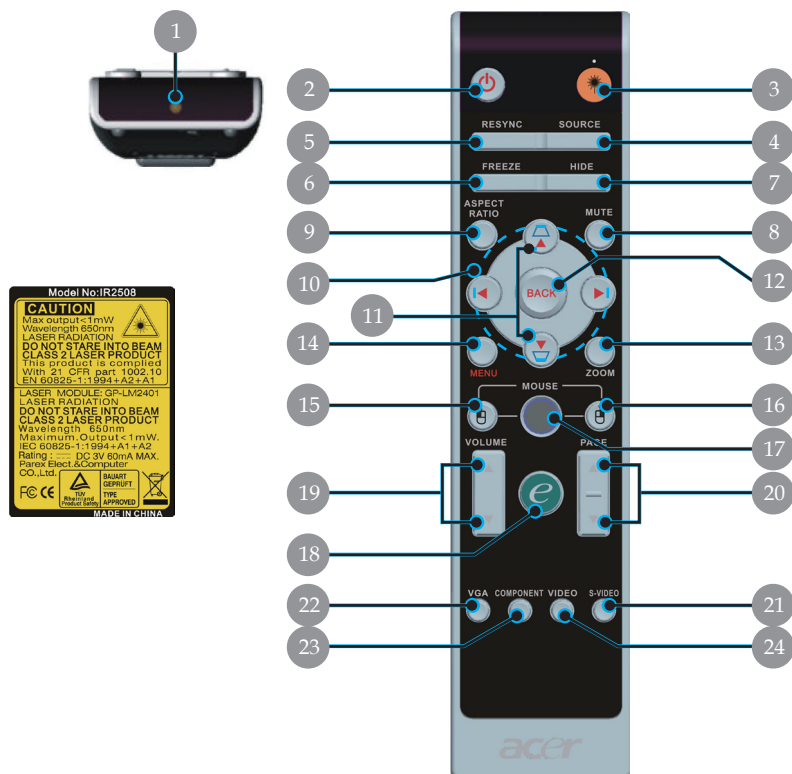

- | | |
|--|---|
| 1. Wskaźnik laserowy | 14. Menu |
| 2. Zasilanie | 15. Kliknięcie lewym przyciskiem myszy |
| 3. Przycisk wskaźnika laserowego | 16. Kliknięcie prawym przyciskiem myszy |
| 4. Źródło | 17. Mysz |
| 5. Resynchronizacja | 18. Przycisk wykonawczy |
| 6. Unieruchamianie | 19. Głośność +/- |
| 7. Ukryj | 20. Strona w górę/Strona w dół |
| 8. Wyciszenie | 21. S-Video |
| 9. Współczynnik kształtu | 22. VGA |
| 10. Cztery kierunkowe przyciski wyboru | 23. Component Video |
| 11. Keystone | 24. Composite Video |
| 12. Cofnij | |
| 13. Zoom cyfrowy | |

Podłączanie projektora

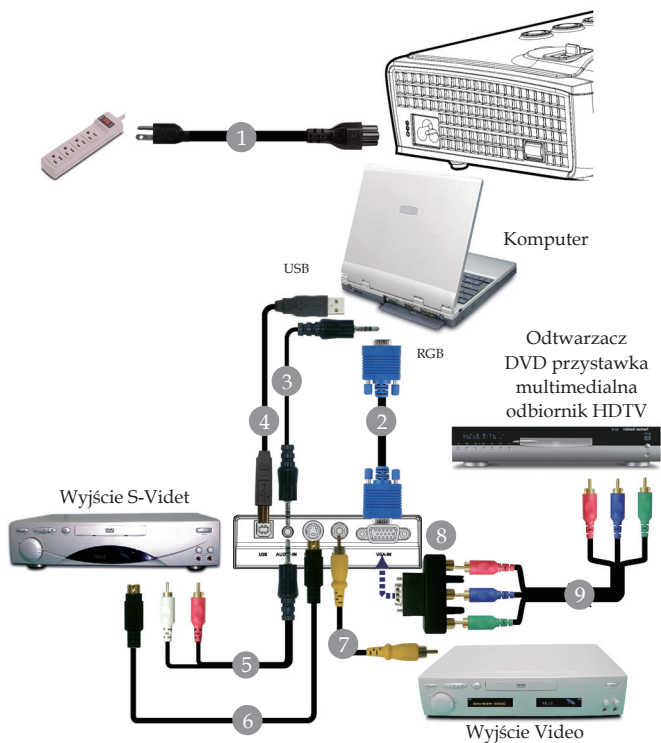

- 1..... Przewód zasilający
- 2..... Kabel VGA
- 3..... Gniazdo kabla audio/Gniazdo (element opcjonalny)
- 4..... Kabel USB
- 5..... Gniazdo kabla audio/RCA (element opcjonalny)
- 6..... Kabel S-Video (element opcjonalny)
- 7..... Kabel Composite Video
- 8..... Adapter VGA do Component/HDTV (element opcjonalny)
- 9..... 3 Kabel Component RCA (element opcjonalny)

❖ Aby zapewnić prawidłowe działanie projektora z komputerem, należy upewnić się, że taktowanie trybu wyświetlania jest zgodne z projektorem. Odnośne informacje znajdują się w części "Tryby zgodności" na stronie 40.

Włączanie/wyłączanie projektora

Włączanie projektora

1. Zdejmij przykrywkę obiektywu. ❶
 2. Upewnij się, że prawidłowo podłączone są przewód zasilający i kabel sygnałowy. Dioda LED zasilania będzie migać zielonym **czerwonym**.
 3. Włącz lampę naciskając przycisk " Zasilanie" pilota zdalnego sterowania. ❷ And the Power LED will turn **niebieskim**.
 4. Włącz źródło sygnału (komputer, notebook, odtwarzacz video, itp.). Projektor automatycznie wykryje źródło sygnału.
- ❖ Jeśli na ekranie wyświetlane są ikony "Lock (Blokada)" oraz "Source (Źródło)", oznacza to, że ten typ źródła jest zablokowany w projektorze oraz, że nie znaleziono takiego typu sygnału wejścia.
 - ❖ Jeżeli na ekranie pokaże się "No signal ", należy sprawdzić, czy prawidłowo podłączone są kable sygnałowe.
 - ❖ Jeżeli w tym samym czasie podłączanych jest wiele źródeł, aby przetączyć się pomiędzy sygnałami, należy użyć przycisku "Źródło" na pilocie zdalnego sterowania lub na panelu sterowania.



❖ Należy otworzyć przykrywkę obiektywu, a następnie włączyć projektor.

❖ Należy najpierw włączyć projektor, a następnie źródła sygnału.

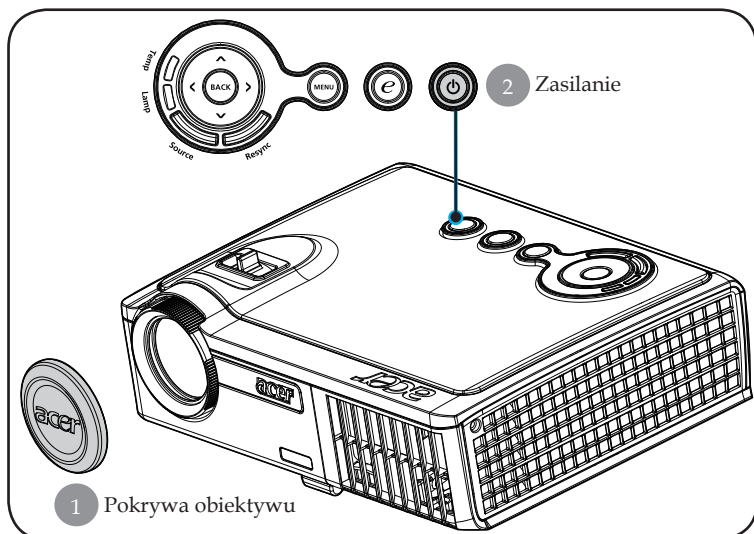

Wyłączanie projektora

1. Naciśnij przycisk "Zasilanie", aby wyłączyć lampę projektora, na ekranie projektora pojawi się komunikat "Please press power button again to complete the shutdown process. Warning: DO NOT unplug while the projector fan is still running (Ponownie naciśnij przycisk zasilania, w celu dokończenia procesu zamykania. Ostrzeżenie: NIE WOLNO odłączać zasilania przy pracującym wentylatorze projektora)". Naciśnij ponownie przycisk "Zasilanie", aby potwierdzić zamknięcie, w przeciwnym przypadku komunikat zniknie po upływie 5 sekund.
2. Wentylatory chłodzące będą kontynuowały działanie przez około 30 sekund w celu wykonania cyklu chłodzenia, a dioda LED zasilania zacznie szybko **migać światłem czerwonym**. Gdy dioda LED zacznie migać wolno, oznacza to, że projektor przeszedł do trybu oczekiwania. Aby ponownie włączyć projektor, należy poczekać na dokończenie cyklu chłodzenia i przejście do trybu oczekiwania. Gdy projektor znajduje się w trybie oczekiwania, do wznowienia jego pracy wystarczy naciśnięcie przycisku "Zasilanie".
3. Odłącz przewód zasilający od gniazdka elektrycznego i projektora.
4. Nie należy włączać projektora natychmiast po zakończeniu procedury wyłączania.
5. Zamknij pokrywkę obiektywu w celu zabezpieczenia przed kurzem.

Wskaźnik ostrzeżeń

- ❖ Przy pomarańczowym świetle wskaźnika "**LAMP**", nastąpi automatyczne zakończenie działania projektora. Należy skontaktować się z lokalnym dostawcą lub centrum serwisowym.
- ❖ Pomarańczowe, stałe światło wskaźnika "**TEMPERATURA**" trwające około **20** sekund, oznacza przegrzanie projektora. Na ekranie pojawi się komunikat "Projector Overheated. Lamp will automatically turn off soon (Projektor przegrzany. Lampa zostanie wkrótce automatycznie wyłączona)". Projektor automatycznie zakończy swoje działanie.
W normalnych warunkach, projektor po schłodzeniu można włączyć ponownie. Jeżeli problem utrzymuje się, należy skontaktować się z lokalnym dostawcą lub naszym centrum serwisowym.
- ❖ Pomarańczowe, migające światło wskaźnika "**TEMPERATURA**" trwające około **30** sekund, oznacza, że na wyświetlaczu zostanie wyświetlony komunikat "Fan fail. Lamp will automatically turn off soon (Awaria wentylatora. Wkrótce nastąpi automatyczne wyłączenie lampy)". Należy skontaktować się z lokalnym dostawcą lub centrum serwisowym.

Regulacja wyświetlanego obrazu

Regulacja wysokości obrazu projektor

Projektor jest wyposażony w stopkę podnoszącą, w celu regulowania wysokości.

Aby podnieść obraz:

1. Naciśnij przycisk podnoszenia ❶.
2. Podnieś obraz do wymaganego kąta wysokości ❷, następnie zwolnij przycisk, w celu zablokowania położenia stopki podnośnika.
3. Użyj śruby nóżki ❸ do dokładnej regulacji kąta wyświetlania.

Aby opuścić obraz:

1. Naciśnij przycisk podnoszenia.
2. Obniż projektor, a następnie zwolnij przycisk, w celu zablokowania stopy podnoszącej.
3. Użyj śruby nóżki ❸ do dokładnej regulacji kąta wyświetlania.

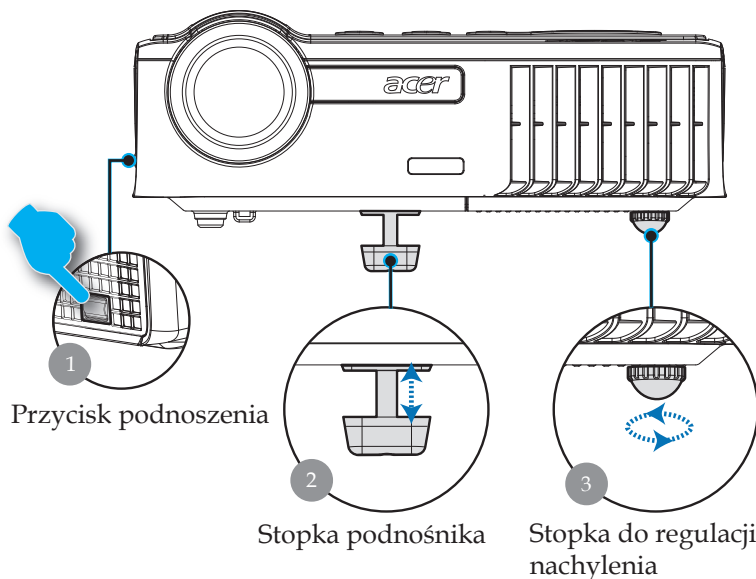

Regulacja ustawień Powiększenia/Ostrości

Powiększenie lub zmniejszenie obrazu można wyregulować pierścieniem regulacji powiększenia. Aby wyregulować ostrość obrazu, należy obracać pierścień regulacji ostrości, aż do uzyskania czystego obrazu. Projektor ogniskuje się dla odległości od 3,94 do 39,37 stóp (1,2 do 12,0 metrów).

Pierścień regulacji powiększenia

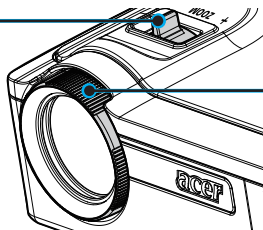

Pierścień regulacji ostrości

Regulowanie rozmiaru wyświetlanego obrazu

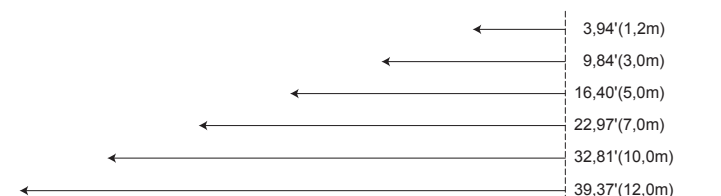
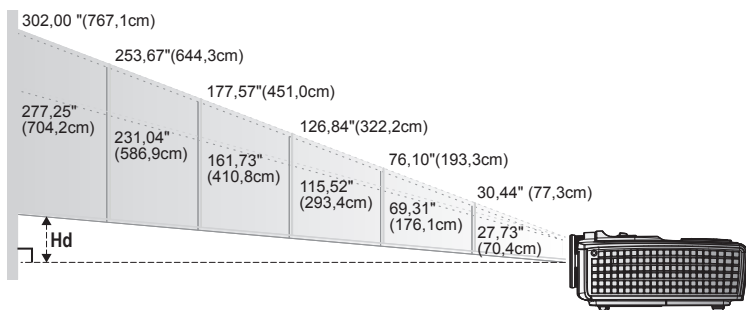

Ekran (Przekątna)	Max.	30,44" (77,3cm)	76,10" (193,3cm)	126,84" (322,2cm)	177,57" (451,0cm)	253,67" (644,3cm)	302,00" (767,1cm)
	Min.	27,73" (70,4cm)	69,31" (176,1cm)	115,52" (293,4cm)	161,73" (410,8cm)	231,04" (586,9cm)	277,25" (704,2cm)
Rozmiar ekranu	Max. (SxW)	24,35" x 18,26" 61,8 x 46,4cm	60,88" x 45,66" 154,6 x 116,0cm	101,47" x 76,10" 257,8 x 193,3cm	142,06" x 106,54" 360,8 x 270,6cm	202,94" x 152,20" 515,4 x 386,6cm	241,60" x 181,20" 613,7 x 460,3cm
	Min. (SxW)	22,18" x 16,64" 56,3 x 42,2cm	55,45" x 41,59" 140,9 x 105,7cm	92,42" x 69,31" 234,7 x 176,0cm	129,38" x 97,04" 328,6 x 246,5cm	184,83" x 138,62" 469,5 x 352,1cm	221,80" x 166,35" 563,4 x 422,5cm
HD	Max.	2,74" (7,0cm)	6,85" (17,4cm)	11,42" (29,0cm)	15,98" (40,6cm)	22,83" (58,0cm)	27,18" (69,0cm)
	Min.	2,50" (6,9cm)	6,24" (15,9cm)	10,40" (26,4cm)	14,56" (37,0cm)	20,79" (52,8cm)	24,95" (63,4cm)
Odstęłość		3,94' (1,2m)	9,84' (3,0m)	16,40' (5,0m)	22,97' (7,0m)	32,81' (10,0m)	39,37' (12,0m)

❖ Przedstawiony wykres służy wyłącznie celom porównawczym.

Elementy sterowania

Panel sterowania i pilot zdalnego sterowania

Istnieją dwa sposoby sterowania funkcjami: Użycie pilota zdalnego sterowania i Panela sterowania.

Panel sterowania

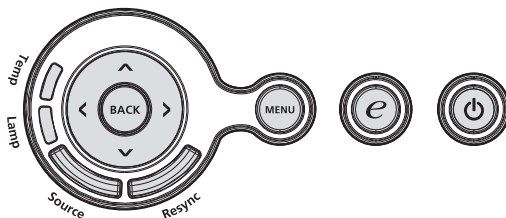

Użycie Panela sterowania

Zasilanie

- ▶ Informacje na ten temat znajdują się w części "Włączanie/ wyłączenie projektora" na stronach 11-12.

Resync (Resynchronizacja)

- ▶ Automatycznie synchronizuje projektor ze źródłem wejścia.

Menu

- ▶ Naciśnij "Menu", aby uruchomić menu OSD (on screen display [menu ekranowe]). Aby opuścić OSD, naciśnij ponownie "Menu".
- ▶ Potwierdza wybór elementów.

Source (Źródło)

- ▶ Naciśnij "Źródło", aby wybrać źródła RGB, Componentp, Component-i, S-Video, Composite Video i HDTV.

Cztery kierunkowe przyciski wyboru

- ▶ Użyj (▲) (▼) (◀) (▶) do wyboru elementów lub wykonania regulacji wybranego elementu.

Przycisk wykonawczy (e)

Przycisk Acer Empowering Key udostępnia trzy unikalne funkcje Acer, odpowiednio "Acer eView Management", "Acer eTimer Management" oraz "Acer eOpening Management". Naciśnij przycisk "e" przez dłużej niż jedną sekundę, aby uruchomić na ekranie menu główne w celu modyfikacji jego funkcji.

Back (Cofnij)

- ▶ Powrót do poprzedniej czynności wykonywanej w menu OSD.

Elementy sterowania

Pilot zdalnego sterowania



Użycie pilota zdalnego sterowania

Zasilanie

- ▶ Informacje na ten temat znajdują się w części "Włączanie/ wyłączenie projektora" na stronach 11-12

Przycisk wskaźnika laserowego

- ▶ Wyceluj pilotem w ekran wyświetlania, naciśnij i przytrzymaj ten przycisk, w celu uaktywnienia wskaźnika laserowego.

Resync (Resynchronizacja)

- ▶ Automatycznie synchronizuje projektor ze źródłem wejścia.

Source (Źródło)

- ▶ Naciśnij "Źródło", aby wybrać źródła RGB, Compo nent- p, Component-i, S-Video, Composite Video i HDTV.

Freeze (Unieruchamianie)

- ▶ Naciśnij "Unieruchamianie", aby zatrzymać wyświetlany obraz.

Hide (Ukryj)

- ▶ Wyłącza chwilowo video. Naciśnij "Ukryj", aby ukryć obraz, naciśnij ponownie aby przywrócić wyświetlanie obrazu.

Aspect Ratio (Współczynnik kształtu)

- ▶ Funkcja ta służy do wyboru wymaganego współczynnika kształtu (Auto/4:3/16:9)

Mute (Wyciszenie)

- ▶ Ten przycisk powoduje wyłączenie głośności dźwięku.

Cztery kierunkowe przyciski wyboru

- ▶ Użyj     do wyboru elementów lub wykonania regulacji wybranych elementów w menu OSD.

Keystone

- ▶ Reguluje zniekształcenia obrazu spowodowane nachyleniem projektora (± 16 stopni).

Menu

- ▶ Naciśnij "Menu", aby wywołać menu ekranowe (OSD). Aby zakończyć wyświetlanie menu OSD, ponownie naciśnij "Menu".

Zoom

- ▶ Cyfrowe powiększenie/zmniejszenie.

Back (Cofnij)

- ▶ Powrót do poprzedniej czynności wykonywanej w menu OSD.

Elementy sterowania

Mysz / Kliknięcie prawym przyciskiem myszy / Kliknięcie lewym przyciskiem myszy

- ▶ Funkcje te są takie same jak funkcje myszy komputera PC lub Mac. Funkcje te są dostępne wyłącznie po podłączeniu do komputera kablem USB.



Przycisk wykonawczy

Przycisk Acer Empowering Key udostępnia trzy unikalne funkcje Acer, odpowiednio "Acer eView Management", "Acer eTimer Management" oraz "Acer eOpening Management". Naciśnij przycisk „e” przez dłużej niż jedną sekundę, aby uruchomić naekranie menu główne w celu modyfikacji jego funkcji.

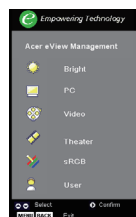

Acer eView Management

- ▶ Naciśnij "e" w celu uruchomienia podmenu "Acer eView Management".

"Acer eView Management" służy do wyboru trybu wyświetlania. Dalsze informacje znajdują się w części Menu ekranowe OSD.

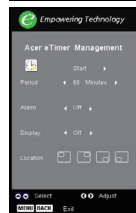

Acer eTimer Management

- ▶ Naciśnij "e" w celu uruchomienia podmenu "Acer eTimer Management".

"Acer eTimer Management" udostępnia funkcję przypomnienia do sterowania czasem prezentacji. Dalsze informacje znajdują się w części Menu ekranowe OSD.

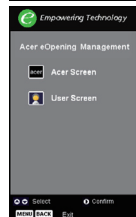

Acer eOpening Management

- ▶ Naciśnij "e" w celu uruchomienia podmenu "Acer eOpening Management".

"Acer eOpening Management" umożliwia użytkownikom zmianę ekranu startowego, poprzez użycie osobistego obrazu. Szczegółowe informacje znajdują się w części Menu ekranowe OSD.

Volume (Głośność)

- ▶ Zwiększenie/zmniejszenie głośności.

Page Up (Strona w górę) (Tylko w trybie komputera)

- ▶ Przycisk ten służy do przechodzenia o stronę w górę. Funkcja ta jest dostępna jedynie wtedy, gdy projektor jest podłączony do komputera kablem USB.

Page Down (Strona w dół) (Tylko w trybie komputera)

- ▶ Przycisk ten służy do przechodzenia o stronę w dół. Funkcja ta jest dostępna jedynie wtedy, gdy projektor jest podłączony do komputera kablem USB.

Elementy sterowania

VGA

- ▶ Naciśnij "VGA" w celu zmiany źródła na złącze wejścia VGA. Złącze to obsługuje takie sygnały jak analogowy RGB, YPbPr (480p/576p/720p/1080i), YCbCr (480i/576i) oraz RGBsync.

Component Video

- ▶ Naciśnij "Component" w celu zmiany źródła na Composite Video. To źródło obsługuje YPbPr (480p/576p/720p/1080i) oraz YCbCr (480i/576i).

Composite Video

- ▶ Naciśnij "Video" w celu zmiany źródła na Composite Video.

S-Video

- ▶ Naciśnij "S-Video" w celu zmiany źródła na S-Video.

Elementy sterowania

Menu ekranowe OSD

Projektor posiada wielojęzyczne menu On Screen Display (Menu ekranowe), umożliwiające wykonywanie regulacji obrazu i zmianę różnorodnych ustawień. Projektor automatycznie wykrywa źródło sygnału.

Korzystanie z menu ekranowego

1. Aby otworzyć menu OSD, naciśnij "Menu" na pilocie zdalnego sterowania lub na panelu sterowania.
2. Przy wyświetlonym OSD, użyj przycisków \blacktriangle \blacktriangledown , w celu wybrania dowolnego elementu menu głównego. Po wybraniu wymaganego elementu menu głównego, naciśnij \blacktriangleright , aby wejść do podmenu w celu ustawienia funkcji.
3. Przyciskami \blacktriangle \blacktriangledown wybierz wymagany element i wykonaj regulację przyciskami \blacktriangleleft \blacktriangleright .
4. Wybierz w podmenu następny element do wykonania regulacji, zgodnie z opisem powyżej.
5. Naciśnij "Cofnij" na pilocie zdalnego sterowania lub w panelu sterowania, co spowoduje powrót ekranu do menu głównego.
6. Aby opuścić OSD, ponownie naciśnij "Menu" na pilocie zdalnego sterowania lub w panelu sterowania. Menu OSD zostanie zamknięte, a projektor automatycznie zapisze nowe ustawienia.

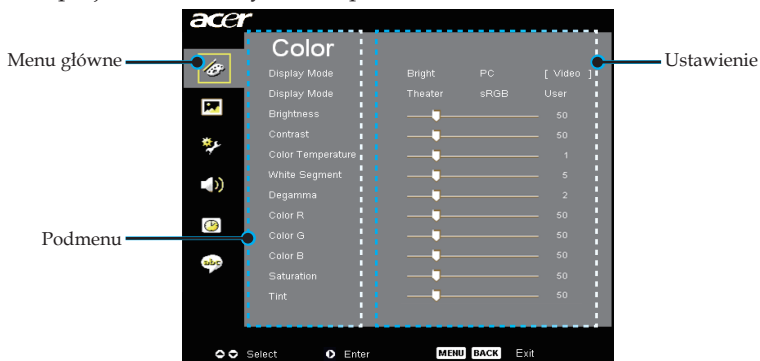

Elementy sterowania

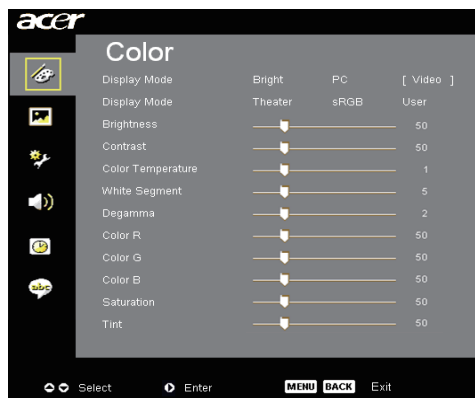

Color (Kolor) (tryb Computer/ Video)

Display Mode (Tryb wyświetlania)

Dostępnych jest wiele ustawień wstępnych zoptymalizowanych dla różnych typów obrazów.

- ▶ Bright (Jasny) : Do optymalizacji jasności.
- ▶ PC : Obrazy z komputera lub notebooka.
- ▶ Video : Domowa projekcja filmów.
- ▶ Theater (Theatre) : Kolory standardowe.
- ▶ sRGB : Do optymalizacji kolorów true-color.
- ▶ User (Użytkownik) : Zapamiętuje ustawienia użytkownika.

Brightness (Jasność)

Regulacja jasności obrazu.

- ▶ Naciśnij ◀ aby przyciemnić obraz.
- ▶ Naciśnij ▶ aby rozjaśnić obraz.

Contrast (Kontrast)

Kontrast reguluje stopień różnicy pomiędzy najjaśniejszymi i najciemniejszymi częściami obrazu. regulacja kontrastu zmienia ilość czerni i bieli obrazu.

- ▶ Naciśnij ◀ aby zmniejszyć kontrast.
- ▶ Naciśnij ▶ aby zwiększyć kontrast.

Color Temperature (Temp. barwowa)

Reguluje temperaturę barwową. Przy wyższej temperaturze wyświetlany na ekranie obraz wygląda chłodniej, a przy niższej temperaturze cieplej.

Elementy sterowania

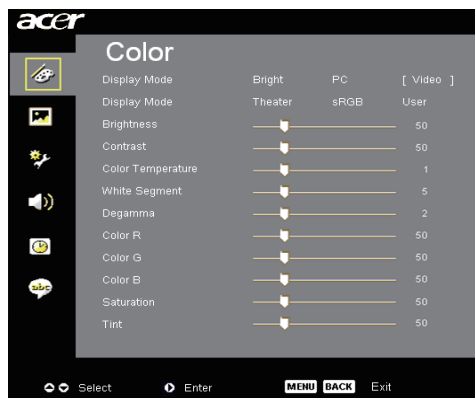

Color (Kolor) (tryb Computer/ Video)

White Segment (Segment bieli)

Regulacja segmentu bieli służy do ustawiania wartości szczytowej bieli chipu DMD. 0 odpowiada minimalnej wartości szczytowej, a 10 wartości maksymalnej. Jeżeli wymagany jest mocniejszy obraz, należy ustawić wartości zbliżone do wartości maksymalnej. Dla uzyskania łagodnego i bardziej naturalnego obrazu, należy ustawić wartości zbliżone do wartości minimalnej.

Degamma

Efekty ciemnego otoczenia. Przy wyższej wartości gamma, następuje rozjaśnienie ciemnego otoczenia.

Color R (czerwonego)

Dopasowanie koloru czerwonego.

Color G (zielonego)

Dopasowanie koloru zielonego.

Color B (niebieskiego)

Dopasowanie koloru niebieskiego.

Saturation (Saturacja)

Reguluje kolory obrazu video od koloru czarno-białego do pełnej.

- ▶ Naciśnij ◀ aby zmniejszyć ilość kolorów obrazu.
- ▶ Naciśnij ▶ aby zwiększyć ilość kolorów obrazu.

Tint (Odcień)

Reguluje zrównoważenie kolorów czerwonego i zielonego.

- ▶ Naciśnij ◀ aby zwiększyć ilość koloru zielonego obrazu.
- ▶ Naciśnij ▶ aby zwiększyć ilość koloru czerwonego obrazu.



❖ Funkcje "Saturation (Saturacja)" oraz "Tint (Odcień)" nie są obsługiwane w trybie komputera lub w trybie DVI.

Elementy sterowania

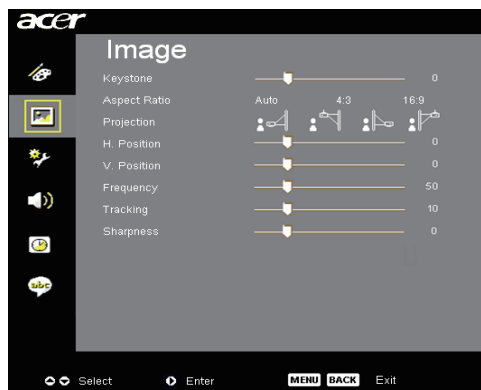

Image (Obraz) (tryb Computer/ Video)

Keystone





- ▶ Reguluje zniekształcenie obrazu spowodowane nachyleniem projektora. (± 16 stopni)

Aspect Ratio (Współczynnika proporcji)

Użyj tej funkcji w celu wybrania wymaganego współczynnika proporcji obrazu.

- ▶ Auto (Automatyczny) : Utrzymuje oryginalne proporcje szerokośćwysokość obrazu i maksymalizuje obraz, w celu dopasowania do naturalnych pikseli poziomych i pionowych.
- ▶ 16:9 : Źródło wejścia zostanie przeskalowane w celu dopasowania do szerokości ekranu i zmniejszona zostanie wysokość w celu wyświetlania obrazu o współczynniku kształtu 16:9.
- ▶ 4:3 : Źródło wejścia zostanie przeskalowane w celu dopasowania do ekranu projekcji i zastosowany zostanie współczynnik kształtu 4:3.

Projection (Projekcja)

- ▶  **Pozycja frontowa**
Domyślne ustawienie fabryczne.
- ▶  **Pozycja frontowa sufitowa**
Po wybraniu tej funkcji, projektor przekręca obraz górą w dół, umożliwiając projekcję przy montażu sufitowym.
- ▶  **Pozycja tylna**
Po wybraniu tej funkcji, projektor odwraca obraz, umożliwiając projekcję obrazu z tyłu półprzezroczystego ekranu.
- ▶  **Pozycja tylna sufitowa**
Po wybraniu tej funkcji, projektor jednocześnie odwraca

Elementy sterowania

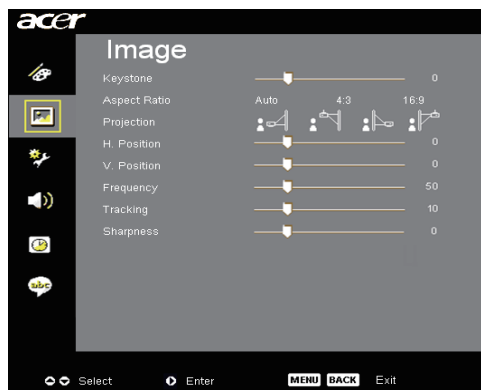

Image (Obraz) (tryb Computer/ Video)



❖ Funkcje "H. Position (Pozycja pozioma)", "V. Position (Pozycja pionowa)", "Frequency (Częstotliwość)" oraz "Tracking (Śledzenie)" nie są obsługiwane w trybie DVI oraz Video.

i przekręca obraz górną w dół. Umożliwia to projekcję obrazu z tyłu półprzezroczystego ekranu przy montażu sufitowym.

H. Position (Pozycja pozioma)

- ▶ Naciśnij ◀ aby przesunąć obraz w lewo.
- ▶ Naciśnij ▶ aby przesunąć obraz w prawo.

V. Position (Pozycja w pionie)

- ▶ Naciśnij ◀ aby przesunąć obraz w dół.
- ▶ Naciśnij ▶ aby przesunąć obraz w górę.

Frequency (Częstotliwość)

"Frequency (Częstotliwość)" zmienia częstotliwość wyświetlania danych w celu dopasowania częstotliwości karty graficznej. Po pojawieniu się pionowego, migającego paska, regulację umożliwia ta funkcja.



❖ Funkcja "Sharpness (Ostrość)" nie jest obsługiwana w trybie DVI i Computer (Komputer).

Tracking (Śledzenie)

"Tracking (Śledzenie)" synchronizuje taktowanie sygnału wyświetlacza z kartą graficzną. Jeżeli wyświetlany obraz będzie niestabilny lub migający, należy użyć tej funkcji do wykonania korekcji.

Sharpness (Ostrość)

Regulacja ostrości obrazu.

- ▶ Naciśnij ◀ w celu zmniejszenia ostrości.
- ▶ Naciśnij ▶ w celu zwiększenia ostrości.

Elementy sterowania

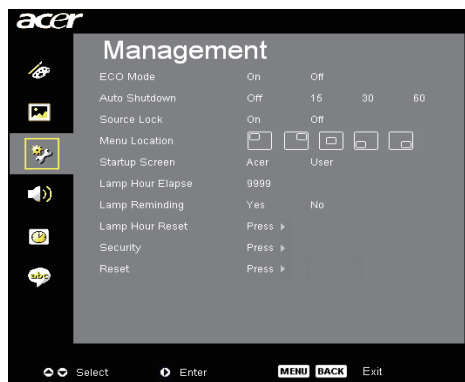

Management (Zarządzanie) (tryb Computer/ Video)

ECO Mode (Tryb ECO)

Wybierz “On (Włączony)”, aby przyciemnić lampę projektora w celu mniejszego zużycia energii, wydłużenia żywotności lampy i redukcji zakłóceń.

Auto Shutdown (Automatyczne zamknięcie) (minuty)

Projektor wykona automatyczne zakończenie działania, przy braku sygnału wejścia po ustawieniu czasu.

Source Lock (Blokada źródła)

Przy wyłączonej blokadzie źródła, po utraceniu bieżącego sygnału wejścia, projektor wyszuka inne sygnały. Przy włączonej blokadzie źródła, przed naciśnięciem przycisku “Źródło” na pilocie zdalnego sterowania w celu użycia następnego kanału, zostanie zastosowana funkcja “Blokada” dla bieżącego kanału danych.

Menu Location (Położenie menu)

Wybór położenia menu na ekranie wyświetlacza.

Startup Screen (Ekran startowy)

Funkcja ta umożliwia wybór wymaganego ekranu startowego. Po zmienienu ustawień, zaczną one obowiązywać, po wyjściu z menu OSD.

- ▶ Acer : Domyślny ekran startowy projektora Acer.
- ▶ User (Użytkownika) : Dostosowywany przez użytkownika ekran startowy, pobierany z komputera do projektora poprzez kabel USB i program narzędziowy *Acer eOpening Management* (patrz opis w części poniżej).

Elementy sterowania

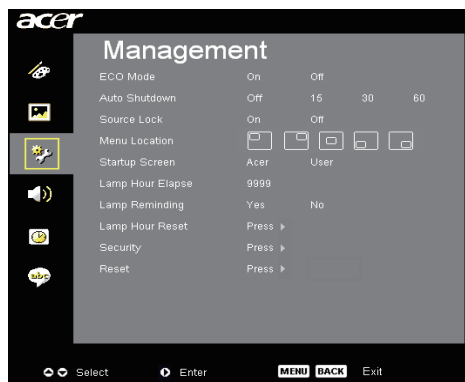

Management (Zarządzanie) (tryb Computer/ Video)

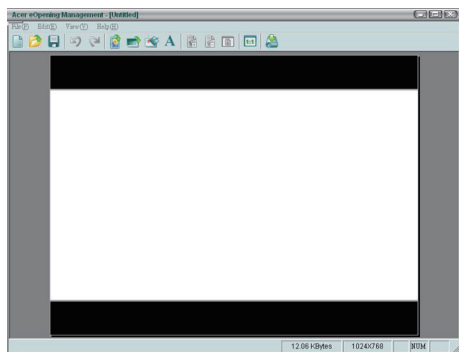

Acer eOpening Management to program narzędziowy komputera, umożliwiający zmianę przez użytkownika domyślnego ekranu startowego projektora Acer, na wymagany obraz. *Acer eOpening Management* można zainstalować ze znajdującego się w pakiecie dysku CD. Podłącz projektor do komputera znajdującym się w pakiecie kablem USB, a następnie wykonaj program narzędziowy *Acer eOpening Management* w celu pobrania wymagane-go obrazu z komputera do projektora. trybu pobierania.

1. Jeżeli projektor był włączony, należy nacisnąć dwukrotnie przycisk zasilania, aby go wyłączyć.
2. Odłącz od projektora przewód zasilający prądu zmiennego.
3. Naciśnij i przytrzymaj jednocześnie przyciski "Menu" oraz "⏻", a następnie podłącz do projektora przewód zasilający prądu zmiennego
4. Gdy zaświecą się diody LED Temp (Temperatura) oraz Lamp (Lampa), zwolnij obydwa przyciski, a projektor przejdzie do trybu pobierania.
5. Upewnij się, że projektor i komputer są połączone kablem USB.

Lamp Hour Elapse (Godziny działania lampy)

Wyświetla dotychczasowy czas pracy lampy (w godzinach).



Lamp Reminding (Komunikat o zmianie lampy)

Funkcję tą należy wybrać, aby był pokazywany lub ukrywany komunikat z ostrzeżeniem o potrzebie zmiany lampy. Komunikat pojawia się na 30 godzin przed zakończeniem działania lampy.

Elementy sterowania

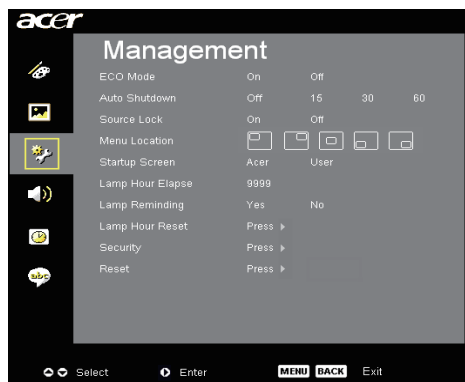

Management (Zarządzanie) (tryb Computer/ Video)



Lamp Hour Reset (Zerowanie godzin działania lampy)

Naciśnij przycisk **▶** po wybraniu "Yes (Tak)", w celu ustawienia licznika godzin lampy hour counter na 0 godzin.

Security (Zabezpieczenie)

Naciśnij **▶** w celu rozpoczęcia wykonywania ustawień "Security (Zabezpieczenie)". Jeśli funkcja "Security (Zabezpieczenie)" jest dostępna, przed rozpoczęciem wykonywania ustawień "Security (Zabezpieczenie)", należy najpierw wprowadzić "Administrator Password (Hasło administratora)".

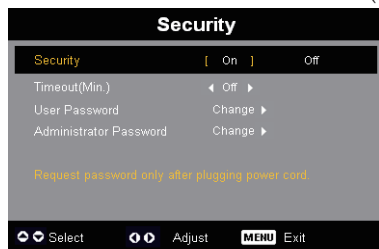

Security (Zabezpieczenie)

Ten projektor udostępnia administratorowi doskonałą funkcję zabezpieczenia, umożliwiającą zarządzanie zgłoszeniami potrzeby korzystania z projektora.

- ▶ Wybierz "On (Włączony)", aby włączyć funkcję zabezpieczenia. Użytkownik musi wprowadzić hasło, w zależności od ustawienia "Security Mode (Tryb zabezpieczenia)", zdefiniowanego w opcji "User Password (Hasło użytkownika)". Szczegółowe informacje znajdują się w części "User Password (Hasło użytkownika)".
- ▶ Po wybraniu "Off (Wyłączenie)", użytkownik będzie mógł włączać projektor bez wprowadzania hasła.

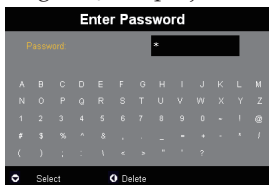

Przy uaktywnieniu funkcji zabezpieczenia, po włączeniu projektora będzie on wymagał od użytkownika wprowadzenia hasła. Akceptowane jest w tym przypadku zarówno "User Password (Hasło użytkownika)" jak i "Administrator Password (Hasło administratora)".

Elementy sterowania

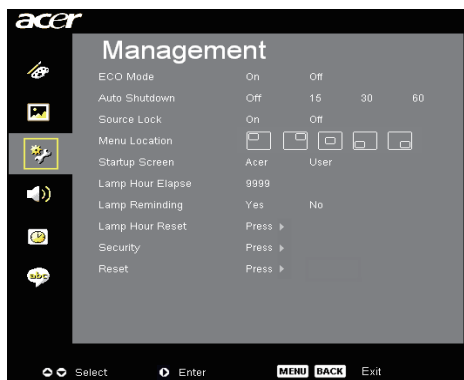

Management (Zarządzanie) (tryb Computer/ Video)

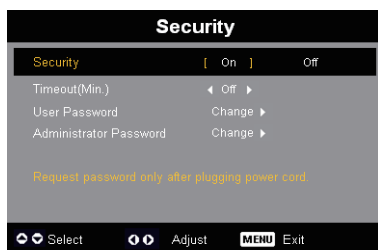

Timeout (Czas odpowiedzi) (min.)

Po ustawieniu funkcji "Security (Zabezpieczenie)" na "On (Włączony)", administrator może ustawić funkcję zakończenia czasu (timeout).

- ▶ Naciśnij ◀ lub ▶, aby wybrać limit czasu odpowiedzi.
- ▶ Zakres wynosi od 10 minut do 990 minut.
- ▶ Po upływie wyznaczonego czasu, projektor będzie wymagał od użytkownika ponownego wprowadzenia hasła.
- ▶ Fabryczne ustawienie domyślne funkcji "Timeout (Czas odpowiedzi) (min.)" to "Off (Wyłączenie)".

User Password (Hasło użytkownika)

- ▶ Naciśnij ▶, aby zmienić "User Password (Hasło użytkownika)".

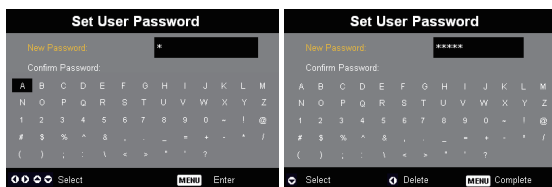

- ▶ Użyj ▲, ▼, ◀ lub ▶, aby usunąć znak znajdujący się po wybranym znaku.
- ▶ Naciśnij ◀, aby usunąć znak znajdujący się po wybranym znaku.
- ▶ Naciśnij "MENU" w celu dokończenia ustawiania hasła.
- ▶ Wprowadź ponownie hasło w opcji "Confirm Password (Potwierdź hasło)".
- ▶ Hasło może składać się z 4~8 znaków.

Elementy sterowania

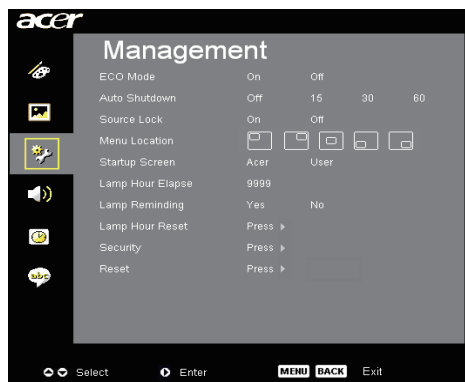

Management (Zarządzanie) (tryb Computer/ Video)

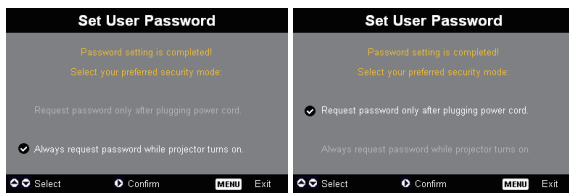

Projektor udostępnia dwie opcje trybu "Security Mode (Tryb zabezpieczenia)".

- ▶ Po wybraniu "Request password only after plugging power cord (Hasło wymagane jedynie po podłączeniu przewodu zasilającego)", projektor będzie wymagał od użytkownika wprowadzenia hasła tylko przy pierwszym podłączeniu do projektora przewodu zasilającego.
- ▶ Po wybraniu "Always request password while projector turns on (Hasło wymagane przy każdym włączeniu projektora)", użytkownik musi wprowadzić hasło przy każdym włączeniu projektora.

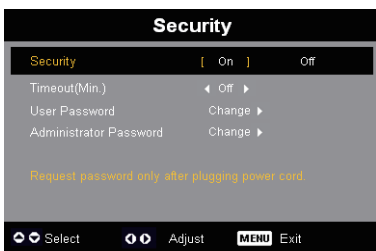

Administrator Password (Hasło administratora)
"Administrator Password (Hasło administratora)" jest akceptowane zarówno w oknie dialogowym "Enter Administrator Password (Wprowadź hasło administratora)" jak i w oknie "Enter Password (Wprowadź hasło)".

- ▶ Naciśnij , by zmienić "Administrator Password (Hasło administratora)".

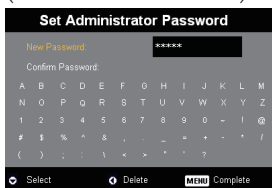

- ▶ Fabryczne ustawienie domyślne "Administrator Password (Hasło administratora)" to "1234".

Elementy sterowania

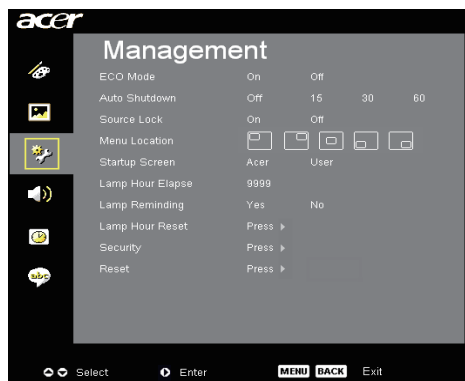

Management (Zarządzanie) (tryb Computer/ Video)

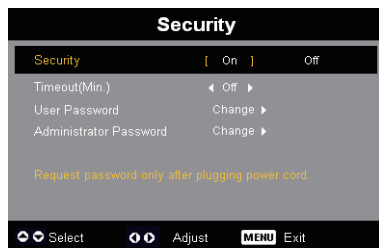

Jeśli administrator zapomni hasła "Administrator Password (Hasło administratora)", w celu jego odzyskania należy wykonać następujące czynności:

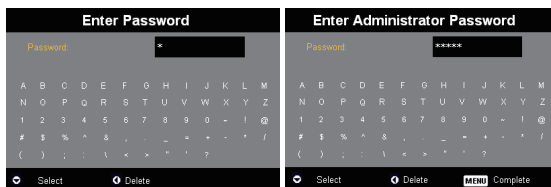

1. Naciśnij "MENU" na dłużej niż 4 sekundy, podczas wyświetlania okna dialogowego "Enter Password (Wprowadź hasło)" lub "Enter Administrator Password (Wprowadź hasło administratora)".

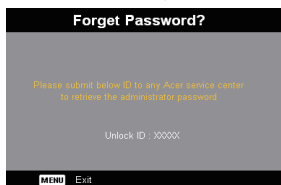

2. Zapisz "Unlock ID (Identyfikator odblokowania)" i skontaktuj się z centrum serwisowym Acer. Zapewniają one przydzielenie nowego hasła Administrator Password (Hasła administratora), na podstawie na podstawie identyfikatora Unlock ID (ID odblokowania).
3. Po otrzymaniu nowego "Administrator Password (Hasła administratora)" z firmy Acer i wprowadzeniu go do projektora, stare "Administrator Password (Hasło administratora)" zostanie zastąpione nowym hasłem.

Elementy sterowania

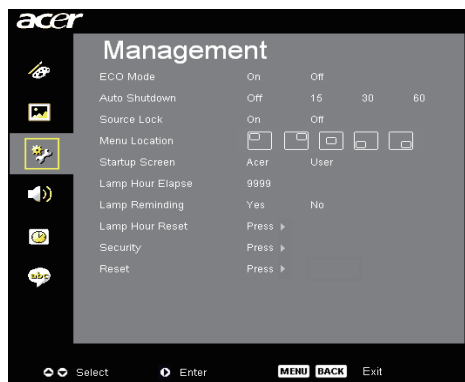

Management (Zarządzanie) (tryb Computer/ Video)



Reset (Zerowanie)

Naciśnij przycisk  po wybraniu "Yes (Tak)", aby przywrócić parametry wyświetlania we wszystkich menu do domyślnych wartości fabrycznych.

Elementy sterowania



Audio (tryb Computer/ Video)

Volume (Głośność)

- ▶ Naciśnij ◀ aby zmniejszyć głośność.
- ▶ Naciśnij ▶ aby zwiększyć głośność.

Mute (Wyciszenie)

- ▶ Wybierz "On (Włączony)", aby włączyć wyciszenie.
- ▶ Wybierz "Off (Wyłączone)", aby wyłączyć wyciszenie.

Power On / Off Volume (Włączenie / wyłączenie zasilania Głośność)

Funkcję tą należy wybrać w celu regulacji głośności przy włączeniu/wyłączeniu zasilania.

Alarm Volume (Głośność alarmu)

Funkcję tą należy wybrać w celu regulacji głośności przy wystąpieniu błędów projektora.

Elementy sterowania

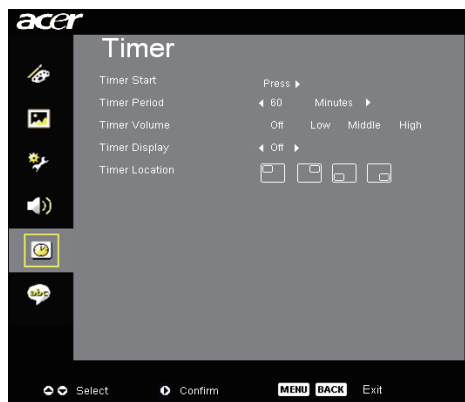

Timer (Zarządzanie) (tryb Computer/ Video)

Timer Start (Uruchomienie timera)

Naciśnij aby uruchomić/zatrzymać timer.

Timer Period (Czas timera)

Naciśnij aby wyregulować okres działania timera.

Timer Volume (Głośność timera)

Funkcję tą należy wybrać w celu regulacji głośności przy włączonej funkcji timera i uruchomionym odliczaniu czasu.

Timer Display (Wyświetlenie timera)

Naciśnij aby wybrać tryb wyświetlania timera na ekranie.

Timer Location (Położenie timera)

Wybierz położenie timera na ekranie.

Elementy sterowania



Language (Język) (tryb Computer/ Video)

Language (Język)

Wybierz wielojęzyczne menu OSD. Przyciskami ▲ lub ▼ wybierz preferowany język.

Naciśnij ► w celu potwierdzenia wyboru.

Rozwiązywanie problemów

W przypadku pojawienia się problemu związanego z działaniem projektora, należy sprawdzić podane niżej informacje. Jeżeli problem pozostaje, należy skontaktować się z lokalnym dostawcą lub centrum serwisowym.

Problem: Brak obrazu na ekranie.

- ▶ Należy sprawdzić, czy wszystkie kable i połączenia zasilania są prawidłowo i pewnie podłączone, zgodnie z opiem w części "Instalacja".
- ▶ Należy sprawdzić, czy styki złączy nie są powyginane lub połamane.
- ▶ Należy sprawdzić, czy lampa projekcji została zainstalowana prawidłowo. Należy przeczytać informacje podane w części "Wymiana lampy".
- ▶ Należy upewnić się, że zdjęta została przykrywka obiektywu oraz czy włączony został projektor.
- ▶ Upewnij się, że nie jest włączona funkcja "Hide (Ukryj)".

Problem: Obraz wyświetlony częściowo, przekrzywiony lub wyświetlony nieprawidłowo.

- ▶ Naciśnij przycisk "Resynchronizacja" na pilocie zdalnego sterowania.
- ▶ Przy korzystaniu z komputera:
Jeżeli rozdzielczość komputera jest wyższa niż 1024 x 768 (PD323)/800 x 600 (PD311), należy wykonać następujące czynności, w celu wyzerowania rozdzielczości.

System operacyjny Windows 3.x:

1. W oknie Program Manager (Menedżer programów) systemu Windows, kliknij ikonę "Windows Setup (Instalacja systemu Windows)" w Main group (Grupie głównej).
2. Sprawdź, czy ustawienia rozdzielczości nie przekraczają 1024x768 (PD323)/800 x 600 (PD311).

System operacyjny Windows 95,98,2000,XP:

1. Kliknij ikonę "Mój komputer", folder "Panel sterowania", a następnie dwukrotnie kliknij ikonę "Ekran".
2. Wybierz zakładkę "Ustawienia".
3. W opcji "Obszar ekranu" podane są ustawienia rozdzielczości. Sprawdź czy ustawienie rozdzielczości nie prze kracza 1024 x 768 (PD323)/800 x 600 (PD311).

Jeżeli projektor wciąż nie wyświetla całego obrazu, należy zmienić sterownik monitora. Sprawdź następujące czynności.

4. Wykonaj podane wyżej czynności 1-2. Kliknij przycisk "Zaawansowane".
5. Wybierz przycisk "Zmień" w zakładce "Monitor".

6. Kliknij "Pokaż wszystkie urządzenia" Następnie wybierz "Standardowe typy monitorów" w oknie "Producenci"; wybiierz wymagany tryb rozdzielczości w oknie "Modele".
 7. Sprawdź, czy ustawienia rozdzielczości monitora nie przekraczają 1024 x 768 (PD323)/800 x 600 (PD311).
- ▶ Dla komputerów typu Notebook PC:
 1. Należy najpierw zastosować opisane powyżej czynności ustawienia rozdzielczości.
 2. Przełącz ekran komputera Notebook PC na tryb "tylko zewnętrzny monitor" lub "tylko CRT".
 - ▶ Jeżeli pojawią się trudności ze zmianą rozdzielczości lub wyświetlany obraz znieruchomieje, należy ponownie uruchomić wszystkie urządzenia projektora.

Problem: Ekran komputerów Notebook lub PowerBook nie wyświetla przygotowanej prezentacji.

- ▶ Jeżeli używany jest komputer typu Notebook PC:
Niektóre komputery typu Notebook PC mogą wyłączać ekrany, gdy używane jest inne urządzenie wyświetlające. Sprawdź w dokumentacji komputera informacje o ponownym aktywowaniu wyświetlania.
- ▶ Jeżeli używany jest komputer typu Apple PowerBook:
Na Panelu sterowania, otwórz Ekran PowerBook i ustaw Video Mirroring (Mirroring video) na "Włączony".

Problem: Obraz jest niestabilny lub miga

- ▶ Do skorygowania problemu użyj funkcji "Tracking (Śledzenie)". Sprawdź informacje na stronie 23.
- ▶ Zmień ustawienia kolorów monitora komputera.

Problem: Na obrazie pojawia się pionowy migający pas

- ▶ Wykonaj regulację korzystając z funkcji "Frequency (Częstotliwość)". Sprawdź informacje na stronie 23.
- ▶ Sprawdź i przekonfiguruj tryb wyświetlania karty graficznej, w celu uzyskania zgodności z produktem. Sprawdź informacje na stronie 40.

Problem: Obraz nie jest zogniskowany

- ▶ Wyreguluj ustawienie Pierścieniem regulacji ostrości obiektywu projektora. Sprawdź informacje na stronie 14.
- ▶ Upewnij się, że ekran projekcji znajduje się w wymaganej odległości 3,94 do 39,37 stóp (1,2 do 12,0 metrów) od projektora.

Problem: Obraz jest rozciągnięty podczas odtwarzania DVD 16:9.

Przy domyślnym ustawieniu 4:3, projektor automatycznie wykrywa format DVD 16:9 i i dopasowuje stosunek rozmiaru poprzez digitalizację do pełnego ekranu.

Jeżeli obraz wciąż jest rozciągnięty, będzie potrzebna regulacja stosunku rozmiarów poprzez wykonanie następujących czynności:

- ▶ Przy odtwarzaniu DVD w formacie 16:9, wybierz w odtwarzaczu DVD stosunek rozmiarów obrazu 4:3.
- ▶ Jeżeli w odtwarzaczu DVD nie można ustawić stosunku rozmiaru ekranu 4:3, wybierz stosunek rozmiaru ekranu 4:3 w menu ekranowym.

Problem: Obraz jest odwrócony.

- ▶ Wybierz "Image (Obraz)" z menu OSD i wyreguluj kierunek projekcji. patrz strona 22.

Problem: Lampa przepaliła się lub generuje trzaskający dźwięk

- ▶ Po osiągnięciu końca czasu działania, lampa przepala się i może generować trzaskający dźwięk. Po zaistnieniu takich objawów, projektor nie uruchomi się, dopóki nie zostanie wymieniony ony moduł lampy. Aby wymienić lampę, należy wykonać procedury z części "Wymiana lampy". Patrz strona 37.

Problem: Komunikaty światła LED

Message	LED zasilania		LED temp	LED lampy
	Czerwonym	Niebieskim		
Oczekiwanie (Przewód zasilający wejściowy)	Wolne miganie	○	○	○
Świecenie lampy	○	☀	○	○
Zasilanie włączone	○	☀	○	○
Zasilanie wyłączone (Chłodzenie)	Szybkie miganie	○	○	○
Błąd (Awaria termiczna)	○	○	○	☀
Błąd (Blokada wentylatora)	○	○	☀	○
Błąd (Przekroczenie temp.)	○	○	Migający	○
Błąd (defekt lampy)	○	○	☀	○
Error (Lamp Breakdown)	○	○	○	☀



☀ => Światło włączone

○ => Światło wyłączone

Wymiana lampy

Projektor wykrywa stan żywotności lampy. Wyświetlany jest komunikat z ostrzeżeniem "Lamp is approaching the end of its useful life in full power operation. Replacement Suggested! (Zbliża się koniec użyteczności lampy dla działania z pełną mocą. Zalecana wymiana!)" Po pojawieniu się tego komunikatu, należy jak najszybciej wymienić lampę. Prze rozpoczęciem wymiany lampy, należy odczekać co najmniej 30 minut na jej ochłodzenie.



⚠ Ostrzeżenie:
Wnęka na lampę jest gorąca! Przed wymianą lampy należy odczekać na jej ochłodzenie!

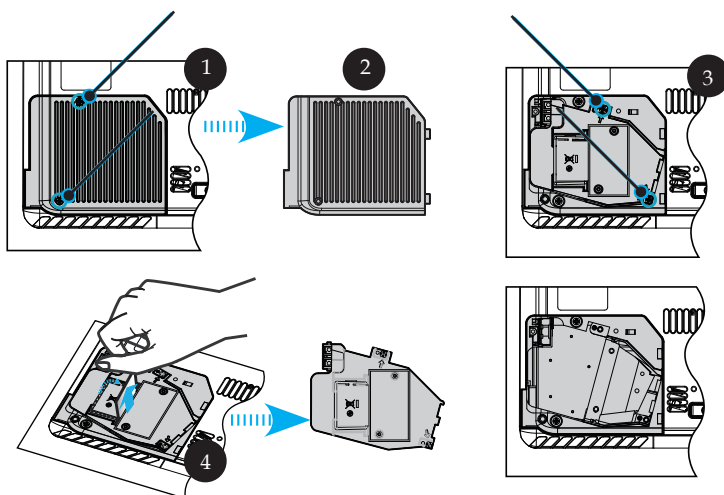

⚠ Ostrzeżenie:To
Aby zmniejszyć ryzyko osobistych urazów, nie wolno dopuścić do upuszczenia modułu lampy i nie wolno dotykać żarówki. Po upuszczeniu, żarówka może pęknąć i spowodować obrażenia.

Procedura wymiany lampy:

1. Wyłącz zasilanie projektora naciskając przycisk zasilania.
2. Odczekaj na schłodzenie projektora co najmniej 30 minut.
3. Odłącz przewód zasilający.
4. Zdejmij pokrywę. **1**
5. Unieś i zdejmij pokrywę. **2**
6. Odkręć 2 śruby z modułu lampy. **3**
7. Wyjmij moduł lampy. **4**

Aby wymienić moduł lampy, wykonaj powyższe czynności w kolejności odwrotnej.

Problem: Komunikaty ostrzegawcze

- ▶ Po zbliżeniu się do zakończenia żywotności lampy, zostanie wyświetlony przez około 10 sekund komunikat "Lamp is approaching the end of its useful life in full power operation. Replacement Suggested! (Zbliża się koniec użyteczności lampy dla działania z pełną mocą. Zalecana wymiana)".
- ▶ Po przekroczeniu temperatury systemu wyświetlany jest komunikat "Lamp will automatically turn off soon. (Projektor przegrzany. Wkrótce nastąpi automatyczne wyłączenie lampy)".
- ▶ Jeżeli uszkodzeniu ulegnie wentylator, zostanie wyświetlony komunikat "Fan Fail. Lamp will automatically turn off soon. (Uszkodzony wentylator. Wkrótce nastąpi automatyczne wyłączenie lampy)".

Specyfikacje

Podane poniżej dane techniczne mogą zostać zmienione bez uprzedzenia. W celu uzyskania finalnych specyfikacji, należy sprawdzić marketingowe specyfikacje Acer.

Układ elektroniczny oświetlenia	- Technologia Single Chip DLP® Texas Instruments
Lampa	- 200W z możliwością wymiany przez użytkownika
Liczba pikseli	- 1024 pikseli (poziomo) x 768 linii (pionowo) dla PD323 - 800 pikseli (poziomo) x 600 linii (pionowo) dla PD311
Liczba wyoświetlanych kolorów	- 16,7milionów kolorów
Stosunek kontrastu	- 2000:1 (Całkowicie włączony/Całkowicie wyłączony)
Równomierność	- 85%
Poziom zakłóceń	- 34 dB(A) (tryb standardowy)/31 dB(A) (ECO mode)
Obiektyw projekcji	- F/2,7~3,0 f=21,83~23,81; Manualny zoom 1.1x
Rozmiar ekranu projekcji (Przek.)	- Przekątna 27,7 do 302,0 cali
Odległość projekcji	- 3,94 do 39,4 stóp (1,2 do 12,0 metrów)
Godność video	- NTSC 3.58/NTSC 4.43/PAL/SECAM oraz zgodność z HDTV - Możliwość obsługi Composite video oraz S-Videoy
Częstotliwość pozioma	- Skanowanie poziome 31,5 kHz~100kHz
Częstotliwość pionowa	- Odświeżanie pionowe 56Hz ~ 85Hz
Zasilacz	- Uniwersalne wejście prądu zmiennego 100-240V; Częstotliwość wejścia 50/60Hz
Złącza I/O	- Zasilanie: Gniazdo wejścia zasilania prądem zmiennym Jedno złącze DVI - Jedno 15-pinowe złącze D-sub sygnał u VGA, com ponent oraz HDTV - Wejście video: <ul style="list-style-type: none"> ▪ Jedno wejście Composite video RCA ▪ Jedno wejście S-Video
Waga	- USB: Jedno złącze USB - Wejście audio: Jedno gniazdo telefoniczne wejścia audio
Wymiary (S x W x G)	- 2,9 lbs (1,3kg)
Warunki środowiskowe	- 8,5 x 6,7 x 2,4 cali (216 x 169 x 62 mm) - Temperatura pracy: 41~95°F (5~ 35°C) Wilgotność: 80% maksymalnie (Bez kondensacji) - Temperatura przechowywania: -4~140°F (-20~60°C) Wilgotność: 80% maximum (Bez kondensacji)
Normy prawne	- FCC klasa B, CE klasa B, VCCI-II, UL, cUL, ETL-GS, C-tick, PSB, PSE, CB Report, CCC

Tryby zgodności

Tryb	Rozdzielczość	(ANALOG)	
		Częstotliwość pionowa (Hz)	Częstotliwość pozioma (kHz)
VESA VGA	640 x 350	70	31,5
VESA VGA	640 x 350	85	37,9
VESA VGA	640 x 400	85	37,9
VESA VGA	640 x 480	60	31,5
VESA VGA	640 x 480	72	37,9
VESA VGA	640 x 480	75	37,5
VESA VGA	640 x 480	85	43,3
VESA VGA	720 x 400	70	31,5
VESA VGA	720 x 400	85	37,9
VESA SVGA	800 x 600	56	35,2
VESA SVGA	800 x 600	60	37,9
VESA SVGA	800 x 600	72	48,1
VESA SVGA	800 x 600	75	46,9
VESA SVGA	800 x 600	85	53,7
VESA XGA	1024 x 768	60	48,4
VESA XGA	1024 x 768	70	56,5
VESA XGA	1024 x 768	75	60,0
VESA XGA	1024 x 768	85	68,7
VESA SXGA	1152 x 864	70	63,8
VESA SXGA	1152 x 864	75	67,5
(*) VESA SXGA	1152 x 864	85	77,1
VESA SXGA	1280 x 1024	60	63,98
(*) VESA SXGA	1280 x 1024	75	79,98
(*) VESA SXGA+	1400 x 1050	60	63,98
MAC LC 13"	640 x 480	66,66	34,98
MAC II 13"	640 x 480	66,68	35
MAC 16"	832 x 624	74,55	49,725
MAC 19"	1024 x 768	75	60,24
MAC	1152 x 870	75,06	68,68
MAC G4	640 x 480	60	31,35
i MAC DV	1024 x 768	75	60
i MAC DV	1152 x 870	75	68,49
(*) i MAC DV	1280 x 960	75	75



❖ (*) tylko PD323.

Przepisy i uwagi dotyczące bezpieczeństwa

Dodatek ten zawiera listę ogólnych uwag dotyczących projektora Acer.

Uwaga FCC

Urządzenie to zostało poddane testom, które określiły, że spełnia wymagania dla urządzeń cyfrowych klasy B określone przez Część 15 przepisów FCC. Ograniczenia te zostały ustanowione w celu zapewnienia właściwej ochrony w odniesieniu do szkodliwych zakłóceń w instalacjach domowych. Urządzenie to generuje, wykorzystuje i może emitować energię częstotliwości radiowych i jeśli nie zostanie zainstalowane zgodnie z instrukcjami, może powodować szkodliwe zakłócenia komunikacji radiowej.

Jednakże, nie można zagwarantować, że zakłócenia nie wystąpią w określonej instalacji. Jeśli urządzenie to powoduje uciążliwe zakłócenia odbioru radia i telewizji, co można sprawdzić włączając i wyłączając odbiornik telewizyjny i radiowy, użytkownik może podjąć próbę usunięcia zakłóceń w następujący sposób:

- Zmianę kierunku lub położenia anteny odbiorczej.
- Zwiększenie odstępów między urządzeniem a odbiornikiem.
- Podłączenie urządzenia do gniazda zasilania w innym obwodzie niż ten, do którego jest podłączony odbiornik.
- Konsultację ze sprzedawcą lub doświadczonym technikiem RTV w celu uzyskania pomocy.

Uwaga: Kable ekranowane

W celu zachowania zgodności z przepisami FCC, wszystkie połączenia z innymi urządzeniami komputerowymi muszą być wykonywane z użyciem kabli ekranowanych.

Ostrzeżenie

Zmiany lub modyfikacje wykonane bez wyraźnego pozwolenia udzielonego przez producenta, mogą spowodować pozbawienia użytkownika prawa do użytkowania tego komputera, udzielanego przez Federal Communications Commission (Federalna Komisja d/s Komunikacji).

Warunki działania

To urządzenie jest zgodne z Częścią 15 przepisów FCC. Jego działanie podlega następującym dwóm warunkom:

1. urządzenie to nie może powodować zakłóceń, oraz
2. urządzenie to musi akceptować dowolne odbierane zakłócenia, włącznie z zakłóceniami, które mogą powodować niewłaściwe działanie.

Notice: Canadian users

This Class B digital apparatus complies with Canadian ICES-003.

Remarque a l'intention des utilisateurs canadiens

Cet appareil numerique de la classe B est conforme a la norme NMB-003 du Canada.

Deklaracja zgodności dla krajów Unii Europejskiej

Niniejszym, firm Acer deklaruje, że ten projektor Acer jest zgodny z istotnymi wymaganiami i innymi ważnymi postanowieniami Dyrektywy 1999/5/EC. (Prosimy o odwiedzenie strony [http:// global.acer.com](http://global.acer.com).)

Соответствует сертификатам, обязательным в РФ



ME61

Ważne instrukcje bezpieczeństwa

Należy uważnie przeczytać tę instrukcję. Należy zachować ją do wykorzystania w przyszłości.

1. Należy stosować się do wszystkich ostrzeżeń i instrukcji oznaczonych na produkcie.
2. Przed czyszczeniem należy odłączyć ten produkt od zasilania. Nie należy stosować środków czystości w płynie lub w aerozolu. Czyszczenie należy wykonywać szmatką zwilżoną w wodzie.
3. Nie należy używać tego produktu w pobliżu wody.
4. Nie należy umieszczać tego produktu na niestabilnych wózkach, stojakach lub stołach. Jeśli produkt upadnie, może spowodować poważne obrażenia.
5. Produkt ten powinien być zasilany jednym typem zasilania, wskazanym na etykiecie z oznaczeniami. Przy braku pewności, co do typu dostępnego zasilania należy skontaktować się z dostawcą lub z lokalnym zakładem energetycznym.
6. Nie wolno umieszczać na przewodzie zasilającym żadnych elementów. Nie wolno umieszczać tego produktu w miejscach, gdzie przewód zasilający może być nadeptywany przez ludzi.
7. Nigdy nie wolno wpychać do produktu żadnych obiektów poprzez szczeliny wentylacyjne, ponieważ mogą one dotknąć do miejsc znajdujących się pod wysokim napięciem i spowodować pożar lub porażenie prądem elektrycznym. Nigdy nie wolno narażać produktu na przedostanie się do jego wnętrza jakichkolwiek płynów.
8. Nie wolno próbować naprawiać tego produktu samodzielnie, ponieważ otwieranie lub zdejmowanie pokryw, może narazić na kontakt z miejscami będącymi pod wysokim napięciem lub na inne niebezpieczeństwa. Wszelkie naprawy należy powierzyć wykwalifikowanemu personelowi serwisu.
9. Produkt należy odłączyć od gniazda ściennego i powierzyć naprawę wykwalifikowanemu personelowi serwisu, w następujących sytuacjach:
 - a. Po uszkodzeniu lub przetarciu przewodu zasilającego lub wtyki.
 - b. Po przedostaniu się do produktu płynów.
 - c. Po wystawieniu produktu na działanie deszczu lub wody.
 - d. Jeżeli produkt nie działa normalnie, mimo stosowania się do instrukcji działania. Należy regulować tylko te elementy sterowania wymienione w instrukcjach działania, ponieważ nieprawidłowa regulacja innych elementów sterowania może spowodować uszkodzenie i często może wymagać dodatkowej pracy wykwalifikowanego technika w celu odtworzenia normalnego stanu produktu.
 - e. Jeśli produkt został upuszczony lub zniszczona została jego obudowa. Jeśli produkt wykazuje wyraźne oznaki zmiany jakości działania, co oznacza konieczność wykonania naprawy.
10. Aby uniknąć niebezpieczeństwa przypadkowego porażenia prądem elektrycznym, adapter prądu zmiennego należy używać tylko wtedy, gdy ścienne gniazdo zasilania jest prawidłowo uziemione.