

Bedienungsanleitung zum

Acer-Projector, serie PH530

Hinweise zur Entsorgung

Werfen Sie dieses elektronische Gerät nicht in Ihren Haushaltsabfall. Um Umweltverschmutzung zu minimieren und die Umwelt bestmöglich zu schützen, sollten Sie wiederverwerten oder recyceln.



USA

Bei Elektronikprodukten mit LCD-Anzeige, Röhrenmonitor oder high pressure Hochdruckquecksilberlampe gilt:



Die Leuchte(n) innerhalb des Produktes enthält/enthalten Quecksilber und muss/müssen gemäß örtlichen oder bundesweiten Vorschriften recycelt oder entsorgt werden. Weitere Informationen finden Sie bei der Electronic Industries Alliance unter www.eiae.org. Lampenspezifische Hinweise zur Entsorgung finden Sie unter www.lamprecycle.org.











Inhaltsverzeichnis

Inhaltsverzeichnis	1
Benutzungshinweise	2
Vorsichtsmaßnahmen	2
Einführung	4
Produktmerkmale	4
Packungsinhalt	5
Produktübersicht	6
Projektor	6
Bedienfeld	7
Anschlussleiste	8
Fernbedienung	9
Installation	10
Den Projektor anschließen	10
Den Projektor ein-/ausschalten	11
Den Projektor einschalten	11
Den Projektor ausschalten	12
Warnungs-Anzeige	12
Das Projektionsbild einstellen	13
Die Höhe des Projektionsbildes einstellen	13
Die Bildgröße und Bildschärfe einstellen	14
Die Größe des Projektionsbildes einstellen	14
Bedienung	15
Bedienfeld und Fernbedienung	15
OSD-Menü	19
Einstellungen vornehmen	19
Farbe(Computer / Video-Modus)	20
Bild(Computer / Video-Modus)	22
Verwaltung(Computer / Video-Modus)	24
Timer(Computer / Video-Modus)	27
Sprache(Computer / Video-Modus)	28
Anhang	29
Fehlerbehebung	29
Die Lampe auswechseln	32
Technische Daten	34
Kompatibilitätsmodi	35
Bestimmungen und Sicherheitshinweise	37

Benutzungshinweise

Vorsichtsmaßnahmen

Damit das Gerät störungsfrei arbeitet, befolgen Sie bitte alle Warnhinweise, Vorsichtsmaßnahmen und Pflegehinweise.

-  **Warnung-** Achten Sie darauf, niemals direkt in das Objektiv zu schauen. Das helle Licht kann zu Verletzungen der Augen führen.
-  **Warnung-** Zur Vermeidung von Bränden oder elektrischen Schlägen darf das Gerät weder Regen noch Feuchtigkeit ausgesetzt werden.
-  **Warnung-** Versuchen Sie nicht, das Gerät zu öffnen oder auseinander zu bauen. Es besteht die Gefahr eines Stromschlages.
-  **Warnung-** Um Verletzungen zu vermeiden, lassen Sie das Gerät vor Austausch der Lampe einige Zeit abkühlen. Befolgen Sie dann die Anweisungen zum Wechseln der Lampe.
-  **Warnung-** Bei Erscheinen der Warnmeldung tauschen Sie die Lampe bitte umgehend aus. Der Projektor erkennt die Lebensdauer der Lampe automatisch.
-  **Warnung-** Nachdem Sie das Lampenmodul ausgewechselt haben, muß im Menü "Reset Lampe" die Funktion "Verwaltung" zurückgesetzt werden (lesen Sie nach auf Seite 26).
-  **Warnung-** Lassen Sie den Lüfter noch einige Minuten in Betrieb, bevor Sie den Projektor abschalten.
-  **Warnung-** Schließen Sie den Computer erst an, nachdem der Projektor den Netzbetrieb aufgenommen hat.
-  **Warnung-** Verwenden Sie nicht den Linsendeckel, wenn der Projektor in Betrieb ist.
-  **Warnung-** Am Ende der Lampenlebensdauer brennt diese durch und kann dabei einen lauten "Knall" verursachen. Ist dies der Fall, kann der Projektor nicht wieder eingeschaltet werden, bevor das Lampenmodul ausgewechselt wurde. Beachten Sie beim Lampenwechsel die Hinweise unter "Die Lampe auswechseln".

Benutzungshinweise

Was Sie tun sollten:

- ❖ Apague el producto antes de la limpieza.
- ❖ Utilice un trapo suave humedecido con detergente blando para limpiar la carcasa de la pantalla.
- ❖ Desconecte el enchufe de la corriente de la salida de CA si no va a usar el producto durante mucho tiempo.

Was Sie nicht tun sollten:

- ❖ Trennen Sie das Gerät vom Stromnetz, wenn es über einen längeren Zeitraum nicht benutzt wird.
- ❖ Blockieren Sie niemals Lüftungsschlitze und Öffnungen des Projektors, da sie zur Kühlung dienen.
- ❖ Verwenden Sie das Gerät nicht unter den folgenden Umweltbedingungen:
 - In extrem heißer, kalter oder feuchter Umgebung.
 - In besonders staubiger und schmutziger Umgebung.
 - In der Nähe von Geräten, die starke Magnetfelder erzeugen.
 - In direktem Sonnenlicht.

Produktmerkmale

Dieser Projektor verwendet die 720P Ein-Chip 0,62" DLP[®]-Technologie. Zu seinen herausragenden Merkmalen gehören:

- ◆ Echtes 720P, 1280X 720 adressierbare Pixel
- ◆ DLP[®]-Singlechip-Technologie.
- ◆ Kompatibel mit NTSC 3.58/NTSC4.43/PAL/SECAM und HDTV (480p, 576p, 720p, 1080i)
- ◆ Benutzerfreundliche und leistungsstarke Acer Empowering Taste mit: Acer eView Management, Acer eTimer Management und Acer eOpening Management.
- ◆ Fernbedienung mit vollständigen Funktionen
- ◆ Erweiterte digitale Keystone-Korrektur und Neuskalierung eines Vollbildes in ausgezeichneter Qualität
- ◆ Benutzerfreundliches Bedienfeld
- ◆ SXGA+, SXGA-Komprimierung und XGA, VGA, SVGA Darstellung
- ◆ Der HDMI-Anschluss ist HDCP-kompatibel.
- ◆ Unterstützt HDMI-Eingang mit HDMI 1,0 Kompatibilität
- ◆ Unterstützt Schutz des Digitalinhalts mit hoher Bandbreite-HDCP 1.1 beim HDMI-Eingang
- ◆ Mac-kompatibel
- ◆ Digitales Ein- und Auszoomen

Packungsinhalt

Dieser Projektor wird mit einer Reihe von Zubehörteilen geliefert. Überprüfen Sie bitte anhand der folgenden Abbildungen die Vollständigkeit des Zubehörs und wenden Sie sich umgehend an Ihren Fachhändler, falls Teile fehlen sollten.



Projektor mit
Objektivabdeckung



Netzkabel 1,8m



VGA-Kabel 1,8m



Composite Video-Kabel
2,0m



HDMI-Kabel 1,8m



Fernbedienung



2 Batterien



Tragetasche



Schnellstartkarte



Bedienungsanleitung

Produktübersicht

Projektor

NOTE

❖ Zwei Empfänger für Fernbedienungssignal auf der Vorderseite und auf der vorderen Oberseite.

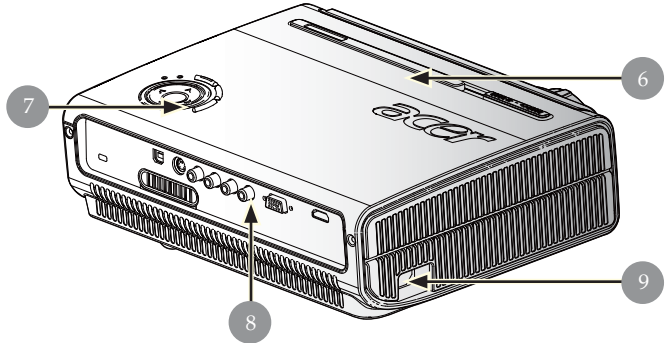
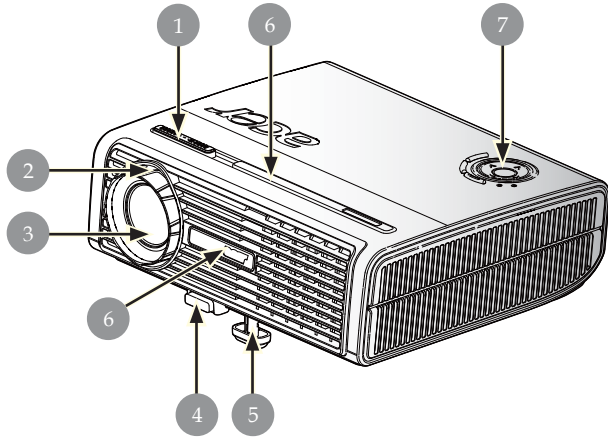

1. Zoomregler
2. Fokussierungsring
3. Zoom-Objektiv
4. Taste zum Lösen des Fußes
5. Höhenverstellbarer Fuß
6. Infrarotsensor
7. Bedienfeld
8. Anschlussleiste
9. Netzanschlußfassung

Einführung

Bedienfeld

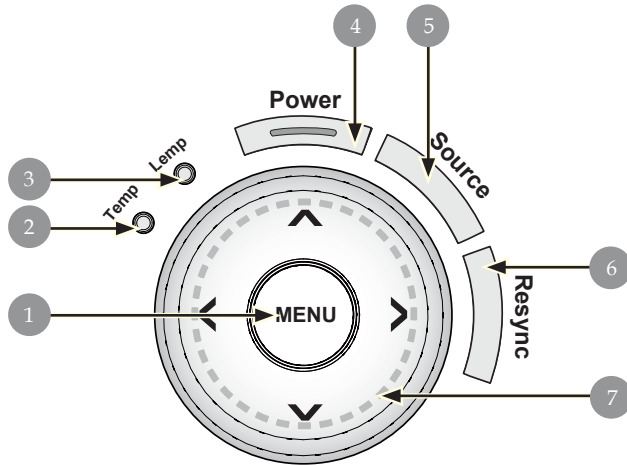

1. Menü
2. Temperatur-LED
3. Lampen-LED
4. Betriebs- und Anzeige-LED (Betriebsanzeige)
5. Signalquelle
6. Neusynchronisierung
7. Vier Richtungstasten

Einführung

Anschlussleiste

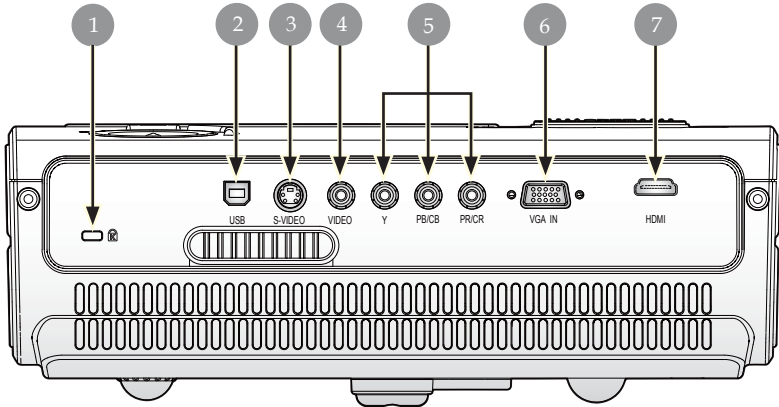

1. Befestigungspunkt für Kensington™ Lock
2. USB-Buchse
3. S-Video Eingang
4. FBAS-Eingang
5. Component-Videoeingang
6. VGA-Eingang (PC-Analogsignal)
7. HDMI-Anschluss

Fernbedienung

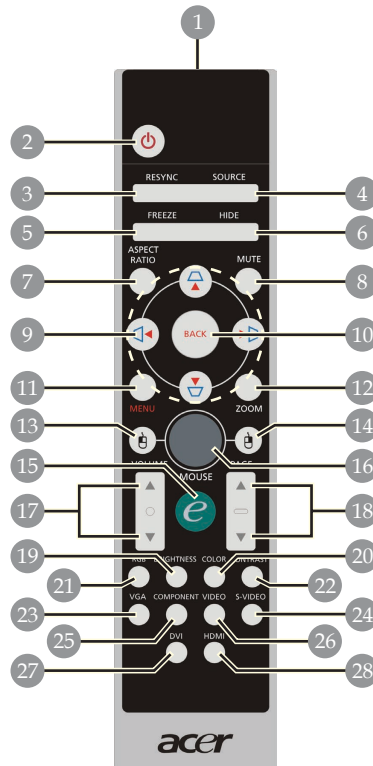

❖ Die Funktionen "Stumm", "Lautstärke+/-" und "DVI" sind bei diesem Modell nicht verfügbar.

- | | |
|--------------------------------|--------------------|
| 1. Übertragungs-Anzeige | 16. Maus |
| 2. Power | 17. Lautstärke +/- |
| 3. Neusynchronisierung | 18. RePág/AvPág |
| 4. Signalquelle | 19. Helligkeit |
| 5. Standbild | 20. Farbe |
| 6. Ausblenden | 21. RGB |
| 7. Bildseitenverhältnis | 22. Kontrast |
| 8. Stummschaltung | 23. VGA |
| 9. Trapez/Vier Richtungstasten | 24. S-Video |
| 10. Zurück | 25. Component |
| 11. Menü | 26. Video |
| 12. Digitalzoom | 27. DVI |
| 13. Mausklick links | 28. HDMI |
| 14. Mausklick rechts | |
| 15. Empowering-Taste | |

Den Projektor anschließen

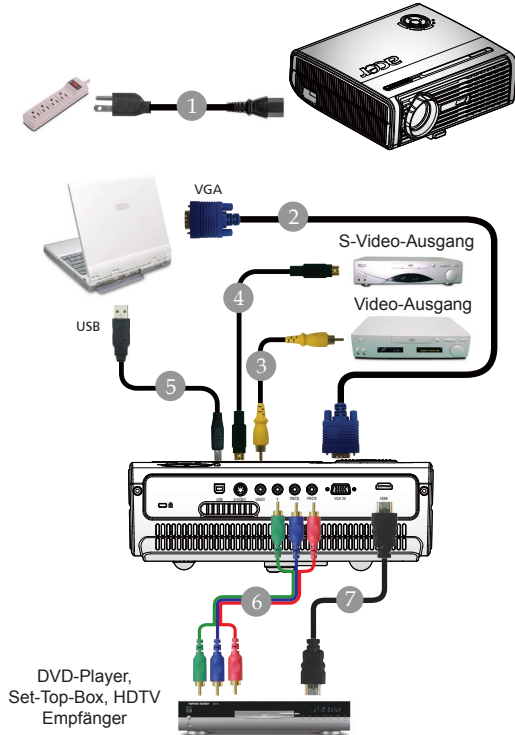

-
- 1..... Netz Kabel
 - 2..... VGA-Kabel
 - 3..... Composite Video-Kabel
 - 4..... S-Video Kabel (Wahlweises Zubehör)
 - 5..... USB-Kabel (Wahlweises Zubehör)
 - 6..... 3 RCA-Component-Kabel (Wahlweises Zubehör)
 - 7..... HDMI Kabel
-

❖ *Damit der Projektor einwandfrei mit Ihrem Computer arbeitet, achten Sie bitte darauf, einen zum Projektor passenden Timingmodus zu wählen. Die Anzeigemodi des Projektors und des Computers müssen übereinstimmen. Siehe "Kompatibilitätsmodi" auf Seite 35.*

Installation

Den Projektor ein-/ausschalten

Den Projektor einschalten

1. Entfernen Sie die Objektivabdeckung.
2. Schließen Sie Netz-und Signalkabel an. Die "Ein-/Ausschalten"-Taste blinkt **rot**.
3. Drücken Sie die "Power"-Taste am Bedienfeld **1**, um die Lampe einzuschalten. Die Power-LED leuchtet daraufhin **ständig rot**.
4. Schalten Sie die Signalquelle (Computer, Notebook, Videogerät usw.) ein. Diese wird automatisch vom Projektor erkannt.
 - ❖ Falls "Sperr"- und "Signalquelle"-Symbole auf dem Bildschirm angezeigt werden, ist der Projektor auf diesen Quelltyp festgelegt, allerdings wurde kein passendes Eingangssignal erkannt.
 - ❖ Beim Hinweis "Kein Signal", überprüfen Sie bitte, ob sämtliche Signalkabel fest angeschlossen sind.
 - ❖ Bei gleichzeitigem Betrieb mehrerer Signalquellen können Sie mit Hilfe der Taste "Signalquelle" – auf Bedienfeld – zwischen den verschiedenen Geräten wechseln.



❖ Erst muss die Objektivkappe geöffnet und dann der Projektor eingeschaltet werden.

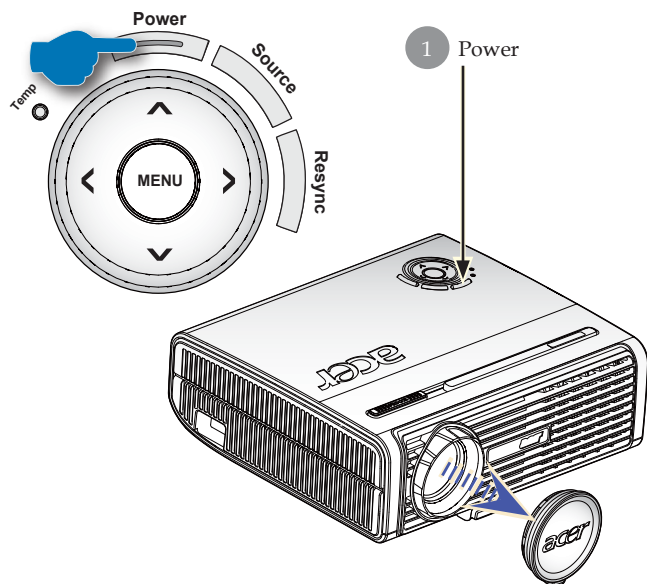

Den Projektor ausschalten

1. Drücken Sie die "Power" Taste, um die projektorlampe auszuschalten, erscheint die Meldung "Drücken Sie erneut die Netztaaste, um das Abschalten abzuschließen. Vorsicht: ZIEHEN SIE NICHT den Stecker ab, während der Projektorlüfter noch läuft." auf der Anzeige. Drücken Sie erneut die Ein/Aus-Taste, um die Eingabe zu bestätigen, anderenfalls verschwindet die Meldung nach 5 Sekunden.
2. Der Lüfter läuft zu Kühlungs Zwecken noch etwa 60 Sekunden lang weiter, die Betriebsanzeige-LED blinkt in schneller **Folge rot**. Wenn der Projektor in den Bereitschaftsmodus gewechselt ist, beginnt die Betriebsanzeige-LED langsam zu blinken. Wenn Sie den Projektor wieder anschalten möchten, müssen Sie erst warten, bis der Kühlvorgang abgeschlossen ist und der Projektor im Standby-Modus ist. Ist das Gerät im Standby-Modus, drücken Sie die "Power" Taste, um den Projektor wieder einzuschalten. Der Projektor lässt sich eventuell beim ersten Mal nicht gleich erfolgreich einschalten. Er wird automatisch neu gestartet, bis er erfolgreich eingeschaltet ist. Drücken Sie während dieses Vorgangs nicht erneut auf die "Power"-Taste.
3. Trennen Sie das Stromkabel vom Projektor und der Netzsteckdose.
4. Schalten Sie den Projektor nicht sofort nach dem Ausschalten wieder ein.

Warnungs-Anzeige

- ❖ *Wenn die "LAMP"-LED ständig rot leuchtet, dann schaltet sich der Projektor automatisch ab. wenden Sie sich bitte umgehend an Ihren Händler oder an ein Servicecenter.*
- ❖ *Wenn die "TEMP"-LED ständig rot leuchtet, dann bedeutet es, dass der Projektor überhitzt ist. Die Meldung "Projektor überhitzt. Die Lampe wird bald automatisch ausgeschaltet." wird angezeigt. Das Gerät schaltet sich automatisch ab.*

Nach Abkühlung kann der Projektor wieder in Betrieb genommen werden. Wenn das Problem weiterhin besteht, wenden Sie sich bitte umgehend an Ihren Händler oder an ein Servicecenter.

- ❖ *Wenn die "TEMP"-LED rot blinkt, dann wird die Meldung "Lüfter versagt. Die Lampe wird bald automatisch ausgeschaltet." auf dem Bildschirm angezeigt. Wenden Sie sich bitte umgehend an Ihren Händler oder an ein Servicecenter.*

Installation

Das Projektionsbild einstellen

Die Höhe des Projektionsbildes einstellen

Der Projektor ist mit Verstellfüßen versehen, um die Bildhöhe einzustellen.

Das Projektionsbild anheben:

1. Drücken Sie auf die Taste zum Lösen des Fußes **1**.
2. Heben Sie den Projektor in die gewünschte Position **2**, lassen Sie dann die Taste wieder los, damit der Fuß in seiner Position einrastet.
3. Mit **3** können Sie den Anzeigewinkel anpassen.

Das Projektionsbild absenken:

1. Drücken Sie auf die Taste zum Lösen des Fußes.
2. Senken Sie den Projektor und lassen Sie den Fuß durch Loslassen der Taste wieder in seiner Position einrasten.
3. Mit **3** können Sie den Anzeigewinkel anpassen.

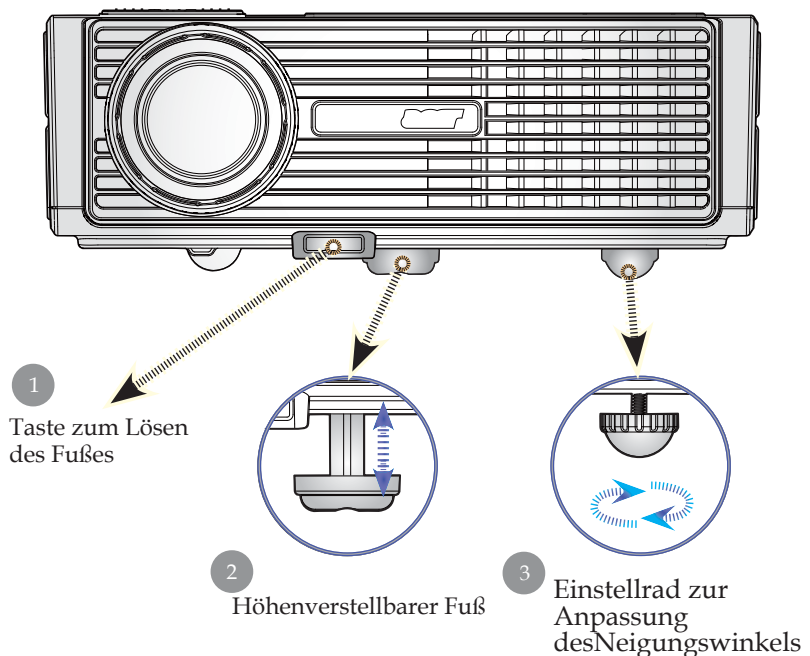

Die Bildgröße und Bildschärfe einstellen

Sie können mit Hilfe des Zoomreglers die Bilder ein- oder auszuzoomen. Um das Projektionsbild zu verkleinern, drehen Sie den Zoom-Ring im Uhrzeigersinn in die gewünschte Position. Das Gerät realisiert Projektionsentfernungen zwischen 4,9 und 39,4ft (1,5 und 12,0 Meters)

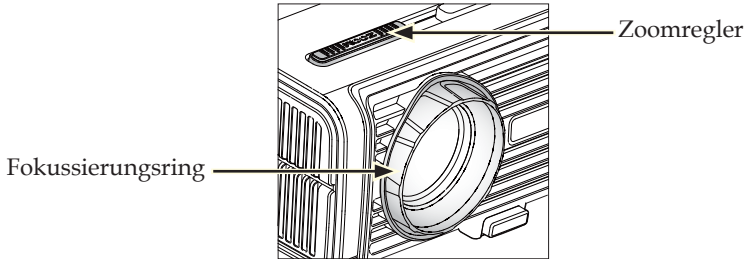

Die Größe des Projektionsbildes einstellen



Bild (diagonal)	Max.	38,1"(96,6cm)	76,1"(193,3cm)	126,8"(322,2cm)	177,6"(451,0cm)	253,7"(644,3cm)	304,4"(773,2cm)
	Min.	34,7"(88,0cm)	69,3"(176,1cm)	115,5"(293,4cm)	161,7"(410,8cm)	231,0"(586,9cm)	277,3"(704,2cm)
Bildgröße	Max. (WxH)	30,4" × 22,8" (77,3×58,0cm)	60,9" × 45,7" (154,6×116,0cm)	101,5" × 76,1" (257,7×193,3cm)	142,1" × 106,5" (360,8×270,6cm)	202,9" × 152,2" (515,5×386,6cm)	243,5" × 182,6" (618,6×463,9cm)
	Min. (WxH)	27,7" × 20,8" (70,4×52,8cm)	55,5" × 41,6" (140,8×105,6cm)	92,4" × 69,3" (234,7×176,1cm)	129,4" × 97,0" (328,6×246,5cm)	184,8" × 138,6" (469,5×352,1cm)	221,8" × 166,4" (563,4×422,5cm)
Distance		4,9'(1,5m)	9,8'(3,0m)	16,4'(5,0m)	23,0'(7,0m)	32,8'(10,0m)	39,4'(12,0m)

❖ Diese Daten verstehen sich als Anhaltspunkte.

Bedienfeld und Fernbedienung

Der Projektor kann über das Bedienfeld und die mitgelieferte Fernbedienung gesteuert werden.

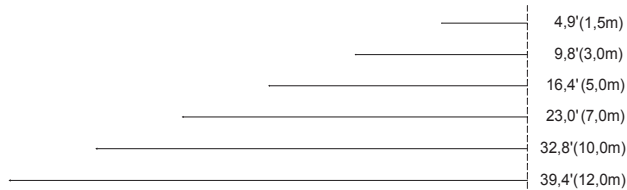
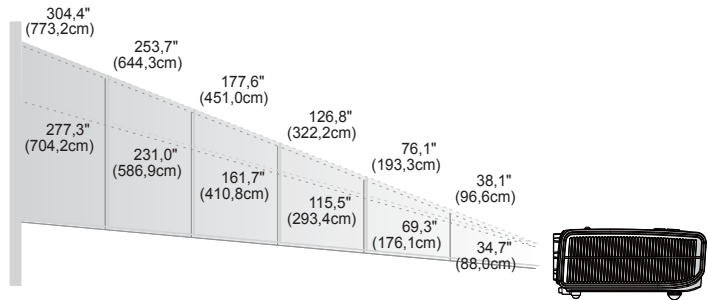
Bedienfeld

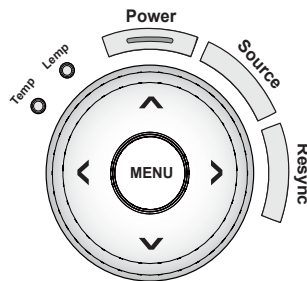

Fernbedienung



Das Bedienfeld

Resync (Neusynchronisierung)

- Synchronisiert den Projektor automatisch mit der Eingangsquelle.

Source (Signalquelle)

- Drücken Sie auf "Source", um eine Quelle RGB, Component-p, Component-i, S-Video, Composite Video oder HDTV auszuwählen.

Power

- Nimmt den Netzbetrieb auf. Vergleiche "Den Projektor ein-/ ausschalten" auf Seite 11-12.

Menu (Menü)

- Drücken Sie auf "Menü", um das Bildschirmmenü (OSD-Menü) aufzurufen oder zur vorherigen OSD-Menüebene zu gelangen.

Vier Richtungstasten

- Wählen die Elemente aus dem Hauptmenü aus und stellen die Parameter ein (▲ ▼ ◀ ▶).

Die Fernbedienung

Power

- ▶ Nimmt den Netzbetrieb auf. Vergleiche "Den Projektor ein-/ausschalten" auf Seite 11-12

Resync (Neusynchronisierung)

- ▶ Synchronisiert den Projektor mit der Signalquelle.

Source (Signalquelle)

- ▶ Drücken Sie auf "Source", um eine Quelle RGB, Component-p, Component-i, S-Video, Composite Video oder HDTV auszuwählen.

Freeze (Standbild)

- ▶ Drücken Sie auf "Standbild", um das Bild einzufrieren.

Hide (Ausblenden)

- ▶ Schaltet die Bildausgabe vorübergehend aus. Drücken Sie "Ausblenden", um das Bild auszublenden; drücken Sie erneut diese Taste, wird es wieder angezeigt.

Aspect Ratio (Bildseitenverhältnis)

- ▶ Mit dieser Funktion können Sie das gewünschte Bildseitenverhältnis (4:3/16:9/LBX/1:1) auswählen.

Vier Richtungstasten

- ▶ Mit     wählen Sie im OSD-Menü Elemente aus und passen ausgewählte Werte an.

Trapezkorrektur

- ▶ Korrigiert die Bildverzerrung, die durch Neigung des Projektors entsteht (+/-16°).

Menu (Menü)

- ▶ Drücken Sie auf "Menü", um die Benutzermenü auf dem Bildschirm (OSD) zu starten. Um das OSD-Menü wieder zu verlassen, drücken Sie noch einmal auf "Menü".

Zoom (Zoomen)

- ▶ Digitale Vergrößerung/Verkleinerung.

Back (Zurück)

- ▶ Mit dieser Taste gelangen Sie zur vorherigen OSD-Menüebene.

Maus / Mausklick rechts / Mausklick links

- ▶ Diese Funktionen sind mit den Mausfunktionen von PC oder Mac identisch. Diese Funktionen sind nur verfügbar, wenn der Projektor über ein USB-Kabel an einen Computer angeschlossen ist.





Botón de encendido

Acer Empowering Key bietet drei spezielle Funktionen, die es nur bei Acer gibt: "Acer eView Management", "Acer eTimer Management" und "Acer eOpening Management".

Acer eView Management

- ▶ Zum Aufrufen des "Acer eView Management"-Untermenüs drücken Sie "e".

Das "Acer eView Management" dient zur Auswahl des Anzeigemodus. Im Abschnitt über die Bildschirmmenüs (OSD-Menüs) finden Sie weitere Details.

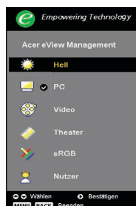

Acer eTimer Management

- ▶ Zum Aufrufen des "Acer eTimer Management"-Untermenüs drücken Sie "e".

Das "Acer eTimer Management" bietet eine Erinnerungsfunktion für die zeitliche Steuerung von Präsentationen. Im Abschnitt über die Bildschirmmenüs (OSD-Menüs) finden Sie weitere Details.



Acer eOpening Management

- ▶ Zum Aufrufen des "Acer eOpening Management"-Untermenüs drücken Sie "e".

Mit dem "Acer eOpening Management" können Sie Ihr Lieblingsbild für den Startbildschirm verwenden. Im Abschnitt über das Bildschirmmenü (OSD) finden Sie weitere Details.

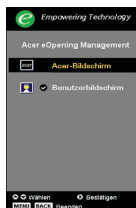

Page Up (RePág - sólo en modo de computadora)

- ▶ Use este botón para volver a la página anterior. Esta función sólo está disponible cuando el proyector está conectado a un ordenador a través de un cable USB.

Page Down (AvPág - sólo en modo de computadora)

- ▶ Use este botón para ir a la siguiente página. Esta función sólo está disponible cuando el proyector está conectado a un ordenador a través de un cable USB.

RGB

- ▶ Drücken Sie "RGB" für Optimierung in Echtfarbe.

Brightness (Helligkeit)

- ▶ Drücken Sie "Helligkeit", um die Bildhelligkeit einzustellen.

Color (Farbe)

- ▶ Drücken Sie "Farbe", um die Farbtemperatur des Bildeseinzustellen.

Contrast (Kontrast)

- ▶ Drücken Sie "Kontrast", um den Unterschied zwischen den hellsten und den dunkelsten Bildbereich auszusteuern.

VGA

- ▶ Mit "VGA" wählen Sie den VGA-Eingang als Eingangsquelle. Dieser Anschluss unterstützt Analog RGB.

Component

- ▶ Mit "Component" wählen Sie den Component-Eingang als Eingangsquelle. Dieser Anschluss unterstützt YPbPr (480p/576p/720p/1080i) und YCbCr (480i/576i).

Video

- ▶ Mit "Video" schalten Sie auf den Composite-Videoeingang (auch FBAS genannt) um.

S-Video

- ▶ Mit "S-Video" schalten Sie auf den S-Videoeingang um.







HDMI

- ▶ Drücken Sie "HDMI", um die Quelle auf HDMI einzustellen. Dieser Anschluss unterstützt sämtliche Standard- und High-Definition-Videoformate der Endverbraucherelektronik.

OSD-Menü

Der Projektor hat ein mehrsprachiges OSD-Menü (On Screen Display), mit dem Sie Bildeinstellungen vornehmen und Parameter verändern können. Die Signalquelle wird automatisch erkannt.

Einstellungen vornehmen

1. Zum Öffnen des OSD-Menüs drücken Sie "Menü" an der Fernbedienung oder am Bedienfeld.
2. OSD-Menü wählen Sie die Hauptelemente mit den Tasten   aus. Drücken Sie nach Wahl des gewünschten Menüpunktes , um das Untermenü für Funktionseinstellungen aufzurufen.
3. Mit den Tasten   können Sie das gewünschte Element auswählen, mit den Tasten   wählen Sie die Einstellungen.
4. Wählen Sie im Untermenü die nächste Funktion aus, die eingestellt werden soll und fahren Sie wie unter 3. beschrieben fort.
5. Wenn Sie an der Fernbedienung oder am Bedienfeld auf "Menü" oder "Zurück" drücken, wird das Hauptmenü auf dem Bildschirm angezeigt.
6. Zum Ausblenden des OSD-Menüs drücken Sie noch einmal die "Menü" oder "Zurück"-Taste an der Fernbedienung oder am Bedienfeld. Das OSD-Menü wird geschlossen und die neuen Einstellungen werden automatisch gespeichert.



❖ Die Funktionen "Farbsättigung" und "Farbton" sind nur im Videomodus verfügbar.





Farbe (Computer / Video-Modus)

Displaymodus

Es gibt viele werkseitige Voreinstellungen für unterschiedliche Bildtypen.

- ▶ Hell: Zur optimalen Helligkeitsanpassung.
- ▶ PC: Für Computer oder Notebook.
- ▶ Video :Für Video-Wiedergabe in einer hellen Umgebung.
- ▶ Theater : Für Heimkino in einem dunklen Raum.
- ▶ sRGB: Zur Optimierung der Farbwiedergabe.
- ▶ Nutzer : Für benutzerspezifische Einstellungen.

Helligkeit

Zur Einstellung der Bildhelligkeit.

- ▶ Drücken Sie auf ◀ um den Kontrast zu verringern.
- ▶ Drücken Sie auf ▶ um den Kontrast zu erhöhen.

Kontrast

Mit dem Kontrast wird der Unterschied zwischen dem hellsten und dem dunkelsten Teil des Bildes festgelegt. Die Einstellung des Kontrasts verändert die Schwarz- und Weißanteile im Bild.

- ▶ Drücken Sie auf ◀, um den Kontrast zu verringern.
- ▶ Drücken Sie auf ▶, um den Kontrast zu erhöhen.

Farbtemperatur

Zum Einstellen der Farbtemperatur. Bei einer höheren Temperatur wirkt das Bild kühler, bei einer niedrigeren Temperatur erscheint es wärmer.



Farbe (Computer / Video- Modus)

Weißwert

Mit dem Regler Weißes Segment stellen Sie den Wert von White Peaking des DMD-Chips in. 0 steht für minimales Segment und 10 für maximales Segment. Wenn Sie ein stärkeres Bild wünschen, stellen Sie in Richtung maximal ein. Für ein weiches und natürliches Bild stellen Sie in Richtung minimal ein.

Gamma-Entzerrung

Wirkt sich auf dunkle Szenen aus. Bei einem höheren Gammawert sehen dunkle Szenen heller aus.

Rot

Stellt die Farbe Rot ein.

Grün

Stellt die Farbe Grün ein.

Blau

Stellt die Farbe Blau ein.

Farbsättigung

Regelt ein schwarzweißes Videobild bis Farbsättigung.

- ▶ Drücken Sie auf ◀, um die Farbanteile im Bild zu verringern.
- ▶ Drücken Sie auf ▶, um die Farbanteile im Bild zu erhöhen.

Farbton

Mit dem Farbton werden die Anteile von rot und grün eingestellt.

- ▶ Drücken Sie auf ◀, um den Grünanteil im Bild zu erhöhen.
- ▶ Drücken Sie auf ▶, um den Rotanteil im Bild zu erhöhen.



❖ Die Funktionen "Farbsättigung" und "Farbton" sind nur im Videomodus verfügbar.



Bild (Computer / Video- Modus)

Hor. Keystone (Horizontale Bildverzerrung)

- ▶ Drücken Sie die Taste ◀ oder ▶, um die horizontale Bildverzerrung zu korrigieren und das Bild quadratischer zu machen.

Ver. Keystone (Vertikale Bildverzerrung)

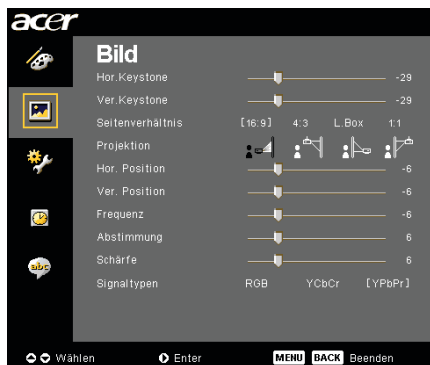
- ▶ Drücken Sie die Taste ◀ oder ▶, um die vertikale Bildverzerrung zu korrigieren und das Bild quadratischer zu machen.

Seitenverhältnis

Sie können das gewünschte Bildformat einstellen.

- ▶ 16:9 : Die Eingangsquelle wird auf die volle Breite des Projektionsschirms skaliert, dabei wird die Höhe entsprechend reduziert und das Bild im Verhältnis 16:9 angezeigt.
- ▶ 4:3 : Die Eingangsquelle wird für den Projektionsschirm passend skaliert und im Verhältnis 4:3 angezeigt.
- ▶ L. Box : Ändern Sie die Bildgröße (dabei das Originalseitenverhältnis beibehalten), um es an die Breite von 1280 Pixel anzupassen. Anschließend sollten Sie entweder (1) den oberen und unteren Teil des geänderten Bildes AUSSCHNEIDEN oder (2) den oberen und unteren Teile des geänderten Bildes mit schwarzen Balken bedecken, um es an die Höhe von 720P anzupassen.
- ▶ 1:1 : Zeigt das Bild unskaliert und mit seiner originalen Pixelauflösung in der Mitte des Bildschirm an.

Projektion



- ▶  **Vorne-Unten**
Die Position ist die werkseitige Standardeinstellung.
- ▶  **Vorne-Oben**
Bei dieser Funktion wird die Darstellung "auf den Kopf gestellt" (z.B. bei Deckenmontage des Projektors).
- ▶  **Hinten-Unten**
Bei dieser Funktion wird das Bild gespiegelt, so dass der Projektor hinter einer durchscheinenden Leinwand stehen kann.



Bild (Computer / Video- Modus)



Hinten-Oben

Bei dieser Funktion wird die Darstellung gespiegelt und "auf den Kopf gestellt". So kann das Projektionsbild eines an der Decke montierten Projektors auf eine durchscheinende Leinwand geworfen werden.

Hor. Position (Horizontale Bildlage)

- ▶ Drücken Sie auf ◀, um das Bild nach links zu bewegen.
- ▶ Drücken Sie auf ▶, um das Bild nach rechts zu bewegen.

Ver. Position (Vertikale Bildlage)

- ▶ Drücken Sie auf ◀, um das Bild nach unten zu verschieben.
- ▶ Drücken Sie auf ▶, um das Bild nach oben zu verschieben.

Frequenz

"Frequenz" ändert die Anzeigedatenfrequenz zur Anpassung an die Frequenz Ihrer Computer-Grafikkarte. Falls ein flackernder Vertikalbalken auftreten sollte, können Sie mit dieser Funktion entsprechende Anpassungen vornehmen.

Abstimmung

Mit der Funktion "Abstimmung" werden die Signale der Anzeige mit der der Grafikkarte abgestimmt. Bei einem wackelnden oder flimmernden Bild, können Sie hier eine Korrektur vornehmen.

Schärfe

Stellt die Bildschärfe ein.

- ▶ Drücken Sie ◀, um die Schärfe zu verringern.
- ▶ Drücken Sie ▶, um die Schärfe zu erhöhen.

Signaltypen

Drücken Sie ▶ oder ◀, um die Quelle auf RGB, YPbPr oder YcbCr einzustellen.



❖ Die Funktionen "H. Position", "V. Position", "Frequenz" und "Abstimmung" sind nur im Computermodus verfügbar.



❖ Die Funktionen "Schärfe", "Signaltypen" sind nur im Videomodus verfügbar.



Verwaltung (Computer / Video- Modus)

ECO-Modus

Wählen Sie "Ein", um die Projektorlampe zu dämpfen, wodurch sich der Energieverbrauch senkt, die Lebenszeit der Lampe verlängert und Störungen reduziert werden. Wählen Sie "Aus" für den Normalmodus.

Auto-Aus (Minuten)

Der Projektor schaltet sich automatisch nach der festgelegten Zeit aus, wenn er kein Signal empfängt.

Quelle festlegen

Wenn die Quellenfixierung ausgeschaltet ist, sucht der Projektor nach anderen Signalen, falls das aktuelle Eingangssignal verloren geht. Wenn die Quellenfixierung eingeschaltet ist, bleibt der aktuelle Quellenkanal als einzige Eingangsquelle fixiert, wenn Sie die "Signalquelle"-Taste auf der Fernbedienung drücken.

Menü-Pos.

Zur Auswahl der Menüposition auf dem Bildschirm.

Startbildschirm

Mit dieser Funktion stellen Sie den gewünschten Startbildschirm ein. Wenn Sie vor dem Beenden des OSD-Menüs die Einstellung geändert haben, tritt die neue Einstellung in Kraft.

- ▶ Acer : Der Standard-Startbildschirm des Acer-Projektors.
- ▶ Benutzer : Ein benutzerdefinierter Startbildschirm, der per USB Kabel und "Acer eOpening Management" vom PC in den Projektor geladen werden kann (siehe Beschreibung im folgenden Abschnitt).



Verwaltung (Computer / Video- Modus)

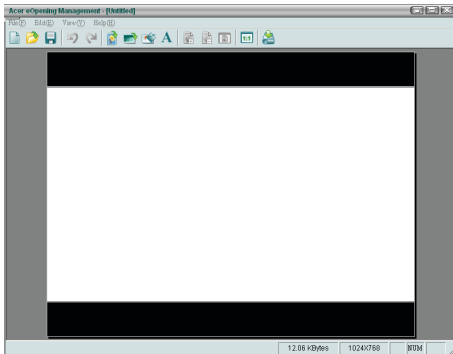

Acer eOpening Management ist ein PC Programm, mit dem Sie den Standard-Startbildschirm Ihres Acer-Projektors durch Ihr Wunschbild ersetzen können. Sie können *Acer eOpening Management* über die mitgelieferte CD installieren. Schließen Sie den Projektor über das beiliegende USB-Kabel an Ihren PC an, starten Sie dann das *Acer eOpening Management*, um Ihr Lieblingsbild vom PC in den Projektor zu laden. Vor dem Herunterladen muss sich der Projektor im "Download Modus" befinden. Führen Sie diese Schritte aus, um den Projektor in den "Download Modus" zu versetzen.

1. Falls das Netzkabel des Projektors abgetrennt ist, schließen Sie die Netzquelle an.
2. Den Projektor einschalten
3. Achten Sie darauf, dass Projektor und PC über das USB-Kabel verbunden sind.



Verwaltung (Computer / Video- Modus)

Lampenstd.

Zeigt die bisherige Betriebsdauer der Lampe an (in Stunden).

Lampe Wechseln

Mit dieser Funktion kann die Warnmeldung zum Wechseln der Lampe angezeigt oder ausgeblendet werden. Die Meldung erscheint 30 Stunden vor dem Ende der Lebensdauer der Lampe.

Reset Lampe

Drücken Sie die Taste  nach Wahl von "Ja", um den Zähler der Lampenbetriebsstunden auf 0 zurückzusetzen.



Zurücksetzen

Nachdem Sie "Ja" gewählt haben, drücken Sie die -Taste, um Anzeigeparameter und sämtliche Menüs auf die Werksvorgaben zurückzusetzen.

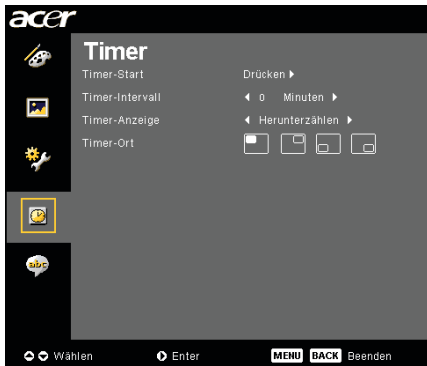

Timer (Computer / Video- Modus)

Timer-Start

Zum Starten/Stoppen des Timers drücken Sie .

Timer-Intervall

Zum Einstellen der Timer-Intervall drücken Sie .

Timer-Anzeige

Mit  wählen Sie den Timer-Anzeigemodus auf dem Bildschirm.

Timer-Ort

Zur Auswahl der Timer-Ort auf dem Bildschirm.



Sprache (Computer / Video- Modus)

Sprache

Sie können sich das OSD-Menü in verschiedenen Sprachen anzeigen lassen. Wählen Sie mit den Tasten  und  eine Sprache aus.

- ▶ Mit  bestätigen Sie Ihre Auswahl

Fehlerbehebung

Falls eines der folgenden Probleme auftritt, versuchen Sie es, wie im folgenden Abschnitt beschrieben, zu beheben. Wenn das Problem weiterhin besteht, wenden Sie sich an Ihren Händler oder an die Kundendienststelle.

Problem : Es wird kein Bild angezeigt.

- ▶ Überprüfen Sie, ob alle Kabel und Netzverbindungen, wie im Kapitel "Installation" beschrieben, richtig und fest angeschlossen wurden.
- ▶ Überprüfen Sie, ob die Pins der Stecker und Anschlüsse nicht verbogen oder abgebrochen sind.
- ▶ Überprüfen Sie, ob die Projektionslampe fest eingesetzt wurde. Lesen Sie dazu das Kapitel "Die Lampe auswechseln".
- ▶ Überprüfen Sie, ob die Objektivabdeckung entfernt und der Projektor eingeschaltet wurde.
- ▶ Vergewissern Sie sich, dass die Funktion "Ausblenden" nicht aktiviert ist.

Problem : Unvollständiges, durchlaufendes oder falsch wiedergegebenes Bild.

- ▶ Drücken Sie die Taste "Neusynchronisierung" auf der Fernbedienung.
- ▶ Bei Verwendung eines PC:
Wenn die Auflösung des Computers höher als 1400 X 1050 ist, stellen Sie diese neu ein.

Bei Windows 3.x:

1. Klicken Sie im Windows Programmanager auf das Symbol "Windows Setup" in der Hauptgruppe.
2. Die Auflösung muss 1400 X 1050 oder weniger betragen.

Bei Windows 95, 98, 2000,XP:

1. Klicken Sie auf das Symbol "Arbeitsplatz" und dann den Ordner "Systemsteuerung". Klicken Sie doppelt auf das Symbol "Anzeige".
2. Wählen Sie das Register "Einstellungen".
3. Unter "Bildschirmbereich" finden Sie die Einstellung für die Auflösung. Die Auflösung muss 1400 X 1050 oder weniger betragen.

Wenn der Projektor weiterhin nicht das ganze Bild anzeigt, muss auch der verwendete Monitor geändert werden. Gehen Sie dazu folgendermaßen vor.

4. Führen Sie die Schritte 1-2 aus. Klicken Sie auf "Weitere Optionen".
5. Wählen Sie im Register "Bildschirm" die Option "Ändern".

6. Klicken Sie auf "Gerät auswählen". Wählen Sie im Feld "Hersteller" die Option "Standardbildschirmtypen"; wählen Sie die Auflösung unter "Modelle".
 7. Die Auflösung des Monitors muss 1400 X 1050 oder weniger betragen.
- ▶ Bei Verwendung eines Notebooks:
 1. Führen Sie zunächst die oben beschriebenen Schritte zur Einstellung der Auflösung des Computers durch.
 2. Schalten Sie das Notebook auf die Funktion "Nur externer Bildschirm" oder "Nur CRT" um.
 - ▶ Wenn Sie Probleme bei der Änderung der Auflösung haben oder das Bild hängen bleibt, sollten Sie alle Geräte noch einmal neu starten.

Problem : Der Bildschirm des Notebooks oder PowerBooks zeigt die Präsentation nicht an.

- ▶ Bei Verwendung eines Notebooks:
Einige Notebooks deaktivieren ihren eigenen Bildschirm, wenn ein zweites Anzeigegerät angeschlossen ist. Wie Sie den Notebook-Bildschirm aktivieren, erfahren Sie in der Dokumentation Ihres Notebooks.
- ▶ Bei Verwendung eines Apple PowerBooks:
Öffnen Sie unter Systemsteuerung "PowerBook Display" und wählen dort Video Mirroring "Ein".

Problem : Das Bild wackelt oder flimmert

- ▶ Korrigieren Sie dies mit der "Abstimmung". Siehe Seite 23.
- ▶ Ändern Sie die Farbeinstellungen für den Monitor Ihres Computers.

Problem : Das Projektionsbild hat einen senkrechten flimmernden Streifen

- ▶ Nehmen Sie eine Anpassung mit Hilfe von "Frequenz" vor. Siehe Seite 23.
- ▶ Überprüfen Sie den Anzeigemodus Ihrer Grafikkarte und stellen Sie ihn so ein, dass Ihr Gerät damit zusammenarbeitet. Siehe Seite 25.

Problema : La imagen está desenfocada

- ▶ Stellen Sie den Fokusring am Objektiv des Projektors ein. Siehe Seite 14.
- ▶ Der Projektionsschirm muss zwischen 1,5 m (4,9 ft) und 12,0 m (39,4 ft) vom Projektor entfernt sein.

Problem : Das Bild ist bei 16:9 DVD zu langgestreckt.

Es wird automatisch 16:9 DVD erkannt. Der Projektor stellt das neue Bildformat von 4:3 als Standardformat ein.

Wenn das Bild auch dann noch verzerrt ist, müssen Sie das Bildformat entsprechend der folgenden Angaben ändern:

- ▶ Wählen Sie das Bildformat 4:3 für den DVD-Player, wenn Sie eine 16:9-DVD abspielen.
- ▶ Wenn sich auf dem DVD-Player das Bildformat 4:3 nicht einstellen lässt, wählen Sie für den Projektor im OSD-Menü die Einstellung 4:3 für die Anzeige.







Problem : Das Bild ist falsch herum.

- ▶ Wählen Sie "Bild" im OSD-Menü und stellen Sie die Projektionsrichtung ein. Siehe Seite 22, 23.

Problem : Die Lampe erlischt oder macht einen Knall.

- ▶ Wenn das Leuchtmittel am Ende seiner Lebensdauer angelangt ist, brennt es durch und erzeugt ein lautes Plopp-Geräusch. Wenn dies geschieht, müssen Sie das Leuchtenmodul austauschen, ehe Sie den Projektor wieder einschalten können. Zum Austauschen der Leuchte folgen Sie den unter "Die Lampe auswechseln" beschriebenen Schritten. Siehe Seite 32.

Problem : LED-Anzeigebedeutungen

Bedeutung	Betriebsanzeige-LED	Temp-LED	Temp-LED
	Rot		
Standby-Status (Eingangsstrom)	Langsam blinkend	○	○
Die Lampe leuchtet		○	○
Eingeschaltet		○	○
Ausgeschaltet (Kühlvorgang)	Schnell blinkend	○	○
Fehler (Lampenfehler)	○	○	
Fehler (Lampe überhitzt)	○	○	
Fehler (Lüfterfehler)	○	Blinkt	○
Fehler (Projektor überhitzt.)	○		○
Fehler(Lampe kaputt)	○	○	

 =>Licht ein

○ =>Licht aus

Die Lampe auswechseln

Die Lampenlebensdauer wird vom Projektor automatisch erkannt. Sobald die Warnmeldung "Die Nutzungsdauer der Lampe bei voller Leistung ist fast beendet. Bitte ersetzen!" angezeigt wird, ist die durchschnittliche Lampenlebensdauer bald abgelaufen. Die Lampe sollte so bald wie möglich ausgewechselt werden.

Wechseln Sie die Lampe erst aus, nachdem der Projektor mindestens 30 Minuten lang ausgeschaltet war, damit das Gerät in dieser Zeit abkühlen kann.



⚠ Warnung: Das Lampenfach ist heiß! Lassen Sie das Gerät erst abkühlen, bevor Sie die Lampe auswechseln!

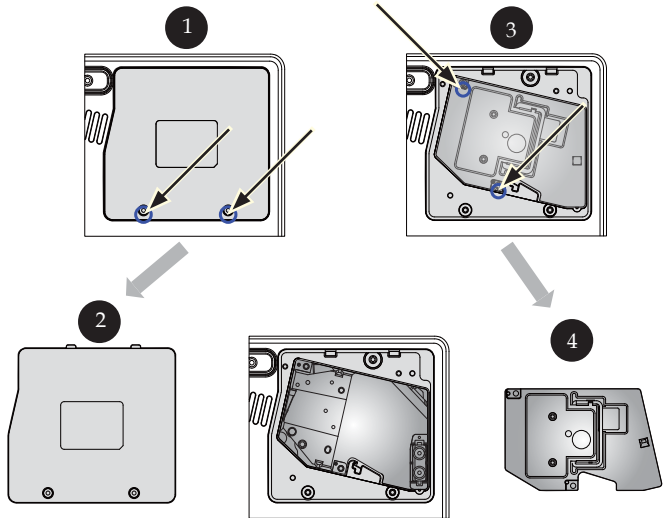

⚠ Warnung: Um Verletzungen zu vermeiden, sollten Sie das Lampenmodul nicht fallen lassen oder die Birne anfassen. Lampenmodul und Birne können sehr leicht zerbrechen.

Auswechseln der Lampe:

1. Schalten Sie die Lampe durch Drücken der Power Taste ab.
2. Lassen Sie den Projektor mindestens 30 Minuten lang abkühlen.
3. Trennen Sie das Gerät vom Stromnetz.
4. Entfernen Sie die Abdeckung. **1**
5. Nach oben drücken und Abdeckung abnehmen. **2**
6. Entfernen Sie die Schrauben vom Lampenmodul. **3**
7. Ziehen Sie das Lampenmodul heraus. **4**

Um das neue Lampenmodul einzusetzen, gehen Sie in umgekehrter Reihenfolge vor.

Problem : Fehlermeldung

- ▶ “Die Nutzungsdauer der Lampe bei voller Leistung ist fast beendet. Bitte ersetzen !“ wird ca. 10 Sekunden angezeigt, wenn die Lampenstandzeit bald ablaufen wird.
- ▶ “Der Projektor ist überhitzt. Die Lampe wird sich in Kürze automatisch abschalten.“ wird angezeigt, wenn die Systemtemperatur zu hoch ist.
- ▶ “Die Nutzungsdauer der Lampe bei voller Leistung ist fast beendet. Bitte ersetzen!“ wird angezeigt, wenn der Lüfter nicht in Ordnung ist.

Technische Daten

Änderungen der folgenden Daten sind vorbehalten. Die endgültigen Daten entnehmen Sie bitte den Daten auf Acer-Angeboten without notice. Regarding the final specs, please refer to Acer announced marketing specs.

Anzeige	- Singlechip-Technologie DLP®
Lamp	- 200W Lampe, durch den Benutzer austauschbar
Pixel	- 1280 pixels(H) X 720 lines(V)
Darstellbare Farben	- 16,7 Mio. Farben
Verhältnis	- 2500:1 (voll ein/voll aus)
Gleichmäßigkeit	- 90%
Störstufe	- 31dB(A)(Standardmodus)/28dB(A)(ECO Modus)
Objektiv	- F/ 2,5 ~ 2,8 f = 22,29 ~ 26,72mm mit einem 1,2X manuellen Zoom
Bildgröße	- 28,7 bis 300 Zoll diagonal
Projektionsabstand	- 3,94 ~ 34,28 ft (1,2 to 10,45 m)
Video-Kompatibilität	- NTSC 3.58/NTSC 4.43/PAL/SECAM und HDTV - Composite-Video und S-Video
Horizontal Abtastfrequenz	- 31,5 kHz ~ 100 kHz
Vertikal Abtastfrequenz	- 56Hz~85Hz
Stromversorgung	- AC-Eingang 100 ~ 240 V ; Eingangsfrequenz 50/60 Hz
Anschlüsse	- Netzanschluss: AC-Eingangsbuchse - Ein 15-pol. D-Sub-Anschluss für VGA - Ein HDMI-Eingang für digitalen Videoeingang - Video Eingang: <ul style="list-style-type: none"> ▪ 1x RCA-Buchse für Composite Video-Eingang ▪ 1x S-Video-Eingang ▪ Ein Component-Eingangsset (3 RCA) - USB: Ein USB-Anschluss
Gewicht	- 6,0Pfd (2,7kg)
Abmessungen (B x H x T)	- 11,1 x 4,1 x 10,1 Zoll (283 x 104 x 256 mm)
Umgebungsbedingungen	- TBetriebstemperatur: 41~95°F (5~ 35°C) Luftfeuchtigkeit: 80% maximal(Nicht kondensierend) - Lagertemperatur: -4~140°F (-20~60°C) Luftfeuchtigkeit: 80% maximal(Nicht kondensierend)
Sicherheitsbestimmungen	- FCC Class B, CE Class B, VCCI-II, UL, cUL, TUV-GS,C-tick, PSB, PSE, CB Report, CCC

Kompatibilitätsmodi

Modus	Auflösung	Vertikalfrequenz [Hz]	Horizontalfrequenz [KHz]
A. VGA Analog - PC-Signal			
VGA	640 x 480	60	31,50
	640 x 480	72	37,90
	640 x 480	75	37,50
	720 x 400	70	31,50
SVGA	800 x 600	56	35,20
	800 x 600	60	37,90
	800 x 600	72	48,10
	800 x 600	75	46,90
XGA	1024 x 768	60	48,40
	1024 x 768	70	56,50
	1024 x 768	75	60,00
	1024 x 768	85	68,70
SXGA	1152 x 864	70	63,80
	1280 x 1024	60	63,98
	1280 x 1024	75	79,98
QuadVGA	1280 x 960	60	59,70
SXGA+	1400 x 1050	60	63,98
MAC	1152 x 870	75,06	68,68
MAC G4	640 x 480	60	31,35
i Mac DV	1024 x 768	75	60,00
B. VGA Analog - Erweiterter großer Frequenzbereich			
	1280 x 720	60	45,00
	1280 x 768	60	48,36
	1280 x 800	60	49,702
	1360 x 768	60	47,72
	1440 x 900	60	55,935
C. HDMI Digital - PC-Signal			
VGA	640 x 480	60	31,50
	720 x 400	70	31,50
SVGA	800 x 600	56	35,20
	800 x 600	60	37,90
	800 x 600	72	48,10
	800 x 600	75	46,90

Modus	Auflösung	Vertikalfrequenz [Hz]	Horizontalfrequenz [KHz]
XGA	1024 x 768	60	48,40
	1024 x 768	70	56,50
	1024 x 768	75	60,00
SVGA(Komprimiert)	1152 x 864	70	63,80
	1280 x 1024	60	63,98
	1280 x 1024	75	79,98
QuadVGA	1280 x 960	60	59,70
SXGA+ (Komprimiert)	1400 x 1050	60	63,98
D. HDMI Digital - Erweiterter großer Frequenzbereich			
	1280 x 768	60	48,36
	1280 x 800	60	49,702
	1440 x 900	60	55,935
E. HDMI Digital - Videosignal			
480i	704 x 480	59,94(29,97)	15,73
480p	704 x 480	59,94	31,47
576i	720 x 576	50(25)	15,63
576p	720 x 576	50	31,25
720p	1280 x 720	60	45,00
720p	1280 x 720	50	37,50
1080i	1920 x 1080	60(30)	33,75
F. Component - Analog			
480i	704 x 480	59,94(29,97)	15,73
480p	704 x 480	59,94	31,47
576i	720 x 576	50(25)	15,63
576p	720 x 576	50	31,25
720p	1280 x 720	60	45,00
720p	1280 x 720	50	37,50
1080i	1920 x 1080	60(30)	33,75

Bestimmungen und Sicherheitshinweise

In diesem Anhang finden Sie allgemeine Hinweise zu Ihrem Acer-Projektor.

FCC-Hinweis

Dieses Gerät wurde getestet und als übereinstimmend mit den Richtlinien für ein Gerät der Klasse B gemäß Teil 15 der FCC-Bestimmungen befunden worden. Diese Grenzwerte sehen für die Heiminstallation einen ausreichenden Schutz vor gesundheitsschädigenden Strahlen vor. Dieses Gerät erzeugt, benutzt und strahlt u. U. Radiofrequenz-Energie aus und kann, falls es nicht entsprechend der Anweisungen installiert und benutzt wird, Funkkommunikation stören.

Es gibt aber keine Garantie dafür, dass es bei einer bestimmten Installation zu keinen Störungen kommt. Wenn dieses Gerät den Radio-oder Fernsehempfang beeinträchtigt, was durch Ein- und Ausschalten des Geräts festgestellt werden kann, so empfiehlt sich die Behebung der Störung durch eine oder mehrere der folgenden Maßnahmen:

- Richten Sie die Empfangsantenne neu aus.
- Vergrößern Sie den Abstand zwischen Gerät und Empfänger.
- Schließen Sie das Gerät an eine Steckdose auf einem anderen Stromkreis als dem des Empfängers an.
- Wenden Sie sich an Ihren Fachhändler oder einen erfahrenen Radiound Fernsehtechniker für Hilfe.

Hinweis: Abgeschirmte Kabel

Alle Verbindungen zu anderen Geräten müssen mit abgeschirmten Kabeln hergestellt werden, um die FCC-Bestimmungen zu erfüllen.

Achtung

Änderungen und Modifikationen, die nicht ausdrücklich vom Hersteller genehmigt werden, können das Recht zum Benutzen des Computers, das von der Federal Communications Commission vergeben wird, nichtig machen.

Betrieb bedingungen

Dieser Abschnitt erfüllt Teil 15 der FCC-Bestimmungen. Das Benutzen des Geräts ist von folgenden Voraussetzungen abhängig:

1. Dieses Gerät erzeugt keine schädlichen Störungen, und
2. das Gerät ist in der Lage, empfangene Störungen aufzunehmen, einschließlich solcher Störungen, die eine ungewünschte Operation verursachen.

Notice: Canadian users

This Class B digital apparatus complies with Canadian ICES-003.

Remarque à l'intention des utilisateurs canadiens

Cet appareil numérique de la classe B est conforme à la norme NMB-003 du Canada.

Erklärung der Konformität für EU-Länder

Hiermit erklärt Acer, dass sich dieser/diese/dieses Acer Wireless Gateway Serie in Übereinstimmung mit den grundlegenden Anforderungen und den anderen relevanten Vorschriften der Richtlinie 1999/5/EC befindet. (Bitte finden Sie die kompletten Zertifizierungsunterlagen unter: <http://global.acer.com/>.)

Соответствует сертификатам, обязательным в РФ



ME61

Wichtige Sicherheitsanweisungen

Lesen Sie diese Anweisungen gründlich durch. Bewahren Sie sie für zukünftiges Nachschlagen auf.

1. Beachten Sie alle Warnhinweise und Anweisungen, die auf diesem Gerät angegeben sind.
2. Trennen Sie das Gerät von der Steckdose, bevor Sie es reinigen. Benutzen Sie keine flüssigen Reiniger oder Sprays. Benutzen Sie zum Reinigen ein feuchtes Tuch.
3. Benutzen Sie dieses Gerät nicht in der Nähe von Wasser.
4. Stellen Sie dieses Gerät nicht auf einen instabilen Wagen, Ständer oder Tisch. Das Gerät könnte herunterfallen und dadurch ernsthaft beschädigt werden.
5. Das Gerät sollte mit der Art von Strom betrieben werden, die auf dem entsprechenden Etikett angegeben ist. Wenn Sie sich nicht über die verfügbare Netzquelle im Klaren sind, lassen Sie sich von Ihrem Händler oder dem örtlichen Stromversorger beraten.
6. Stellen Sie keine Gegenstände auf das Netzkabel. Stellen Sie das Gerät nicht an einem Ort auf, an dem Personen auf das Kabel treten können.
7. Stecken Sie auf keinen Fall irgendwelche Objekte durch die Gehäuseschlitze, da hierbei Teile mit gefährlicher Spannung berührt oder kurzgeschlossen werden können, was zu Feuer oder elektrischem Schlag führen kann. Verschütten Sie auf keinen Fall irgendwelche Flüssigkeiten über das Gerät.
8. Versuchen Sie auf keinen Fall, dieses Gerät selbst zu reparieren, da das Öffnen oder Entfernen der Abdeckungen Sie Teilen mit gefährlicher Spannung oder anderen Risiken aussetzen kann. Überlassen Sie alle Reparaturen einem qualifizierten Fachmann.
9. Trennen Sie unter folgenden Umständen das Gerät von der Netzsteckdose ab und überlassen das Reparieren einem qualifizierten Fachmann:
 - a. Das Netzkabel oder der Stecker ist beschädigt oder ausgefranst.
 - b. Flüssigkeit wurde über das Gerät verschüttet.
 - c. Das Gerät wurde Regen oder Wasser ausgesetzt.
 - d. Das Gerät funktioniert nicht ordnungsgemäß, wenn es entsprechend der Anweisungen bedient wird. Ändern Sie nur die Einstellungen, die in den Betriebsanweisungen beschrieben werden, da das falsche Ändern anderer Einstellungen zu Schäden führen kann, die umfangreiche Reparaturen durch einen qualifizierten Techniker erfordern, um den Normalzustand des Geräts wiederherzustellen.
 - e. Das Gerät wurde fallengelassen oder das Gehäuse ist beschädigt worden. Die Leistung des Geräts verschlechtert sich erheblich, so dass eine Reparatur notwendig ist.
10. Um einen elektrischen Schlag zu vermeiden, sollten Sie das Netzteil nur verwenden, wenn die Netzsteckdose ordnungsgemäß geerdet ist.