

Buku Panduan untuk

Proyektor Acer seri PH530

Petunjuk pembuangan

Jangan buang perangkat elektronik ini ke tempat sampah. Untuk meminimalkan polusi dan memastikan perlindungan terbaik bagi lingkungan global, harap daur ulang perangkat elektronik tersebut.



A.S.

Untuk produk elektronik yang dilengkapi monitor atau layar LCD/CRT, atau lampu merkuri bertekanan sangat tinggi:



Lampu yang terdapat di dalam produk ini memiliki kandungan merkuri dan harus didaur ulang atau dibuang sesuai dengan undang-undang lokal, pusat atau federal. Untuk informasi lebih lanjut, hubungi Electronic Industries Alliance di www.eiae.org. Untuk informasi tentang pembuangan lampu khusus, lihat www.lamprecycle.org.











Daftar Isi

Daftar Isi	1
Usage Notice	2
Petunjuk Pengamanan	2
Pendahuluan	4
Fitur Produk	4
Isi Kemasan Unit Proyektor	5
Proyektor Anda	6
Unit Utama	6
Kontrol Panel	7
Port Koneksi	8
Remote Control	9
Pemasangan	10
Memasang Proyektor	10
Menghidupkan/Mematikan Proyektor	11
Menghidupkan Proyektor	11
Stänga Av Projektorn	12
Indikator Peringatan	12
Mengatur Gambar Proyeksi	13
Mengatur Ketinggian Gambar Proyektor	13
Mengatur Zoom / Fokus Proyektor	14
Mengatur Ukuran Gambar Proyeksi	14
Kontrol Pengguna	15
Kontrol Panel & Remote Control	15
Menu Pada Tampilan Layar (OSD)	19
Pengoperasian	19
Color (Warna) (Mode Komputer /Video)	20
Image (Gambar) (Mode Komputer /Video)	22
Management (Manajemen) (Mode Komputer /Video)	24
Timer (Pengatur Waktu) (Mode Komputer / Video)	27
Language (Bahasa) (Mode Komputer / Video)	28
Appendices	29
Pemecahan masalah	29
Mengganti lampu	32
Spesifikasi	34
Mode Kompatibilitas	35
Pernyataan peraturan & keamanan	37

Usage Notice

Petunjuk Pengamanan

Perhatikan semua peringatan, petunjuk pengamanan dan pemeliharaan yang disarankan dalam buku panduan ini untuk memaksimalkan masa pakai peralatan Anda.

-  **Peringatan-** Jangan tatap lensa proyektor saat lampunya menyala. Cahaya terang akan menyilaukan mata Anda.
-  **Peringatan-** Untuk menghindari risiko kebakaran atau kejutan listrik, jangan biarkan produk ini terkena hujan atau lembab.
-  **Peringatan-** Jangan buka atau jangan bongkar produk ini karena dapat menyebabkan kejutan listrik.
-  **Peringatan-** Saat mengganti lampu, biarkan unit menjadi dingin, dan ikuti semua petunjuk penggantian.
-  **Peringatan-** Produk ini akan mendeteksi umur lampu yang terpasang. Segeralah mengganti lampu saat pesan peringatan muncul.
-  **Peringatan-** Atur ulang fungsi "Lamp Hour Reset (Atur Ulang Jam Lampu)" dari menu "Management (Manajemen)" pada tampilan layar setelah modul lampu diganti (lihat halaman 26).
-  **Peringatan-** Saat mematikan proyektor, biarkan proyektor tersebut mengalami proses siklus pendinginan sebelum stopkontak dimatikan.
-  **Peringatan-** Hidupkan terlebih dahulu proyektor dan kemudian sumber sinyal.
-  **Peringatan-** Jangan gunakan tutup lensa selama proyektor beroperasi.
-  **Peringatan-** Lampu yang telah mencapai masa pakainya akan terbakar dan mengeluarkan bunyi eringatan yang keras. Jika ini terjadi, proyektor tidak dapat dihidupkan kembali sampai modul lampu diganti. Untuk mengganti lampu, ikuti prosedur yang terdapat dalam "Mengganti Lampu".

Usage Notice

Petunjuk:

- ❖ Matikan produk sebelum mulai membersihkan.
- ❖ Gunakan kain lap yang lembut dan lembab dengan busa pembersih ringan untuk membersihkan rumah layar.
- ❖ Lepaskan konektor dari stopkontak listrik AC jika proyektor ini tidak akan digunakan untuk waktu lama.

Jangan:

- ❖ Tutup slot dan bagian yang terbuka pada unit yang berfungsi sebagai ventilasi.
- ❖ Gunakan pembersih yang bersifat abrasif (mengikis), lilin atau larutan pekat untuk membersihkan unit.
- ❖ Gunakan dalam kondisi sebagai berikut:
 - Terlalu panas, dingin atau dalam lingkungan yang lembab.
 - Di tempat yang mudah terkena debu dan kotoran.
 - Berdekatan dengan perangkat apapun yang dapat menghasilkan medan magnetik yang kuat.
 - Menempatkan di bawah sinar matahari langsung.

Fitur Produk

*Produk ini adalah proyektor 720P single chip 0.62" DLP®
Berikut adalah fitur-fitur yang tersedia:*

- ◆ True 720P, 1280 x 720 piksel dapat disesuaikan
- ◆ Teknologi Chip tunggal DLP®
- ◆ Kompatibel dengan NTSC 3.58/NTSC4.43 /PAL/ SECAM dan HDTV (480p, 576p, 720p, 1080i)
- ◆ Mudah digunakan dan tombol Acer Empowering yang berdaya guna meliputi: Acer eView Management, Acer eTimer Management, dan Acer eOpening Management.
- ◆ Remote control dengan fungsi lengkap
- ◆ Koreksi sinyal digital dan penskalaan ulang untuk gambar layar penuh berkualitas tinggi
- ◆ Panel kontrol mudah pakai
- ◆ Kompresi SXGA+, SXGA dan XGA, VGA, SVGA re-sizing
- ◆ Konektor HDMI mendukung HDCP yang kompatibel
- ◆ Mendukung input HDMI yang kompatibel dengan HDMI 1.0
- ◆ Mendukung High bandwidth Digital Content Protection - HDCP 1.1 pada input HDMI
- ◆ Kompatibel dengan Mac
- ◆ Zoom in dan zoom out digital

Pendahuluan

Isi Kemasan Unit Proyektor

Proyektor ini dilengkapi dengan semua komponen seperti pada gambar di bawah. Pastikan unit proyektor Anda sudah lengkap. Jika salah satu komponen tersebut tidak tersedia, hubungi segera agen Anda.

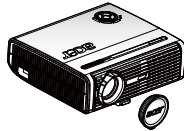

Proyektor dengan tutup lensa



Kabel Daya 1.8 m



Kabel VGA 1.8 m



Kable Video Composite 2.0 m



Kabel HDMI 1.8 m



Remote Control



2 x Baterai



Tas Jinjing



Lembar Panduan Singkat



Buku Panduan

Proyektor Anda

Unit Utama



❖ Dua penerima remote control terdapat di panel depan dan tutup depan atas.

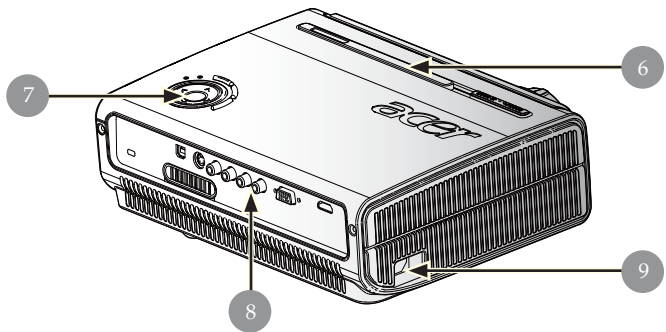
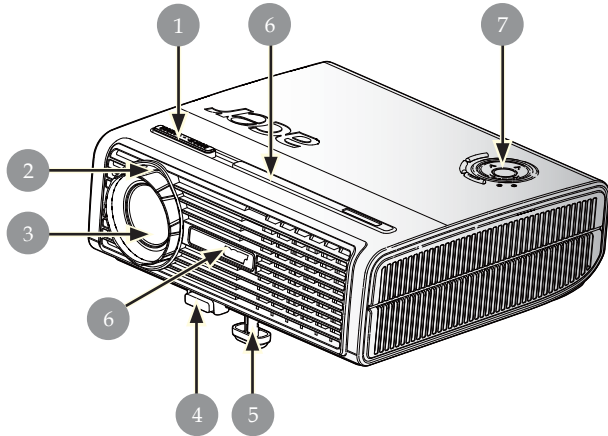

1. Tuas Zoom
2. Cincin Fokus
3. Lensa Zoom
4. Kaki Elevator
5. Kaki Peninggi
6. Penerima Remote Control
7. Panel Kontrol
8. Port Koneksi
9. Soket Daya

Pendahuluan

Kontrol Panel

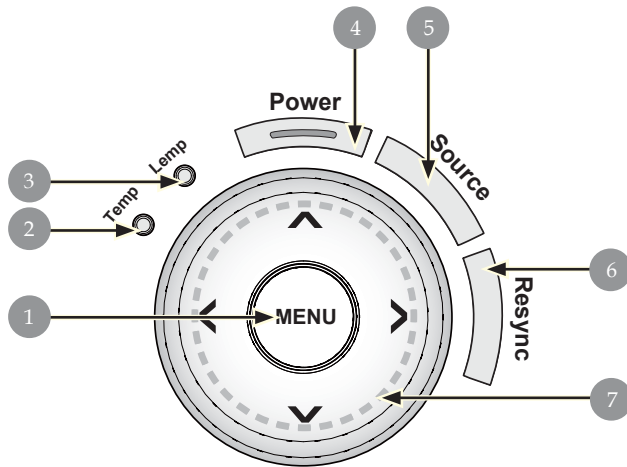

1. Meny
2. Lampu LED Indikator Temp
3. Lampu LED Indikator
4. Daya dan LED Indikator (LED Daya)
5. Source
6. Re-Sync
7. Tombol Pilih Empat Arah

Pendahuluan

Port Koneksi

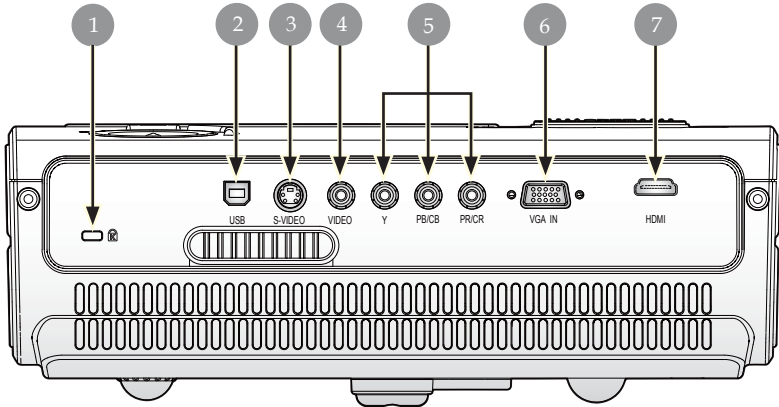

1. Port Kunci Kensington™
2. Konektor USB
3. Konektor Input S-Video
4. Konektor Input Untuk Video Composite
5. Konektor Input Component Video
6. Konektor Input VGA (Sinyal Analog PC)
7. Konektor HDMI

Pendahuluan

Remote Control



❖ Fungsi "Mute",
"Volume +/-",
dan "DVI" tidak
didukung untuk
model ini.

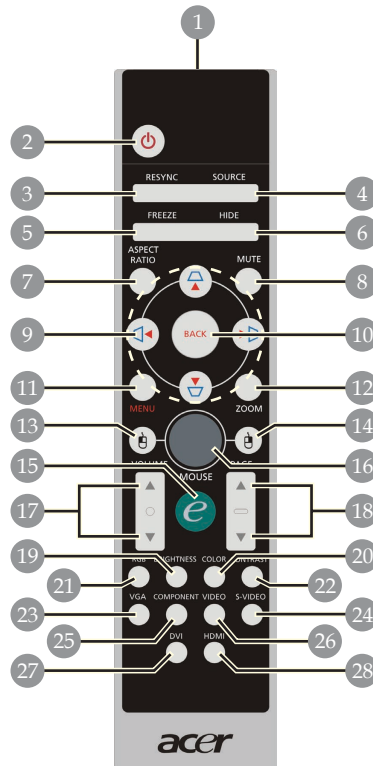

- | | |
|-------------------------------------|--------------------------------|
| 1. Lampu Indikator Pengiriman | 15. Tombol Pengaktifan |
| 2. Daya | 16. Mouse |
| 3. Resync | 17. Volume +/- |
| 4. Sumber | 18. Halaman Atas/Halaman Bawah |
| 5. Freeze | 19. Kecerahan |
| 6. Hide | 20. Warna |
| 7. Rasio Aspek | 21. RGB |
| 8. Tanpa suara | 22. Kontras |
| 9. Keystone/Tombol Pilih Empat Arah | 23. VGA |
| 10. Kembali | 24. S-Video |
| 11. Menu | 25. Komponen |
| 12. Digital Zoom | 26. Video |
| 13. Klik Kiri Mouse | 27. DVI |
| 14. Klik Kanan Mouse | 28. HDMI |

Memasang Proyektor

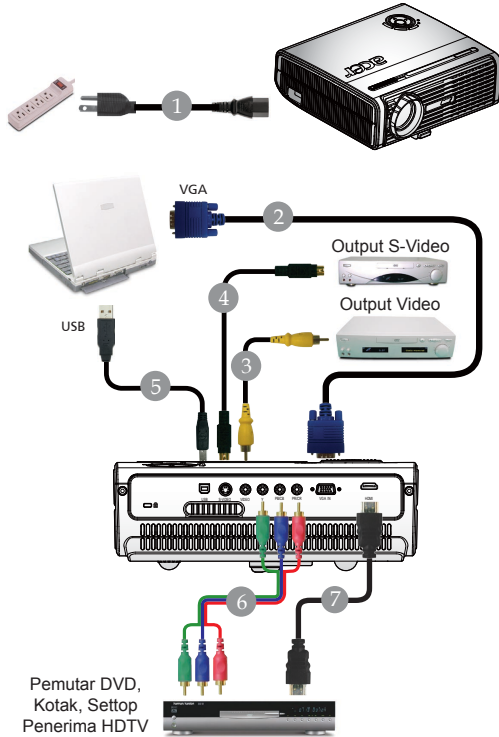

-
- 1.....Kabel Daya
 - 2.....Kabel VGA
 - 3.....Kabel Video Composite
 - 4.....Kabel S-Video (Aksesori Optional)
 - 5.....Kabel USB (Aksesori Optional)
 - 6.....Kabel Komponen RCA (Aksesori Optional)
 - 7.....Kabel HDMI
-

❖ *Agar proyektor bekerja dengan baik pada komputer, pastikan penentu waktu mode tampilan sudah sesuai dengan proyektor. Lihat "Mode Kompatibilitas" pada halaman 35.*

Pemasangan

Menghidupkan/Mematikan Proyektor

Menghidupkan Proyektor

1. Lepaskan tutup lensa.
 2. Pastikan kabel listrik dan kabel sinyal tersambung dengan aman. Daya LED akan berkedip **merah**.
 3. Nyalakan lampu dengan menekan tombol "Power" pada panel kontrol **1**, kemudian LED Daya akan menyala **merah pekat**.
 4. Hidupkan perangkat lainnya (komputer, notebook, video player , dll.). Proyektor akan mendeteksi perangkat Anda secara otomatis.
- ❖ Jika layar menampilkan ikon "Kunci" & "Sumber", artinya proyektor mengunci jenis sumber ini, sehingga sinyal untuk jenis sumber tersebut tidak akan muncul.
 - ❖ Jika layar menampilkan "Tidak Ada Sinyal", pastikan kabel sinyal sudah tersambung dengan benar.
 - ❖ Jika Anda menghubungkan banyak perangkat secara bersamaan, gunakan tombol "Sumber" pada remote control atau panel kontrol untuk mengaktifkannya.



❖ Hidupkan proyektor terlebih dahulu, kemudian sumpersinyal.

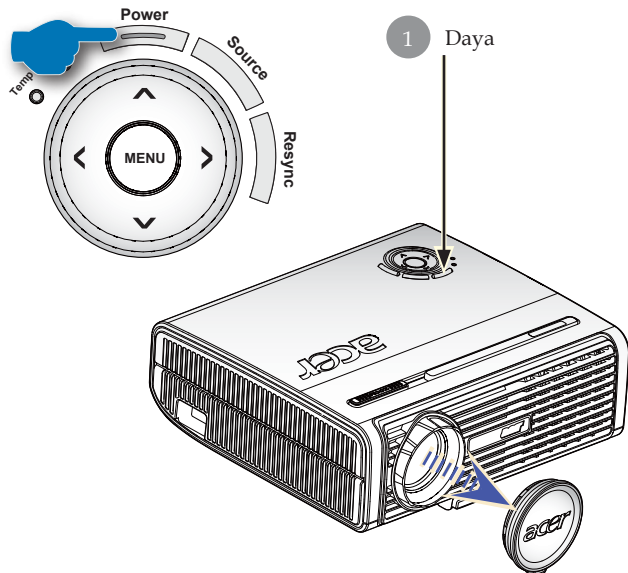

Stanga Av Projektorn

1. Tekan tombol "Daya" untuk mematikan lampu proyektor, Anda akan melihat sebuah pesan "Please press power button again to complete the shutdown process. Warning: DO NOT unplug while the projector fan is still running. (Tekan kembali tombol daya untuk menyelesaikan proses mematikan komputer. Peringatan: JANGAN lepas konektor saat kipas proyektor sedang berjalan.)" akan terlihat di layar proyektor. Tekan tombol "Daya" sekali lagi untuk mengkonfirmasi, jika tidak pesan akan hilang setelah 5 detik.
2. Untuk siklus pendinginan, kipas pendingin akan terus berputar kira-kira selama 60 detik dan Daya LED akan berkedip **merah dengan cepat**. Proyektor dalam mode siaga saat daya LED berkedip dengan lambat. Jika proyektor akan dihidupkan kembali, Anda harus menunggu sampai proyektor menyelesaikan siklus pendinginan dan mengaktifkan mode standby. Setelah berada dalam mode standby, tekan tombol "Daya" untuk mengaktifkan kembali proyektor. Pengaktifan ulang mungkin tidak berhasil pada saat pertama kali dilakukan, sehingga proyektor akan melakukan pengaktifan ulang secara otomatis hingga berhasil. Untuk menghidupkan proyektor saat proses ini berlangsung, Anda tidak perlu menekan tombol "Daya".
3. Cabut kabel listrik dari stopkontak dan proyektor.
4. Jangan hidupkan proyektor segera setelah Anda memmatikannya.

Indikator Peringatan

- ❖ *Bila lampu indikator "LAMP" menyala merah pekat, proyektor akan mati dengan sendirinya secara otomatis. Silahkan hubungi agen penjualan di tempat Anda atau pusat layanan kami.*
- ❖ *Lampu indikator "TEMP" yang menyala merah pekat menunjukkan bahwa proyektor mengalami kepanasan. Anda akan melihat pesan "Projector Overheated. Lamp will automatically turn off soon." [Proyektor kepanasan. Lampu akan segera mati secara otomatis.] pada tampilan layar. proyektor secara otomatis akan mati.
Dalam kondisi normal, proyektor dapat dinyalakan kembali setelah dingin. Jika masalah ini muncul, Anda sebaiknya menghubungi agen atau pusat perbaikan resmi di tempat Anda.*
- ❖ *Bila indikator "TEMP" berkedip merah, Anda akan melihat pesan "Fan fail. Lamp will automatically turn off soon." [Kipas tidak berfungsi. Lampu akan segera mati secara otomatis.] pada tampilan layar. Silahkan hubungi agen atau pusat layanan kami.*

Pemasangan

Mengatur Gambar Proyeksi

Mengatur Ketinggian Gambar Proyektor

Proyektor ini dilengkapi kaki tuas untuk menyesuaikan tinggi gambar.

Menaikkan gambar:

1. Tekan tombol peninggi ❶.
2. Naikkan gambar sampai sudut ketinggian yang diinginkan ❷, kemudian lepas tombol untuk mengunci kaki elevator pada posisinya.
3. Gunakan ❸ untuk mencari sudut tampilan terbaik.

Untuk menurunkan gambar:

1. Tekan tombol peninggi.
2. Turunkan proyektor, kemudian lepaskan tombol untuk mengunci kaki peninggi ke dalam posisinya.
3. Gunakan ❸ untuk mencari sudut tampilan terbaik.

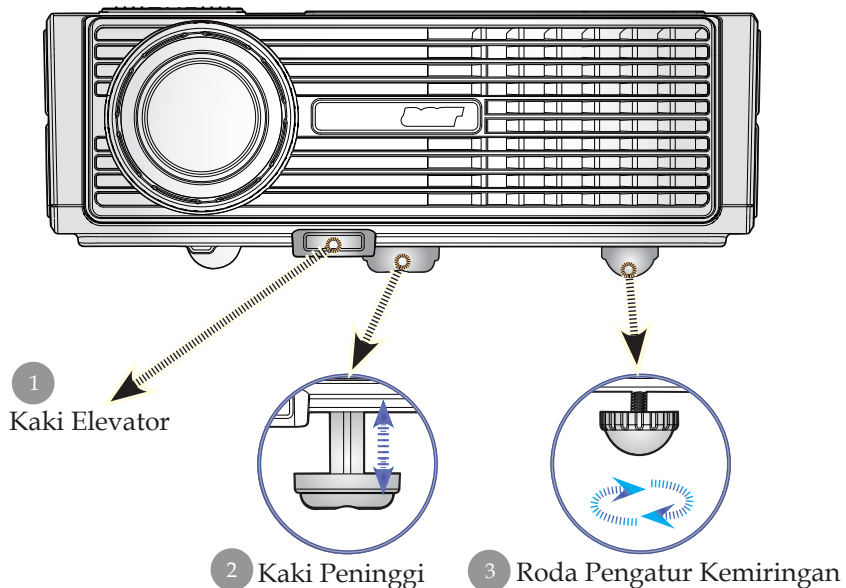

Pemasangan

Mengatur Zoom / Fokus Proyektor

Anda dapat mengatur cincin zoom untuk memperbesar atau memperkecil. Untuk memfokuskan gambar, putar cincin fokus hingga menghasilkan gambar yang jelas. Proyektor akan fokus pada jarak sekitar 4.9 sampai 39.4 kaki (1.5 hingga 12.0 meter).

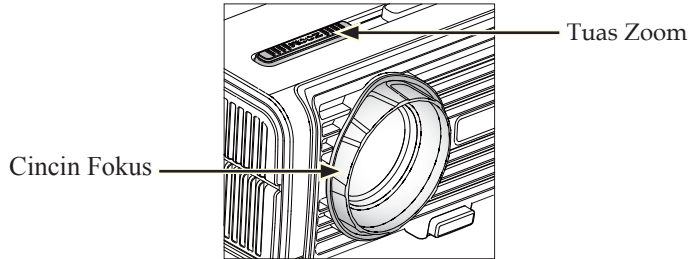

Mengatur Ukuran Gambar Proyeksi

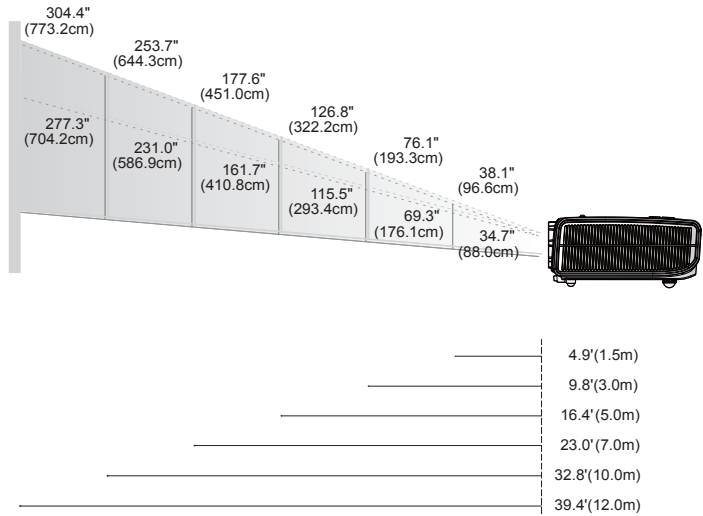

Layar (Diagonal)	Max.	38.1"(96.6cm)	76.1"(193.3cm)	126.8"(322.2cm)	177.6"(451.0cm)	253.7"(644.3cm)	304.4"(773.2cm)
	Min.	34.7"(88.0cm)	69.3"(176.1cm)	115.5"(293.4cm)	161.7"(410.8cm)	231.0"(586.9cm)	277.3"(704.2cm)
Ukuran Layar	Max. (WxH)	30.4" × 22.8" (77.3×58.0cm)	60.9" × 45.7" (154.6×116.0cm)	101.5" × 76.1" (257.7×193.3cm)	142.1" × 106.5" (360.8×270.6cm)	202.9" × 152.2" (515.5×386.6cm)	243.5" × 182.6" (618.6×463.9cm)
	Min. (WxH)	27.7" × 20.8" (70.4×52.8cm)	55.5" × 41.6" (140.8×105.6cm)	92.4" × 69.3" (234.7×176.1cm)	129.4" × 97.0" (328.6×246.5cm)	184.8" × 138.6" (469.5×352.1cm)	221.8" × 166.4" (563.4×422.5cm)
Jarak		4.9'(1.5m)	9.8'(3.0m)	16.4'(5.0m)	23.0'(7.0m)	32.8'(10.0m)	39.4'(12.0m)

❖ Gambar ini hanya untuk referensi pengguna.

Kontrol Pengguna

Menggunakan Remote Control

Daya

- ▶ Lihat “Menghidupkan/Mematikan Proyektor” pada halaman 11-12

Resync

- ▶ Melakukan sinkronisasi proyektor ke sumber input secara otomatis.

Source (Sumber)

- ▶ Untuk memilih sumber RGB, Component-p, Component-i, S-Video, Composite video, HDTV, dan HDMI, tekan “Sumber”.

Freeze

- ▶ Tekan “Freeze” untuk menghentikan gambar layar.





Hide

- ▶ Mematikan video sesaat. Tekan “Hide” untuk menyembunyikan gambar, tekan sekali lagi untuk mengembalikan tampilan gambar.

Aspect Ratio (Rasio Aspek)

- ▶ Gunakan fungsi ini untuk memilih rasio aspek yang dikehendaki. (4:3/16:9/L. Box/1:1)

Tombol Pilih Empat Arah

- ▶ Dalam pengoperasian menu OSD, gunakan     untuk memilih item atau membuat pengaturan pada pilihan Anda.

Keystone

- ▶ Mengatur distorsi gambar yang disebabkan proyeksi sudut gambar (± 16 derajat).

Menu (Meny)

- ▶ Tekan “Meny” untuk mengaktifkan menu tampilan layar (OSD) atau kembali ke langkah menu OSD sebelumnya.

Zoom

- ▶ Memperbesar/memperkecil digital.

Back (Kembali)

- ▶ Kembali ke tingkat pengoperasian menu OSD sebelumnya.

Mouse / Klik Kanan Mouse / Klik Kiri Mouse

- ▶ Fungsi-fungsi ini sama seperti fungsi mouse pada PC atau Mac. Fungsi ini hanya tersedia jika proyektor dihubungkan ke komputer melalui kabel USB.



Kontrol Pengguna

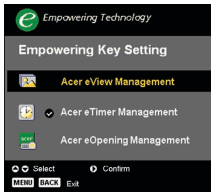

Tombol Pengaktifan

Acer Empowering Key memberi tiga fungsi khusus Acer, antara lain “Acer eView Management”, “Acer eTimer Management” dan “Acer eOpening Management”.

Acer eView Management

- ▶ Tekan “e” untuk menampilkan submenu “Acer eTimer Management”.

“Acer eTimer Management” digunakan untuk pemilihan mode tampilan. Untuk informasi lebih rinci. lihat bagian Menu Tampilan di Layar.

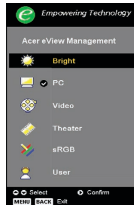

Acer eTimer Management

- ▶ Tekan “e” untuk menampilkan submenu “Acer eTimer Management”.

“Acer eTimer Management” menyediakan fungsi pengingat untuk mengontrol waktu presentasi. Untuk informasi lebih rinci. lihat bagian Menu Tampilan di Layar.

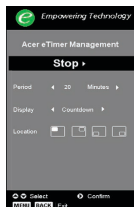

Acer eOpening Management

- ▶ Tekan “e” untuk menampilkan submenu “Acer eOpening Management”.

“Acer eOpening Management” berguna untuk mengubah personalisasi gambar pada layar Pembuka. Untuk informasi lebih rinci. lihat bagian Tampilan di Layar.

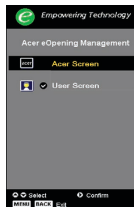

Page Up (Halaman Atas) (hanya mode Komputer)

- ▶ Gunakan tombol ini untuk beralih ke halaman berikutnya. Fungsi ini hanya tersedia bila proyektor sudah terhubung ke komputer melalui kabel USB.

Page Down (Halaman Bawah) (hanya mode Komputer)

- ▶ Gunakan tombol ini untuk beralih ke halaman sebelumnya. Fungsi ini hanya tersedia bila proyektor terhubung ke komputer melalui kabel USB.

RGB

- ▶ Tekan “RGB” untuk optimalisasi warna asli.

Brightness (Kecerahan)

- ▶ Tekan “Kecerahan” untuk mengatur kecerahan gambar.

Kontrol Pengguna

Color (Warna)

- ▶ Tekan “Warna” untuk mengatur temperatur warna gambar.

Contrast (Kontras)

- ▶ Tekan “Kontras” untuk mengontrol perbedaan antara bagian gelap dan terang pada gambar.

VGA

- ▶ Tekan “VGA” untuk mengubah sumber ke konektor VGA-In. Konektor ini mendukung Analog RGB.

Component (Komponen)

- ▶ Tekan “Komponen” untuk mengubah sumber ke konektor komponen. Konektor ini mendukung YPbPr (480p/576p/ 720p/ 1080i) dan YCbCr (480i/576i).

Video

- ▶ Tekan “Video” untuk mengubah sumber ke sumber Composite Video (Video Gabungan).

S-Video

- ▶ Tekan “S-Video” untuk mengubah sumber ke sumber S-Video.

HDMI

- ▶ Tekan “HDMI” untuk mengubah sumber ke HDMI. Konektor ini dapat digunakan untuk menampilkan semua format video perangkat elektronik standard dan high-definition.

Kontrol Pengguna

Menu Pada Tampilan Layar (OSD)

Proyektor ini memiliki menu Pada Tampilan Layar (OSD) dalam berbagai bahasa yang memungkinkan Anda mengatur dan mengubah berbagai pengaturan. Proyektor ini akan secara otomatis mendeteksi sumber.

Pengoperasian

1. Untuk membuka menu OSD, tekan “Menu” pada Remote Control atau Control Panel.
2. Saat OSD ditampilkan, gunakan tombol ▲ ▼ untuk memilih pilihan yang tersedia di menu utama. Setelah pilihan dalam menu utama dipilih, tekan ► untuk membuka sub menu dan membuat pengaturan lebih lanjut.
3. Gunakan tombol ▲ ▼ untuk memilih pilihan yang dikehendaki, kemudian tetapkan pengaturan tersebut dengan tombol ◀ ▶ .
4. Pilih pilihan berikutnya yang akan diatur dalam submenu, kemudian aturlah seperti pada penjelasan di atas.
5. Tekan “Meny” atau “Kembali” pada Remote Control atau Panel Kontrol. sehingga layar akan kembali ke menu utama.
6. Untuk keluar dari OSD. tekan kembali “Meny” atau “Kembali” pada Remote Control atau Panel Kontrol. Menu OSD akan tertutup dan proyektor akan menyimpan pengaturan baru tersebut secara otomatis.



❖ Fungsi “Saturation (Saturasi)” dan “Tint” hanya didukung dalam mode Video.

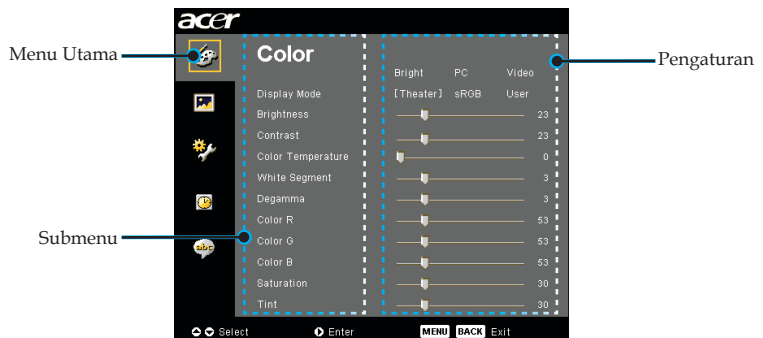

Kontrol Pengguna

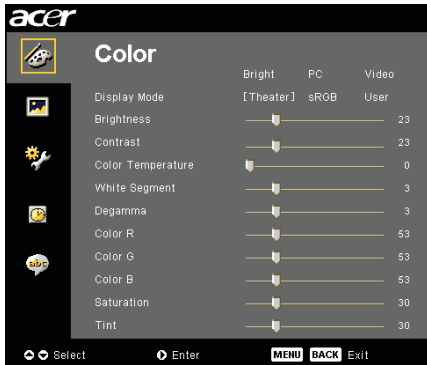

Color (Warna) (Mode Komputer/ Video)

Display Mode (Mode Tampilan)

Terdapat beberapa pengaturan standar yang optimal untuk berbagai tipe gambar.

- ▶ Bright (Cerah) : Untuk optimalisasi tingkat kecerahan.
- ▶ PC : Untuk komputer atau notebook.
- ▶ Video : Untuk memutar video di ruangan terang.
- ▶ Theater (Theatre) : Untuk digunakan di bioskop rumah dalam ruangan gelap.
- ▶ sRGB : Untuk optimalisasi warna asli (true-color).
- ▶ User (Pengguna) : Menyimpan pengaturan pengguna.

Brightness (Kecerahan)

Menyesuaikan tingkat kecerahan gambar.

- ▶ Tekan ◀ untuk memberikan warna gelap ke gambar.
- ▶ Tekan ▶ untuk memberikan warna cerah ke gambar.

Contrast (Kontras)

Kontras berfungsi mengontrol derajat perbedaan antara bagian yang paling terang dan bagian yang paling gelap pada sebuah gambar. Pengaturan kontras akan mengubah tingkat hitam dan putih pada gambar.

- ▶ Tekan ◀ untuk mengurangi kontras.
- ▶ Tekan ▶ untuk menambah kontras.

Color Temperature (Suhu Warna)

Mengatur suhu warna. Pada suhu tinggi, layar akan terlihat lebih dingin, pada suhu yang lebih rendah layar akan terlihat lebih hangat.

Kontrol Pengguna

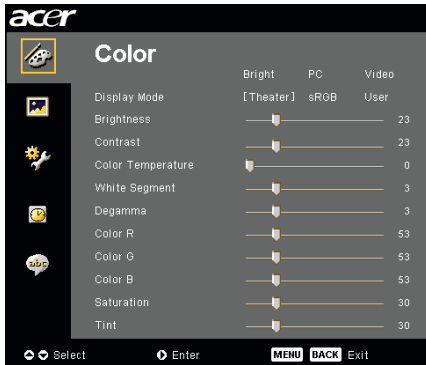

Color (Warna) (Mode Komputer / Video)

White Segment (Segmen Putih)

Gunakan pengatur segmen putih untuk menentukan level ketajaman warna putih pada chip DMD. Ketajaman minimum adalah 0, dan ketajaman maksimum adalah 10. Jika Anda menginginkan gambar yang lebih kuat, pilih pengaturan maksimum. Untuk gambar yang lebih lembut dan natural, pilih pengaturan minimum.

Degamma

Fungsi ini mempengaruhi intensitas cahaya layar. Jika nilai gamma makin besar, layar gelap akan menjadi lebih terang.

Color R (Warna R)

Mengatur warna merah.

Color G (Warna G)

Mengatur warna hijau.

Color B (Warna B)

Mengatur warna biru.

Saturation (Saturasi)

Mengatur gambar video dari hitam-putih menjadi warna dengan saturasi penuh.

- ▶ Tekan ◀ untuk mengurangi jumlah warna dalam gambar.
- ▶ Tekan ▶ untuk menambah jumlah warna dalam gambar.

Tint

Mengatur keselarasan warna merah dan hijau.

- ▶ Tekan ◀ untuk menambah jumlah warna hijau dalam gambar.
- ▶ Tekan ▶ untuk menambah jumlah warna merah dalam gambar.



❖ Fungsi "Saturation (Saturasi)" dan "Tint" hanya didukung dalam mode Video.

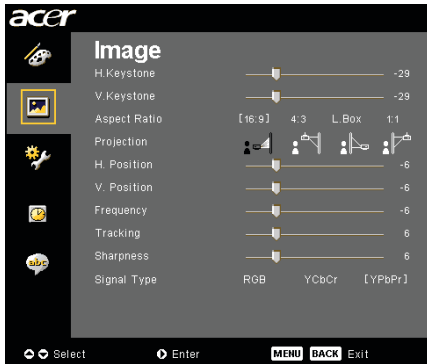

Image (Gambar) (Mode Komputer/ Video)

H. Papan tombol (Papan tombol Horizontal)

- ▶ Tekan tombol ◀ atau ▶ untuk mengatur distorsi gambar secara horizontal dan menghasilkan gambar persegi.

V. Papan tombol (Papan tombol Vertikal)



- ▶ Tekan tombol ◀ atau ▶ untuk mengatur distorsi gambar secara vertikal dan menghasilkan gambar persegi.

Aspect Ratio (Rasio Aspek)

Gunakan fungsi ini untuk memilih aspek rasio yang Anda inginkan.

- ▶ 16:9 : Sumber masukan akan diseimbangkan agar sesuai dengan lebar layar, sedangkan tingginya akan dikurangi agar rasio tampilan layar menjadi 16:9.
- ▶ 4:3 : Sumber masukan akan diseimbangkan ke rasio 4:3 agar sesuai dengan layar proyeksi.
- ▶ L. Box : Ubah ukuran (tetap mempertahankan rasio sumber asli) agar sesuai dengan lebar 1280 piksel, lalu (1) POTONG bagian atas dan bawah gambar yang diubah ukurannya tersebut (2) ISI BIDANG HITAM ke bagian atas dan bawah pada gambar yang diubah ukurannya agar sesuai dengan tinggi 720P.
- ▶ 1:1 : Mempertahankan gambar di bagian tengah layar dengan resolusi piksel aslinya tanpa penskalaan.

Projection (Proyeksi)

- ▶  **Desktop Depan**
Pengaturan standar awal.
- ▶  **Atap Depan**
Bila Anda memilih fungsi ini, proyektor akan memutar gambar terbalik ke atas untuk penyorotan pada plafon.
- ▶  **Desktop Belakang**
Bila Anda memilih fungsi ini, proyektor akan memutar gambar agar Anda dapat menyorot dari balik layar transparan.

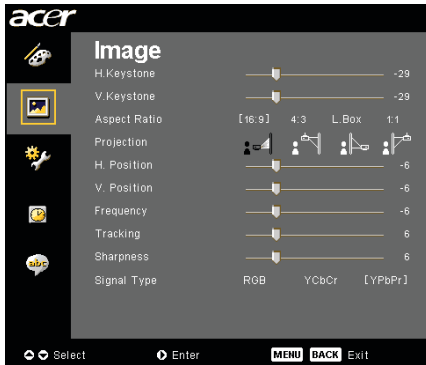

Image (Gambar) (Mode Komputer / Video)



Atap Belakang

Bila Anda memilih fungsi ini, proyektor akan memutar dan membalikkan gambar ke atas pada saat yang bersamaan. Anda dapat menyorot dari belakang layar transparan dengan penyorotan pada plafon.



❖ Fungsi “H. Position”, “V. Position”, “Frequency (Frekuensi)”, dan “Tracking (Pencarian)” hanya didukung dalam mode Computer.



❖ Fungsi “Sharpness (Ketajaman)” dan “Signal Type (Jenis Sinyal)” hanya didukung dalam mode Video.

H. Position (Posisi H.)

- ▶ Tekan ◀ untuk menggerakkan gambar ke kiri.
- ▶ Tekan ▶ untuk menggerakkan gambar ke kanan.

V. Position (Posisi V.)

- ▶ Tekan ◀ untuk menggerakkan gambar ke bawah.
- ▶ Tekan ▶ untuk menggerakkan gambar ke atas.

Frequency (Frekuensi)

“Frequency (Frekuensi)” akan mengubah frekuensi data tampilan agar sesuai dengan frekuensi pada kartu grafik komputer Anda. Jika muncul garis yang berkedip, gunakan fungsi ini untuk memperbaikinya.

Tracking (Pencarian)

“Tracking (Pencarian)” ini digunakan untuk melakukan sinkronisasi waktu sinyal layar dengan kartu grafik. Jika gambar tidak stabil atau berkedip secara tidak beraturan, gunakan fungsi ini untuk memperbaikinya.

Sharpness (Ketajaman)

Mengatur ketajaman gambar.

- ▶ Tekan ◀ untuk mengurangi ketajaman.
- ▶ Tekan ▶ untuk menambah ketajaman.

Signal Type (Jenis Sinyal)

Tekan ▶ atau ◀ untuk mengubah sumber ke pilihan RGB, YPbPr atau YCbCr.



Management (Manajemen) (Mode Komputer / Video)

ECO Mode (Mode ECO)

Pilih "On (Aktif)" untuk meredupkan lampu proyektor yang akan menghemat pemakaian daya, memperpanjang masa pakai lampu dan mengurangi bising. Pilih "Off (Tidak aktif)" untuk kembali ke mode normal.

Auto Shutdown (Mati Otom.)(Menit)

Setelah pengaturan waktu tertentu, proyektor akan melakukan shutdown secara otomatis jika tidak ada masukan sinyal.

Source Lock (Pengunci Sumber)

Bila pengunci sumber dinonaktifkan, proyektor akan mencari sinyal lain jika sinyal masukan aktif hilang. Bila pengunci sumber diaktifkan, pengunci tersebut akan mengaktifkan "Lock" (Pengunci) saluran sumber aktif sebelum tombol "Sumber" ditekan pada remote control untuk saluran berikutnya.

Menu Location (Lokasi Menu)

Pilih lokasi Menu pada tampilan layar.

Startup Screen (Layar Pengaktifan)

Gunakan fungsi ini untuk memilih layar pengaktifan yang dikehendaki. Jika Anda mengubah pengaturan dari satu ke yang lainnya maka saat keluar dari menu OSD, pengaturan baru akan berlaku.

- ▶ Acer : Layar pengaktifan standar pada proyektor Acer.
- ▶ User (Pengguna) : Pengguna dapat mengubah layar pengaktifan sesuai kehendak yang didownload dari PC ke proyektor melalui kabel USB dan utilitas *Acer eOpening Management* (lihat keterangan di bagian bawah).

Kontrol Pengguna



Management (Manajemen) (Mode Komputer / Video)

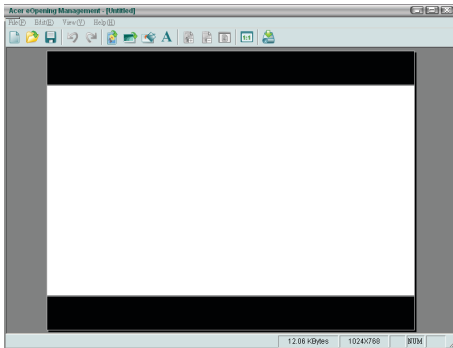

Acer eOpening Management merupakan utilitas PC yang berguna untuk mengubah layar pengaktifan standar proyektor Acer ke gambar yang dikehendaki. Anda dapat menginstal *Acer eOpening Management* dari CD yang ada dalam kemasan. Hubungkan proyektor ke PC Anda melalui kabel USB yang ada dalam kemasan, kemudian jalankan utilitas *Acer eOpening Management* untuk mendownload gambar yang Anda inginkan dari PC ke proyektor, Sebelum melakukan download, pertamama proyektor harus memasuki “Mode Download”, mohon ikuti instruksi dibawah ini unutm memasuki “Mode Download”.

1. Apabila kabel daya AC proyektor tidak terhubung, hubungkan dengan AC daya.
2. Menghidupkan Proyektor
3. Pastikan kabel USB sudah terpasang ke proyektor dari PC Anda.



Management (Manajemen) (Mode Komputer / Video)

Lamp Hour Elapse (Pemakaian Jam Lampu)

Menampilkan waktu pengoperasian lampu (dalam satuan jam).

Lamp Reminding (Peringat Lampu)

Pilih fungsi ini untuk menampilkan atau menyembunyikan pesan peringatan bila pesan untuk mengganti lampu muncul di layar. Pesan tersebut akan tampil hingga 30 jam sebelum waktunya habis.

Lamp Hour Reset (Atur Ulang Jam Lampu)

Tekan tombol  memilih "Yes (Ya)" untuk mengembalikan penghitung jam lampu ke 0 jam.



Reset (Atur Ulang)

Untuk mengembalikan parameter tampilan pada semua menu ke pengaturan standar, tekan tombol  setelah memilih "Yes (Ya)".



Timer (Pengatur Waktu) (Mode Komputer/ Video)

Timer Start (Mulai Pengatur Waktu)

Tekan  untuk mengaktifkan/menonaktifkan penghitung waktu.

Timer Period (Jangka Waktu Pengatur Waktu)

Tekan  untuk mengatur periode penghitung waktu.

Timer Display (Tampilan Pengatur Waktu)

Tekan  untuk memilih mode tampilan penghitung waktu pada layar.

Timer Location (Lokasi Pengatur Waktu)



Pilih lokasi penghitung waktu pada layar.

Kontrol Pengguna



Language (Bahasa) (Mode Komputer/ Video)

Language (Bahasa)

Pilih menu multilingual OSD. Gunakan  atau tombol  untuk memilih bahasa yang Anda kehendaki.

- ▶ Untuk mengkonfirmasi pemilihan .

Pemecahan masalah

Jika muncul masalah pada proyektor ini, bacalah informasi berikut. Jika masalah tersebut masih tetap muncul, hubungi bagian penjualan atau pusat layanan ditempat Anda.

Masalah: Gambar tidak muncul di layar.

- ▶ Pastikan semua kabel dan sambungan listrik sudah terpasang dengan benar dan kuat seperti yang dijelaskan dalam "Pemasangan".
- ▶ Pastikan pin konektor tidak melengkung atau patah.
- ▶ Periksa apakah lampu penyorot sudah dipasang dengan kuat. Lihat "Mengganti lampu".
- ▶ Pastikan tutup lensa sudah dilepas dan proyektor sudah dihidupkan.
- ▶ Pastikan fitur "Hide" tidak diaktifkan.

Masalah: Sebagian, menggulir atau tampilan gambar tidak benar.

- ▶ Tekan tombol "Re-Sync" pada Remote Control.
- ▶ Jika Anda menggunakan PC:
Jika resolusi komputer Anda lebih tinggi dari 1400 x1050. Ikuti langkah-langkah yang dijelaskan di bawah untuk mengatur ulang resolusi.

Untuk Windows 3.x:

1. Dalam Windows Program Manager, klik ikon "Windows Setup" pada grup Utama.
2. Pastikan bahwa pengaturan resolusi layar adalah kurang atau sama dengan 1400 x 1050.

Untuk Windows 95, 98, 2000, XP:

1. Buka ikon "My Computer", folder "Kontrol Panel", kemudian klik dua kali ikon "Layar".
2. Pilih pilihan "Pengaturan".
3. Dalam "Area Desktop" Anda akan menemukan pengaturan resolusi. Pastikan pengaturan resolusi adalah kurang atau sama dengan 1400 x 1050 .

Jika proyektor masih belum menyorot seluruh gambar, maka Anda juga harus mengubah layar monitor yang digunakan. Lihat langkah-langkah berikut.

4. Ikuti langkah-langkah 1-2 di atas. Klik tombol "Properti Lanjutan".
5. Pilih tombol "Ubah" dalam pilihan "Monitor".

Appendices

6. Klik "Tampilkan semua perangkat". Kemudian pilih "Jenis monitor standar" dalam kotak "Produsen" ; pilih mode resolusi yang Anda perlukan dalam kotak "Model".
7. Pastikan pengaturan resolusi pada layar monitor adalah kurang atau sama dengan 1400 x 1050.
 - ▶ Jika Anda menggunakan Notebook PC:
 1. Anda harus terlebih dahulu menjalankan langkah-langkah pengaturan resolusi di atas pada komputer.
 2. Alihkan tampilan Notebook PC ke mode "hanya layar eksternal" atau "Hanya CRT".
 - ▶ Jika muncul kesulitan saat mengubah resolusi atau monitor Anda berhenti bergerak, hidupkan kembali semua perangkat dan proyektor ini.

Masalah: Layar komputer Notebook atau PowerBook tidak menampilkan presentasi Anda.

- ▶ Jika Anda menggunakan Notebook PC: Beberapa Notebook PC akan menonaktifkan layar bila perangkat layar kedua sedang digunakan. Lihat buku panduan komputer Anda untuk informasi tentang mengaktifkan kembali layar monitor.
- ▶ Jika Anda menggunakan Apple PowerBook: Pada Control Panel, buka PowerBook Display untuk memilih Video Mirroring "On".

Masalah: Gambar tidak stabil atau berkedip

- ▶ Gunakan "Tracking (Pencarian)" untuk mengatasinya. Lihat halaman 23.
- ▶ Ubah pengaturan warna monitor dari komputer Anda.

Masalah: Gambar menampilkan garis vertikal yang berkedip

- ▶ Gunakan "Frequency (Frekuensi)" untuk mengaturnya. Lihat halaman 23.
- ▶ Periksa dan konfigurasi kembali mode tampilan kartu grafik Anda agar kompatibel dengan produk ini. Lihat halaman 25.

Masalah: Gambar tidak fokus

- ▶ Atur Cincin Fokus pada lensa proyektor. Lihat halaman 14.
- ▶ Pastikan layar proyeksi berada di antara jarak yang diperlukan 4.9 sampai 39.4 kaki (1.5 hingga 12.0 meter) dari proyektor.

Appendices

Masalah: Gambar melebar saat menampilkan 16:9 DVD.

Proyektor akan secara otomatis mendeteksi 16:9 DVD dan mengatur rasio aspek melalui digitalisasi ke layar penuh dengan pengaturan standar 4:3.

Jika gambar masih melebar, Anda juga harus mengatur rasio aspek dengan acuan sebagai berikut

- ▶ Pilih jenis rasio aspek 4:3 pada perangkat DVD player jika Anda memutar 16:9 DVD.
- ▶ Jika Anda tidak dapat memilih jenis rasio aspek 4:3 pada DVD player tersebut, pilihlah rasio aspek 4:3 pada menu tampilan layar.







Masalah: Gambar terbalik

- ▶ Pilih "Image (Gambar)" dari OSD dan atur arah sorotan. Lihat halaman 22, 23.

Masalah: Lampu terbakar atau mengeluarkan bunyi keras

- ▶ Lampu yang telah mencapai masa pakainya akan terbakar dan mengeluarkan bunyi peringatan yang keras. Jika ini terjadi, proyektor tidak dapat dihidupkan kembali sampai modul lampu diganti. Untuk mengganti lampu, ikuti prosedur yang terdapat dalam "Mengganti Lampu". Lihat halaman 32.

Masalah: Pesan lampu LED

Pesan	Daya LED	LED Suhu	LED Lampu
	Merah		
Status Siaga (Kabel daya input)	Berkedip Cepat	○	○
Penerangan lampu		○	○
Aktifkan		○	○
Nonaktifkan (Pendinginan)	Berkedip Cepat	○	○
Error (Masalah lampu)	○	○	
Error (Lampu terlalu panas)	○	○	
Error (Masalah kunci kipas)	○	Berkedip	○
Error (Proyektor terlalu panas)	○		○
Error (Lampu Rusak)	○	○	

 =>Lampu Menyala

○ =>Lampu Padam

Mengganti lampu

Proyektor akan mendeteksi masa pakai lampu, menampilkan pesan peringatan “Lamp is approaching the end of its useful life in full power operation. Replacement Suggested! (Lampu akan habis masa pakainya dalam pengoperasian daya penuh. Segera Lakukan Penggantian!)” Bila Anda melihat pesan ini, gantilah segera lampu tersebut.

Pastikan proyektor sudah menjadi dingin paling sedikit selama 30 menit seblum lampu diganti.



⚠ Peringatan:
Komponen lampu panas! Biarkan menjadi dingin sebelum mengganti lampu!

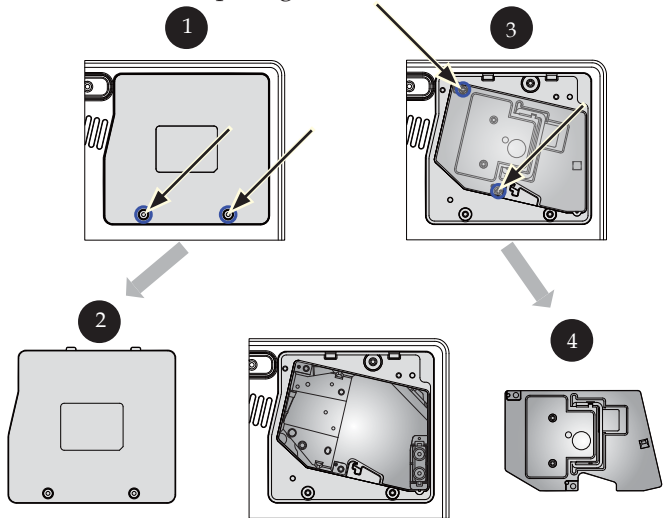

⚠ Peringatan:
Untuk mengurangi risiko cedera, jangan jatuhkan modul lampu atau jangan sentuh bola lampu. Bola lampu yang jatuh dapat pecah dan mencederai.

Prosedur Mengganti Lampu:

1. Matikan proyektor dengan menekan tombol Daya.
2. Biarkan proyektor menjadi dingin sedikitnya selama 30 menit.
3. Lepaskan kabel listrik.
4. Lepaskan penutup. ①
5. Dorong ke atas dan lepaskan penutup. ②
6. Lepaskan 3 sekrup dari modul lampu. ③
7. Tarik keluar modul lampu. ④

Untuk mengganti modul lampu, ikuti prosedur di atas dengan urutan yang terbalik.

Masalah: Pesan Peringatan

- ▶ “Lamp is approaching the end of its useful life in full power operation. Replacement Suggested! (Lampu akan habis masa pakainya dalam pengoperasian daya penuh. Segera Lakukan Penggantian!)” akan ditampilkan selama 10 detik saat masa pakai lampu berakhir.
- ▶ “Projector Overheated. Lamp will automatically turn off soon. (Proyektor Terlalu Panas. Lampu akan segera mati secara otomatis.)” akan muncul saat sistem mengalami kepanasan.
- ▶ “Fan fail. Lamp will automatically turn off soon. (Kipas tidak berfungsi. Lampu akan segera mati secara otomatis.)” akan terlihat saat kipas tidak dapat berfungsi lagi.

Appendices

Spesifikasi

Spesifikasi yang diuraikan di bawah ini dapat berubah sewaktu-waktu tanpa pemberitahuan sebelumnya. Untuk spesifikasi terbaru, silakan lihat spesifikasi pemasaran yang tersedia.

Katup Lampu	- Teknologi Chip DLP® Tunggal dari Texas Instruments
Lampu	- Lampu 200W Yang Dapat Diganti
Jumlah Piksel	- 1280 piksel (H) X 768 baris (V)
Warna Yang Dapat Ditampilkan	- 16.7M warna
Rasio Kontra	- 2500:1 (Hidup Penuh/Mati Penuh)
Keseragaman	- 90%
Tingkat Kebisingan	- 31dB(A)(mode standar) / 28dB(A)(ECO mode)
Lensa Sorot	- F/2.5~2.8 f=22.29~26.72 mm dengan 1.2X Lensa zoom manual
Ukuran Layar Sorot (Diag.)	- Diagonal 28.7 hingga 300 inci
Jarak Sorot	- 3.94 sampai 34.28 kaki (1.2 hingga 10.45 meter)
Kompatibilitas Video	- Kompatibel dengan NTSC3.58/NTSC 4.43/PAL/SECAM dan HDTV - Video composite & fitur S-Video
Frekuensi H.	- 31.5kHz~100kHz scan horisontal
Frekuensi V.	- 56Hz~85Hz vertical refresh
Catu Daya	- Input AC Universal 100-240V ; Frekuensi Input 50/60Hz
Konektor I/O	- Daya: Soket input daya AC - Satu D-sub 15-pin untuk VGA - Satu masukan HDMI untuk masukan - Input video: <ul style="list-style-type: none"> ▪ Satu input RCA untuk video composite ▪ Satu input S-Video ▪ Satu set (3 RCA) input komponen
Berat	- 6.0 lbs (2.7kg)
Dimensi (W x H x D)	- 11.1 x 4.1 x 10.1 inci (283 x 104 x 256 mm)
Lingkungan	- Suhu pengoperasian: 41~95°F (5~ 35°C) Kelembaban: maksimum 80% (Non-kondensasi) - Suhu Penyimpanan: -4~140°F (-20~60°C) Kelembaban: maksimum 80% (Non-kondensasi)
Peraturan Pengananan	- FCC kelas B, CE kelas B, VCCI-II, UL, cUL, TUV-GS, C-tick, PSB, PSE, CB Report, CCC

Appendices

Mode Kompatibilitas

Mode	Resolusi	Frekuensi V. [Hz]	Frekuensi H. [KHz]
A. VGA Analog - Sinyal PC			
VGA	640 x 480	60	31.50
	640 x 480	72	37.90
	640 x 480	75	37.50
	720 x 400	70	31.50
SVGA	800 x 600	56	35.20
	800 x 600	60	37.90
	800 x 600	72	48.10
	800 x 600	75	46.90
XGA	1024 x 768	60	48.40
	1024 x 768	70	56.50
	1024 x 768	75	60.00
	1024 x 768	85	68.70
SXGA	1152 x 864	70	63.80
	1280 x 1024	60	63.98
	1280 x 1024	75	79.98
QuadVGA	1280 x 960	60	59.70
SXGA+	1400 x 1050	60	63.98
MAC	1152 x 870	75.06	68.68
MAC G4	640 x 480	60	31.35
i Mac DV	1024 x 768	75	60.00
B. VGA Analog - Extended Wide timing			
	1280 x 720	60	45.00
	1280 x 768	60	48.36
	1280 x 800	60	49.702
	1360 x 768	60	47.72
	1440 x 900	60	55.935
C. HDMI Digital - Sinyal PC			
VGA	640 x 480	60	31.50
	720 x 400	70	31.50
SVGA	800 x 600	56	35.20
	800 x 600	60	37.90
	800 x 600	72	48.10
	800 x 600	75	46.90

Appendices

Mode	Resolusi	Frekuensi V. [Hz]	Frekuensi H. [KHz]
XGA	1024 x 768	60	48.40
	1024 x 768	70	56.50
	1024 x 768	75	60.00
SVGA(Dikompresi)	1152 x 864	70	63.80
	1280 x 1024	60	63.98
	1280 x 1024	75	79.98
QuadVGA	1280 x 960	60	59.70
SXGA+(Dikompresi)	1400 x 1050	60	63.98
D. HDMI Digital - Extended Wide timing			
	1280 x 768	60	48.36
	1280 x 800	60	49.702
	1440 x 900	60	55.935
E. HDMI Digital -Sinyal Video			
480i	704 x 480	59.94(29.97)	15.73
480p	704 x 480	59.94	31.47
576i	720 x 576	50(25)	15.63
576p	720 x 576	50	31.25
720p	1280 x 720	60	45.00
720p	1280 x 720	50	37.50
1080i	1920 x 1080	60(30)	33.75
F. Component - Analog			
480i	704 x 480	59.94(29.97)	15.73
480p	704 x 480	59.94	31.47
576i	720 x 576	50(25)	15.63
576p	720 x 576	50	31.25
720p	1280 x 720	60	45.00
720p	1280 x 720	50	37.50
1080i	1920 x 1080	60(30)	33.75

Pernyataan peraturan & keamanan

Apendiks ini berisi pernyataan umum tentang Proyektor Acer.

Pernyataan FCC

Perangkat ini telah diuji dan memenuhi ketentuan perangkat digital Kelas B yang sesuai dengan aturan FCC Bab 15. Ketentuan ini dirancang untuk memberikan perlindungan terhadap interferensi berbahaya pada pemasangan di rumah. Perangkat ini menghasilkan, menggunakan, dan dapat memancarkan radiasi energi frekuensi radio. Jika tidak dipasang dan digunakan berdasarkan petunjuk ini, dapat menimbulkan interferensi berbahaya pada komunikasi radio.

Meski demikian, tidak ada jaminan bahwa interferensi ini tidak akan terjadi dalam pemasangan khusus. Jika perangkat ini menimbulkan interferensi berbahaya pada penerimaan radio dan televisi (dapat ditentukan dengan mengaktifkan atau menonaktifkan perangkat), maka pengguna dianjurkan untuk memperbaiki interferensi tersebut dengan satu atau beberapa cara berikut:

- Arahkan atau posisikan kembali antena penerimaan.
- Tambahkan jarak antara perangkat dengan penerima.
- Hubungkan perangkat ini ke stopkontak yang berbeda dengan stopkontak tempat penerima tersambung.
- Tanyakan kepada agen atau teknisi ahli radio/televisi untuk memperoleh bantuan.

Perhatian: Kabel berpelindung

Semua sambungan ke perangkat komputasi lain harus dibuat menggunakan kabel berpelindung agar memenuhi peraturan FCC.

Perhatian

Perubahan atau modifikasi yang tidak disetujui secara jelas oleh produsen dapat membatalkan hak pengguna untuk pengoperasian komputer ini (ditetapkan oleh Federal Communications Commission).

Appendices

Kondisi pengoperasian

Perangkat ini memenuhi Aturan FCC Bab 15. Pengoperasian harus berdasarkan dua kondisi berikut:

1. perangkat ini dapat menimbulkan interferensi berbahaya dan
2. perangkat ini harus menerima interferensi apapun yang diterima, termasuk interferensi yang dapat menimbulkan pengoperasian yang tidak dikehendaki.

Notice: Canadian users

This Class B digital apparatus complies with Canadian ICES-003.

Remarque à l'intention des utilisateurs canadiens

Cet appareil numérique de la classe B est conforme à la norme NMB-003 du Canada.

Declaration of Conformity for EU countries

Dengan ini Acer menyatakan bahwa proyektor Acer telah sesuai dengan persyaratan dan ketentuan penting lainnya dalam Peraturan 1999/5/EC. (Silakan kunjungi [http:// global.acer.com](http://global.acer.com).)

Соответствует сертификатам, обязательным в РФ



ME61

Petunjuk penting tentang keamanan

Baca petunjuk ini dengan seksama. Simpan petunjuk ini untuk rujukan di masa mendatang.

1. Patuhi semua peringatan dan petunjuk yang ditandai pada produk ini.
2. Lepas produk ini dari stopkontak sebelum membersihkan. Jangan gunakan pembersih cair atau aerosol. Gunakan kain lembab untuk membersihkan.
3. Jangan guankan produk ini di dekat air.
4. Jangan letakkan produk ini di tempat, dudukan, atau meja yang tidak stabil. Jika produk ini terjatuh, produk akan mengalami kerusakan fatal.
5. Produk ini harus dioperasikan dengan jenis daya yang tertera pada label petunjuk. Jika Anda ragu dengan jenis daya yang tersedia, tanyakan kepada agen atau PLN setempat.
6. Jangan biarkan benda apapun menghimpit kabel daya. Jangan letakkan kabel produk ini di tempat lalu lalang orang.
7. Jangan masukkan benda apapun ke dalam produk ini melalui slot kabinet, karena benda tersebut dapat menyentuh titik tegangan berbahaya atau menyebabkan sengatan arus pendek pada komponen yang dapat menimbulkan kebakaran atau sengatan arus listrik. Jangan tumpahkan cairan apapun pada atau ke dalam produk.
8. Jangan perbaiki produk ini sendiri, karena menutup dan membuka penutup dapat membuat Anda terkena titik tegangan berbahaya atau risiko lainnya. Lakukan servis oleh teknisi ahli.
9. Lepas konektor produk ini dari stopkontak, kemudian minta teknisi ahli untuk melakukan servis dalam kondisi berikut:
 - a. Jika kabel atau konektor daya rusak atau terbakar.
 - b. Jika cairan tertumpah ke dalam produk.
 - c. Jika produk terkena hujan atau air.
 - d. Jika produk tidak beroperasi secara normal setelah mengoperasikannya sesuai petunjuk. Atur kontrol hanya dengan cara yang telah dijelaskan dalam petunjuk pengoperasian, karena pengaturan kontrol yang tidak tepat dapat menimbulkan kerusakan dan menyulitkan kerja teknisi ahli untuk memperbaikinya agar kembali ke kondisi normal.
 - e. Jika produk ini telah terjatuh atau kotaknya rusak. Jika performa produk menunjukkan perubahan aneh, maka diperlukan servis.
10. Untuk menghindari bahaya dari sengatan arus listrik mendadak, gunakan adaptor AC hanya bila sekering telah di-ground dengan benar.