

# Buku Panduan untuk

Proyektor Acer seri PH730

# Petunjuk pembuangan

Jangan buang perangkat elektronik ini ke tempat sampah. Untuk meminimalkan polusi dan memastikan perlindungan terbaik bagi lingkungan



global, harap daur ulang perangkat elektronik tersebut.

A.S.

Untuk produk elektronik yang dilengkapi monitor atau layar LCD/CRT, atau lampu merkuri bertekanan sangat tinggi:













Lampu yang terdapat di dalam produk ini memiliki kandungan merkuri dan harus didaur ulang atau dibuang sesuai dengan undang-undang lokal, pusat atau federal. Untuk informasi lebih lanjut, hubungi Electronic Industries Alliance di [www.eiae.org](http://www.eiae.org). Untuk informasi tentang pembuangan lampu khusus, lihat [www.lamprecycle.org](http://www.lamprecycle.org).

Daftar Isi .....	1
Usage Notice .....	2
Petunjuk Pengamanan .....	2
Pendahuluan .....	4
Fitur Produk .....	4
Isi Kemasan Unit Proyektor .....	5
Proyektor Anda .....	6
Unit Utama .....	6
Kontrol Panel .....	7
Port Koneksi .....	8
Remote Control .....	9
Pemasangan .....	10
Memasang Proyektor .....	10
Menghidupkan/Mematikan Proyektor .....	11
Menghidupkan Proyektor .....	11
Stänga Av Projektorn .....	12
Indikator Peringatan .....	12
Mengatur Gambar Proyeksi .....	13
Mengatur Ketinggian Gambar Proyektor .....	13
Mengatur Zoom / Fokus Proyektor .....	14
Mengatur Ukuran Gambar Proyeksi .....	14
Kontrol Pengguna .....	15
Kontrol Panel & Remote Control .....	15
Menu Pada Tampilan Layar (OSD) .....	19
Pengoperasian .....	19
Color (Warna) (Mode Komputer /Video ) .....	20
Image (Gambar) (Mode Komputer /Video ) .....	22
Management (Manajemen) (Mode Komputer /Video) .....	24
Audio (Mode Komputer / Video) .....	27
Timer (Pengatur Waktu) (Mode Komputer / Video) .....	28
Language (Bahasa) (Mode Komputer / Video) .....	29
Appendices .....	30
Pemecahan masalah .....	30
Mengganti lampu .....	33
Spesifikasi .....	35
Mode Kompatibilitas .....	36
Pernyataan peraturan & keamanan .....	38

## Petunjuk Pengamanan

*Perhatikan semua peringatan, petunjuk pengamanan dan pemeliharaan yang disarankan dalam buku panduan ini untuk memaksimalkan masa pakai peralatan Anda.*

-  **Peringatan-** Jangan tatap lensa proyektor saat lampunya menyala. Cahaya terang akan menyilaukan mata Anda.
-  **Peringatan-** Untuk menghindari risiko kebakaran atau kejutan listrik, jangan biarkan produk ini terkena hujan atau lembab.
-  **Peringatan-** Jangan buka atau jangan bongkar produk ini karena dapat menyebabkan kejutan listrik.
-  **Peringatan-** Saat mengganti lampu, biarkan unit menjadi dingin, dan ikuti semua petunjuk penggantian.
-  **Peringatan-** Produk ini akan mendeteksi umur lampu yang terpasang. Segeralah mengganti lampu saat pesan peringatan muncul.
-  **Peringatan-** Atur ulang fungsi "Lamp Hour Reset (Atur Ulang Jam Lampu)" dari menu "Management (Manajemen)" pada tampilan layar setelah modul lampu diganti (lihat halaman 26).
-  **Peringatan-** Saat mematikan proyektor, biarkan proyektor tersebut mengalami proses siklus pendinginan sebelum stopkontak dimatikan.
-  **Peringatan-** Hidupkan terlebih dahulu proyektor dan kemudian sumber sinyal.
-  **Peringatan-** Jangan gunakan tutup lensa selama proyektor beroperasi.
-  **Peringatan-** Lampu yang telah mencapai masa pakainya akan terbakar dan mengeluarkan bunyi eringatan yang keras. Jika ini terjadi, proyektor tidak dapat dihidupkan kembali sampai modul lampu diganti. Untuk mengganti lampu, ikuti prosedur yang terdapat dalam "Replace the Lamp (Mengganti Lampu)".

# Usage Notice

## **Petunjuk:**

- ❖ Matikan produk sebelum mulai membersihkan.
- ❖ Gunakan kain lap yang lembut dan lembab dengan busa pembersih ringan untuk membersihkan rumah layar.
- ❖ Lepaskan konektor dari stopkontak listrik AC jika proyektor ini tidak akan digunakan untuk waktu lama.

## **Jangan:**

- ❖ Tutup slot dan bagian yang terbuka pada unit yang berfungsi sebagai ventilasi.
- ❖ Gunakan pembersih yang bersifat abrasif (mengikis), lilin atau larutan pekat untuk membersihkan unit.
- ❖ Gunakan dalam kondisi sebagai berikut:
  - Terlalu panas, dingin atau dalam lingkungan yang lembab.
  - Di tempat yang mudah terkena debu dan kotoran.
  - Berdekatan dengan perangkat apapun yang dapat menghasilkan medan magnetik yang kuat.
  - Menempatkan di bawah sinar matahari langsung.

## Fitur Produk

*Produk ini adalah sebuah proyektor DLP™ 0.65" chip tunggal WXGA. Berikut adalah fitur-fitur yang tersedia:*

- ◆ True WXGA, 1280 x 768 piksel dapat disesuaikan
- ◆ Teknologi Chip tunggal DLP™
- ◆ Kompatibel dengan NTSC3.58/NTSC4.43/PAL/SECAM dan HDTV (480p, 576p, 720p, 1080i)
- ◆ Dukungan resolusi ganda:
  - 15:9 (1280 x 768)
  - 16:9 (1280 x 720)
- ◆ Mudah digunakan dan tombol Acer Empowering yang berdaya guna meliputi: Acer eView Management, Acer eTimer Management, dan Acer eOpening Management.
- ◆ Remote control fungsi penuh dengan laser pointer
- ◆ Koreksi sinyal digital dan penskalaan ulang untuk gambar layar penuh berkualitas tinggi
- ◆ Panel kontrol mudah pakai
- ◆ Kompresi SXGA+, SXGA dan XGA, VGA, SVGA re-sizing
- ◆ Dukungan konektor HDMI dan DVI yang kompatibel dengan HDCP
- ◆ Mendukung input HDMI yang kompatibel dengan HDMI 1.0
- ◆ Mendukung High bandwidth Digital Content Protection - HDCP 1.1 pada input HDMI
- ◆ Kompatibel dengan Mac
- ◆ Zoom in dan zoom out digital

## Isi Kemasan Unit Proyektor

Denna projektor levereras med samtliga delar som visas nedan. Kontrollera för att se till att din enhet är komplett. Kontakta din återförsäljare omgående om någon del saknas.



Projektor



Kabel Daya 1.8 m



Kabel VGA 1.8 m



Kable Video Composite 2.0 m



Kabel USB 1.8m



Kabel S-Video 1.8 m



Kabel Audio Jack/Jack 1.8m



Kabel Komponen 3 RCA 1.8m



Fjärrkontroll



Tempat kabel yang dapat dilepas



2 x Baterai



Tas Jinjing



Lembar Panduan Singkat



Buku Panduan

## Proyektor Anda

### Unit Utama

**NOTE**

❖ Dua penerima remote control terdapat di panel depan dan tutup depan atas.

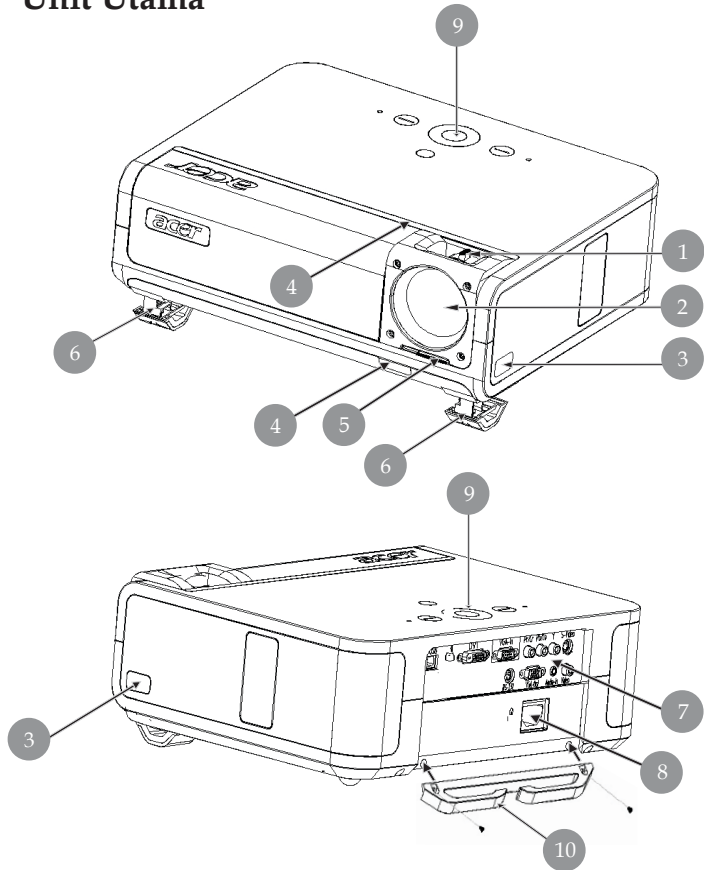

1. Cincin Fokus/Cincin Zoom
2. Lensa Zoom
3. Kaki Elevator
4. Penerima Remote Control
5. Tuas Tutup Lensa
6. Kaki Peninggi
7. Port Koneksi
8. Soket Daya
9. Panel Kontrol
10. Tempat kabel yang dapat dilepas



## Kontrol Panel

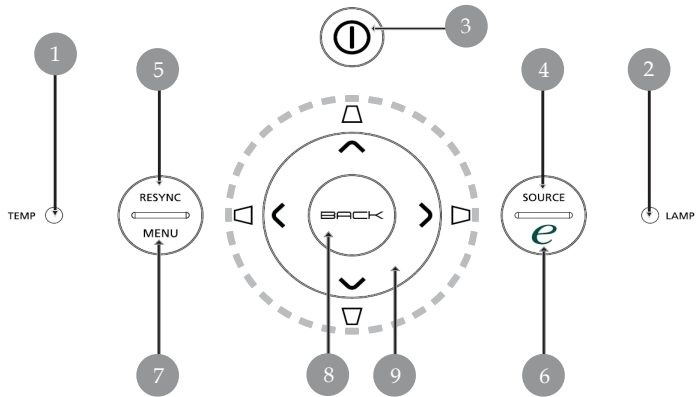

1. Lampu LED Indikator Temp
2. Lampu LED Indikator
3. Daya dan LED Indikator (LED Daya)
4. Source
5. Re-Sync
6. Tombol Pengaktifan
7. Meny
8. Kembali
9. Tombol Pilih Empat Arah (Keystone)

## Port Koneksi

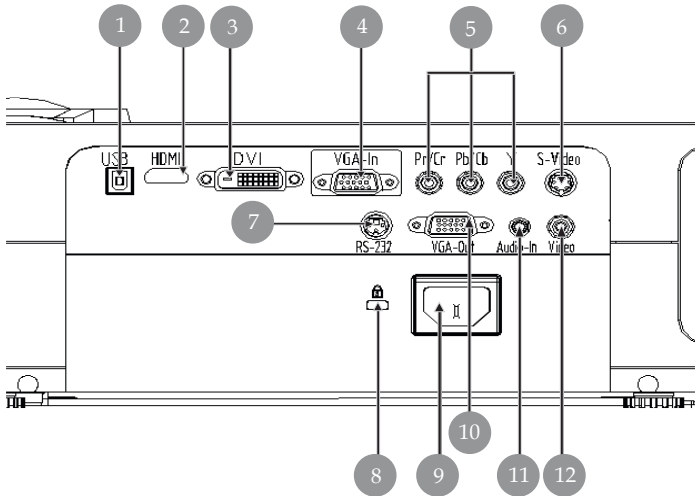

1. Konektor USB
2. Konektor HDMI
3. Konektor Input DVI
4. Konektor Input VGA (Sinyal Analog PC)
5. Konektor Input Component Video
6. Konektor Input S-Video
7. Konektor RS232
8. Port Kunci Kensington™
9. Soket Daya
10. Konektor Output VGA (Monitor Melewati Konektor Output)
11. Konektor Input Untuk Audio
12. Konektor Input Untuk Video Composite

## Remote Control

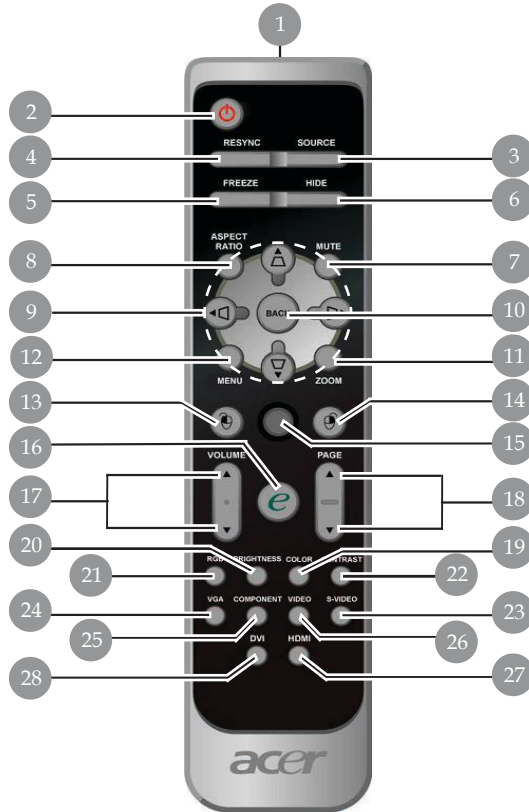

- |                                     |                                |
|-------------------------------------|--------------------------------|
| 1. Lampu Indikator Pengiriman       | 15. Mouse                      |
| 2. Daya                             | 16. Tombol Pengaktifan         |
| 3. Sumber                           | 17. Volume +/-                 |
| 4. Re-Sync                          | 18. Halaman Atas/Halaman Bawah |
| 5. Freeze                           | 19. Warna                      |
| 6. Hide                             | 20. Kecerahan                  |
| 7. Tanpa suara                      | 21. RGB                        |
| 8. Rasio Aspek                      | 22. Kontras                    |
| 9. Keystone/Tombol Pilih Empat Arah | 23. S-Video                    |
| 10. Kembali                         | 24. VGA                        |
| 11. Zoom Digital                    | 25. Komponen                   |
| 12. Menu                            | 26. Video                      |
| 13. Klik Kiri Mouse                 | 27. HDMI                       |
| 14. Klik Kanan Mouse                | 28. DVI                        |

## Memasang Proyektor

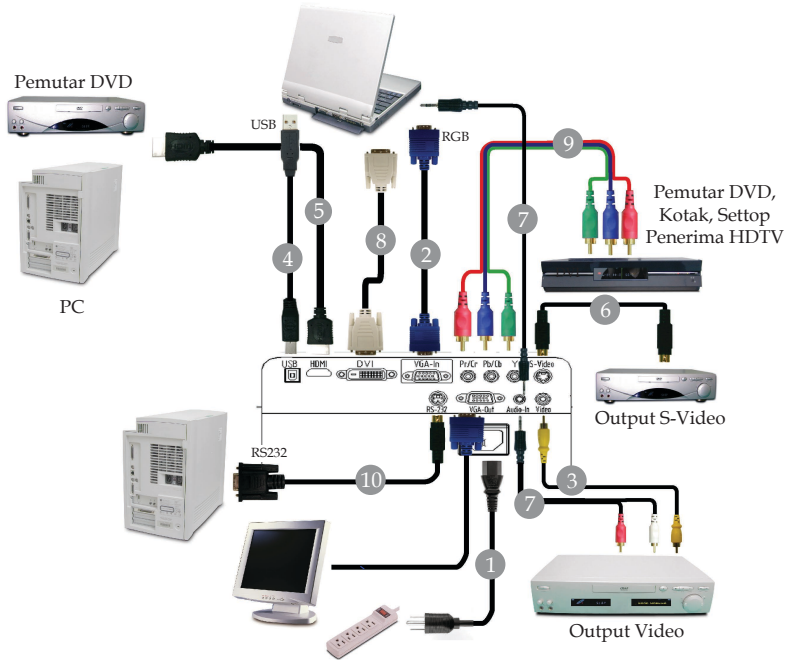

- 1.....Kabel Daya
- 2.....Kabel VGA
- 3.....Kabel Video Composite
- 4.....Kabel USB
- 5.....Kabel HDMI (Aksesori Optional)
- 6.....Kabel S-Video
- 7.....Konektor Kabel Audio/Konektor atau Konektor Kabel Audio/RCA
- 8.....Kabel DVI (Aksesori Optional)
- 9.....Kabel Komponen 3 RCA
- 10.....Kabel RS232 (Aksesori Optional)

❖ Agar proyektor bekerja dengan baik pada komputer, pastikan penentu waktu mode tampilan sudah sesuai dengan proyektor. Lihat “Mode Kompatibilitas” pada halaman 36.

## Menghidupkan/Mematikan Proyektor

### Menghidupkan Proyektor



- ❖ Tutup lensa harus terbuka, kemudian hidupkan proyektor.
- ❖ Hidupkan proyektor terlebih dahulu, kemudian sumber-sinyal.

1. Untuk membuka penutup lensa.
2. Pastikan kabel listrik dan kabel sinyal tersambung dengan aman. LED Daya akan berkedip **kuning**.
3. Hidupkan lampu dengan menekan tombol “Daya” di panel kontrol. ❶ Setelah itu LED Daya akan menyala **kuning**.
4. Hidupkan perangkat lainnya (komputer, notebook, video player , dll.). Proyektor akan mendeteksi perangkat Anda secara otomatis.
  - ❖ Jika layar menampilkan ikon “Lock (Kunci)” & “Source (Sumber)”, artinya proyektor mengunci jenis sumber ini, sehingga sinyal untuk jenis sumber tersebut tidak akan muncul
  - ❖ Jika layar menampilkan “No Signal (Tidak Ada Sinyal)”, pastikan kabel sinyal sudah tersambung dengan benar.
  - ❖ Jika Anda menghubungkan banyak perangkat secara bersamaan, gunakan tombol “Sumber” pada remote control atau panel kontrol untuk mengaktifkannya.

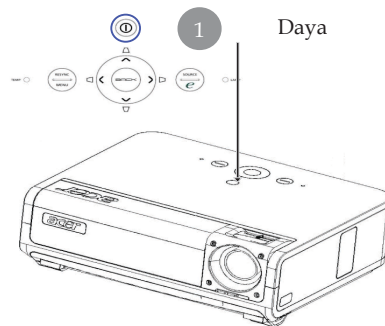

- Jika tutup lensa proyeksi tidak dibuka saat proyektor dihidupkan, Anda akan mendengar bunyi bip dua kali berturut-turut, dan jarak antara setiap bunyi bip sekitar 3 detik.
- Proyektor tidak akan menyala dan secara otomatis beralih ke mode siaga jika tutup lensa masih tertutup setelah terdengar dua kali bunyi bip sebanyak 5 kali berturut-turut.
- Jika tutup lensa proyeksi tertutup secara tidak disengaja saat proyektor bekerja, Anda akan mendengar bunyi yang sama dan proyektor akan beralih ke modus siaga secara otomatis jika tutup lensa belum juga dibuka setelah 5 kali bunyi peringatan.

## Stänga Av Projektorn

1. Tekan tombol “Daya” untuk mematikan lampu proyektor, Anda akan melihat sebuah pesan “Please press power button again to complete the shutdown process. Warning: DO NOT unplug while the projector fan is still running. (Tekan kembali tombol daya untuk menyelesaikan proses mematikan komputer. Peringatan: JANGAN lepas konektor saat kipas proyektor sedang berjalan.)” akan terlihat di layar proyektor. Tekan tombol “ Daya ” sekali lagi untuk mengkonfirmasi, jika tidak pesan akan hilang setelah 5 detik.
2. Kipas pendingin terus beroperasi selama sekitar 30 detik untuk siklus pendinginan dan LED Daya akan segera **menyala kuning**. Proyektor dalam mode siaga saat daya LED berkedip dengan lambat. Jika proyektor akan dihidupkan kembali, Anda harus menunggu sampai proyektor menyelesaikan siklus pendinginan dan mengaktifkan mode standby. Setelah berada dalam mode standby, tekan tombol “Daya ” untuk mengaktifkan kembali proyektor.
3. Cabut kabel listrik dari stopkontak dan proyektor.
4. Jangan hidupkan proyektor segera setelah Anda memamatkannya.
5. Tutuplah tutup lensa untuk menghindari debu, bila perlu.

## Indikator Peringatan

- ❖ Bila indikator “**LAMPU**” menyala kuning tetap, proyektor akan mati secara otomatis. Silahkan hubungi agen penjualan di tempat Anda atau pusat layanan kami.
- ❖ Bila indikator “**SUHU**” menyala kuning tetap selama sekitar 20 detik, berarti proyektor mengalami panas berlebihan (overheat). Anda akan melihat “Projector Overheated. Lamp will automatically turn off soon. (Proyektor Kepanasan. Lampu secara otomatis akan segera dimatikan.)” pada tampilan layar. proyektor secara otomatis akan mati.

*Dalam kondisi normal, proyektor dapat dinyalakan kembali setelah dingin. Jika masalah ini muncul, Anda sebaiknya menghubungi agen atau pusat perbaikan resmi di tempat Anda.*

- ❖ Bila indikator “**SUHU**” berkedip kuning selama sekitar 30 detik, Anda akan melihat pesan “Fan fail. Lamp will automatically turn off soon. (Kipas bermasalah. Lampu akan segera mati secara otomatis)” pada tampilan layar. Silahkan hubungi agen atau pusat layanan kami.

## Mengatur Gambar Proyeksi

### Mengatur Ketinggian Gambar Proyektor

Proyektor ini dilengkapi kaki tuas untuk menyesuaikan tinggi gambar.

Menaikkan gambar:

1. Tekan tombol peninggi ❶.
2. Tambah sudut ketinggian gambar yang dikehendaki ❷, kemudian lepaskan tombol untuk mengunci kaki tuas pada posisinya.
3. Gunakan ❸ untuk mencari sudut tampilan terbaik.

Untuk menurunkan gambar:

1. Tekan tombol peninggi.
2. Turunkan gambar, kemudian lepaskan tombol untuk mengunci kaki tuas pada posisinya.
3. Gunakan ❸ untuk mencari sudut tampilan terbaik.

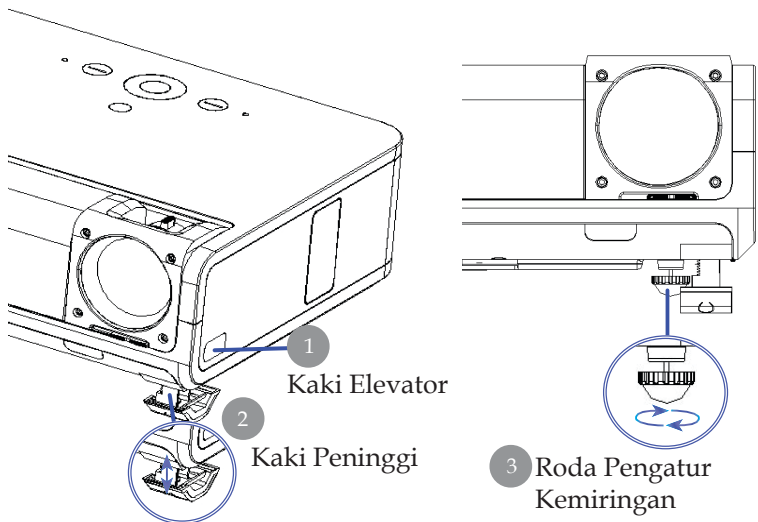

## Mengatur Zoom / Fokus Proyektor

Anda dapat mengatur cincin zoom untuk memperbesar atau memperkecil. Untuk memfokuskan gambar, putar cincin fokus hingga menghasilkan gambar yang jelas. Proyektor akan fokus pada jarak sekitar 4.92 sampai 32.81 kaki (1.5 hingga 10 meter).

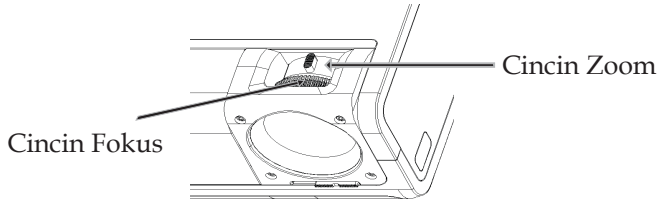

## Mengatur Ukuran Gambar Proyeksi

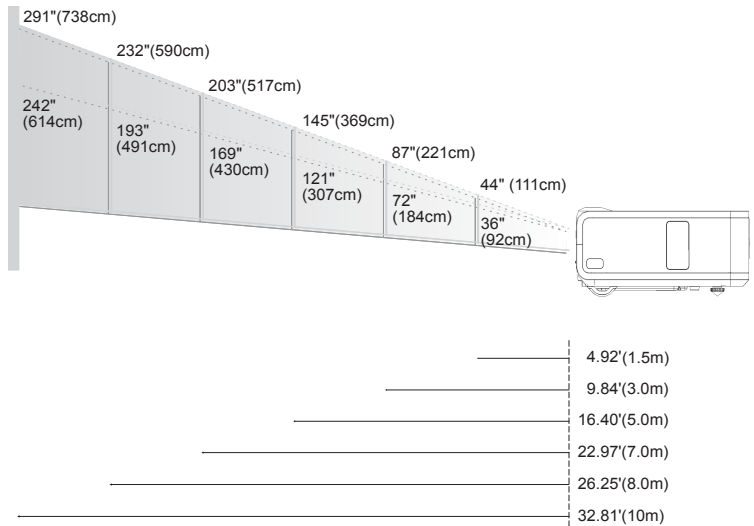

Layar (Diagonal)	Max.	44" (111cm)	87" (221cm)	145" (369cm)	203" (517cm)	232" (590.0cm)	291" (738cm)
	Min.	36" (92cm)	72" (184cm)	121" (307cm)	169" (430cm)	193" (491cm)	242" (614cm)
Ukuran Layar	Max.(WxH)	37" x 22" (95 x 57cm)	75" x 45" (190 x 114cm)	125" x 75" (316 x 190cm)	174" x 105" (443 x 266cm)	199" x 120" (506 x 304cm)	249" x 150" (633 x 380cm)
	Min.(WxH)	31" x 19" (79 x 47cm)	62" x 37" (158 x 95cm)	104" x 62" (263 x 158cm)	145" x 87" (368 x 221cm)	166" x 99" (421 x 253cm)	207" x 124" (526 x 316cm)
Jarak		4.92'(1.5m)	9.84'(3.0m)	16.40'(5.0m)	22.97'(7.0m)	26.25'(8.0m)	32.81'(10.0m)

❖ Gambar ini hanya untuk referensi pengguna.



# Kontrol Pengguna

## Kontrol Panel & Remote Control

Tersedia dua cara untuk mengontrol fungsi: Remote Control dan Kontrol Panel.

### Kontrol Panel

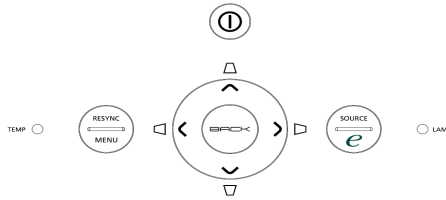

### Menggunakan Kontrol Panel

#### Daya

- ▶ Lihat "Menghidupkan/Mematikan Proyektor" pada halaman 11-12.

#### Resync

- ▶ Melakukan sinkronisasi proyektor ke sumber input secara otomatis.





#### Menu (Meny)

- ▶ Tekan "Menu" untuk mengakses menu tampilan layar (OSD). Untuk keluar dari OSD, tekan kembali "Menu".
- ▶ Mengkonfirmasi pilihan Anda.

#### Source (Sumber)

- ▶ Tekan "Sumber" untuk memilih sumber RGB, Component-p, Component-i, S-Video, Composite, DVI-D/A, Video, HDTV dan HDMI.

#### Tombol Pilih Empat Arah

- ▶ Gunakan     untuk memilih pilihan atau membuat pengaturan untuk pilihan Anda.

#### Keystone

- ▶ Mengatur distorsi gambar yang disebabkan proyeksi sudut gambar ( $\pm 16$  derajat).

#### Tombol Pengaktifan

Acer Empowering Key memberi tiga fungsi khusus Acer, antara lain "Acer eView Management", "Acer eTimer Management" dan "Acer eOpening Management". Untuk memodifikasi fungsi pada menu utama, tekan tombol "e" selama lebih dari satu detik agar tampilan menu utama pada layar terbuka.

#### Back (Kembali)

- ▶ Návrat na předchozí krok pro ovládání ponuky (menu) OSD.

## Menggunakan Remote Control

### Remote Control



#### Daya

- ▶ Lihat “Menghidupkan/Mematikan Proyektor” pada halaman 11-12.

#### Resync

- ▶ Melakukan sinkronisasi proyektor ke sumber input secara otomatis.

#### Source (Sumber)

- ▶ Tekan “Sumber” untuk memilih sumber RGB, Component-p, Component-i, S-Video, Composite Video, DVI-D/A, HDTV dan HDMI.

#### Freeze

- ▶ Tekan “Freeze” untuk menghentikan gambar layar.

#### Hide

- ▶ Mematikan video sesaat. Tekan “Hide” untuk menyembunyikan gambar, tekan sekali lagi untuk mengembalikan tampilan gambar.





#### Aspect Ratio (Rasio Aspek)

- ▶ Gunakan fungsi ini untuk memilih rasio aspek yang dikehendaki. (Penuh/4:3/16:9/L. Box/1:1 )

#### Mute (Tanpa suara)

- ▶ Gunakan tombol ini untuk menonaktifkan suara.

#### Tombol Pilih Empat Arah

- ▶ Dalam pengoperasian menu OSD, gunakan     untuk memilih item atau membuat pengaturan pada pilihan Anda.

#### Keystone

- ▶ Justerar bildstörningar som orsakas av lutning av projektorn ( $\pm 16$  grader).

#### Menu

- ▶ Ztiskněte “Menu” ke spuštění menu. K ukončení OSD, ztiskněte znovu “Menu”.

#### Zoom

- ▶ Memperbesar/memperkecil digital.

#### Back (Bakåt)

- ▶ Går tillbaka till föregående steg för OSD-meny användning.

#### Mouse / Klik Kanan Mouse / Klik Kiri Mouse

- ▶ Fungsi-fungsi ini sama seperti fungsi mouse pada PC atau Mac. Fungsi ini hanya tersedia jika proyektor dihubungkan ke komputer melalui kabel USB.

# Kontrol Pengguna

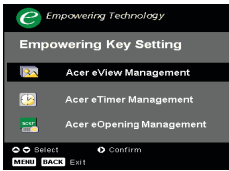

## Tombol Pengaktifan

Acer Empowering Key memberi tiga fungsi khusus Acer, antara lain “Acer eView Management”, “Acer eTimer Management” dan “Acer eOpening Management”. Untuk memodifikasi fungsi pada menu utama, tekan tombol “e” selama lebih dari satu detik agar tampilan menu utama pada layar terbuka.

### *Acer eView Management*

- ▶ Tekan “e” untuk menampilkan submenu “Acer eTimer Management”.

“Acer eTimer Management” menyediakan fungsi pengingat untuk mengontrol waktu presentasi. Untuk informasi lebih rinci, lihat bagian Menu Tampilan di Layar.

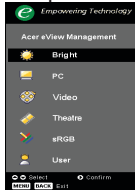

### *Acer eTimer Management*

- ▶ Tryck på “e” för att öppna undermenyn “Acer eTimer Management”.

“Acer eTimer Management” står för påminnelsefunktionen för tidskontroll av presentation. Se avsnittet om OSD-menyer för mer information.

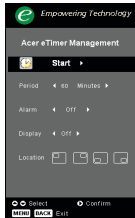

### *Acer eOpening Management*

- ▶ Tekan “e” untuk menampilkan submenu “Acer eOpening Management”.

“Acer eOpening Management” berguna untuk mengubah personalisasi gambar pada layar Pembuka. Untuk informasi lebih rinci, lihat bagian Tampilan di Layar.

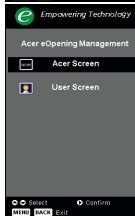

## Volume

- ▶ Tambah/kurangi volume.

## Page Up (Halaman Atas) (hanya mode Komputer)

- ▶ Gunakan tombol ini untuk beralih ke halaman berikutnya. Fungsi ini hanya tersedia bila proyektor sudah terhubung ke komputer melalui kabel USB.computer via an USB cable.

## Page Down (Halaman Bawah) (hanya mode Komputer)

- ▶ Gunakan tombol ini untuk beralih ke halaman sebelumnya. Fungsi ini hanya tersedia bila proyektor terhubung ke komputer melalui kabel USB.

## RGB

- ▶ Tekan “RGB” untuk optimalisasi warna asli.

# Kontrol Pengguna

## **Brightness (Kecerahan)**

- ▶ Tekan “Kecerahan” untuk mengatur kecerahan gambar.

## **Color (Warna)**

- ▶ Tekan “Warna” untuk mengatur temperatur warna gambar.

## **Contrast (Kontras)**

- ▶ Tekan “Kontras” untuk mengontrol perbedaan antara bagian gelap dan terang pada gambar.

## **VGA**

- ▶ Tekan “VGA” untuk mengubah sumber ke konektor VGA-In. Konektor ini mendukung RGB Analog, YPbPr (480p/576p/720p/1080i), YCbCr (480i/576i) dan RGBsync.

## **Component (Komponen)**

- ▶ Tekan “Komponen” untuk mengubah sumber ke konektor komponen. Konektor ini mendukung YPbPr (480p/576p/720p/1080i) dan YCbCr (480i/576i).

## **Video**

- ▶ Tekan “Video” untuk mengubah sumber ke sumber Composite Video (Video Gabungan).

## **S-Video**

- ▶ Tekan “S-Video” untuk mengubah sumber ke sumber S-Video.

## **DVI**

- ▶ Tekan “DVI” untuk mengubah sumber ke konektor DVI. Konektor ini mendukung RGB Digital, RGB Analog, YPbPr (480p/576p/720p/1080i), YCbCr (480i/576i) dan sinyal HDCP.

## **HDMI**







- ▶ Tekan “HDMI” untuk mengubah sumber ke HDMI. Konektor ini dapat digunakan untuk menampilkan semua format video perangkat elektronik standard dan high-definition.

# Kontrol Pengguna

## Menu Pada Tampilan Layar (OSD)

Proyektor ini memiliki menu Pada Tampilan Layar (OSD) dalam berbagai bahasa yang memungkinkan Anda mengatur dan mengubah berbagai pengaturan. Proyektor ini akan secara otomatis mendeteksi sumber.

### Pengoperasian

1. Untuk membuka menu OSD, tekan "Menu" pada Remote Control atau Control Panel.
2. Saat OSD ditampilkan, gunakan tombol   untuk memilih pilihan yang tersedia di menu utama. Setelah pilihan dalam menu utama dipilih, tekan  untuk membuka sub menu dan membuat pengaturan lebih lanjut.
3. Gunakan tombol   untuk memilih pilihan yang dikehendaki, kemudian tetapkan pengaturan tersebut dengan tombol  .
4. Pilih pilihan berikutnya yang akan diatur dalam submenu, kemudian aturlah seperti pada penjelasan di atas.
5. Tekan "Menu" pada Remote Control atau Panel Kontrol, sehingga layar akan kembali ke menu utama.
6. Untuk keluar dari OSD, tekan kembali "Menu" pada Remote Control atau Panel Kontrol. Menu OSD akan tertutup dan proyektor akan menyimpan pengaturan baru tersebut secara otomatis.

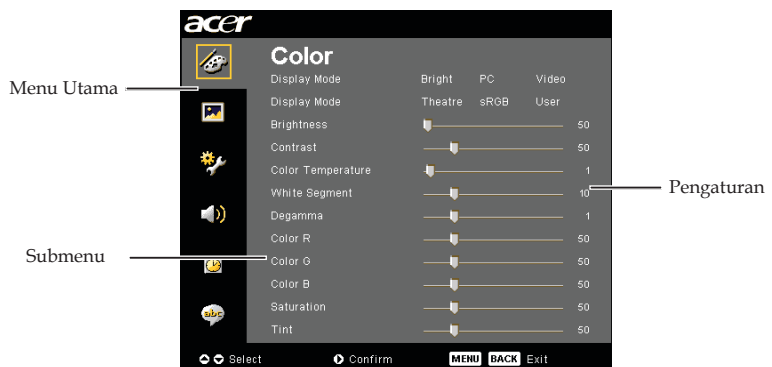



## *Color (Warna) (Mode Komputer/ Video)*

### Display Mode (Mode Tampilan)

Terdapat beberapa pengaturan standar yang optimal untuk berbagai tipe gambar.

- ▶ Bright (Cerah) : Untuk optimalisasi tingkat kecerahan.
- ▶ PC : Untuk komputer atau notebook.
- ▶ Video : Untuk memutar video di ruangan terang.
- ▶ Theater (Domáci kino) : Untuk digunakan di bioskop rumah dalam ruangan gelap.
- ▶ sRGB : Untuk optimalisasi warna asli (true-color).
- ▶ User (Pengguna) : Menyimpan pengaturan pengguna.

### Brightness (Kecerahan)

Menyesuaikan tingkat kecerahan gambar.

- ▶ Tekan ◀ untuk memberikan warna gelap ke gambar.
- ▶ Tekan ▶ untuk memberikan warna cerah ke gambar.

### Contrast (Kontras)

Kontras berfungsi mengontrol derajat perbedaan antara bagian yang paling terang dan bagian yang paling gelap pada sebuah gambar. Pengaturan kontras akan mengubah tingkat hitam dan putih pada gambar.

- ▶ Tekan ◀ untuk mengurangi kontras.
- ▶ Tekan ▶ untuk menambah kontras.

### Color Temperature (Suhu Warna)

Mengatur suhu warna. Pada suhu tinggi, layar akan terlihat lebih dingin, pada suhu yang lebih rendah layar akan terlihat lebih hangat.

# Kontrol Pengguna



## Color (Warna) (Mode Komputer / Video)

### White Segment (Segmen Putih)

Gunakan pengatur segmen putih untuk menentukan level ketajaman warna putih pada chip DMD. Ketajaman minimum adalah 0, dan ketajaman maksimum adalah 10. Jika Anda menginginkan gambar yang lebih kuat, pilih pengaturan maksimum. Untuk gambar yang lebih lembut dan natural, pilih pengaturan minimum.

### Degamma

Fungsi ini mempengaruhi intensitas cahaya layar. Jika nilai gamma makin besar, layar gelap akan menjadi lebih terang.

### Color R (Warna R)

Mengatur warna merah.

### Color G (Warna G)

Mengatur warna hijau.

### Color B (Warna B)

Mengatur warna biru.

### Saturation (Saturasi)

Mengatur gambar video dari hitam-putih menjadi warna dengan saturasi penuh.

- ▶ Tekan ◀ untuk mengurangi jumlah warna dalam gambar.
- ▶ Tekan ▶ untuk menambah jumlah warna dalam gambar.

### Tint

Mengatur keselarasan warna merah dan hijau.

- ▶ Tekan ◀ untuk menambah jumlah warna hijau dalam gambar.
- ▶ Tekan ▶ untuk menambah jumlah warna merah dalam gambar.



❖ Fungsi "Saturation (Saturasi)" dan "Tint" tidak didukung dalam mode komputer atau mode DVI.

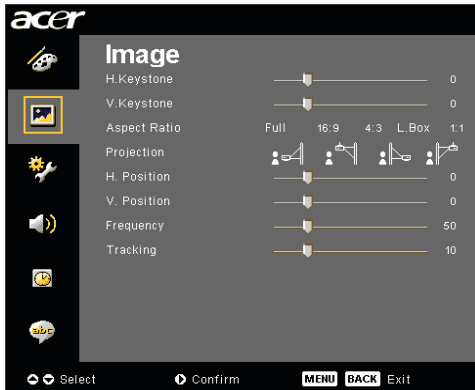

## Image (Gambar) (Mode Komputer/ Video)

### H. Papan tombol (Papan tombol Horizontal)

- ▶ Tekan tombol ◀ atau ▶ untuk mengatur distorsi gambar secara horizontal dan menghasilkan gambar persegi.

### V. Papan tombol (Papan tombol Vertikal)



- ▶ Tekan tombol ◀ atau ▶ untuk mengatur distorsi gambar secara vertikal dan menghasilkan gambar persegi.

### Aspect Ratio (Rasio Aspek)

Gunakan fungsi ini untuk memilih aspek rasio yang Anda inginkan.

- ▶ Full (Penuh) : Mengubah ukuran gambar agar memenuhi layar.
- ▶ 16:9 : Sumber masukan akan diseimbangkan agar sesuai dengan lebar layar, sedangkan tingginya akan dikurangi agar rasio tampilan layar menjadi 16:9.
- ▶ 4:3 : Sumber masukan akan diseimbangkan ke rasio 4:3 agar sesuai dengan layar proyeksi.
- ▶ L. Box : Mengubah ukuran gambar (mempertahankan rasio sumber asli) sesuai lebar 1.280 piksel, lalu memilih antara (1) CUT [POTONG] bagian paling atas & bawah gambar yang ukurannya telah diubah atau (2) FILL BLACK BARS [ISI BAGIAN HITAM] pada bagian paling atas & bawah gambar yang ukurannya telah diubah, sesuai panjang 768 piksel.
- ▶ 1:1 : Mempertahankan gambar di bagian tengah layar dengan resolusi piksel aslinya tanpa penskalaan.

### Projection (Proyeksi)

- ▶  **Desktop Depan**  
Pengaturan standar awal.
- ▶  **Atap Depan**  
Bila Anda memilih fungsi ini, proyektor akan memutar gambar terbalik ke atas untuk penyorotan pada plafon.
- ▶  **Desktop Belakang**  
Bila Anda memilih fungsi ini, proyektor akan memutar gambar agar Anda dapat menyorot dari balik layar transparan.



# Kontrol Pengguna

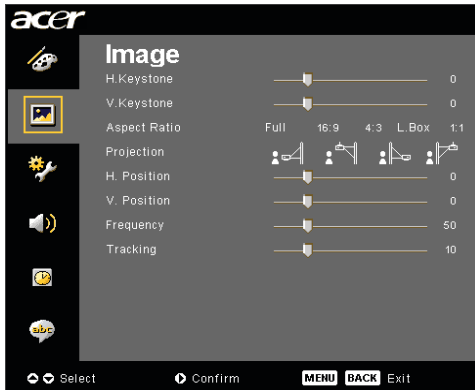

## Image (Gambar) (Mode Komputer / Video)



### Atap Belakang

Bila Anda memilih fungsi ini, proyektor akan memutar dan membalikkan gambar ke atas pada saat yang bersamaan. Anda dapat menyorot dari belakang layar transparan dengan penyorotan pada plafon.



❖ Fungsi “H. Position (Posisi H.)”, “V. Position (Posisi V.)”, “Frequency (Frekuensi)” dan “Tracking (Pencarian)” tidak didukung dalam mode DVI dan Video.



❖ Fungsi “Sharpness (Ketajaman)” tidak didukung oleh modus DVI dan Computer.

❖ “Signal Type (Jenis Sinyal)” hanya tersedia untuk sumber sinyal Component, HDMI dan SCART.

### H. Position (Posisi H.)

- ▶ Tekan ◀ untuk menggerakkan gambar ke kiri.
- ▶ Tekan ▶ untuk menggerakkan gambar ke kanan.

### V. Position (Posisi V.)

- ▶ Tekan ◀ untuk menggerakkan gambar ke bawah.
- ▶ Tekan ▶ untuk menggerakkan gambar ke atas.

### Frequency (Frekuensi)

“Frequency (Frekuensi)” akan mengubah frekuensi data tampilan agar sesuai dengan frekuensi pada kartu grafik komputer Anda. Jika muncul garis yang berkedip, gunakan fungsi ini untuk memperbaikinya.

### Tracking (Pencarian)

“Tracking (Pencarian)” ini digunakan untuk melakukan sinkronisasi waktu sinyal layar dengan kartu grafik. Jika gambar tidak stabil atau berkedip secara tidak beraturan, gunakan fungsi ini untuk memperbaikinya.

### Sharpness (Ketajaman)

Mengatur ketajaman gambar.

- ▶ Tekan ◀ untuk mengurangi ketajaman.
- ▶ Tekan ▶ untuk menambah ketajaman.

### Signal Type (Jenis Sinyal)

Tekan ▶ atau ◀ untuk mengubah sumber ke pilihan RGB, YPbPr atau YCbCr.



## Management (Manajemen) (Mode Komputer/ Video)

### ECO Mode (Mode ECO)

Pilih "On (Aktif)" untuk meredupkan lampu proyektor yang akan menghemat pemakaian daya, memperpanjang masa pakai lampu dan mengurangi bising. Pilih "Off (Tidak aktif)" untuk kembali ke mode normal.

### Auto Shutdown (Mati Otom.)(Menit)

Setelah pengaturan waktu tertentu, proyektor akan melakukan shutdown secara otomatis jika tidak ada masukan sinyal.

### Source Lock (Pengunci Sumber)

Bila pengunci sumber dinonaktifkan, proyektor akan mencari sinyal lain jika sinyal masukan aktif hilang. Bila pengunci sumber diaktifkan, pengunci tersebut akan mengaktifkan "Lock" (Pengunci) saluran sumber aktif sebelum tombol "Sumber" ditekan pada remote control untuk saluran berikutnya.

### Menu Location (Lokasi Menu)

Pilih lokasi Menu pada tampilan layar.

### Startup Screen (Layar Pengaktifan)

Gunakan fungsi ini untuk memilih layar pengaktifan yang dikehendaki. Jika Anda mengubah pengaturan dari satu ke yang lainnya maka saat keluar dari menu OSD, pengaturan baru akan berlaku.

- ▶ Acer : Layar pengaktifan standar pada proyektor Acer.
- ▶ User (Pengguna) : Pengguna dapat mengubah layar pengaktifan sesuai kehendak yang didownload dari PC ke proyektor melalui kabel USB dan utilitas *Acer eOpening Management* (lihat keterangan di bagian bawah).

# Kontrol Pengguna



## Management (Manajemen) (Mode Komputer/ Video)

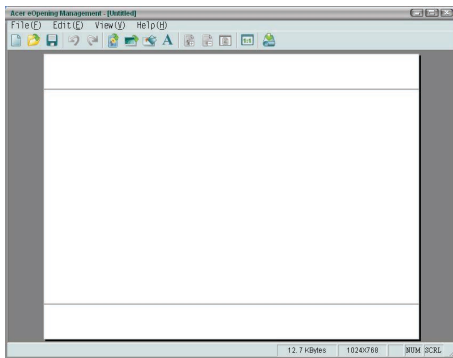

*Acer eOpening Management* merupakan utilitas PC yang berguna untuk mengubah layar pengaktifan standar proyektor Acer ke gambar yang dikehendaki. Anda dapat menginstal *Acer eOpening Management* dari CD yang ada dalam kemasan. Hubungkan proyektor ke PC Anda melalui kabel USB yang ada dalam kemasan, kemudian jalankan utilitas *Acer eOpening Management* untuk mendownload gambar yang Anda inginkan dari PC ke proyektor, Sebelum melakukan download, pertamamata proyektor harus memasuki "Mode Download", mohon ikuti instruksi dibawah ini untuk memasuki "Mode Download".

1. Apabila kabel daya AC proyektor tidak terhubung, hubungkan dengan AC daya.
2. Menghidupkan Proyektor
3. Pastikan kabel USB sudah terpasang ke proyektor dari PC Anda.



## Management (Manajemen) (Mode Komputer/ Video)

### Lamp Hour Elapse (Pemakaian Jam Lampu)

Menampilkan waktu pengoperasian lampu (dalam satuan jam).

### Lamp Reminding (Peningkat Lampu)

Pilih fungsi ini untuk menampilkan atau menyembunyikan pesan peringatan bila pesan untuk mengganti lampu muncul di layar. Pesan tersebut akan tampil hingga 30 jam sebelum waktunya habis.

### Lamp Hour Reset (Atur Ulang Jam Lampu)

Tekan tombol memilih "Yes (Ya)" untuk mengembalikan penghitungan jam lampu ke 0 jam.



### Reset (Atur Ulang)

Untuk mengembalikan parameter tampilan pada semua menu ke pengaturan standar, tekan tombol setelah memilih "Yes (Ya)".



## Audio (Mode Komputer / Video)

### Volume

- ▶ Tekan ◀ untuk memperkecil volume suara.
- ▶ Tekan ▶ untuk memperkeras volume suara.

### Mute (Tanpa suara)

- ▶ Pilih “On (Aktif)” untuk mengaktifkan peredaman suara (mute).
- ▶ Pilih “Off (Tidak aktif)” untuk menonaktifkan peredaman suara.

### Power On/Off Volume (Volume untuk Daya Hidup/ Mati)

Pilih fungsi ini untuk mengatur volume saat dihidupkan/ dimatikan.

### Alarm Volume (Volume Alarm)

Pilih fungsi ini untuk mengatur volume jika muncul kesalahan pada proyektor.

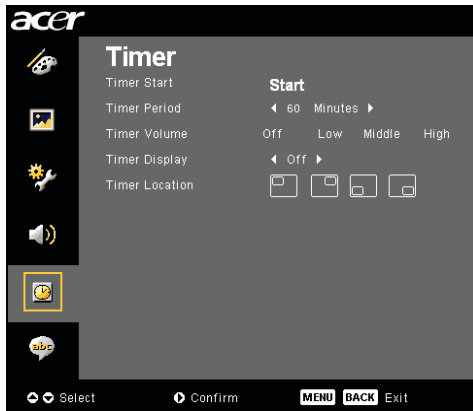

## *Timer (Pengatur Waktu) (Mode Komputer/ Video)*

### **Timer Start (Mulai Pengatur Waktu)**

Tekan  untuk mengaktifkan/menonaktifkan penghitung waktu.

### **Timer Period (Jangka Waktu Pengatur Waktu)**

Tekan  untuk mengatur periode penghitung waktu.

### **Timer Volume (Volume Pengatur Waktu)**

Pilih fungsi ini untuk mengatur volume saat fungsi penghitung waktu diaktifkan dan waktu telah selesai.

### **Timer Display (Tampilan Pengatur Waktu)**

Tekan  untuk memilih mode tampilan penghitung waktu pada layar.

### **Timer Location (Lokasi Pengatur Waktu)**



Pilih lokasi penghitung waktu pada layar.

# Kontrol Pengguna



## *Language (Bahasa) (Mode Komputer/ Video)*

### Language (Bahasa)

Pilih menu multilingual OSD. Gunakan  atau tombol  untuk memilih bahasa yang Anda kehendaki.

Untuk mengkonfirmasi pemilihan, tekan .

## Pemecahan masalah

Jika muncul masalah pada proyektor ini, bacalah informasi berikut. Jika masalah tersebut masih tetap muncul, hubungi bagian penjualan atau pusat layanan ditempat Anda.

### Masalah: Gambar tidak muncul di layar.

- ▶ Pastikan semua kabel dan sambungan listrik sudah terpasang dengan benar dan kuat seperti yang dijelaskan dalam "Pemasangan".
- ▶ Pastikan pin konektor tidak melengkung atau patah.
- ▶ Periksa apakah lampu penyorot sudah dipasang dengan kuat. Lihat "Mengganti lampu".
- ▶ Pastikan tutup lensa sudah dilepas dan proyektor sudah dihidupkan.
- ▶ Pastikan fitur "Hide" tidak diaktifkan.

### Masalah: Sebagian, menggulir atau tampilan gambar tidak benar.

- ▶ Tekan tombol "Re-Sync" pada Remote Control.
- ▶ Jika Anda menggunakan PC:  
Jika resolusi komputer Anda lebih tinggi dari 1280 x 768. Ikuti langkah-langkah yang dijelaskan di bawah untuk mengatur ulang resolusi.

Untuk Windows 3.x:

1. Dalam Windows Program Manager, klik ikon "Windows Setup" pada grup Utama.
2. Pastikan bahwa pengaturan resolusi layar adalah kurang atau sama dengan 1280 x 768.

Untuk Windows 95, 98, 2000, XP:

1. Buka ikon "My Computer", folder "Kontrol Panel", kemudian klik dua kali ikon "Layar".
2. Pilih pilihan "Pengaturan".
3. Dalam "Area Desktop" Anda akan menemukan pengaturan resolusi. Pastikan pengaturan resolusi adalah kurang atau sama dengan 1280 x 768 .

**Jika proyektor masih belum menyorot seluruh gambar, maka Anda juga harus mengubah layar monitor yang digunakan. Lihat langkah-langkah berikut.**

4. Ikuti langkah-langkah 1-2 di atas. Klik tombol "Properti Lanjutan".
5. Pilih tombol "Ubah" dalam pilihan "Monitor".



6. Klik “Tampilkan semua perangkat”. Kemudian pilih “Jenis monitor standar” dalam kotak “Produsen” ; pilih mode resolusi yang Anda perlukan dalam kotak “Model”.
7. Pastikan pengaturan resolusi pada layar monitor adalah kurang atau sama dengan 1280 x 768.
  - ▶ Jika Anda menggunakan Notebook PC:
    1. Anda harus terlebih dahulu menjalankan langkah-langkah pengaturan resolusi di atas pada komputer.
    2. Alihkan tampilan Notebook PC ke mode “hanya layar eksternal” atau “Hanya CRT”.
      - ▶ Jika muncul kesulitan saat mengubah resolusi atau monitor Anda berhenti bergerak, hidupkan kembali semua perangkat dan proyektor ini.

**Masalah: Layar komputer Notebook atau PowerBook tidak menampilkan presentasi Anda.**

- ▶ Jika Anda menggunakan Notebook PC: Beberapa Notebook PC akan menonaktifkan layar bila perangkat layar kedua sedang digunakan. Lihat buku panduan komputer Anda untuk informasi tentang mengaktifkan kembali layar monitor.
- ▶ Jika Anda menggunakan Apple PowerBook: Pada Control Panel, buka PowerBook Display untuk memilih Video Mirroring “On”.

**Masalah: Gambar tidak stabil atau berkedip**

- ▶ Gunakan “Tracking (Pencarian)” untuk mengatasinya. Lihat halaman 23.
- ▶ Ubah pengaturan warna monitor dari komputer Anda.

**Masalah: Gambar menampilkan garis vertikal yang berkedip**

- ▶ Gunakan “Frequency (Frekuensi)” untuk mengaturnya. Lihat halaman 23.
- ▶ Periksa dan konfigurasi kembali mode tampilan kartu grafik Anda agar kompatibel dengan produk ini. Lihat halaman 25.

**Masalah: Gambar tidak fokus**

- ▶ Atur Cincin Fokus pada lensa proyektor. Lihat halaman 14.
- ▶ Pastikan layar proyeksi berada di antara jarak yang diperlukan 4.92 sampai 32.81 kaki (1.5 hingga 10 meter) dari proyektor.

## Masalah: Gambar melebar saat menampilkan 16:9 DVD.

Proyektor akan secara otomatis mendeteksi 16:9 DVD dan mengatur rasio aspek melalui digitalisasi ke layar penuh dengan pengaturan standar 4:3.

Jika gambar masih melebar, Anda juga harus mengatur rasio aspek dengan acuan sebagai berikut

- ▶ Pilih jenis rasio aspek 4:3 pada perangkat DVD player jika Anda memutar 16:9 DVD.
- ▶ Jika Anda tidak dapat memilih jenis rasio aspek 4:3 pada DVD player tersebut, pilihlah rasio aspek 4:3 pada menu tampilan layar.







## Masalah: Gambar terbalik

- ▶ Pilih "Image (Gambar)" dari OSD dan atur arah sorotan. Lihat halaman 22, 23.

## Masalah: Lampu terbakar atau mengeluarkan bunyi keras

- ▶ Lampu yang telah mencapai masa pakainya akan terbakar dan mengeluarkan bunyi peringatan yang keras. Jika ini terjadi, proyektor tidak dapat dihidupkan kembali sampai modul lampu diganti. Untuk mengganti lampu, ikuti prosedur yang terdapat dalam "Mengganti Lampu". Lihat halaman 33.

## Masalah: Pesan lampu LED

Pesan	Daya LED	LED Suhu	LED Lampu
	Kuning		
Status Siaga (Kabel daya input)	Berkedip Lambat	○	○
Penerangan lampu		○	○
Aktifkan		○	○
Nonaktifkan (Pendinginan)	Berkedip Cepat	○	○
Error (Masalah lampu)	○	○	
Error (Masalah panas)	Berkedip		○
Error (Masalah kunci kipas)	Berkedip	Berkedip Cepat	○
Error (Suhu terlalu tinggi)	Berkedip		○
Error (Lampu Rusak)	○	○	

 =>Lampu Menyala

○ =>Lampu Padam

## Mengganti lampu

Proyektor akan mendeteksi masa pakai lampu, menampilkan pesan peringatan “Lamp is approaching the end of its useful life in full power operation. Replacement Suggested! (Lampu akan habis masa pakainya dalam pengoperasian daya penuh. Segera Lakukan Penggantian!)” Bila Anda melihat pesan ini, gantilah segera lampu tersebut.

Pastikan proyektor sudah menjadi dingin paling sedikit selama 30 menit sebelum lampu diganti.



**⚠ Peringatan:**  
Komponen lampu panas! Biarkan menjadi dingin sebelum mengganti lampu!

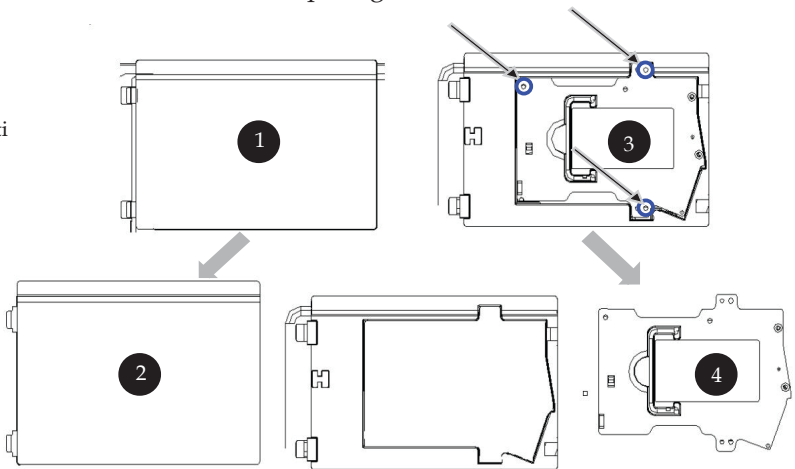

**⚠ Peringatan:**  
Untuk mengurangi risiko cedera, jangan jatuhkan modul lampu atau jangan sentuh bola lampu. Bola lampu yang jatuh dapat pecah dan mencederai.

### Prosedur Mengganti Lampu:

1. Matikan proyektor dengan menekan tombol Daya.
2. Biarkan proyektor menjadi dingin sedikitnya selama 30 menit.
3. Lepaskan kabel listrik.
4. Lepaskan penutup. ①
5. Dorong ke atas dan lepaskan penutup. ②
6. Lepaskan 3 sekrup dari modul lampu. ③
7. Tarik keluar modul lampu. ④

**Untuk mengganti modul lampu, ikuti prosedur di atas dengan urutan yang terbalik.**

**Masalah: Pesan Peringatan**

- ▶ “Lamp is approaching the end of its useful life in full power operation. Replacement Suggested! (Lampu akan habis masa pakainya dalam pengoperasian daya penuh. Segera Lakukan Penggantian!)” akan ditampilkan selama 10 detik saat masa pakai lampu berakhir.
- ▶ “Projector Overheated. Lamp will automatically turn off soon. (Proyektor Terlalu Panas. Lampu akan segera mati secara otomatis.)” akan muncul saat sistem mengalami kepanasan.
- ▶ “Fan fail. Lamp will automatically turn off soon. (Kipas tidak berfungsi. Lampu akan segera mati secara otomatis.)” akan terlihat saat kipas tidak dapat berfungsi lagi.

## Spesifikasi

Spesifikasi yang diuraikan di bawah ini dapat berubah sewaktu-waktu tanpa pemberitahuan sebelumnya. Untuk spesifikasi terbaru, silakan lihat spesifikasi pemasaran yang tersedia.

Katup Lampu	- Teknologi Chip DLP™ Tunggal dari Texas Instruments
Lampu	- Lampu 230W Yang Dapat Diganti
Jumlah Piksel	- 1280 piksel (H) X 768 baris (V)
Warna Yang Dapat Ditampilkan	- 16.7M warna
Rasio Kontra	- 2500:1 (Hidup Penuh/Mati Penuh)
Keseragaman	- 90%
Tingkat Kebisingan	- 28dB(A)(mode standar) / 26dB(A)(Ekonomiläge)
Lensa Sorot	- F/2.5~2.8 f=22.5~26.69 mm dengan 1.2X Lensa zoom manual
Ukuran Layar Sorot (Diag.)	- Diagonal 36 hingga 300 inci
Jarak Sorot	- 4.92 sampai 32.81 kaki (1.5 hingga 10 meter)
Kompatibilitas Video	- Kompatibel dengan NTSC3.58/NTSC 4.43/PAL/SECAM dan HDTV - Video composite & fitur S-Video
Frekuensi H.	- 31.5kHz~100kHz scan horisontal
Frekuensi V.	- 56Hz~85Hz vertical refresh
Catu Daya	- Input AC Universal 100-240V ; Frekuensi Input 50/60Hz
Konektor I/O	- Daya: Soket input daya AC - Satu konektor DVI - Satu 15-pin D-sub untuk VGA, komponen dan sinyal HDTV - Satu masukan HDMI untuk masukan Video Digital - RS232: Untuk remote control proyektor - Output VGA: Satu D-sub 15-pin - Input video: ▪ Satu input RCA untuk video composite ▪ Satu input S-Video ▪ Satu set (3 RCA) input komponen - USB: jeden konektor USB - Audio Input: Satu jack telepon untuk input audio
Berat	- 7.6 lbs (3.5kg)
Dimensi (W x H x D)	- 13.9 x 11.10 x 4.68 inci (350 x 282 x 119 mm)
Lingkungan	- Suhu pengoperasian: 41~95 °F (5~ 35 °C) Kelembaban: maksimum 80% (Non-kondensasi) - Suhu Penyimpanan: -4~140 °F (-20~60 °C) Kelembaban: maksimum 80% (Non-kondensasi)
Peraturan Pengamanan	- FCC kelas B, CE kelas B, VCCI-II, UL, cUL, ETL-GS, C-tick, PSB, PSE, CB Report, CCC

## Mode Kompatibilitas

Mode	Resolusi	Frekuensi V. (Hz)	Frekuensi H. (kHz)
<b>VGA - Analog</b>			
VGA	640x480	60	31.5
	640x480	72	37.9
	640x480	75	37.5
	640x480	85	43.3
	720x400	70	31.5
SVGA	720x400	85	37.9
	800x600	56	35.2
	800x600	60	37.9
	800x600	72	48.1
	800x600	75	46.9
XGA	800x600	85	53.7
	1024x768	60	48.4
	1024x768	70	56.5
	1024x768	75	60.0
SXGA	1024x768	85	68.7
	1152x864	70	63.8
	1152x864	75	67.5
	1152x864	85	77.1
	1280x1024	60	63.98
	1280x1024	72	76.97
QuadVGA	1280x1024	75	79.98
	1280x960	60	59.7
QuadVGA	1280x960	75	75.23
SXGA+	1400x1050	60	63.98
MAC	1152x870	75.06	68.68
MAC G4	640x480	60	31.35
i Mac DV	1024x768	75	60
<b>VGA - Analog - Extended Wide timing</b>			
WXGA	1280 x 768	60	48.36
	1280 x 768	75	57.6
	1280 x 768	85	68.63
	1360 x 768	60	47.72
<b>DVI - Digital</b>			
VGA	640x480	60	31.5
	640x480	72	37.9
	640x480	75	37.5
	640x480	85	43.3
	720x400	70	31.5
	720x400	85	37.9
SVGA(Dikompresi)	800x600	56	35.2
	800x600	60	37.9
	800x600	72	48.1
	800x600	75	46.9
	800x600	85	53.7

Mode	Resolusi	Frekuensi V. (Hz)	Frekuensi H. (kHz)
<b>DVI - Digital</b>			
XGA(Lokal)	1024x768	60	48.4
	1024x768	70	56.5
	1024x768	75	60.0
	1024x768	85	68.7
	1024x768	85	68.7
SXGA(Dikompresi)	1152x864	70	63.8
	1152x864	75	67.5
	1152x864	85	77.1
	1280x1024	60	63.98
	1280x1024	75	79.98
	1280x1024	85	91.1
SXGA+(Dikompresi)	1400x1050	60	63.98
UXGA(Dikompresi)	1600x1200	60	75
<b>DVI - Digital - Extended Wide timing</b>			
WXGA	1280 x 768	60	48.36
	1280 x 768	75	57.6
	1280 x 768	85	68.63
	1360 x 768	60	47.72
<b>HDMI - Digital</b>			
<b>(1) Sinyal PC.</b>	*Mendukung format digital timing DVI di atas		
<b>(2) Sinyal Video.</b>			
480i	704 x 480	59.94(29.97)	15.73
480p	704 x 480	59.94	31.47
576i	720 x 576	50(25)	15.63
576p	720 x 576	50	31.25
720p	1280 x 720	60	45.00
720p	1280 x 720	50	37.5
1080i	1920 x 1080	60(30)	33.75
<b>YPbPr - Analog</b>			
480i	704 x 480	59.94(29.97)	15.73
480p	704 x 480	59.94	31.47
576i	720 x 576	50(25)	15.63
576p	720 x 576	50	31.25
720p	1280 x 720	60	45.00
720p	1280 x 720	50	37.5
1080i	1920 x 1080	60(30)	33.75

## Pernyataan peraturan & keamanan

Apendiks ini berisi pernyataan umum tentang Proyektor Acer.

### Pernyataan FCC

Perangkat ini telah diuji dan memenuhi ketentuan perangkat digital Kelas B yang sesuai dengan aturan FCC Bab 15. Ketentuan ini dirancang untuk memberikan perlindungan terhadap interferensi berbahaya pada pemasangan di rumah. Perangkat ini menghasilkan, menggunakan, dan dapat memancarkan radiasi energi frekuensi radio. Jika tidak dipasang dan digunakan berdasarkan petunjuk ini, dapat menimbulkan interferensi berbahaya pada komunikasi radio.

Meski demikian, tidak ada jaminan bahwa interferensi ini tidak akan terjadi dalam pemasangan khusus. Jika perangkat ini menimbulkan interferensi berbahaya pada penerimaan radio dan televisi (dapat ditentukan dengan mengaktifkan atau menonaktifkan perangkat), maka pengguna dianjurkan untuk memperbaiki interferensi tersebut dengan satu atau beberapa cara berikut:

- Arahkan atau posisikan kembali antena penerimaan.
- Tambahkan jarak antara perangkat dengan penerima.
- Hubungkan perangkat ini ke stopkontak yang berbeda dengan stopkontak tempat penerima tersambung.
- Tanyakan kepada agen atau teknisi ahli radio/televisi untuk memperoleh bantuan.

### *Perhatian: Kabel berpelindung*

Semua sambungan ke perangkat komputasi lain harus dibuat menggunakan kabel berpelindung agar memenuhi peraturan FCC.

### *Perhatian*

Perubahan atau modifikasi yang tidak disetujui secara jelas oleh produsen dapat membatalkan hak pengguna untuk pengoperasian komputer ini (ditetapkan oleh Federal Communications Commission).

### *Kondisi pengoperasian*



Perangkat ini memenuhi Aturan FCC Bab 15. Pengoperasian harus berdasarkan dua kondisi berikut:

1. perangkat ini dapat menimbulkan interferensi berbahaya dan
2. perangkat ini harus menerima interferensi apapun yang diterima, termasuk interferensi yang dapat menimbulkan pengoperasian yang tidak dikehendaki.

### ***Notice: Canadian users***

This Class B digital apparatus complies with Canadian ICES-003.

### ***Remarque à l'intention des utilisateurs canadiens***

Cet appareil numérique de la classe B est conforme à la norme NMB-003 du Canada.

### ***Declaration of Conformity for EU countries***

Dengan ini Acer menyatakan bahwa proyektor Acer telah sesuai dengan persyaratan dan ketentuan penting lainnya dalam Peraturan 1999/5/EC. (Silakan kunjungi [http:// global.acer.com](http://global.acer.com).)

### ***Соответствует сертификатам, обязательным в РФ***



ME61

## *Petunjuk penting tentang keamanan*

Baca petunjuk ini dengan seksama. Simpan petunjuk ini untuk rujukan di masa mendatang.

1. Patuhi semua peringatan dan petunjuk yang ditandai pada produk ini.
2. Lepas produk ini dari stopkontak sebelum membersihkan. Jangan gunakan pembersih cair atau aerosol. Gunakan kain lembab untuk membersihkan.
3. Jangan guankan produk ini di dekat air.
4. Jangan letakkan produk ini di tempat, dudukan, atau meja yang tidak stabil. Jika produk ini terjatuh, produk akan mengalami kerusakan fatal.
5. Produk ini harus dioperasikan dengan jenis daya yang tertera pada label petunjuk. Jika Anda ragu dengan jenis daya yang tersedia, tanyakan kepada agen atau PLN setempat.
6. Jangan biarkan benda apapun menghimpit kabel daya. Jangan letakkan kabel produk ini di tempat lalu lalang orang.
7. Jangan masukkan benda apapun ke dalam produk ini melalui slot kabinet, karena benda tersebut dapat menyentuh titik tegangan berbahaya atau menyebabkan sengatan arus pendek pada komponen yang dapat menimbulkan kebakaran atau sengatan arus listrik. Jangan tumpahkan cairan apapun pada atau ke dalam produk.
8. Jangan perbaiki produk ini sendiri, karena menutup dan membuka penutup dapat membuat Anda terkena titik tegangan berbahaya atau risiko lainnya. Lakukan servis oleh teknisi ahli.
9. Lepas konektor produk ini dari stopkontak, kemudian minta teknisi ahli untuk melakukan servis dalam kondisi berikut:
  - a. Jika kabel atau konektor daya rusak atau terbakar.
  - b. Jika cairan tertumpah ke dalam produk.
  - c. Jika produk terkena hujan atau air.
  - d. Jika produk tidak beroperasi secara normal setelah mengoperasikannya sesuai petunjuk. Atur kontrol hanya dengan cara yang telah dijelaskan dalam petunjuk pengoperasian, karena pengaturan kontrol yang tidak tepat dapat menimbulkan kerusakan dan menyulitkan kerja teknisi ahli untuk memperbaikinya agar kembali ke kondisi normal.
  - e. Jika produk ini telah terjatuh atau kotaknya rusak. Jika performa produk menunjukkan perubahan aneh, maka diperlukan servis.
10. Untuk menghindari bahaya dari sengatan arus listrik mendadak, gunakan adaptor AC hanya bila sekering telah di-ground dengan benar.