

Universal und Bankbeleuchtung

Sunnex CL 9/11W

Geringe Blendwirkung

Die Sunnex-Leuchte CL arbeitet mit einer Kompakt-Leuchtstoffröhre mit besonders langer Lebensdauer. Der Leuchtenkopf ist abhängig von der gewünschten Leistung (9 oder 11W) in zwei Längen lieferbar und besteht aus stranggepresstem Aluminium. Die Sunnex CL ist mit dem klassischen flexiblen Arm von Sunnex mit 500 oder 700 mm Länge ausgerüstet und verfügt über einen in den Fuß eingebauten Reaktor. Die spezielle Linse dieser Leuchte ergibt eine besonders geringe Blendwirkung und eine gleichmäßige, kreisförmige Abstrahlung mit angenehmem Licht. Die Leuchte ist stielrecht, einfach sauber zu halten und beansprucht nur wenig Platz.

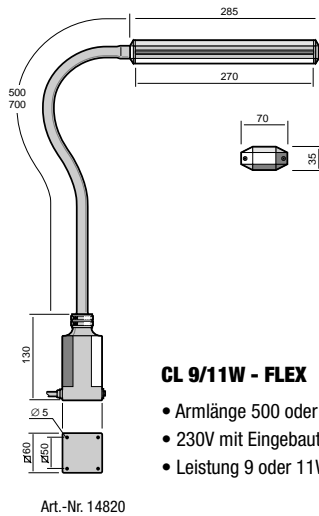

Art.-Nr. 14820

CL 9/11W - FLEX

- Armlänge 500 oder 700 mm
- 230V mit eingebautem Reaktor
- Leistung 9 oder 11W

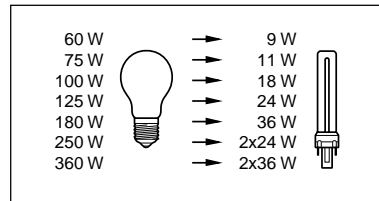

Beleuchtungsstärke/Luxzahl – Sunnex CL

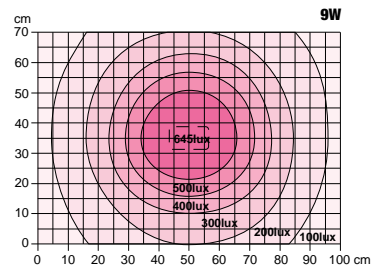
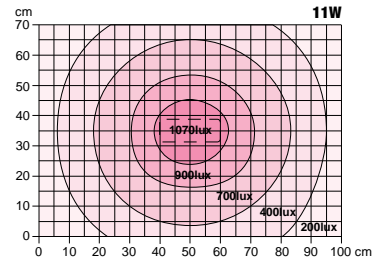

Einsatzbereiche

Als Einsatzbereiche bieten sich vor allem Messaufbauten und andere wärmeempfindliche Umgebungen an. Auch allgemeine Büroanwendungen sind typisch für diese Leuchte. Durch die gleichmäßige, kreisförmige Abstrahlung eignet sich die Sunnex CL auch für größere Arbeitsbereiche, in denen scharfe Kontraste vermieden werden sollen.

Arm-Ausführungen	Leistung	Art.-Nr.
------------------	----------	----------

■ CL 9/11W – FLEX	500 mm	9W	14810
		11W	14820
	700 mm	9W	14860
		11W	14870

Für genauere Modellbeschreibungen, Befestigungsmöglichkeiten und Zubehör siehe Broschüre Sunnex Arbeitsplatzbeleuchtung – Technische Dokumentation oder wenden Sie sich an Ihren nächsten Sunnex-Händler.

Hersteller:

■ Sunnex CL 9/11W
Universal- und Bankbeleuchtung

